

# **MODULO I**

---

**MARCO LOGICO INTRODUCCION**

## **1. INTRODUCCIÓN**

El presente trabajo de investigación se efectuó en la comunidad de San Isidro perteneciente al Municipio de Uriondo de la 2da Sección de la provincia Avilés del Departamento de Tarija trabajo de investigación realizado el año 2018

El Objeto del presente trabajo de investigación es determinar el potencial turístico agrícola económico y productivo recopilando información y observación directa que refleje la realidad actual de la comunidad a partir de la información primaria y cifras que serán utilizados como base para la identificación de su situación actual y su potencial e inicio de estrategias que permitan contribuir a la solución de problemas socioeconómicos y ambientales en la comunidad de San Isidro.

Con la finalidad de alcanzar los objetivos del presente trabajo se empleó el método de estudio exploratorio transeccional correlacional y aplicación de entrevistas estructuradas e informales más la observación directa del participante durante las actividades agropecuarias y producción; se dividió el trabajo en tres etapas o fases como la recopilación de información (Exploratorio). Entrevistas directas con personas claves y familias (Encuestas) y estructuración del material.

Llegando a las siguientes conclusiones: La comunidad de San Isidro cuenta con una población de 571 personas agrupadas en 94 familias compuesto de 278 varones y 293 mujeres. Según los porcentajes de edades se puede apreciar que en la comunidad existe una importante cantidad de población económicamente activa, siendo estos los porcentajes más altos del rango de edades entre 13 - 25 y de 26 - 60 años ya que la población más importante para lograr un desarrollo económico dentro de una comunidad es de 13 a 60 años.

Las principales actividades productiva en la comunidad, producción de la vid, frutícola y derivados, papa, maíz, hortalizas, arveja y en menor escala poroto y haba, siendo estos los principales productos que satisfacen su dieta alimentaria y una buena cantidad es destinada para la venta.

En el análisis, indica que uno de los problemas más sobresalientes en la comunidad de San Isidro, una de las debilidades más significativas para el desarrollo de la comunidad y el acceso a una mejor calidad de vida en la población, es la excesiva parcelación de terrenos,

a la cual se encuentran sujetas las familias de la comunidad. La falta de proyectos e iniciativas para solucionar problemas productivos y pecuarios, el mejoramiento de las viviendas, el problema de riego para el uso eficiente del agua presurizada y tecnificado, diversificación en la producción. Son aspectos a considerar la capacitación sobre el uso adecuado de los recursos naturales, y aprovechar el potencial turístico identificado que permita incrementar las condiciones favorables en la calidad de vida, que les signifique al mismo tiempo, generar ingresos económicos adicionales a la agricultura y la producción pecuaria, porque en la condiciones actuales, la presión a los recursos naturales es elevada, mostrando claras evidencias de deterioro y desequilibrio ambiental.

### **1.1 PERTINENCIA DE LA INVESTIGACIÓN.**

Podemos decir que es muy pertinente realizar la investigación desde el aspecto económico, social, cultural, ambiental, y humano referente al turismo sobre todo cuando tomamos en cuenta una temática muy importante para nuestra región como es la producción vitivinícola y sus derivados, y de esta manera fortalecer y promover el turismo demostrando la importancia que conlleva esta actividad para una definida región.

### **1.2 FINALIDAD.**

Como finalidad de esta investigación tenemos como propósito planteado el poder solucionar y re direccionar el emprendimiento del sector y la comunidad en análisis subsanando todas las carencias y necesidades detectadas a través de una planificación y participación de la misma comunidad en un proyecto de emprendimiento social, económico y productivo explotando sus fortalezas.

## **2. DELIMITACIÓN DEL TEMA.**

### **2.1 DEFINICIONES**

Existen muchas definiciones de lo que es el turismo comunitario. Algunos autores lo definen como una actividad, otros lo definen como un conjunto de actividades turísticas, otros como:

"La relación de la comunidad con los visitantes desde una perspectiva intercultural en el desarrollo de viajes organizados, con la participación consensuada de sus miembros,

garantizando el manejo adecuado de los recursos naturales, la valoración de sus patrimonios, los derechos culturales y territoriales de las nacionalidades y pueblos, para la distribución equitativa de los beneficios generados.

Desde mi perspectiva. "El turismo comunitario es el conjunto de actividades organizativas que llevan a cabo los pueblos o grupos, étnicos, familiares o comunidad en general, con el objeto de poder brindar servicios turísticos, permitiendo al visitante conocer su realidad a partir de las actividades propuestas por el grupo organizador". Entonces, el turismo comunitario será una forma de organización, con el fin de generar recursos económicos para los integrantes y mostrar al turista cuál es su realidad.

## **2.2 DELIMITACIONES**

En muchas ocasiones se piensa que el turismo comunitario solo se da en áreas rurales por la denominación COMUNITARIO. Pero no es cierta esta aseveración, ya que si analizamos la definición de comunitario nos da una pauta referente a "comunidad" y si analizamos más a fondo aun, se puede ver que "cualquier grupo de personas que se unen y organizan para realizar cualquier tipo de actividad o tienen alguna relación, cual fuese de consanguinidad, de amistad, etc.; ya es una comunidad. Entonces, comunidad no solamente se aplica al área rural si no a lo antes mencionado.

Ahora un ¿Un turista podrá realizar turismo comunitario en cualquier lugar? - La respuesta es SI el turista podrá realizar turismo comunitario en el campo, en la ciudad, en un área peri urbana, donde el guste, siempre y cuando que:

El turismo comunitario no tiene delimitaciones de ninguna característica, ni físicas, ni geográficas y mucho menos raciales, si bien el turismo comunitario desde mi óptica es más una forma de organización, podrá brindar mayores o menores beneficios, dependiendo de la perspectiva organizativa de los miembros de la comunidad.

Si todas las personas participantes de este tipo de emprendimiento están de acuerdo con las normas estipuladas, el tipo de prestación de servicio, los ingresos generados y principalmente los beneficios adquiridos tanto económicos, sociales, técnicos, etc. entonces se podrá decir que la delimitación está dada, a partir de lo que busque o persiga el emprendimiento turístico que tiene su organización en base al turismo comunitario

### **2.3 TEMÁTICO:**

La actual situación de la comunidad de San Isidro y temática de la producción vitivinícola, permite detectar problemas de organización y aplicación para fortalecer el turismo en el sector rural. Por lo que se plantea dar solución y aportar con planes, estrategias y proyectos para generar nuevas oportunidades en la comunidad.

### **2.4 TEMPORAL:**

Se realiza el estudio y análisis para la elaboración del proyecto social, arquitectónico, y planificación comunal, con una proyección de 20 años, cubriendo las necesidades del equipamiento para las personas que participen y trabajen en él y público beneficiado en general, tomando en cuenta la importancia de la investigación del proyecto está considerado la ampliación del mismo de acuerdo a un balance positivo, y también la aplicación en comunidades aledañas fortaleciendo la oferta turística del departamento.

### **2.5 GEOGRÁFICO:**

El análisis del estudio abarcará el área que comprende actualmente la comunidad de San Isidro y su entorno, generando así una propuesta social y un anteproyecto arquitectónico y urbanístico que se integre a las condiciones topográficas y urbanas del lugar, mejorando su entorno para el desarrollo del proyecto.

### **2.6 FINANCIERO:**

## **3. PLANTEAMIENTO DEL PROBLEMA.**

- El turismo en los últimos años llegó a alcanzar una gran importancia como una alternativa de movimiento económico para el desarrollo de las ciudades, y comunidades con un potencial turístico importante.
- Es por lo que realizo el análisis en departamento de Tarija identificando potencialidades y debilidades relacionadas con la temática del turismo, donde pude identificar falencias en la falta de compromiso, promoción y apoyo institucional, administrativo y humano a los sectores que ofrecen servicio de turismo en la campaña tarijeña.

- Donde existe una diversidad de lugares hermosos que aún conserva su belleza natural y su identidad lo cual nos brindan oportunidades favorables para poder intervenir con propuestas arquitectónicas y planificación diseñando un viaje responsable a áreas naturales que conservan el medio ambiente y mejoran el bienestar de la población de San Isidro a través de la propuesta turismo rural comunitario.

#### **4. HIPÓTESIS.**

Con el proyecto TURISMO RURAL “CAMPOS Y VIÑEDOS EN PARASCOCHA” en la comunidad de San Isidro será un aporte como una infraestructura urbana arquitectónica, morfológica y paisajística respondiendo a una necesidad que demanda las comunidades identificadas con un potencial turístico importante por lo que de esta manera se incrementara el flujo de turistas por la campiña tarijeña, creando una nueva alternativa económica para los comunarios aportando al crecimiento de la provincia y el departamento, trabajando en mancomunidad con las autoridades pertinentes implementando y revalorizando recorridos paisajísticos, infraestructura adecuada manteniendo la identidad propia de San Isidro mejorando el desarrollo económico, social y cultural del lugar.

#### **5. JUSTIFICACIÓN DEL TEMA.**

El turismo es un componente impórtate para el desarrollo de una región convirtiéndose en un motor económico alternativo si es aprovechado al máximo, valorizando la riqueza natural, cultural, artística, histórica de una región convirtiéndola en un factor fundamental para el desarrollo de un sector en particular.

De esta manera la implementación del TURISMO RURAL COMUNARIO en comunidades alta mente potenciales como atractivos turísticos se convierte en un aporte muy importante para el desarrollo de cada sector turístico, de esta manera por el emprendimiento de los comunarios de crear planes, programas, y proyectos con el apoyo de las autoridades departamentales y nacionales podemos fortalecer la red de sitios turísticos del valle central de Tarija siendo un modelo a aplicar en el departamento.

## **6. OBJETIVOS.**

### **6.1 OBJETIVO GENERAL**

Crear un proyecto arquitectónico donde la actividad turística de la comunidad de SAN ISIDRO se desarrolle de manera óptima y amigable con el medio ambiente, valorizando las cualidades naturales de la región, y la participación de la comunidad para así ser un modelo referente a seguir, que también nos permitirá fortalecer la conocida “ruta de vinos y singanis de altura”, lo que generara un movimiento económico para la comunidad y tener una buena alternativa para el turismo.

### **6.2 OBJETIVOS ESPECÍFICOS**

- Diseñar un proyecto arquitectónico - paisajístico donde la actividad turística este en conexión con la naturaleza y el medio ambiente.
- Intervenir con un proyecto que responda en lo espacial formal y funcional manteniendo la identidad del lugar.
- Restaurar y revalorizar construcciones antiguas existentes como espacios y recorridos arquitectónicos.
- Aprovechar la diversidad natural y la riqueza histórico – paisajística de la comunidad para crear espacios y recorridos a través de su campiña.
- Diseñar espacios para la interacción del turista o visitante con los comunarios en actividades propias de la región.
- Crear espacios y actividades atractivas al visitante que ofrezca un servicio de calidad, manteniendo la armonía con el entorno.

## **7. VISIÓN.**

El TURISMO RURAL Y COMUNITARIO “CAMPO – VIÑEDOS – PARASCOCHA “en la comunidad de san isidro sea un aporte importante para la población de la comunidad y aportando al turismo con lugares apropiados para hacer turismo, enmarcados en una infraestructura arquitectónica, paisajística dentro el contexto de sostenibilidad y ambiental preservando la identidad y belleza del san isidro.

## **8. MISIÓN.**

El TURISMO RURAL Y COMUNITARIO “CAMPO – VIÑEDOS – PARASCOCHA “en la comunidad de san isidro posee como misión mejorar las condiciones de vida de la comunidad mediante el turismo propio del sector con una intervención arquitectónica espacial y formal siendo un aporte a la oferta de turismo del departamento y captar el interés del visitante por recorrer la campiña tarijeña, convirtiéndose en una nueva alternativa de generar economía para nuestro departamento.

## **9. ANÁLISIS FODA.**

### **DIAGNOSTICO FODA**

#### **FORTALEZAS:**

- Producción vitivinícola y frutícola como fuente principal de economía.
- Riqueza, diversidad y complementariedad de los recursos naturales.
- Existencia de construcciones antiguas y ruinas con valor arquitectónico.
- Ubicación de la finca parascocha en una cadena de turismo importante en el departamento
- Condiciones adecuadas del terreno para crear espacios turísticos.

#### **OPORTUNIDADES:**

- Hacer que el pueblo se convierta en un centro turístico de alto nivel.
- Lograr que se catalogue como un lugar turístico.
- Crear una nueva fuente de movimiento económico para la comunidad.



- Preservación de espacios verdes y naturales con propuestas ambientales.
- Apoyo institucional de las autoridades.
- Crecimiento industrial y productivo.
- Desarrollo de turismo alternativo, ecológico, místico, y de aventura.

#### **DEBILIDADES:**

- La comunidad no cuenta con infraestructura adecuada para la recepción de turistas.
- Deforestación y destrucción de zonas naturales y el medio ambiente.
- Poco beneficio a las comunidades por la actividad turística.

#### **AMENAZAS**

- Cambio climático.
- Deterioro de los recursos naturales.
- Migración de habitantes de la comunidad por falta trabajo.
- Decreción del flujo turístico en la zona.
- Pérdida de áreas naturales, avasalladas por urbanizaciones.

#### **10. CONCLUSIONES.**

Como conclusión podemos aportar que el tema analizado y la problemática identidad son de gran importancia siendo una temática real y actual en la que vivimos por lo que nuestro propósito es dar solución por medio de propuestas urbanas, arquitectónicas y sociales para el mejoramiento de la comunidad de San Isidro y del municipio de Uriondo.

# **MODULO II**

---

## **MARCO TEORICO**

## **1. MARCO TEÓRICO CONCEPTUAL.**

### **1.1 MORADA-CONCEPTO.**

Morada es la acción y el efecto del verbo morar, del latín “morari” que significa detener, quedar o permanecer. Como acción, hace referencia a la permanencia de alguien en un lugar: “Mi morada en este lugar es transitoria” o “Viajaré al sur del país y moraré allí por cierto tiempo”. La morada es el lugar donde se mora o habita. La morada sirve en todas las especies, como cobijo contra las variaciones climáticas y para seguridad de ataques de terceros, y para los humanos y ciertos animales superiores brindan contención y produce apego.

### **1.2 TURISMO-CONCEPTO.**

Todos hemos realizado turismo en algún momento de nuestra vida. Sabemos que la actividad está asociada al ocio, el descanso y el descubrimiento de nuevos lugares, entre otras cuestiones. Pero, ¿qué es exactamente el turismo?

Puede definirse al turismo como el conjunto de las acciones que una persona lleva a cabo mientras viaja y pernocta en un sitio diferente al de su residencia habitual, por un periodo consecutivo que resulta inferior a un año.

Hoy el turismo es una de las industrias más importantes a nivel mundial y promueve viajes de todo tipo: con fines de descanso, motivos culturales, interés social, negocios o simplemente ocio. se define como actividad económica independiente y dado que engloba a una gran variedad de sectores económicos y disciplinas académicas, encontrar una definición absoluta del término es un tanto difícil.



### 1.3 CLASIFICACIÓN DEL TURISMO

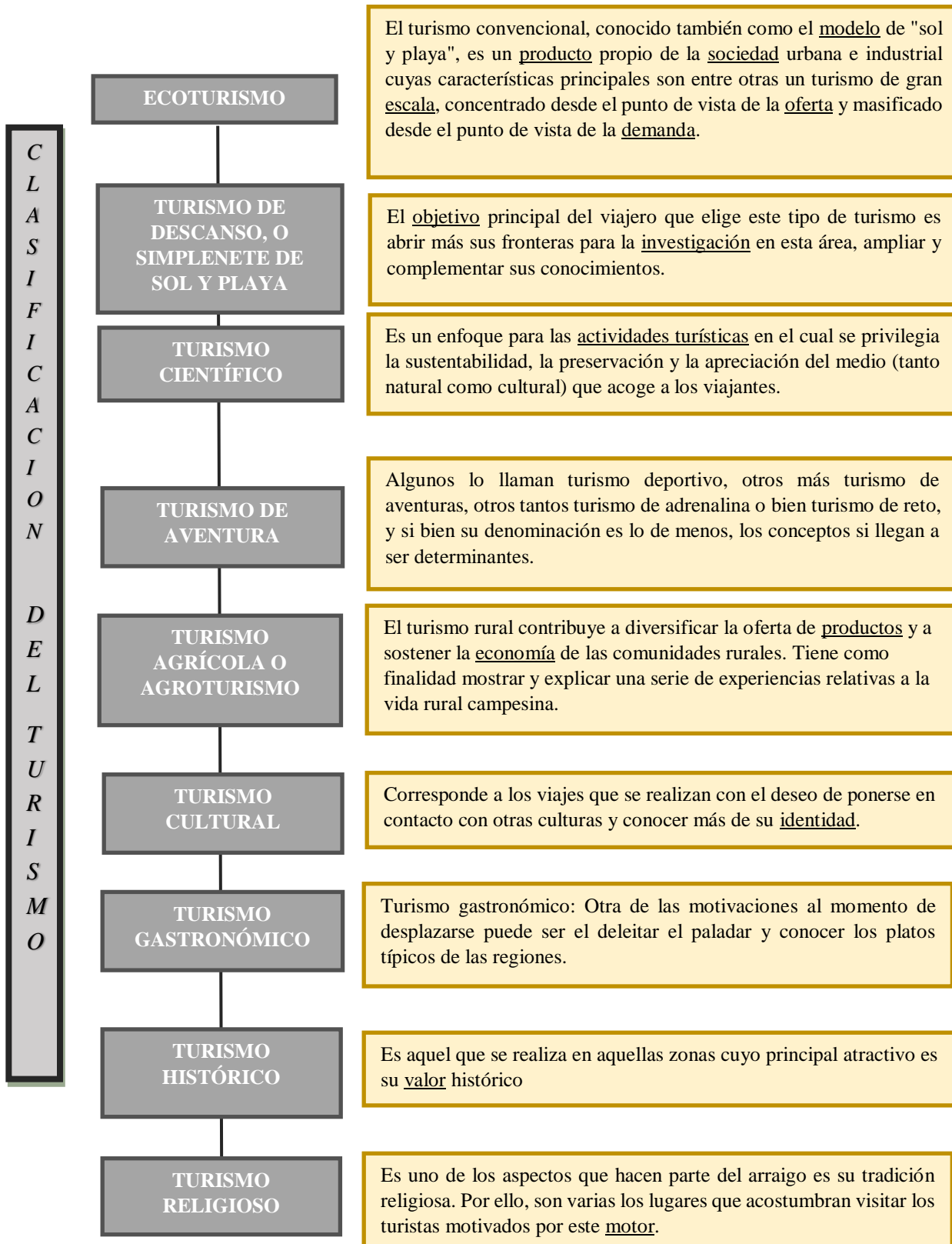

## **TIPOS DE TURISMO**

- Turismo individual.
- Turismo colectivo.
- Turismo de interés social.

### **1.4 AVENTURA-CONCEPTO**

Una **aventura** es una experiencia de naturaleza arriesgada normalmente compuesta de eventos inesperados, en muchas ocasiones estando presente cierta clase de peligro.<sup>1</sup>

Las aventuras son de diversos tipos. Pueden constar de tareas arriesgadas, ya sean buscadas o no; encuentros con personas, cosas o situaciones impactantes; la realización de metas importantes en la vida de un individuo; un proyecto de negocios donde se juegan bienes de considerable cuantía o simplemente una relación pasajera fuera del matrimonio. En todos los casos aparecen, en mayor o menor medida, ciertos tipos de riesgos y también alguna incertidumbre.

La experimentación de una aventura puede crear estimulación física y psicológica en el individuo, la cual puede acarrear beneficios, incremento en la autoestima, o perjuicios, como el miedo o la nostalgia,<sup>2</sup> dependiendo del desenlace.

### **1.5 RECREACIÓN-CONCEPTO**

Con origen en el término latino recreativo, la palabra recreación define a la acción y efecto de recrear. Por lo tanto, puede hacer referencia a crear o producir de nuevo algo. También se refiere a divertir, alegrar o deleitar, en una búsqueda de distracción en medio del trabajo y de las obligaciones cotidianas

#### **Tipos de recreación**

- a) Recreación diaria urbana
- b) Recreación semanal sub urbana
- c) Recreación anual estacional

## Espacios para el Recreo

- Áreas basadas en recursos naturales
- Recreación pública
- Parque metropolitano.
- Relación con la arquitectura.
- Importancia

### 1.6 VACACIONES-CONCEPTO

Vacaciones es el plural de vacación, un término que procede del latín vacatio y que hace referencia al descanso de una actividad habitual. Se trata del período en el cual las personas que estudian o trabajan suspenden temporalmente sus obligaciones. Las **vacaciones** están asociadas al descanso, el ocio y el turismo

#### Tipos de vacaciones.

- Escapadas urbanas
- Vacaciones en playa
- Vacaciones románticas
- Vacaciones en familia
- Vacaciones de lujo
- Vacaciones baratas
- Vacaciones con todo incluido

### 1.7 EL OCIO - CONCEPTOS.

Comúnmente se llama **ocio** al **tiempo libre** que se dedica a actividades que no son ni trabajo ni tareas domésticas esenciales, y que pueden ser consideradas como recreativas. Es un tiempo recreativo que se usa a discreción. Es diferente al tiempo dedicado a actividades obligatorias o esenciales, como comer, dormir, hacer tareas vinculadas a cierta necesidad, etc. Las actividades de ocio se hacen en el tiempo libre, y no por obligación.

#### Clasificación de ocio.

- **ocio pasivo** es aquella ocupación recreativa que no se genera ni se impulsa, sino que, simplemente, se disfruta como receptor
- **ocio activo** quien se beneficia con él es el mismo que lo propicia.

- **ocio de tipo experiencial** (caracterizado por el componente artístico de la propuesta y la participación activa del sujeto)
- **ocio nocturno** cuando se trata de planes concretados en horas de la noche que guardan relación con establecimientos como bares, confiterías, casinos y locales bailables, entre otros.
- **ocio terapéutico** para enmarcar a las actividades para el tiempo libre que no sólo entretienen y relajan, sino que también contribuyen a alcanzar bienestar y armonía a nivel corporal, mental y espiritual (como ocurre, por ejemplo, con el yoga).

### **Relación con la arquitectura.**

Para tratar el ocio en la arquitectura es propio verlo en un acto y referido a una obra. Lo que requiere otorgarse un tiempo, para destinarlo libremente a la contemplación.

En el ocio se busca estar en lo despejado del espacio, pero cobijado, esto es dar gobierno al espacio tridimensional, haciendo coexistir las lejanías con lo próximo.

## **2. MARCO HISTÓRICO.**

Tarija, ciudad de vinos y altura.

### **2.1 INTRODUCCIÓN**

El gran valle tarijeño se encuentra entre 1700 y 2000 metros sobre el nivel del mar, pero en Bolivia el rango aumenta y es posible hablar de viñedos hasta a 2400 metros sobre el nivel del mar. A esta altura los frutos ganan riqueza aromática debido a una exposición más intensa a los rayos ultravioletas que en otras regiones del planeta. Esta característica hace que los vinos producidos en nuestro territorio sean distintos y tengan identidad propia.

La producción de vino en Tarija tiene muchos años de historia, todo comenzó con la llegada de españoles y portugueses a finales del siglo XV. Las primeras plantaciones de vid en Bolivia se hicieron en Mizque, y el año 1584 el cultivo de la vid llegó a Tarija. El primer registro de una viña tarijeña data de 1606 en la localidad de Entre Ríos.

La uva cultivada se utilizaba para consumo fresco, para la elaboración de vino con fines litúrgicos y como parte de la dieta tradicional de los colonizadores. Con la explotación de las minas de plata en Potosí, esta ciudad tuvo un crecimiento tal que su población llegó a ser en su auge mayor que la de París. Como protección del duro invierno a 4000 metros sobre el nivel del mar, nació el singani, una bebida típica boliviana, un destilado claro de vino Moscatel de Alejandría.

Según los escritos del sacerdote católico Alejandro Corrado, en 1755 Tarija exportaba vinos a Tucumán y Potosí, pero no llegó a ser un importante productor como lo era el valle de Cinti a causa de las plagas. El desarrollo tecnológico e industrial que permitiría despertar el valle tarijeño llegó en 1960, y en un principio esta uva se destinaba a Cinti para la producción de singani y a la producción de vino en Tarija. Hoy, el valle central de Tarija es el principal productor de uva en Bolivia, tanto para el consumo fresco como para la elaboración de vinos y singanis.

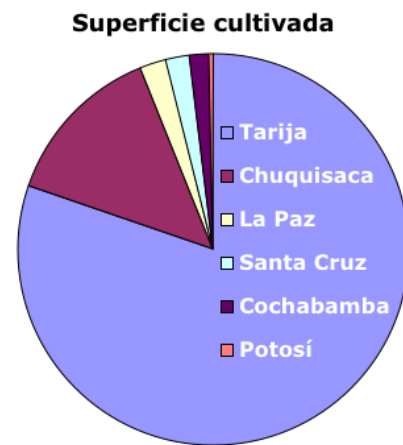

## 2.2 PRODUCCIÓN

- Actualmente la superficie cultivada en Bolivia es de 2490 hectáreas, de las cuales 80% se encuentran en el Valle de Tarija. Sin embargo, se podría decir que la producción en Bolivia es joven pues esta cantidad es pequeña comparada a las ciento cincuenta mil hectáreas cultivadas en Chile y a las doscientas mil hectáreas en Argentina. Se espera que en el 2010 los cultivos nacionales superen las 8200 hectáreas.

- En Tarija el cultivo de vid se divide de la siguiente manera, 72.8 % en la provincia Avilés, 25.1 % en Cercado, 1.6% en Arce y 0.5% Méndez.



- Del total de la uva producida, 48% es utilizado para la producción de vino y singanis. Se estima que las ventas de la producción nacional alcanzan a 24 millones de dólares de los cuales 6 millones se obtienen del consumo como uva de mesa y 18 millones como vino y singani.



## **2.3 GRANDES BODEGAS**

### **A) VIÑEDOS Y BODEGAS CAMPOS DE SOLANA LTDA.**

Esta bodega es la más joven de Bolivia, nació de la sociedad de dos familias de gran experiencia y tradición en la industria vitivinícola, la familia Castellanos. Gran parte de las uvas utilizadas para esta bodega provienen de los cultivos de la Sociedad Agroindustrial del Valle Ltda. Que elabora los singanis Casa Real y cuya propietaria es la familia Granier. Los viñedos se encuentran en la localidad de Santa Ana.

- El objetivo de la empresa al crearse fue la elaboración de vinos varietales y vinos finos de mesa para el consumo en el mercado interno y para la exportación.
- Todas las plantas de su plantación son de origen francés y siendo inmunes a ciertas plagas se adaptaron rápidamente a la zona, que gracias a sus características únicas dan como resultado los siguientes productos:

(Cabernet – sauvignon – riesling – franc colombard – malbec – vino fino tinto – vino fino blanco)

### **B) BODEGAS Y VIÑEDOS LA CABAÑA (KOHLBERG)**

La bodega produce los vinos Kohlberg, y se inicia en 1963 cuando don Julio Kohlberg adquiere la propiedad “La Cabaña”, situada en la localidad de Santa Ana la Vieja, a 15 kilómetros de Tarija. Don Julio comenzó la producción de manera artesanal con uvas

provenientes de pequeñas y precarias plantaciones. Poco a poco el vino fue mejorando, gracias a algunos conocimientos empíricos sobre su elaboración que le transmitió el padre Pedro Pacciardi del convento de San Francisco.

Asimismo, adquieren equipos nuevos para el resto del proceso, escurridores, prensas, filtros y otros que facilitan enormemente la tarea de elaborar vinos. Actualmente los viñedos de la Cabaña ocupan 115 hectáreas de cepas importadas de Francia que darán nombre a sus vinos: Cabernet Sauvignon, Malbec, Syrah, Barbera, Carignane, Ungni Blanc y Tempranillo, como también la popular Moscatel de Alejandría utilizada en la elaboración de Vino Fino Tinto y Blanco.

### **C) LA CONCEPCIÓN**

Los viñedos y bodegas “La Concepción” se encuentra en el Valle de la Concepción, a 36 kilómetros de la ciudad. Esta bodega produce los vinos “La Concepción” y los singanis “Rujero”. Se especializa también en la producción de vinos varietales. La plantación de vid de la bodega ocupa casi 100 hectáreas y produce uvas blancas, rosadas y negras. Su capacidad de producción es de 350000 litros por año.

Las variedades de vinos producidas por esta bodega son:

- Cabernet Sauvignon
- Merlot
- Sauvignon Blanc
- Syrah
- San Bernardo de la Frontera
- Riesling
- Franc Colombard
- Chablis
- Rose demi sec

## **D) PEQUEÑOS PRODUCTORES**

### **Vino Artesanal Patero «Doña Vita»**

Doña Victoria L. de Lazcano es la propietaria de esta pequeña bodega artesanal, vive en el Valle de la Concepción y es por tradición familiar Productora de vinos. Llegar a la comunidad del Valle, cuesta 3 Bs. y toma alrededor de 45 minutos. Para probar los vinos de doña Vita solo falta encontrar su casa, porque gentilmente nos invitará a pasar hasta su bodega, donde, mientras nos invita un vaso de cada uno de sus vinos, compartirá con nosotros su costumbre vitivinícola con fotografías, artesanías e historias.

Los tipos de vinos que ofrece esta productora artesanal, son:

- Tinto áspero, oporto y de mesa
- Blanco áspero, oporto y de mesa

Además de vender vino, doña Victoria vende también mermeladas artesanales, uvas al singani, uvas de mesa, recuerdos tarijeños y fotografías de su bodega



### **2.4 LA FIESTA DEL VINO O DE LA UVA**

Cada año en algunas localidades del valle, se lleva a cabo la “Fiesta de la uva” en la que los pequeños productores se reúnen a enseñar al pueblo tarijeño que los visita sus productos. La fiesta no consiste en solamente aquello, sino también algunos concursos como una elección de una reina de la uva, o de la localidad. Pero entre todas estas fiestas destaca la Feria exposición del Vino Patero y del Singani Casero, que tiene lugar en junio de cada año en la localidad de Sella, 18 kilómetros al norte de Tarija. Sella no sólo se

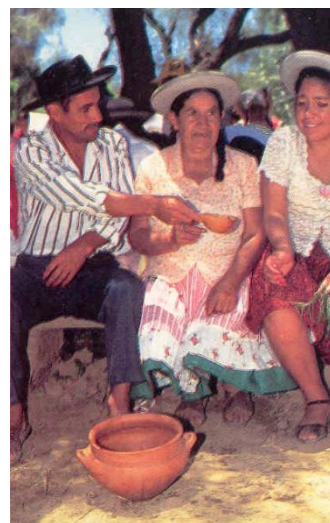

destaca por su vino y singani sino por la belleza de sus mujeres, la mujer Se llama, que ha inspirado a muchos poetas bolivianos.

## **Exportación**

Si es verdad que hace algunos años los vinos tarijeños no eran más que vinos artesanales de gusto y calidad variable, ahora, gracias a las inversiones realizadas por las grandes bodegas tarijeñas nuestro vino está listo para la exportación. Los propietarios de estas bodegas son los más interesados en que los vinos bolivianos se abran mercado en el exterior.

La exportación de los vinos Campos de Solana son las más alentadoras, sus proyectos comenzaron en 1998 con envíos a Alemania y Estados Unidos. En el 2000 realizaron una pequeña venta en Suiza y en Japón. Milton

Vinos Kohlberg elaboró un plan a largo plazo comenzado hace ya 8 años y se traduce actualmente en exportaciones a España, Alemania, Colombia, Holanda y Dinamarca.

La Concepción exporta vinos a Suiza, Alemania, Inglaterra, Perú y Estados Unidos, actualmente se está desarrollando un proyecto para llegar al mercado asiático. Los ingresos de esta bodega son aproximadamente setenta mil dólares por año.

## **2.5 El CENAVIT**

Centro Nacional Vitivinícola, está situado a 27 kilómetros de la ciudad, en la provincia Avilés, en una zona conocida como Pampa Colorada. Este centro forma parte de la prefectura del departamento así que sus labores están dirigidas en parte a ayudar a las pequeñas empresas productoras de vino o singani.

El centro tiene la capacidad para experimentar con cultivos, procesar las cepas y almacenar el producto final en óptimas condiciones, actualmente ayuda a 650 productores a los que proporciona plantas y asistencia técnica sobre su utilización.

El centro posee 2 departamentos:

➤ Departamento enológico

Este departamento se encarga de analizar la producción vitivinícola desde que se ha obtenido el mosto. Para realizar estos análisis el centro posee la tecnología necesaria para hacer vino, y a medida que experimenta con la vid tarijeña produce vino bajo un nombre propio, “Pampa Colorada” que, al no ser producido en grandes cantidades se reserva para la prefectura. Para un funcionamiento dinámico este departamento tiene dos secciones, la bodega y el laboratorio.

Sección bodega

La Bodega del centro tiene todo el equipo necesario para la elaboración y embotellado de vinos y singanis, por su parte elaboran 14



Clases de vinos varietales y vinos espumantes tipo champaña.

Una importante función de la bodega con respecto a la ayuda al pequeño productor es el préstamo de todo el equipo. El precio de la colaboración es bastante alto pues de las ganancias del pequeño productor, 30% corresponderán al centro.

Sección Laboratorio

El laboratorio se dedica a realizar controles de todo tipo:

Control de índice de Maduración de las diferentes variedades de uva producidas en la región.



Control de calidad de vinos y singanis. Preparación de soluciones y reactivos para el control de la producción de vinos

El centro como laboratorio de control de calidad, pertenece a la Red Nacional de Control de Alimentos y Bebidas, y es el único laboratorio que puede extender un certificado de calidad permitiendo que productos bolivianos y extranjeros puedan ser comercializados en el país. Con el objetivo de ayudar a los productores artesanales estos análisis son gratuitos para ellos.

➤ b) Departamento agrícola

En la tercera parte del siglo XIX, la filoxera hizo terribles daños a los viñedos europeos cambiando totalmente la Configuración de la producción vitivinícola mundial. A partir de entonces los vinos se dividen el vino del Nuevo y del Viejo Mundo y es que hasta aquella época solo se consideraban como producción importante.

### **3. MARCO NORMATIVO LEGAL.**

Políticas, normas y leyes que apoyan al turismo.

#### **3.1 LEYES PARA EL DESARROLLO, NACIONAL, REGIONAL**

Entre las normas legales que se han aprobado para incentivar el Turismo, recuperación del patrimonio, restauración, ETC.

##### **A. LEY DE PARTICIPACION POPULAR (LEY N° 1551)**

Del 20 de abril de 1994 en el gobierno de Gonzalo Sánchez de Lozada

Nos indica que reconoce. Promueve y consolida el proceso de Participación Popular, mejorando la calidad de vida de la mujer y el hombre boliviano, y mejor administración de los recursos públicos. Incorporando la participación ciudadana en un proceso de democracia participativa, en la cual el proyecto se basa ya que la gente pidió un cambio

La incorporación de la administración local de forma activa es un aspecto indispensable para la viabilidad del turismo, y rescatar monumentos históricos para lo cual, la Ley de Participación Popular proporciona competencias en materia turística a las municipalidades y transferencias graduales en las funciones de fomento y control.

## **B. LA LEY N° 2074 – LEY DE PROMOCION Y DESARROLLO DE LA ACTIVIDAD TURÍSTICA EN BOLIVIA**

Promulgada el 14 de abril de 2000, es la que se constituye como marco legal de toda la actividad turística del país.

Según el ARTÍCULO 3° de esta ley, se tomaron en cuenta algunos incisos que representan a los principios de la actividad turística:

La participación y beneficio de las comunidades donde se encuentran los atractivos turísticos para fortalecer el proceso de identidad e integración nacional.

El fomento a la construcción de infraestructura y el mejoramiento de la calidad de los servicios, para garantizar la adecuada satisfacción de los usuarios.

La conservación permanente y uso sostenible del patrimonio cultural y natural del país.

La participación y el beneficio de los pueblos originarios y etnias que integrados a la actividad turística, preserven su identidad cultural y ecosistema.

Cada uno de estos incisos se encuentra presentes en el presente proyecto.

Esta misma ley, en su ARTICULO 8° dice: Los Gobiernos Municipales tienen la facultad de promover y promocionar los recursos turísticos en su jurisdicción territorial, ejecutando las acciones y programas acordes con los objetivos y estrategias que formule el Ministerio de Comercio Exterior e Inversión, a través del Vice ministerio de Turismo, identificó las comunidades con potencial turístico del municipio, de manera que se planteó el presente proyecto para que exista una organización y promoción de los recursos turísticos de esta zona.

La Ley de Turismo en su ARTICULO 26°, habla de las que los Concejos Municipales, en estrecha coordinación con los Consejos Departamentales de turismo y en función a la articulación de los Planes de Desarrollo Municipal y Departamental, podrán determinar zonas prioritarias de desarrollo turístico con la aceptación del Consejo Nacional de Turismo. En el caso de territorios indígenas los Planes de Desarrollo Distrital Indígena articulados con la participación de las autoridades originarias en igual forma.

## **C. BOLIVIA: LEY DEPARTAMENTAL N° 29, 22 DE SEPTIEMBRE DE 2011**

### **DECRETA:**

### **LEY DE FOMENTO AL TURISMO RURAL COMUNITARIO DEL DEPARTAMENTO DE TARIJA**

Artículo 1°.- (Objeto) La presente Ley tiene como objeto: Impulsar un proceso de desarrollo del turismo en el área rural y poblaciones intermedias del Departamento de Tarija, generando una infraestructura turística adecuada y con recursos humanos capacitados para lograr: El aprovechamiento sostenible de los recursos naturales; la promoción, conservación y protección del patrimonio cultural, histórico, artístico, arquitectónico, tangible e intangible de las comunidades campesinas e indígenas. Logrando así mejorar la economía y la calidad de vida de los habitantes de las comunidades campesinas e indígenas; bajo los preceptos de la Constitución Política del Estado y normas legales vigentes.

Artículo 2°.- (Ámbito de aplicación) La presente Ley tiene como ámbito de aplicación en todo el territorio del Departamento Autónomo de Tarija, incluida la Región Autónoma del Chaco Tarijeño.

Artículo 3°.- (Finalidades)

1. Promover, fomentar, desarrollar, incentivar, garantizar y proteger el turismo rural comunitario en todo el Departamento Autónomo de Tarija.
2. El uso, manejo y aprovechamiento sostenible de los recursos naturales y/o ambientales de las comunidades campesinas e indígenas.
3. La promoción y conservación de los ecosistemas naturales de las comunidades campesinas e indígenas.
4. La promoción y conservación del patrimonio cultural, histórico, artístico, arquitectónico, tangible e intangible de las comunidades campesinas.
5. Garantizar el financiamiento a los emprendimientos turísticos de las comunidades campesinas e indígenas, por parte del Ejecutivo Departamental del Gobierno Autónomo del Departamento de Tarija y los once Ejecutivos Seccionales de Desarrollo.



6. Desarrollar, incentivar y proteger las actividades turístico — económicas a largo plazo, de las comunidades campesinas e indígenas como una alternativa para la reducción de la pobreza.

7. La formación y capacitación de recursos humanos locales para trabajar en la actividad turística, elevando así los niveles de calidad de los servicios turísticos y la generación de empleo permanente, de manera que coadyuven al desarrollo de un turismo rural sostenible.

8. Construcción e implementación de infraestructura turística adecuada y con recursos humanos capacitados, en el área rural y poblaciones intermedias del departamento de Tarija.

9. Incorporar las iniciativas turísticas de las comunidades campesinas e indígenas dentro del Plan de Turismo Departamental.

Artículo 4°.- (Turismo Rural Comunitario) Entiéndase por Turismo Rural Comunitario como la actividad turística ejercida por las comunidades campesinas e indígenas, donde las mismas tienen la potestad de: Controlar, administrar, proteger, defender y aprovechar los recursos naturales, y el patrimonio cultural histórico, artístico y arquitectónico de su entorno, de manera sostenible y sustentable; para fines de beneficio propio y la obtención de una mejor calidad de vida de sus habitantes.

Artículo 5°.- (Principios y Valores del Turismo Rural Comunitario) Los principios y valores en que se sustenta la actividad turística rural comunitaria del Departamento de Tarija son:

1. Inclusión Social: La actividad turística rural sera inclusiva, agrupará e incentivará la creación y constitución de asociaciones comunitarias de turismo, micro, pequeñas y medianas empresas de naturaleza comunitaria.

2. Responsabilidad: La actividad del turismo rural comunitario, debe caracterizarse por su ejercicio de manera responsable, sin perjudicar el medio ambiente, el patrimonio y la identidad cultural.

3. Complementariedad: El turismo rural comunitario, se desarrollará en base a la complementación de esfuerzos, iniciativas y políticas entre todas las instancias públicas y privadas que tengan que ver con la actividad turística.

Artículo 6°.- (Declaratoria de Interés) Se declara de Interés Público Departamental, el turismo rural comunitario, como actividad socio - económica estratégica y esencial para el desarrollo de las comunidades rurales y poblaciones intermedias del departamento de Tarija.

Artículo 7°.- (Elaboración y Ejecución de Programas y Proyectos) El Ejecutivo Departamental del Gobierno Autónomo Departamental de Tarija y los once Ejecutivos Seccionales de Desarrollo del departamento, serán los responsables de la Gestión de programas y proyectos de turismo rural comunitario, en la elaboración y ejecución de los mismos.

Artículo 8°.- (Alianzas Inter-institucionales) Con la finalidad de fortalecer y mejorar el desarrollo del turismo rural comunitario, se podrán conformar alianzas inter-institucionales público-privadas que contribuyan con la elaboración, financiamiento y ejecución de proyectos turísticos en el área rural y poblaciones intermedias del departamento de Tarija.

Artículo 9°.- (Ferias, Fiestas Patronales y Tradicionales) El Ejecutivo Departamental del Gobierno Autónomo Departamental y los Ejecutivos Seccionales de Desarrollo, a través de sus entidades correspondientes, regularan, reglamentaran y apoyarán económicamente las actividades culturales de Ferias, Fiestas Patronales Religiosas y Tradicionales de las comunidades campesinas e indígenas, en consenso con las mismas.

Artículo 10°.- (Reglamentación) La reglamentación de la presente ley estará a cargo del Ejecutivo Departamental, en coordinación con los Ejecutivos Seccionales de Desarrollo en consenso con las comunidades beneficiarias.

### **3.2 INSTITUCIONES QUE PROMUEVEN EL TURISMO:**

#### **A) CANOTUR**

Al amparo de las disposiciones legales vigentes, se constituye una entidad de derecho civil privado, sin fines de lucro, bajo la denominación de CAMARA NACIONAL DE OPERADORES DE TURISMO RECEPTIVO, CANOTUR, integrada por las empresas operadoras de turismo legalmente constituidas en el país representada, por cámaras Departamentales y Regionales de acuerdo a su localización.

## **Un poco de Historia**

La Cámara Nacional de Operadores de Turismo Receptivo CANOTUR fue fundada en la ciudad de La Paz en fecha 28 de marzo de 1990 con Estatuto protocolizado en la Notaria de Hacienda y Gobierno del Departamento de La paz bajo N° 189 en 1° de septiembre de 1990.

Se reconoció y otorgo la personalidad jurídica a través de la Resolución Suprema 208748 de fecha 8 de febrero de 1991.

## **B) CODESPA PRO Y EL TURISMO RURAL COMUNITARIO EN BOLIVIA POR CODESPA**

### **Turismo rural comunitario**

Nuestra experiencia en la gestión de programas de turismo rural comunitario se orienta a crear negocios turísticos sostenibles, que logren la inclusión de personas en vulnerabilidad de los países comprendidos en la Ruta Andina, así como en la ruta Costa-Caribe.

El objetivo de nuestro trabajo es lograr transformar los flujos turísticos actuales en oportunidades de generación de ingresos para comunidades rurales indígenas, ubicadas en zonas con alto potencial y flujo de visitantes, para favorecer así una distribución más equitativa de los beneficios de la actividad turística. Todas las poblaciones con las que trabajamos, son personas con altos índices de pobreza, que no superan los 2 dólares de ingreso al día.

Desde CODESPA apoyamos a estas comunidades a elevar la calidad de sus emprendimientos turísticos según los estándares de mercado. Les ofrecemos asistencia técnica para mejorar sus capacidades de gestión, venta y de emprendimiento. Al mismo tiempo, les apoyamos en la creación de una tour operadora comunitaria, con el objetivo de que sean ellos mismos los que desarrollen la comercialización en alianza con los turistas y el sector privado.

Otro de nuestros objetivos es sensibilizar y acercar tanto a actores públicos como a tour operadores nacionales e internacionales a estos emprendimientos comunitarios, para que se fomente la inversión pública en torno a estos ellos y se establezcan acuerdos estratégicos y

comercialicen sus productos. Queremos contribuir a mejorar los ingresos de estas comunidades rurales, para que puedan mejorar su calidad de vida y no crear una ayuda asistencial.

Gracias a los más de 10 años desarrollando proyectos de turismo rural comunitario y, al apoyo del Fondo Multilateral de Inversiones del Banco Interamericano de Desarrollo (BID) y CAF – Banco de Desarrollo de América Latina -, hemos diseñado un modelo propio de gestión de Turismo Rural Comunitario en Perú, Ecuador, y Bolivia. En este modelo, trabajamos de forma paralela los siguientes componentes:

- Competitividad turística
- Comercialización sostenible
- Alianzas publico privadas comunitarias estratégicas.

### **C) CONAE: COMITÉ NACIONAL DE APOYO AL ECOTURISMO**

El CONAE nace el año 2002, año internacional el ecoturismo, con la organización de las Primeras Jornadas de Ecoturismo.

Es un grupo de individuos e instituciones que trabajan y coordinan con el fin de promover y fortalecer el desarrollo del ecoturismo en Bolivia, buscando que el país sea reconocido como un destino de ecoturismo diferenciado a nivel mundial ya que ha conservado la naturaleza y la cultura mejorando el nivel de vida de la comunidad local. Para esto se busca el fortalecimiento institucional y la promoción de políticas, estrategias y normas que faciliten el ecoturismo.

El CONAE está formado por instituciones públicas tanto a nivel nacional como el SERNAP y el Vice ministerio de Turismo, como Gobernaciones departamentales y municipios, también lo conforman empresas privadas, tanto tradicionales como comunitarias, y organismos de cooperación, fundaciones y Asociaciones sin fines de lucro.

### **D) VICEMINISTERIO DE TURISMO:**

Proponer políticas, estrategias y disposiciones reglamentarias para el fortalecimiento y la revalorización del sector turístico a nivel nacional e internacional, con énfasis en turismo comunitario en el marco de un Plan Plurinacional de Desarrollo Productivo. Diseñar programas y proyectos para el fortalecimiento del sector turístico establecido y el desarrollo de nuevos emprendimientos, con énfasis en el turismo comunitario.

Promover, fomentar y proteger a través de programas y proyectos nuevos emprendimientos de las comunidades urbanas y rurales, las naciones y pueblos indígena originario campesinos, para desarrollar la actividad turística en coordinación con las instancias correspondientes en beneficios de las mismas.

## **E) MINISTERIO DE CULTURA Y TURISMO:**

### **OBJETIVOS INSTITUCIONALES**

- Consolidar el liderazgo del Ministerio a nivel cultural y turístico.
- Transformar la herencia colonial institucional.
- Promover el desarrollo turístico con énfasis en el turismo cultural – comunitario.
- Impulsar la producción artística.
- Optimizar la gestión de patrimonio material e inmaterial, individual y colectivo.
- Democratizar la producción y el acceso a las manifestaciones culturales.
- Promocionar y fortalecer la oferta turística con identidad y enfoque pluricultural.
- Administrar una gestión pública plurinacional comprometida con los valores y principios establecidos en la Constitución Política del Estado.

# **MODULO III**

---

**MARCO REAL**

## **1. ANÁLISIS DEL TEMA A NIVEL NACIONAL, REGIONAL, LOCAL.**

Durante décadas, el turismo ha experimentado un continuo y una profunda diversificación, hasta convertirse en uno de los sectores económicos que crecen con mayor rapidez en el mundo. Esta dinámica ha convertido al turismo en un motor clave del progreso socioeconómico. Hoy en día, el volumen de negocio del turismo iguala o incluso supera al de las exportaciones de petróleo, productos alimentarios o automóviles.



### **1.1 RUTAS TURISTICAS:**

#### **A) RUTA TURÍSTICA TARIJA- SAN LORENZO - TOMATAS GRANDE**

El atractivo concreto de este destino o espacio turístico es la cabecera del Río (afluente del Río Guadalquivir) con abundante caudal en época de lluvias, en los que se puede:

- Practicar la natación especialmente durante el verano.
- Pesca deportiva de misquinchos, doraditos, cangrejos.

Los atractivos intermedios en el Área de Influencia son:

- Balneario de Tomatitas, con servicio de comidas y bebidas tradicionales durante todo el año, ubicado a 4 kilómetros al norte de la ciudad de Tarija, a su paso a margen derecha de la carretera se encuentra el Parque Nacional Las Barrancas.
- La Calama, sitio donde Luís de Fuentes (1530-1598) fundador de la ciudad de Tarija, acampó con su expedición
- Ruinas de Marquiri y los Chorros De Jurina.
- El Picacho, dentro de un espléndido paisaje de Valle de Montaña, y río Guadalquivir,
- Balneario Natural de Corana, que por sus singulares pozas en un río de agua cristalina, es visitado por abundante cantidad de Turistas.



- Coimata
- La Reserva Biológica de Sama creada en 1991 mediante D. S. N° 22721, cuyos objetivos son: Conservar una muestra representativa del Bioma Puna y Proteger la cabecera de la Cuenca del Río Guadalquivir, Río Erquis, Coimata, Chica y Río Victoria.
- Camino del Inca que comienza en la zona alta del Departamento, atraviesa la Reserva Biológica de Sama



### **B) RUTA DE VIÑEDOS - VINO Y SINGANI**

En todas las Comunidades del Municipio de Uriondo se produce uva de distintas variedades y en distintas extensiones, cultivo sistematizado cuya producción da origen a Bodegas y fábricas de vino y singani, cuya tecnología es única en toda Bolivia, situación que da lugar a categorizar al Sector Vitivinícola como atractivo turístico de singular significación.



### **C) RUTA DE PEREGRINACIÓN.**

El atractivo concreto de este destino o espacio turístico es el Santuario de la Virgen de Chaguaya, cuya celebración masiva o fiesta de la Virgen de Chaguaya se concentra desde el 15 de Agosto hasta el 6 de Septiembre de todos los años, donde peregrinos de todo el departamento de Tarija, del norte Argentino y de la República de Bolivia acuden con fe ante la patrona de Tarija a pedirle salud y bienestar. Algo que sobresale en toda la fiesta es que la gente promesante se dirige hasta el Santuario a pies





## D) RUTA DE ATRACTIVOS ECOLÓGICOS Y DE BOSQUE

□ La Reserva de Flora y Fauna Tariquia ubicada a 60 km de Padcaya, de los cuales 40 kilómetros son a pie, donde se observa un bosque natural enclavado en la Selva Tucumano Boliviana en sus distintos pisos altitudinales.



## E) RUTA DE LOS SITIOS ARQUEOLÓGICOS.

En el área que circunda Padcaya la capital de la Primera sección de la Provincia Arce, es la que más sitios arqueológicos ocultos posee, como en Chaguaya, Cabildo Abra de la Cruz, Orozas abajo y El Zaire.



## 1.2 LA RUTA DEL VINO DE TARIJA ESTÁ DENTRO DEL PLAN TURÍSTICO NACIONAL



El gobierno boliviano busca promocionar el país como destino turístico internacional a través del proyecto “Bolivia te espera”, que incluye el fomento de 12 sitios en beneficio sobre todo de poblaciones rurales. Entre los lugares identificados como atracciones destacan el Salar de Uyuni (Potosí), el Parque Nacional Madidi (La Paz), las ciudades coloniales, que incluyen a Sucre y Potosí, el lago Titicaca (La Paz), las misiones jesuíticas (Santa Cruz), la ruta del vino (Tarija) y el trópico (Cochabamba).

Están además Tiwanaku (La Paz), el Carnaval de Oruro (Oruro), Toro Toro (Potosí), la Ruta del Che (Santa Cruz) y la Amazonia, que incluye la ruta de la castaña y la del bufeo.

Las comunidades serán el motor de la marca turística del país “Bolivia te espera” presentada en diciembre de 2011 por el viceministerio de Turismo, dependiente del ministerio de Culturas, en la cual se invertirán inicialmente 20 millones de dólares para formar microempresas y aumentar la gestión socioambiental.

Uno de los objetivos del plan es incluir en la actividad turística a las comunidades que habitan en esos destinos, lo que implicará ejecutar proyectos de infraestructura en servicios, gastronomía, aeropuertos, puertos fluviales y lacustres, y terminales de transporte terrestre.

### **La ruta del vino en Tarija**

La ruta del vino en Tarija aunque es ya muy conocida para muchos, para otros es algo nunca visitado. La primera regla para iniciar este camino es “que el vino no está hecho para emborracharse”. La segunda es “que el mejor vino es el que más te gusta”. A continuación un reportaje de Los Tiempos nos grafica este hermoso recorrido.

#### **Primera parada...**

En una mañana y en unas horas de la tarde se puede conocer buena parte de esta atracción turística que ha convertido oficialmente a Tarija en la capital del vino y del singani bolivianos y que nace por la inquietud de la Fundación Educación para el Desarrollo (Fautapo) en coordinación con los municipios de Uriondo, Cercado, San Lorenzo, Camargo y Cotagaita en Tarija.

Se puede hacer el recorrido mediante alguna agencia turística o contratando un vehículo, el micro de transporte público hasta el Valle de la Concepción cuesta Bs.3.

### **Sofisticado y elegante**

Una buena “Ruta del Vino” en Tarija debe empezar siempre con la visita a una bodega grande, de esta manera se conoce cómo es que se fabrica el vino en forma industrial. Hay diferentes formas para que la uva llegue al vaso convertida en todo tipo de vinos. Y es que existen toda clase de uvas, cada una con un ancestro diferente que le otorga un sabor y textura especiales.

La industria del vino es la más fuerte en Tarija. Actualmente la superficie cultivada de viñedos en Bolivia es de 2490 hectáreas, de las cuales 80% se encuentran en el valle de Tarija. Cientos de hectáreas de viñedos forman parte de la vista de la colorida campiña chapaca. El suelo está erosionado, lo que significa que parte de lo que hace diferente al vino tarijeño viene también de la tierra y sus nutrientes, explica el ingeniero agrónomo Vladimir Uzqueda, uno de los guías. Las grandes bodegas saben aprovechar esa diferencia y buscan su sello identificador jugando con diferentes combinaciones.

Todas las grandes bodegas de la zona, tiene en sus toneles de roble francés y americano, mucho del secreto para los sabores de sus vinos: frutados, con toques de vainilla, madera, cuero, etc. En estos toneles de madera el vino reposa desde algunos meses hasta varios años para tomar cuerpo y definición. Las barricas de roble pueden aportar al vino hasta 150 aromas diferentes.

El reposo del vino se puede hacer también en botella, pero el resultado no es el mismo, aunque no necesariamente sea de menor calidad. El vino que reposa en botella debe estar en un ambiente oscuro y en posición horizontal para que el líquido humedezca el corcho y así este no se seque. No hay que olvidar nunca que el oxígeno es el peor enemigo del vino en reposo.

La cava de Casa Grande, como la de casi todas las otras grandes empresas, está ubicada en el sótano por la temperatura y luz, y tiene lo más moderno en sistemas de almacenaje en vino. La parte de arriba está dedicada a la planta donde se recibe la uva y se la procesa, donde están ubicados los tanques en los que se almacena el vino en sus distintas variedades, se embotella y se etiqueta.

Casa Grande tiene una tienda, un restaurante, y está trabajando en crear un spa donde se aprovechen los beneficios terapéuticos del vino. Como la mayoría de las grandes bodegas de Tarija, está inserta en la “Ruta del Vino” para hacer conocer cómo se trabaja en la viticultura y la viticultura tarijeña.

### **Uva humilde y rústica**

Un chapaco apasionado por los sabores, cuenta que varios emprendimientos turísticos se han creado desde que la “Ruta del Vino” comenzó a ser conocida, así que no falta ningún servicio, y que este pueblo es el primero en Bolivia en tener el cableado eléctrico bajo tierra. Tiene además wifi en la plaza, servicios de comida de primera, pizzerías, restaurantes y snacks, además de distintos tipos de hospedaje para todos los gustos, (Las Lomas, un lugar de hospedaje rural o la Heredad de Jacob, con servicios de balneario natural, por ejemplo) y por supuesto en todas partes vino caro, barato, blanco, tinto, rosado, industrial, patero, cholero o mellizero... el vino es la vida de este lugar.

### **1.3 PARASCOCHA, LA BODEGA DONDE DESCANSA LA LLUVIA**

El ingreso algo sencillo está a un costado del camino rumbo al municipio de Uriondo, más propiamente en la comunidad de San Isidro. Una casa a medio construir y un camino al estilo vecinal con plantaciones de vid a los costados de la vía, dan la bienvenida a uno de los lugares más atractivos y llamativos de la campiña tarijeña. Se trata de la bodega de Parascocha, una empresa familiar inspirada en las raíces de la familia Gallardo, antiguos productores de vinos artesanales. Los Gallardo, en la actualidad, buscan ofrecer vinos y singanis que puedan competir con la ya reconocida y fogueada industria de la viticultura tarijeña. Ahora bien, si de hecho Parascocha produce tanto vinos como singanis, la bodega apunta sobre todo a impulsar su singani, que lleva el mismo nombre de la bodega. Samuel Gallardo es el artífice de este emprendimiento, quien junto a su esposa decidió apuntar sus siguientes años de vida al trabajo en el campo y a la industrialización de sus uvas. Revela que por ser una empresa familiar todos participan: sus hermanos, hijos y padres.

Cuenta que el empezar esta actividad fue algo casual, pues un año la uva que se producía en su terreno ya no iba a tener espacio en los pedidos de las grandes empresas de aquella industria, por lo que al no querer que se pierda la producción y al poseer conocimientos en la elaboración de vinos y singanis decidieron probar suerte.

Una vez hecho esto, el sabor de su producto final impactó tanto que se metieron de lleno a la actividad. Ahora los vinos y singanis Parascocha están siendo conocidos a nivel nacional en ferias y supermercados.

Gallardo, orgulloso, cuenta que este año llegarán a las 12 mil botellas de singani. Sin embargo, afirma que “es una producción aún pequeña”. Agrega que de vinos producen entre 2.000 y 2.500 botellas y dice que la meta es llegar el próximo año a las 30 mil botellas y en cinco años más a las 100 mil botellas.

“Es una empresa chica, tan bonita, el trabajo que se está haciendo es un trabajo serio, a conciencia y queremos lograr que los tarijeños brindemos un buen producto para el consumo nacional e internacional”, explica.

En cuanto a la extensión de los cultivos señala que ahora cuentan con siete hectáreas en producción y la proyección que tienen son ocho hectáreas ya taraceadas. ¿Cuántas personas trabajan en este emprendimiento? Se le pregunta y Gallardo responde que tres personas trabajan en la bodega y tres en el campo. tienen trabajadores temporales para labores de poda y cosecha, inclusive para transportar el producto. En ese momento revela que su hija que está en Santa Cruz tiene un proyecto para hacer una bodega con matiz turístico. “Ojalá podamos implementarlo”, dice y admite que el costo es muy elevado.

¿Por qué Parascocha don Samuel? “porque originalmente la propiedad en la que están asentados los extensos viñedos posee ese nombre”, dice y explica que antes el terreno servía para el pastoreo de ganado y como no había riego existía una siembra temporal, que sobrevivía sólo con agua de lluvia.

De esta manera, en la zona esperaban que caiga la lluvia y sembraban maíz; pero como generalmente era área de pastoreo, se hacía como una laguna. Por tal motivo el sector se llamó Parascocha. Según explica, Para significa “agua de lluvia” y Cocha “estancada”. “Pero ahora con mi hijo le cambiamos la temática y dice que en vez de agua detenida sea, `donde descansa la lluvia`, que suena más bonito”, detalla Gallardo, a la vez que revela que es posible que el nombre del singani cambie a algo más impactante comercialmente.

### **Nacimiento de la empresa**

“Nosotros hacemos vino por tradición. Mi papá y el abuelo Calixto, hacían vino para la casa, traían uva de Tojo, de Paicho y en la casa siempre hubo una botella de vino”, siempre fueron gente de campo, pues su padre vendió todo para hacerlos estudiar e ir a la ciudad.

Cuenta que cuando él salía de vacaciones iba corriendo a trabajar con su tío Santiago en San Isidro, y así toda la vacación la pasaba en esa zona.

“Me ponía dos panes al bolsillo y me quedaba a trabajar en las cosechas. Nunca perdí la esperanza de volver al campo y ahora estoy aquí desarrollando una actividad muy linda y emocionante”, afirma mientras asegura que hicieron todo para regresar al campo.

Ahora Samuel Gallardo tiene tres hijos, Lorena que es la mayor y estudió arquitectura en Santa Cruz, Sebastián que estudió dirección de cine en Estados Unidos y ahora trabaja en Bolivia y Esteban que estudia Ingeniería de Sistemas en La Paz.

Paradójicamente ninguno se dedicó a la producción de uva o singanis, empero su padre asegura que a “Parascocha” lo llevan en la sangre, por lo que siempre están dando ideas para mejorar la comercialización y el mismo producto.

### **Relato del proceso**

Parado en la sala de Parascocha y mirando los extensos viñedos dormidos por el invierno, Gallardo explica el proceso que antecede a la fabricación del producto. Detalla que, una vez cosechada la uva, entra a la despalladora, máquina que saca el palillo de la uva y al mismo tiempo la muele para ingresarla a los tanques de fermentación.

Tras que se realiza el proceso de fermentación y la uva llega a los cero grados de nivel de azúcar, está apta para desuvar. El proceso tarda entre 8 a 12 días, dependiendo de la temperatura.

Pasado esto se la cuela en una gran vasija y se la transporta mediante bombas al área del vino base. Ahí el vino va sedimentando la borra y una vez terminado ese proceso entra a la destilación en los alambiques. En esta etapa se la destila y pasa a los cubos de acero inoxidable.

“En ellos ya hay singani destilado y se procede a bajar el grado con agua destilada y una vez que se baja el grado alcohólico a 40 grados, pasa al proceso de embotellado”, explica Gallardo y agrega que actualmente el proceso es aún manual, tanto el etiquetado como el llenado.

Finalmente, se le pregunta sobre sus expectativas y Samuel Gallardo asegura que el haber recibido la aceptación de la gente es un gran paso. Dice que antes en Tarija no se consumía mucho singani, pero ahora esto ha cambiado. “Estamos logrando que a gente que no consumía singani, ahora le guste”, concluye.

## **La bodega parascocha tiene muchos atractivos**

### **Terrenos**

Actualmente y según cuenta Samuel Gallardo, las 12 mil botellas son producto de la cosecha de uva de las 7 hectáreas que tienen en producción. Asegura que ya tiene 8 hectáreas más para adicionar a este trabajo, por lo que augura un incremento en su producción.

### **Lago**

La Bodega de Parascocha es un lugar beneficiado con la naturaleza, pero también con la mano del hombre, pues al finalizar un recorrido colorido por todo el terreno de los Gallardo se puede uno encontrar con una especie de lago artificial, en el que incluso se puede pescar

### **Producción**

Además de la uva, en el lugar se ha sembrado todo tipo de productos con el afán de poder contar con variedad de frutas y comidas producidas y cosechadas por ellos mismos. Además, crían también cerdos, caballos, peces, y la familia es amante de la naturaleza.

## **2, MODELOS REALES. -**

### **2.1 INTERNACIONAL:**

#### **ESPAÑA (ASTURIAS PARAISO RURAL Y DE AVENTURA)**



#### **a) DESCRIPCION:**

**Asturias** es la región que **lidera el turismo rural en España**, con un índice de ocupación de establecimientos de turismo que llega al 56%. Los amantes de la aventura pueden encontrar el paraíso en **Asturias**. Hay una variedad de rutas para practicar deportes de aventura, como el descenso de cañones, quads, canoas y otros.

Asturias es el origen del turismo rural, una forma de viajar que hunde sus raíces en la autenticidad de los pueblos que cuidan sus costumbres, que se muestran orgullosos de sus paisajes y que no entienden el mundo sin la hospitalidad. Esas puertas y ventanas abiertas, junto con la riqueza de sus tradiciones, han convertido al Principado en un referente.



Fiestas ancestrales, alojamientos de calidad, museos y artesanos te permitirán descubrirlo por ti mismo.

### **b) PAISAJE NATURAL:**

El **paisaje de Asturias** es uno de los mejores lugares para convivir con la naturaleza y pasar una estancia inolvidable, como en Picos de Europa, donde el turismo rural te hará desgastar toda tu energía. Lugares como **Amieva, Cangas de Onis, Llanes, Fuente De y Ribadesella** son propicios para disfrutar del encanto rural.

Bosques, playas, cimas, acantilados, lagos, ríos, cuevas... Un paraíso con más de un tercio del territorio protegido. Entre reservas, parques, paisajes protegidos y monumentos naturales suma 65 espacios que se distinguen por su paisaje, su geología o botánica.



### **c) LUGARES - PUEBLOS TURISTICOS:**

Asturias cuenta con 18 pueblos marineros de cultura ancestral y belleza pintoresca, con sus puertos, sus lonjas, sus calles empedradas y su tradición pesquera. La costa mejor conservada de España. Así presenta Asturias su litoral, compuesto por villas marineras de escapados



perfiles, faros encaramados en agrestes acantilados, playas de arena dorada y blanquecinas dunas, puertos de artes tradicionales y una serpenteante senda que conecta sus más de 400 kilómetros de sorprendente orografía.

El corazón cosmopolita de Asturias emerge en sus tres principales urbes: Oviedo, Gijón y Avilés, situadas a apenas media hora y conectadas por una práctica red de transporte público. Las tres conservan la tradición sin renunciar a la modernidad. Ofrecen al viajero arquitectura singular, museos, una variada programación cultural y una vibrante vida nocturna. Conforman sobre el mapa un triángulo casi equilátero. Son el corazón cosmopolita de una región de múltiples aristas.



Dos construcciones reconocibles a simple vista, parte imprescindible del campo, son los hórreos y las paneras.

#### d) **HOSPEDAJE:**

Para el **hospedaje** hay casas rurales especiales para familias, además de hoteles rurales y apartamentos donde se puede disfrutar de la naturaleza y descansar.

**Asturias** es un buen destino para ir a pasar las vacaciones, días o fines de semana. Casas Rurales de San Román, y principales lugares próximos en



Alojamientos (casa rural cabrales, casa rural la indiana, apartamentos picos de Europa, casa la peña del alba)

#### e) **TURISMO ACTIVO-DEPORTIVO:**

Aventuras (descenso río sella en canoa, descenso cañones y barranco, rutas en quad, paintball, aventura para grupos)

Rutas a caballo, descensos en piragua, deportes acuáticos, esquí, senderismo, escalada, descenso de barrancos, etapas ciclistas... Todos estos escenarios abren un mundo de posibilidades. Los aficionados al senderismo disponen de rutas con diferentes niveles de exigencia.

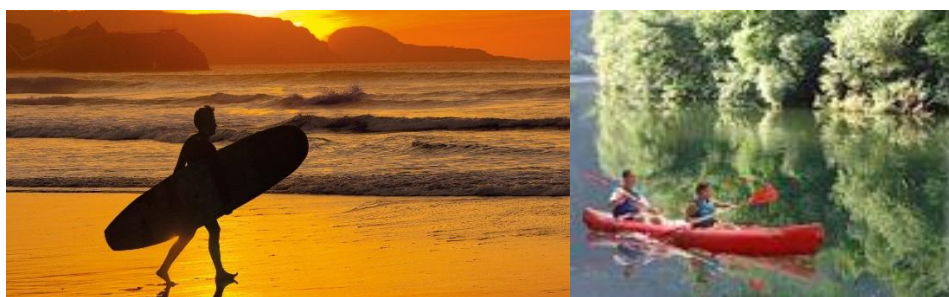

#### f) **GASTRONOMIA:**

Una despensa a la altura de los insaciables sibaritas de la gastronomía se cultiva en Asturias. Es una cocina de producto, con ingredientes de proximidad recogidos de sus huertas y pescados en sus mares, con carnes de razas autóctonas y recetas tradicionales que se pueden presentar en su versión original o revisadas de acuerdo a las nuevas tendencias. No puede faltar en la mesa alguna de las variedades de queso o la sidra, la bebida que forma parte de la idiosincrasia local.

#### g) **CULTURA:**

Recorre los trazos de las milenarias pinturas rupestres, siente cómo vivían los ancestros en los castros, disfruta de una arquitectura singular: el prerrománico; investiga a los dinosaurios en el Museo Jurásico (MUJA) y lánzate a seguir sus huellas; admira el Museo Bellas Artes, pisa el Camino de Santiago, déjate embrujar por el sonido de una gaita o por la temporada de Ópera del Campoamor.

## PATRIMONIO INDUSTRIAL



Es imposible entender Asturias sin los castilletes y las chimeneas que se recortan sobre el horizonte. La historia industrial del Principado está presente en cada recodo del camino y se ha convertido en un aliciente único para el viajero, que puede adentrarse en las entrañas de una mina a cientos de metros bajo tierra o recorrer el Museo del Ferrocarril para entender el arraigo vertebrador de los caminos de metal. Si quieres saber cómo el trabajo moldea la manera de vivir, este es tu lugar.

### **2.2 NACIONAL:**

#### **A) SAN ISIDRO, TIERRA DE AVENTURA**

##### **COCHABAMBA**

San Isidro es el segundo atractivo turístico más visitado del municipio de Sacaba, el primero es el Parque Cretácico, que recibe más de 5.000 visitantes a la semana. Luego, está el Parque Metropolitano.

En las alturas de Sacaba, a 35 kilómetros de la ciudad de Cochabamba, está el Parque Ecoturístico San Isidro.

#### **a) PAISAJE NATURAL:**

La laguna de San Isidro, en el parque ecoturístico de Sacaba, se usa para paseo en botes y la pesca de pejerrey.





El paseo en botes en forma de cisnes es uno de los principales atractivos del Parque Ecoturístico de San Isidro, en el municipio de Sacaba.

San Isidro recibió 14.568 turistas, en 2016, el 98 por ciento visitantes nacionales.

También se tiene un bosque nativo en la quebrada Cañada Wayku con árboles de pinos, eucaliptos y kewiñas. En 2016, grupos nacionales e internacionales grabaron 38 videos musicales en el lugar.

El lugar también cuenta con un parque infantil y una cancha de futbol. El ingreso es gratuito, la Alcaldía destina 250.000 bolivianos para su funcionamiento.

Desde la misma fecha, también está previsto cobrar un monto de 2 bolivianos por ingreso de los turistas. Los recursos se destinarán a mejoras y mantenimiento.

Las primeras casas de campo que se construyeron en la comunidad de San Isidro.



#### **b) TURISMO ACTIVO-DEPORTIVO:**

El lugar recibe cada año más de 14 mil visitantes que realizan camping, paseos en bote, rápel y pesca. Las diferentes alternativas de esparcimiento y recreación son posibles por las características topográficas del parque.

En la laguna se practica la pesca deportiva, paseos en bote, algunos tipos kayaks. El lugar es conocido como Kocha Canto y tiene 12 metros de altura.

El área del cañadón de Puca Puca. Es utilizado por las agencias de turismo para realizar rápel. El municipio tiene previsto implementar en julio un circuito de bicimontaña y adquirir equipos y diez kayaks.

**c) CULTURA:**

**TURISMO COMUNITARIO**

La comunidad se integró para realizar turismo comunitario. Los fines de semana venden pescado, cuidan el lugar, ayudan a brindar seguridad”

La comunidad de San Isidro tiene 200 habitantes que se dedican, principalmente, cultivo de trigo, cebada y flores.



**B) CORANI PAMPA – COCHABAMBA**

**a) DESCRIPCION:**

Corani Pampa aparece a unas decenas de metros de la carretera asfaltada que va de Cochabamba a l trópico y que en ese punto atraviesa la puna, a más de 3.000 metros sobre el nivel del mar. Una decena de metros más arriba del río está el pueblo, rodeado de sembradíos, bosques de pinos, macizos de helechos, monte subtropical, praderas y el tenue rumor del agua que baja de las montañas...



Una decena de metros más arriba del río está el pueblo, rodeado de sembradíos, bosques de pinos, macizos de helechos, monte subtropical, praderas y el tenue rumor del agua que baja de las montañas... Corani Pampa cuenta con tres establecimientos hoteleros: Campo Aventura, EcoFish y AlterNativa-Centro de Vida Saludable, siguiendo el orden en el que se los encuentra al llegar al pueblo.

**b) CAMPO AVENTURA-HOTEL:**

“Campo Aventura, núcleo de actividades y servicios turísticos” es un hotel de Corani Pampa que trabaja hace tres años. Sus propietarios crearon un ambiente exclusivo, de comunión entre visitantes, naturaleza y animales

### c) HOSPEDAJE:

Se encuentra cerca del lago corani, Está prácticamente a la entrada del pueblo, al lado derecho del camino, y su edificio principal, con amplias ventanas y una fachada que evoca un chalet, es inconfundible.



Campo Aventura incluye un restaurante, cuatro habitaciones con baño privado (capacidad máxima de 18 personas) “A la fecha contamos con cuatro cuartos grandes, con capacidad para albergar hasta seis personas en cada uno, es decir, un máximo de 24. Asimismo, el restaurante tiene la capacidad para 50 comensales”. Hace cinco años se lanzó el proyecto integral, que está compuesto por tres pilares: el primero, el área social; el segundo, la propuesta turística y de restaurante; y el tercero, el cultivo agrícola de la finca.

### d) PAISAJE NATURAL:

También hay dos estanques artificiales de agua. En uno de ellos se construyó un puente de madera, que permite a los visitantes abstraerse del mundo y observar el paisaje. También Cuenta con granjas, huertas, campos abiertos para distintas actividades.



### e) TURISMO - ACTIVIDADES:

Presenta (clases de equitación, tirolesa o zip-line, visita interactiva a la granja, experiencia de pesca, paseos en caballos, en bici de montaña y excursiones guiadas, a pie y en jeep Land Rover 4x4. circuitos de cabalgata.



Se puede alquilar los caballos o interactuar con los animales de la granja actividades sencillas como alimentar a los animales, limpiar el corral, recoger huevos e incluso ordeñar a las vacas. Actividades de trabajo en las granjas orgánicas, donde pueden cosechar las verduras u hortalizas que se prepararán ese día en el restaurante. Otro programa de apoyo medioambiental que impulsa el hotel, es el proyecto de reforestación en la zona, donde los huéspedes tienen la oportunidad de plantar sus plantines y darles un nombre.



## 2.3 DEPARTAMENTAL:

### A) EL VALLE DE LOS CÓNDORES, OTRA JOYA NATURAL DE TARIJA



*El Valle de los Cóndores es un territorio situado a caballo entre la fogsidad selvática del oriente boliviano y la linda aspereza, y altura, andina, cerca de la frontera sur de Bolivia con Argentina. Este ecosistema de contrastes intermedios está abrazado*

por el dominio del departamento de Tarija y *le da soporte incondicional el municipio de Padcaya*, uno de los principales bastiones del ejército independentista durante la Guerra de la Independencia de Bolivia. Se trata de uno de los puntos de incontrovertible provecho para realizar la tan reclamada actividad de observación de fauna; la zona ofrece un contacto íntimo con el cóndor, ave de porte imperial y manifiesta majestuosidad que rige con nombre

y presencia un lugar donde se podrán ver, o avistar, las más de doscientas parejas existentes de esta especie.



El atractivo de esta zona se presenta como una sinergia perfecta de actividades que se pueden ejecutar en conjunto: primeramente el hecho de tomar contacto con un paraje que absorbe y aglutina el macramé de las dos zonas que lo cercan y apadrinan, seguidamente el observar en su hábitat natural a una de las mayores comunidades de cóndores existentes en el planeta y, por último, el practicar el senderismo, una de las actividades de auge vigente en Bolivia y que, en concreto en esta zona, presenta un escenario ideal para disfrutar de la actividad.

Y en la senda de la caminata, ese de atajo de tierra propio de estas actividades, se podrá tomar contacto con otras comunidades que soportan el paso de la ruta, como el Carmen, San Francisco y Rosillas; su gente, sus asentamientos rurales... siempre son un interés añadido al que ofrece la propia naturaleza.

Pero, sin duda, el Valle de los Cóndores ofrece, principalmente, ese trato especial con el entorno, donde además del cóndor se pondrán contemplar otras especies de aves, como loros y colibríes, o la muy escénica representación floral de la zona, de hechizante policromía, con protagonistas como las lianas, las orquídeas o los siempre singulares cactus. Asimismo, y con el apoyo del desnivel que siempre se debe salvar, se presenta como una caminata apropiada para el turismo fotográfico, no sólo por lo citado con anterioridad sino por la amplia gama de panorámicas, que surgen del hecho de poder ascender a altitudes superiores a los 3.000 m.s.n.m.





**HOSTERIAS:**



## B) TARIJA – LAGO SAN JACINTO

Atractivo turístico con recorridos de paseo, actividades acuáticas (canotaje, pesca)



Gastronomía.

## C) TARIJA – TOMATITAS

Atractivo turístico tradicional, cuenta con recorridos naturales, bosquecillo, balnearios, gastronomía típica del lugar.



### 3. ALTERNATIVAS DE TERRENO:

#### 3.1 ALTERNATIVA 1:

BARRIO SAN LUIS TARIJA  
"BODEGAS SAUSINI"

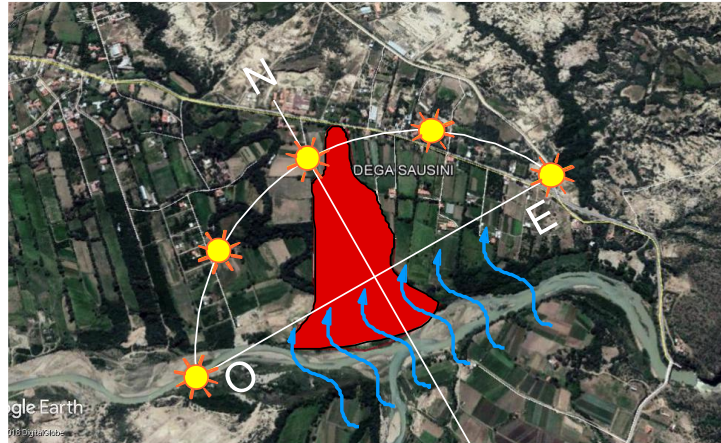

#### 3.2 ALTERNATIVA 2:

COMUNIDAD DE  
SALADILLO A 32 KM DE  
TARIJA COMPLEJO  
CAMPESTRE LOS  
"ALAMOS"

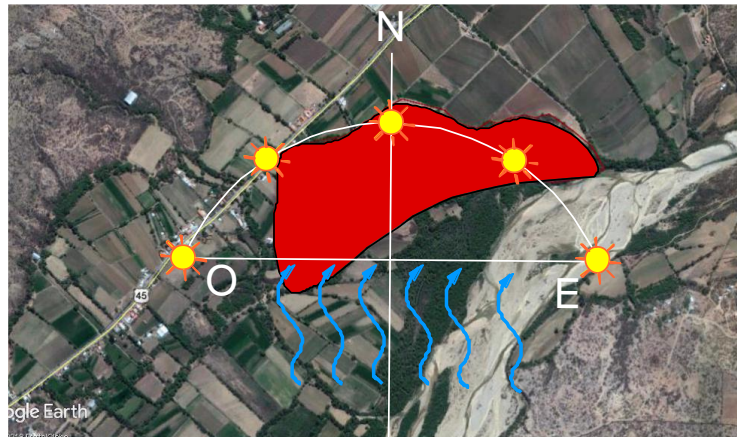

#### 3.3 ALTERNATIVA 3:

COMUNIDAD DE SAN  
ISIDRO A 17 KM DE  
TARIJA BODEGA DE  
VINOS Y SINGANIS  
"PARASCOCHA"

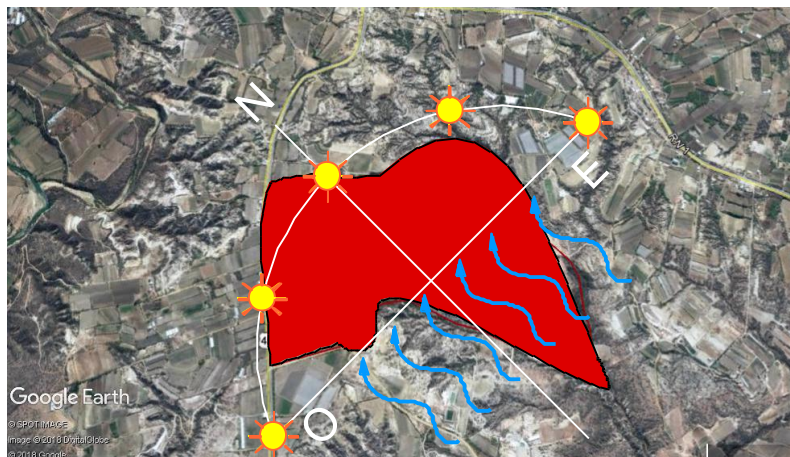

### 3.4 ELECCION DEL TERRENO

<b>ALTERNATIVA N° 1</b>		<b>PUNTOS DE 0 A 5</b>
<b>VIALIDAD</b>	<b>ACCESIBILIDAD AL PREDIO</b>	
	<b>INFRAESTRUCTURA</b>	<b>3</b>
	<b>TRANSPORTE URBANO</b>	<b>4</b>
	<b>CONEXIÓN CON UNA VIA ESTRUCTURANTE</b>	<b>3</b>
	<b>ACCESIBILIDAD RAPIDA</b>	<b>4</b>
<b>CARACTERISTICAS URBANAS</b>	<b>UBICACIÓN URBANA</b>	<b>3</b>
	<b>UBICACIÓN OPTIMA</b>	<b>4</b>
	<b>RELACION CON EQUIPAMIENTOS URBANOS</b>	<b>3</b>
	<b>TIEMPO DE RECORRIDO DESDE EL CENTRO DE LA CIUDAD</b>	<b>2</b>
	<b>DISPONIBILIDAD DE TERRENO</b>	<b>3</b>
	<b>AREA DEL TERRENO</b>	<b>3</b>
	<b>VALOR DEL SUELO</b>	<b>4</b>
	<b>HITOS URBANOS LEGIBLES</b>	<b>4</b>
<b>CARACTERISTICAS FISICAS</b>	<b>TOPOGRAFIA</b>	<b>3</b>
	<b>PAISAJE NATURAL DEL ENTORNO</b>	<b>2</b>
	<b>PAISAJE URBANO DEL ENTORNO</b>	<b>3</b>
	<b>VISUALES</b>	<b>2</b>
	<b>ORIENTACION</b>	<b>4</b>
	<b>SERVICIOS BASICOS</b>	<b>2</b>
<b>PUNTUACION TOTAL</b>		<b>52</b>

<b>ALTERNATIVA N° 2</b>		<b>PUNTOS DE 0 A 5</b>
<b>VIALIDAD</b>	<b>ACCESIBILIDAD AL PREDIO</b>	
	<b>INFRAESTRUCTURA</b>	<b>4</b>
	<b>TRANSPORTE URBANO</b>	<b>3.5</b>
	<b>CONEXIÓN CON UNA VIA ESTRUCTURANTE</b>	<b>4</b>
	<b>ACCESIBILIDAD RAPIDA</b>	<b>3</b>
<b>CARACTERÍSTICAS URBANAS</b>	<b>UBICACIÓN URBANA</b>	<b>3.5</b>
	<b>UBICACIÓN OPTIMA</b>	<b>3</b>
	<b>RELACION CON EQUIPAMIENTOS URBANOS</b>	<b>4</b>
	<b>TIEMPO DE RECORRIDO DESDE EL CENTRO DE LA CIUDAD</b>	<b>2</b>
	<b>DISPONIBILIDAD DE TERRENO</b>	<b>4</b>
	<b>AREA DEL TERRENO</b>	<b>4</b>
	<b>VALOR DEL SUELO</b>	<b>3</b>
<b>CARACTERÍSTICAS FISICAS</b>	<b>HITOS URBANOS LEGIBLES</b>	<b>3</b>
	<b>TOPOGRAFIA</b>	<b>3</b>
	<b>PAISAJE NATURAL DEL ENTORNO</b>	<b>4</b>
	<b>PAISAJE URBANO DEL ENTORNO</b>	<b>3</b>
	<b>VISUALES</b>	<b>2</b>
	<b>ORIENTACION</b>	<b>4</b>
	<b>SERVICIOS BASICOS</b>	<b>2</b>
<b>PUNTUACION TOTAL</b>		<b>59</b>

<b>ALTERNATIVA N° 3</b>		<b>PUNTOS DE 0 A 5</b>
<b>VIALIDAD</b>	<b>ACCESIBILIDAD AL PREDIO</b>	
	<b>INFRAESTRUCTURA</b>	<b>4</b>
	<b>TRANSPORTE URBANO</b>	<b>3</b>
	<b>CONEXIÓN CON UNA VIA ESTRUCTURANTE</b>	<b>3.5</b>
	<b>ACCESIBILIDAD RAPIDA</b>	<b>5</b>
<b>CARACTERÍSTICAS URBANAS</b>	<b>UBICACIÓN URBANA</b>	<b>6</b>
	<b>UBICACIÓN OPTIMA</b>	<b>4</b>
	<b>RELACION CON EQUIPAMIENTOS URBANOS</b>	<b>4</b>
	<b>TIEMPO DE RECORRIDO DESDE EL CENTRO DE LA CIUDAD</b>	<b>2</b>
	<b>DISPONIBILIDAD DE TERRENO</b>	<b>4</b>
	<b>AREA DEL TERRENO</b>	<b>5</b>
	<b>VALOR DEL SUELO</b>	<b>5</b>
	<b>HITOS URBANOS LEGIBLES</b>	<b>3</b>
<b>CARACTERÍSTICAS FISICAS</b>	<b>TOPOGRAFIA</b>	<b>4</b>
	<b>PAISAJE NATURAL DEL ENTORNO</b>	<b>5</b>
	<b>PAISAJE URBANO DEL ENTORNO</b>	<b>4</b>
	<b>VISUALES</b>	<b>3.5</b>
	<b>ORIENTACION</b>	<b>4</b>
	<b>SERVICIOS BASICOS</b>	<b>2</b>
<b>PUNTUACION TOTAL</b>		<b>71</b>

**EL TERRENO ELEJIDO DE ACUERDO A LA PUNTUACION DE LOS CUADROS ES LA ALTERNATIVA N° 3**

COMUNIDAD DE SAN ISIDRO A 17 KM DE TARIJA BODEGA DE VINOS Y SINGANIS "PARASCOCHA"

#### 4. ANALISIS DE SITIO:

##### 4.1 TERRENO Y ENTORNO

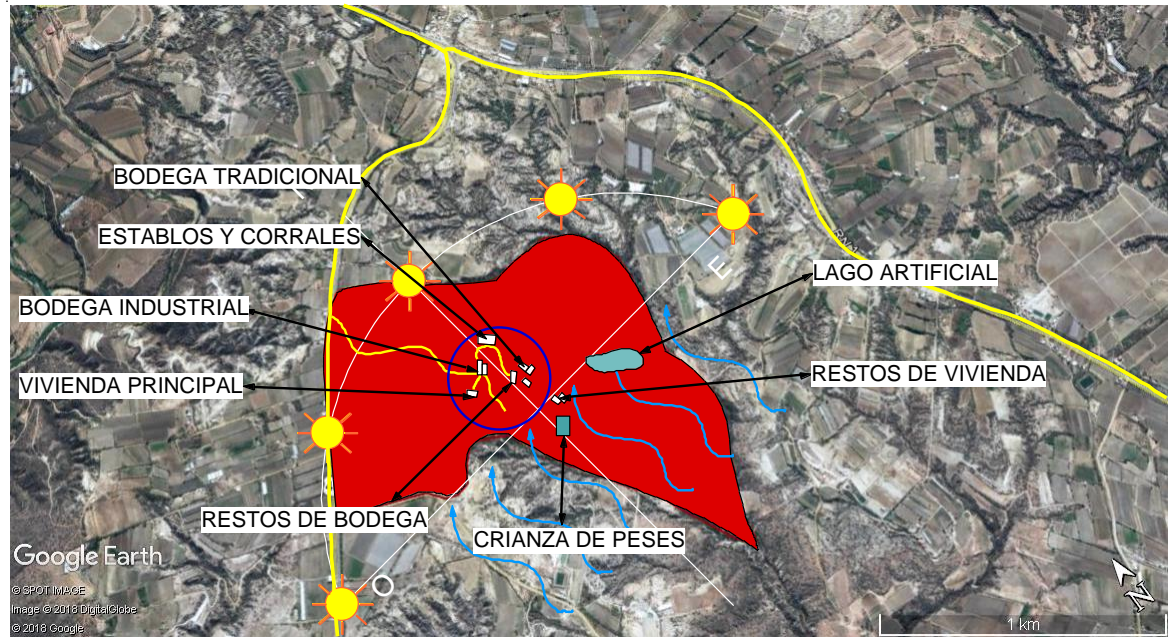

##### 4.2 CARACTERISTICAS CUANTITATIVAS DEL TERRENO

La superficie del terreno es de 209,329 m<sup>2</sup> (20,9 ha) contemplando áreas de cultivo alrededor del proyecto.



### 4.3 TOPOGRAFIA

El relieve es inclinado con una pendiente de 12%, Tipo de suelo fértil.



### 4.4 ACCESIBILIDAD

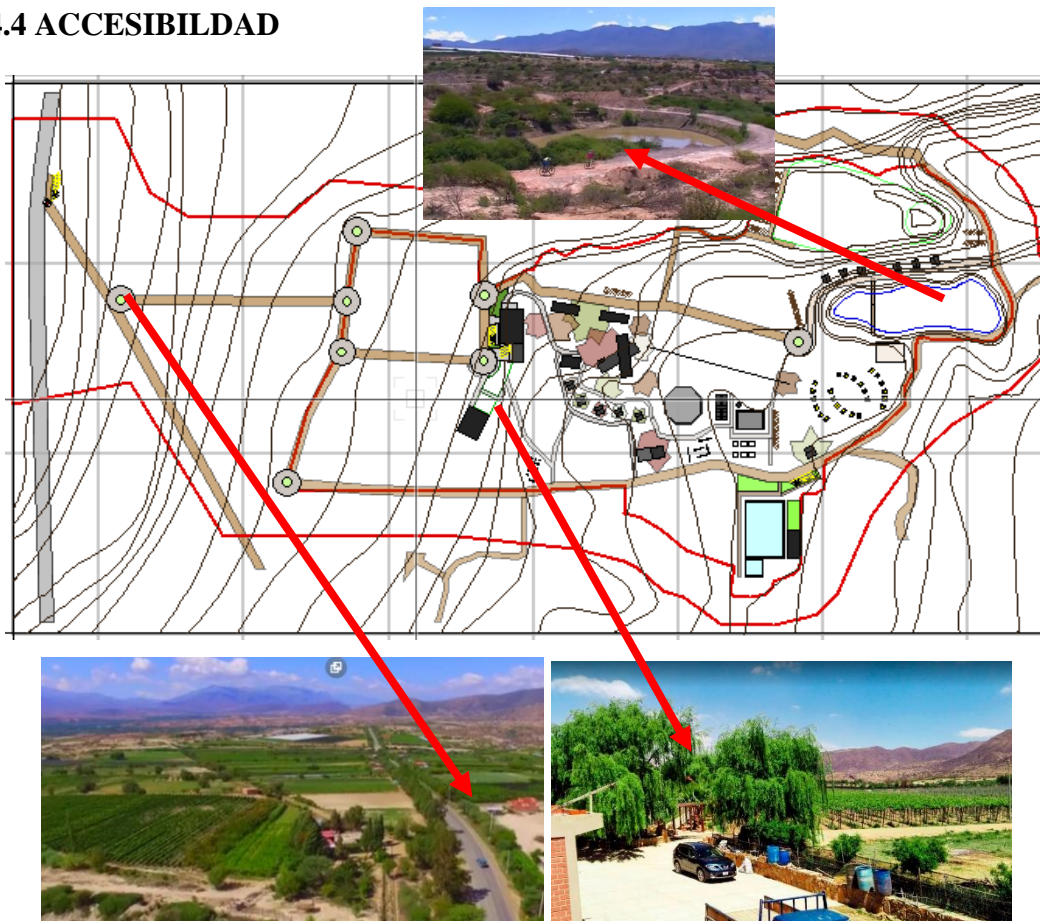



El ingreso de segundo orden, algo sencillo está a un costado del camino rumbo al municipio de Uriondo, más propiamente en la comunidad de San Isidro. Una casa a medio construir y un camino al estilo vecinal con plantaciones de vid a los costados de la vía, dan la bienvenida a uno de los lugares más atractivos y llamativos de la campiña tarijeña.

**4.5 PAISAJE**

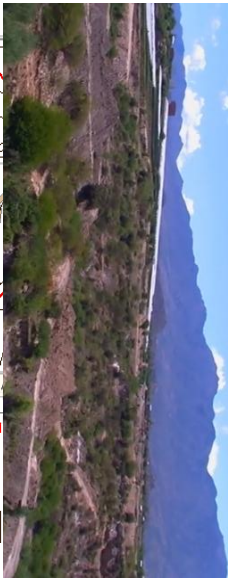
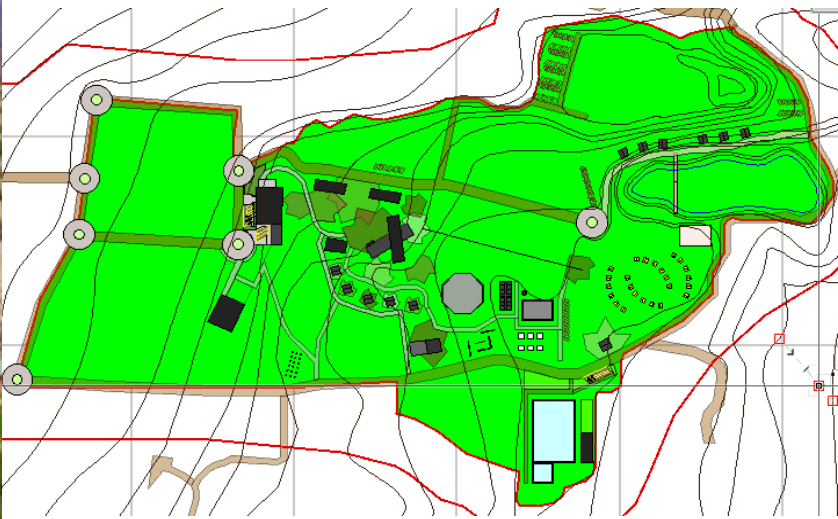

## 4.6 VISUALES



## 4.7 CONCLUSIONES

El terreno cuenta con mucha diversidad de visuales y espacios para poder realizar turismo de aventura y paseos al aire libre, espacios envueltos con la temática de la vid.

De tierra fértil para cualquier clase de cultivos, cuenta con un lago artificial. Cría de peces, viñedos, etc.

Es apto para desarrollar turismo rural comunitario.

## 5. ANÁLISIS URBANO.

### 5.1 UBICACIÓN GEOGRAFICA:



### PROVINCIA AVILEZ – MUNICIPIO URIONDO – COMUNIDAD DE SAN ISIDRO

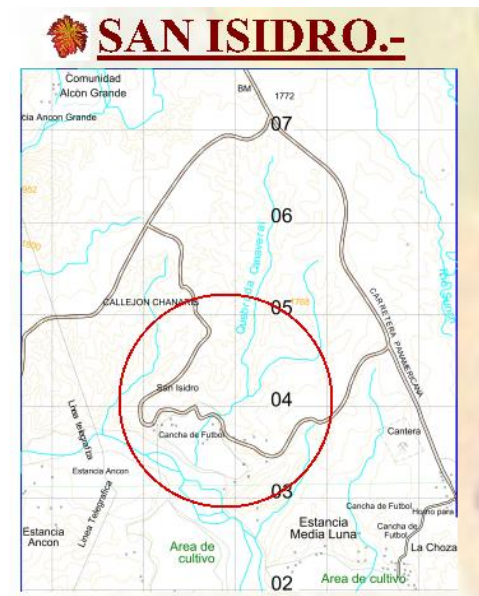

## 5.2 DIVISION POLITICA:

### A) INTRODUCCION:

PROVINCIA: JOSÉ MARIA AVILEZ

Capital: Uriondo o Concepción.

Extensión: 2.742 km<sup>2</sup>.

Población: 17.507 habitantes (censo 2012).

Densidad: 3.39 habitantes por km<sup>2</sup>

### B) DIVISIÓN POLÍTICA.

La provincia se encuentra dividida en 2 secciones municipales y 31 cantones.

- a) **PRIMERA SECCIÓN URIONDO: distritos** (Concepción, Miscas, Juntas, Chocloca, Colon, La Compañía, **LA CHOZA**, Calamuchita, Laderas)
- **LA CHOZA: comunidades:** (La choza, **SAN ISIDRO**, Sunchu huayco, la ventolera, toma tunal)
- b) **SEGUNDA SECCIÓN YUNCHARA** (Yunchara Quebrada Honda, Tojo, Copacabana, Palqui, Arteza, Belén, churquis, buena vista, ñoquera, san pedro, santa cruz de azloca)

## 5.3 ASPECTOS FÍSICOS NATURALES.

### A) CLIMA:

El clima es semiárido fresco, con una temperatura media anual de 17.5°C. Debido a la existencia de diversas altitudes, se presentan variados microclimas, con vientos de mayor intensidad entre los meses de julio y octubre.

#### Lluvias y cambio climático

No obstante, estas pujantes comunidades no se libran de la temporada de lluvias y de las granizadas que en los últimos años se han tornado cada vez más impredecible, situación que no es ajena a la sequía. La zona de los valles, con ondulaciones surcadas por los ríos Camacho y Guadalquivir.



## B) VEGETACION:

La vegetación típica del lugar es el nogal, churqui, molle, sauce, plantas frutales como uva durazno, higo, naranjo, vegetación media.



## 5.4 ASPECTO SOCIOECONOMICO

Tarija mayor productor vitivinícola de Bolivia.

El municipio de uriondo ocupa el mayor porcentaje de cultivos en tarija

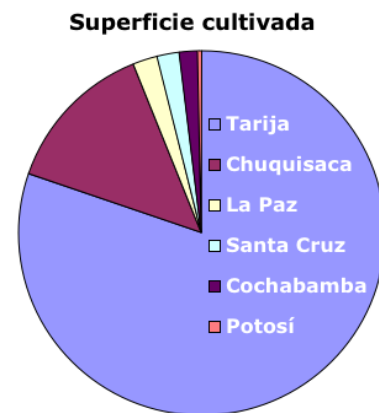

La economía depende de la industria vitivícola

seguido por el factor turístico generado por la visita a lugares naturales de la región.



La principal actividad económica de los pobladores del Municipio es la agropecuaria, con cultivos de vid, maíz, durazno, tomate, papa, cebolla, arveja y la cría de ganado vacuno. La producción está destinada al consumo familiar, a la venta, la reposición de semilla y al intercambio. Los habitantes asentados en las orillas de los principales ríos se dedican a la actividad frutícola, que les genera buenos ingresos, situación que contrasta con los bajos ingresos de los habitantes que viven de la ganadería en las zonas secas del Municipio.

### 5.5 ESTRUCTURA URBANA

La estructura urbana del lugar es dispersa ya que no concentra un gran porcentaje de viviendas

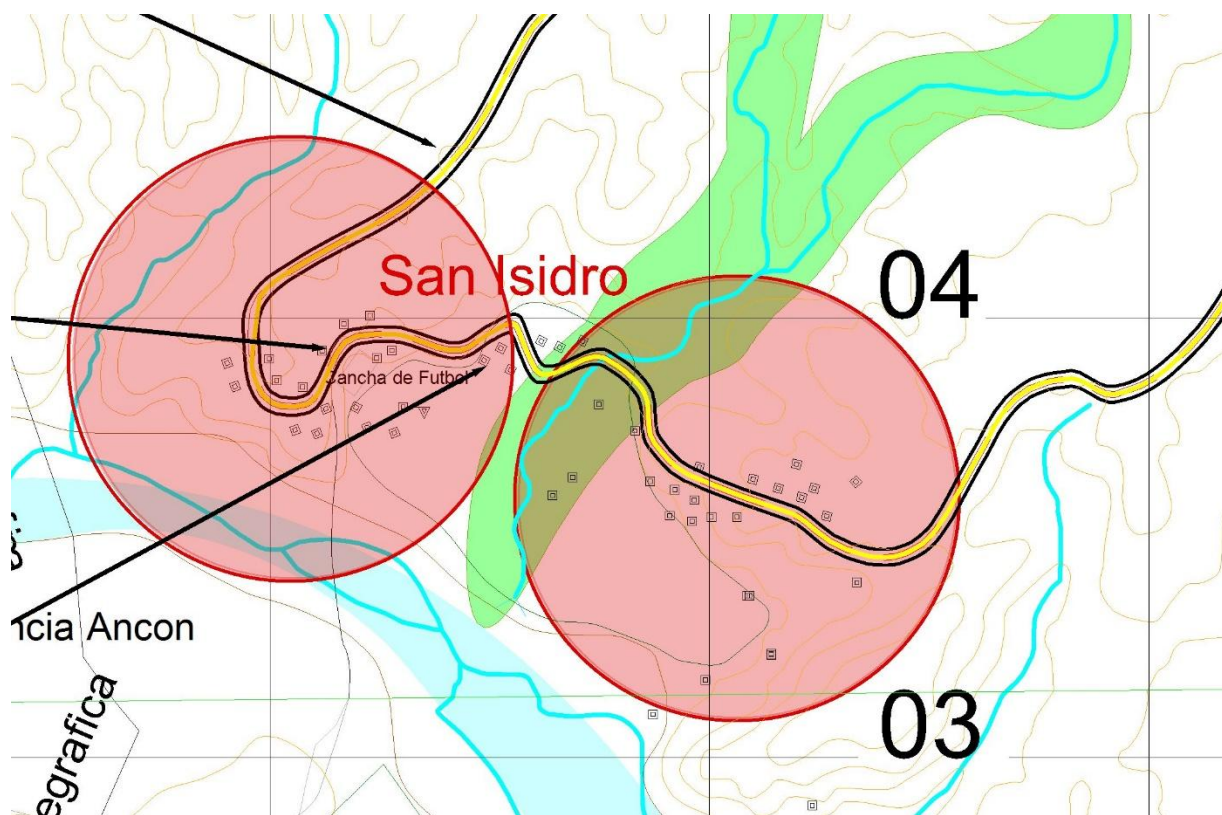

## 5.6 INFRAESTRUCTURA

### A) REDES DE INFRAESTRUCTURA

El lugar cuenta:

Energía eléctrica, agua potable, recolección de basura, vialidad.



## 5.7 EQUIPAMIENTO URBANO

### A) EQUIPAMIENTO HABITACIONAL



### B) EQUIPAMIENTO RELIGIOSO



### C) ÁREAS RURALES: (CULTIVOS)





## 5.8 TIPOLOGIA DE VIVIENDA

Vivienda tradicional, construcciones de una planta, techo a dos aguas teja y calamina



## 5.9 VIALIDAD Y TRANSPORTE

### TRANSPORTE A PRINCIPALES ATRACTIVOS TURÍSTICOS

ATRACTIVO TURISTICO	DISTANCIA	LUGAR DE PARTIDA	DE HORARIOS DE SALIDA	PRECIO
Zona Norte				
Tomatitas (Balnearios)	5 km.	Domingo Paz y Juan Misael Saracho.	Todos los días cada 5 min. Micros A y B	1.50 Bs.
Coimata (Balnearios)	14 km.	Mercado Campesino C/ Comercio	Todos los días cada 20 min.	3 Bs.
La Victoria (Balnearios)	18 km.	Mercado Campesino C/ Comercio	Todos los días cada 15 min.	3 Bs.
Erquis Oropesa (Cultural)	12 km.	Línea 2	Todos los días cada 20 min.	1.50 Bs.
Erquis Norte	16 Km.	Mercado Campesino C/ Comercio	Todos los días cada hora.	3 Bs.

(comidas típicas, paisajes)				
El Rancho (comidas típicas)	12 km.	Av. Domingo Paz - Zona del Mercado Campesino Av. Pan.	Todos los días cada 5 min.	3 Bs.
San Lorenzo (Museo de Moto Méndez)	15 km.	Domingo Paz - Mercado Campesino Av. Panamericana	Todos los días cada 5 minutos	4 Bs.
Jurina (chorros de Jurina)	20 km.	Domingo Paz - Mercado Campesino Av. Panamericana	Todos los días cada 2 horas	7 Bs.
Tomatas Grande (Balnearios)	20 km.	Mercado la Loma- Mercado Campesino C/ Comercio.	Todos los días cada 30 min.	6 Bs.
Corana (Balnearios)	21 km.	Mercado Campesino C/ Comercio	Todos los días cada hora	6Bs.
<b>Zona Este</b>				
Lazareto (Iglesia)	7 km.	Puente San Martin	Todos los días cada 30 min.	2.50 Bs
San Andrés (Balnearios)	15 km.	Puente San Martin	Todos los días cada 15 min.	4 Bs.
San Pedro de Sola (turismo comunitario)	25 km.	Puente San Martin	Todos los días A hrs. 8:00, 12:30 y 17:30	6 Bs.
Tolomosa (Balnearios)	18 km.	Puente San Martin	Todos los días cada 20 min.	3.50 Bs.
San Jacinto (complejo turístico)	6 km.	C/ Ingavi y Daniel Campos	Todos los días cada 10 min.	2.50 Bs.

Zona Sur				
Santa Ana (Viñedos)	8 km.	C/ Corrado y Gral Trigo	Todos los días cada 10 min.	2.50 Bs
Valle ( Casa Vieja)	25 km.	C/ Corrado y Gral Trigo	Todos los días cada 10 min.	5 Bs.
La Angostura (Cañon de la Angostura)	25 km.	C/ Corrado y Gral Trigo	Todos los días cada 10 min.	5 Bs.
Calamuchita (Viñedos, Las Duelas)	26 km.	C/ Corrado y Gral Trigo	Todos los días cada 10 min.	6 Bs.
San Isidro (Parascocha)	17 km.	C/ Corrado y Gral Trigo	Todos los días cada 10 min.	5 Bs.
Padcaya y Rosillas (Valle los Cóndores)	45 km.	Parada del Chaco	Todos los días cada 20 min.	10 Bs.
Chaguaya (Iglesia)	68 km.	Parada del Chaco	Todos los días cada 20 min.	15 Bs.

## 5. CONCLUSIONES

La comunidad cuenta con espacios extensos de cultivos, viñedos y plantas frutales que permiten que sea una comunidad productiva de frutas y derivados en sus distintas variedades. Características que permiten desarrollar turismo rural y comunitario, potencializando también la existencia de bodegas y fincas en la comunidad.

# **MODULO IV**

---

## **INTRODUCCION AL PROCESO DE DISEÑO**

## **1. PREMISAS URBANAS:**

### **1.1 DELIMITACIÓN DEL SITIO.**

-Proponer un mayor equilibrio Urbano - Rural con la distribución de nuevas alternativas de recreación y turismo que fortalezcan el municipio y sus alrededores.

### **1.2 ASPECTO POLÍTICO SOCIAL**

-Recuperación y puesta en valor del patrimonio cultural y natural tangible como intangible, generando complejos de recreación y oferta turística en zonas rurales de nuestro departamento para poder tener una nueva de alternativa y movimiento económico para toda la población.

-Impulsar actividades turísticas de los comunarios.

### **1.3 ASPECTOS BIOFÍSICOS**

-Conformación de un sistema de circuitos turísticos a lo largo de la denominada ruta de vinos de altura con lineamientos ecológicos, culturales y productivos.

### **1.4 ESTRUCTURACIÓN URBANA**

-Inclusión social de la comunidad a través de un diseño urbano – arquitectónico implementando un sistema de mejoramiento ambiental y consolidación con propuestas de mejoramiento de servicios para la comunidad de San Isidro

-Desarrollo turístico manteniendo la identidad de la campiña tarijeña.

-Fomentar el turismo responsable y sostenible con el medio ambiente.

-Enverdecimiento y recuperación de las quebradas y ríos colindantes a la comunidad.

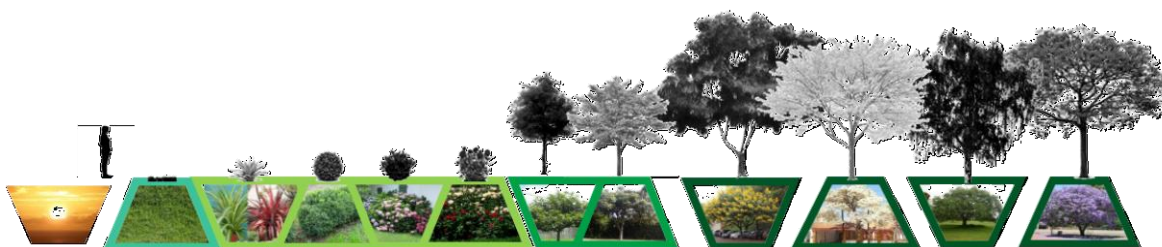

## **2. PREMISAS DE DISEÑO ARQUITECTONICO**

### **2.1 PREMISAS FUNCIONALES**

- Guiarán aquellos criterios que aseguren la optimización de recursos para que el proyecto funcione, es decir, que su uso sea el adecuado para lo que fue diseñado; que los espacios arquitectónicos estén adecuadamente vinculados.

- Que exista una conexión exterior con el interior de tal manera que podamos estar en contacto con la naturaleza.
- Zonificación idónea que permita una fácil accesibilidad de un espacio a otro y poder tener un recorrido fluido y secuencial.
- Arquitectura sin barreras con buenas visuales que permitan apreciar la totalidad del proyecto los recorridos y el paisaje natural.

## **2.2 PREMISAS AMBIENTALES**

Definir criterios que permitan la optimización de los recursos ambientales del lugar en donde se ubica el proyecto, con el propósito de crear ambientes y espacios confortables en conexión con la naturaleza.

- Orientación del equipamiento con respecto a los vientos y asoleamiento.
- Ventilación Natural aprovechando la orientación del equipamiento como también las aberturas de puertas y ventanas en el proyecto.
- Barrera Vegetal mediante el uso de vegetación alta, media, y baja direccionando vientos en contra y creando un ambiente exterior confortable.
- Reciclar y tratar los desechos orgánicos e inorgánicos para evitar la contaminación y degrada dado del suelo natural.
- Aplicar estrategias ecológicas sanitarias para los baños del complejo.

## **2.3 PREMISAS MORFOLÓGICAS**

Son los criterios que definirán las condiciones de la forma, cuyo enfoque podría ser definido por un estilo arquitectónico particular, las características de las construcciones del lugar, etc.

- Fachadas que respondan a la arquitectura del lugar conservando el lenguaje arquitectónico del entorno.
- Analogía relacionada con la vid (las hojas) para representar en emplazamientos y forma del proyecto
- Estilo arquitectónico Orgánico manteniendo armonía con el entorno adaptando a la topografía y revalorizando el paisaje natural.
- Morfología armónica con el entorno conservando le belleza del paisaje natural con materiales propios del lugar con una mejor aplicación en el proyecto.

## 2.4 TECTONICA

El uso del color es de suma importancia porque refleja el confort y tratamiento de un equipamiento, usaremos colores que asienten el proyecto y que a la vez destaque de un entorno natural.

BLANCO	Pureza, inocencia, optimismo, frescura, limpieza, simplicidad
ROJO	Fortaleza, pasión, determinación, deseo, amor, fuerza, valor, impulsividad
NARANJA	Calidez, entusiasmo, creatividad, éxito, ánimo
AMARILLO	Energía, felicidad, diversión, espontaneidad, alegría, innovación
VERDE	Naturaleza, esperanza, equilibrio, crecimiento, estabilidad, celos
AZUL	Libertad, verdad, armonía, fidelidad, progreso, seriedad, lealtad
PÚRPURA	Serenidad, místico, romántico, elegante, sensual, ecléctico
ROSA	Dulzura, delicadeza, exquisited, sentimientos de gratitud, amistad
GRIS	Paz, tenacidad
NEGRO	Silencio, sobriedad, poder, formalidad, misterio

### A) TEXTURAS

El uso de texturas en fachadas, recorridos, interiores y exteriores agregando diversas sensaciones.

## 2.5 PREMISAS TECNOLÓGICAS (TÉCNICO-CONSTRUCTIVAS)

Estas premisas proporcionaran el uso de materiales y tecnología para brindar un equipamiento con las condiciones necesarias para lo que se diseñó precautelando una construcción amigable con el medio ambiente.

- Estructura metálica y de madera.
- Estructura de hormigón armado y losas nervadas en espacios grandes.
- Losa de cimentación estructura en tarraeos en los recorridos.
- Adobe, ladrillo, piedra, madera y materiales del entorno.
- Ambientación con espacios naturales.

### **3. ACTIVIDADES DE AVENTURA**

<b>ACTIVIDADES DE AVENTURA:</b>	
1	• AGROTURISMO
2	• CICLOTURISMO
3	• ENOTURISMO
4	• SENDERISMO
5	• RECORRIDO 4X4
6	• TIROLESA
7	• RUTAS A CABALLO
8	• EQUITACIÓN
9	• CAMPING
10	• DESCENSO EN BOTE – CANOA
11	• PESCA
12	• PESCA DEPORTIVA
13	• CULTIVO Y RECOLECCION DE UVA
14	• INTERACCION CON LOS COMUNARIOS
15	• BALNEAREO
13	• CULTIVO Y RECOLECCIÓN DE UVA
14	• INTERACCIÓN CON LOS COMUNARÍOS
15	• BALNEAREO

### **4. PROGRAMA DE AREAS.**

<b>PROGRAMA DE ÁREAS</b>	
1	ÁREA DE INGRESO
2	ÁREA ADMINISTRATIVA
3	ÁREA DE INTERACCIÓN COMUNAL
4	ÁREA BODEGA Y DESTILADORA PARASCOCHA
5	ÁREA DE GASTRONÓMICA
6	ÁREA DE CAPACITACIÓN Y EXPOSICIÓN
7	ÁREA DE HOSTERÍA (CABAÑAS)
8	ÁREA BALNEAREO Y RECREACION
9	ÁREA DE CRIANZA DE ANIMALES
10	ÁREA DE ACTIVIDADES DE AVENTURA



## 5. PROGRAMA GENERAL

<b>PROGRAMA</b>	
<b>ÁREA</b>	<b>AMBIENTES</b>
ÁREA DE INGRESO	PUERTA DE INGRESO
	ESTACIONAMIENTO VEHICULAR
	GABINETE DE CONTROL
ÁREA ADMINISTRATIVA	SALA DE ESPERA
	OFICINA DE GERENTE
	OFICINA DE ADMINISTRADOR
	CUARTO DE REUNIONES Y JUNTAS
	OFICINA TRABAJADOR SOCIAL
	SANITARIOS HOMBRE Y MUJERES
ÁREA DE INTERACCIÓN COMUNAL	INGRESO
	ELABORACIÓN, EXPOSICIÓN Y VENTAS PRODUCTOS DE LA COMUNIDAD
	PATIO CENTRAL
	ADMINISTRACIÓN E INFORMACIÓN
	BAÑOS HOMBRES Y MUJERES
ÁREA BODEGA Y DESTILADORA PARASCOCHA	ESTACIONAMIENTO
	ELABORACIÓN DE VINO ARTESANAL
	EMBOTELLADORA
	VENTA Y DESPACHO DE PRODUCTOS
	PATIO DEMOSTRATIVO DEL PROCESO DE ELABORACIÓN DE VINO
	VIÑEDOS UVA DE MESA
	BAÑOS PERSONAL
	CASA FAMILIA GALLARDO
	JARDÍN - ESTAR
ÁREA DE GASTRONÓMICA	RECEPCIÓN
	CAFETERÍA TEMÁTICA
	COMEDOR TRADICIONAL
	COMEDOR TRADICIONAL MEZZANINE
	COCINA
	VINOTECA
BODEGA SUBTERRÁNEA	

	ADMINISTRACIÓN
	BAÑOS HOMBRES Y MUJERES
	ESTACIONAMIENTO
ÁREA DE BALNEAREO Y RECREACION	PISCINA
	CABAÑAS DE DESCANSO
	PARQUE INFANTIL
	PARRILLEROS
	BATERÍA DE BAÑOS
	CABAÑA QUIOSCO
ÁREA DE CAPACITACIÓN Y EXPOSICIÓN	GALERÍA DE EXPOSICIÓN
	AULAS DE CURSOS Y TALLERES
	TERRAZA ESTAR MIRADOR
	BAÑOS HOMBRES Y MUJERES
	RESTOS DE CASA VIEJA
	ESTACIONAMIENTOS
ÁREA DE HOSTERÍA (CABAÑAS)	ESTAR COMEDOR
	COCINETA
	DORMITORIO 1-2
	BAÑO
	GALERÍA
ÁREA DE CRIANZA DE ANIMALES	ESTABLO
	POTRERO
	CORRALES (VACAS)
	CORRALES (CERDOS)
	CORRALES (CABRAS Y CHIVOS)
	GRANJA DE ABEJAS
	GRANJA DE PECES
ESTACIONAMIENTO	
ÁREA DE ACTIVIDADES DE AVENTURA	TIROLESA
	ADMINISTRACIÓN SENDERISMO Y RECORRIDO EN BICICLETA
	ADMINISTRACIÓN CAMPING Y EXCURSIONES
	CABAÑAS DEL LAGO
	MIRADOR RELIGIOSO
	RECORRIDO POR LA VIÑAS

## 6.- PROGRAMA CUALITATIVO

PROGRAMA CUALITATIVO				
ÁREA	AMBIENTES	N°	CATEGORÍA	ACTIVIDAD
ÁREA DE INGRESO	PUERTA DE INGRESO	1	PUBLICO	RECEPCIÓN DE VISITANTES Y TURISTAS
	ESTACIONAMIENTO VEHICULAR	6	PUBLICO	
	GABINETE DE CONTROL	1	PRIVADO	
ÁREA ADMINISTRATIVA	SALA DE ESPERA	1	PUBLICO	ADMINISTRAR LAS ACTIVIDADES DEL TURISMO COMUNAL
	OFICINA DE GERENTE	1	PRIVADO	
	OFICINA DE ADMINISTRADOR	1	PRIVADO	
	CUARTO DE REUNIONES Y JUNTAS	1	PRIVADO	
	OFICINA DEL ENÓLOGO	1	PRIVADO	
	SANITARIOS HOMBRE Y MUJERES	1	PUBLICO	
ÁREA DE INTERACCIÓN COMUNAL	INGRESO	1	PUBLICO	RECIBIR Y EXPONER LAS ACTIVIDADES TURÍSTICAS DE LA COMUNIDAD
	ELABORACIÓN, EXPOSICIÓN Y VENTAS PRODUCTOS DE LA COMUNIDAD	1	PUBLICO	
	PATIO CENTRAL	1	PUBLICO	
	ADMINISTRACIÓN E INFORMACIÓN	1	PUBLICO	
	BAÑOS HOMBRES Y MUJERES	1	PUBLICO	
	ESTACIONAMIENTO	6	PUBLICO	
ÁREA BODEGA Y DESTILADORA PARASCOCHA	ESTACIONAMIENTO	6	PUBLICO	PRODUCCIÓN DE VINOS Y SINGANIS DE ALTURA PARA LA EXPORTACIÓN
	ELABORACIÓN DE VINO ARTESANAL	1	PUBLICO	
	EMBOTELLADORA	1	PRIVADO	
	VENTA Y DESPACHO DE PRODUCTOS	1	PUBLICO	
	PATIO DEMOSTRATIVO DEL PROCESO DE ELABORACIÓN DE VINO	1	PUBLICO	
	VIÑEDOS UVA DE MESA (PARRÓN)		PUBLICO	
	BAÑOS PERSONAL	1	PRIVADO	
	CASA FAMILIA GALLARDO	1	PRIVADO	ESTADÍA Y ADMINISTRACIÓN
	JARDÍN - ESTAR	1	PRIVADO	
ÁREA DE GASTRONOMÍA	RECEPCIÓN	1	PUBLICO	RECEPCIÓN Y EXPOSICIÓN DE AROMAS Y SABORES LA ESENCIA DE LA
	CAFETERÍA TEMÁTICA	1	PUBLICO	
	COMEDOR TRADICIONAL	1	PUBLICO	
	COMEDOR TRADICIONAL MEZZANINE	1	PUBLICO	
	COCINA	1	PRIVADO	

	VINOTECA	1	PUBLICO	PRODUCCIÓN DE SAN ISIDRO
	BODEGA SUBTERRÁNEA	1	PUBLICO	
	ADMINISTRACIÓN	1	PUBLICO	
	BAÑOS HOMBRES Y MUJERES	1	PUBLICO	
	ESTACIONAMIENTO	1	PUBLICO	
ÁREA DE CAPACITACIÓN Y EXPOSICIÓN	GALERÍA DE EXPOSICIÓN	1	PUBLICO	CAPACITACIÓN Y EXPOSICIÓN PARA LA COMUNIDAD
	AULAS DE CURSOS Y TALLERES	2	PUBLICO	
	TERRAZA ESTAR MIRADOR	1	PUBLICO	
	BAÑOS HOMBRES Y MUJERES	1	PUBLICO	
	RESTOS DE CASA VIEJA		PUBLICO	
	ESTACIONAMIENTOS	6	PUBLICO	
ÁREA DE HOSTERÍA (CASAS DE CAMPO)	ESTAR COMEDOR	1	PRIVADO	HOSPEDAJE AL TURISTA EN CONDICIONES CONFORTABLES
	COCINETA	1	PRIVADO	
	DORMITORIO 1-2	1	PRIVADO	
		2		
	BAÑO	1	PRIVADO	
	GALERÍA	1	PRIVADO	
ÁREA DE BALNEAREO Y RECREACION	PISCINA	1	PUBLICO	PERMITIR LA RECREACIÓN Y CONVIVENCIA DE LOS VISITANTES
	CABAÑAS DE DESCANSO	1	PUBLICO	
		0		
	PARQUE INFANTIL	1	PUBLICO	
	PARRILLEROS	1	PUBLICO	
		0		
	BATERÍA DE BAÑOS	1	PUBLICO	
CABAÑA QUIOSCO	1	PUBLICO		
ÁREA DE CRIANZA DE ANIMALES	ESTABLO	1	PUBLICO	MOSTRAR LA CRIANZA DE LOS ANIMALES DE LA REGIÓN
	POTRERO	1	PUBLICO	
	CORRALES ( VACAS )	1	PUBLICO	
	GRANJA DE ABEJAS	1	PUBLICO	
	GRANJA DE PECES	2	PUBLICO	
	ESTACIONAMIENTO	6	PUBLICO	
	LAGO	1	PUBLICO	
	ARENALES	1	PUBLICO	
ÁREA DE ACTIVIDADES DE AVENTURA	TIROLESA	1	PUBLICO	DESARROLLO DE ACTIVIDADES DE AVENTURA EN ENTORNO A LA PRODUCCIÓN VITIVINÍCOLA
	ADMINISTRACIÓN SENDERISMO Y RECORRIDO EN BICICLETA	1	PUBLICO	
	ADMINISTRACIÓN CAMPING Y EXCURSIONES	1	PUBLICO	
	CABAÑAS DEL LAGO	6	PUBLICO	
	MIRADOR RELIGIOSO	1	PUBLICO	
	RECORRIDO POR LA VIÑAS		PUBLICO	

## 7.- PROGRAMA CUANTITATIVO

PROGRAMA CUANTITATIVO					
ÁREA	AMBIENTES	N.º	CATEGORÍA	m2	ACTIVIDAD
ÁREA DE INGRESO	PUERTA DE INGRESO	1	PUBLICO	10	RECEPCIÓN DE VISITANTES Y TURISTAS
	ESTACIONAMIENTO VEHICULAR	6	PUBLICO	90	
	GABINETE DE CONTROL	1	PRIVADO	20	
ÁREA ADMINISTRATIVA	SALA DE ESPERA	1	PUBLICO	30	ADMINISTRAR LAS ACTIVIDADES DEL TURISMO COMUNAL
	OFICINA DE GERENTE	1	PRIVADO	20	
	OFICINA DE ADMINISTRADOR	1	PRIVADO	16	
	CUARTO DE REUNIONES Y JUNTAS	1	PRIVADO	40	
	OFICINA DEL ENÓLOGO	1	PRIVADO	20	
	SANITARIOS HOMBRE Y MUJERES	1	PUBLICO	30	
ÁREA DE INTERACCIÓN COMUNAL	INGRESO	1	PUBLICO	----	RECIBIR Y EXPONER LAS ACTIVIDADES TURÍSTICAS DE LA COMUNIDAD
	ELABORACIÓN, EXPOSICIÓN Y VENTAS PRODUCTOS DE LA COMUNIDAD	1	PUBLICO	600	
	PATIO CENTRAL	1	PUBLICO	1000	
	ADMINISTRACIÓN E INFORMACIÓN	1	PUBLICO	150	
	BAÑOS HOMBRES Y MUJERES	1	PUBLICO	60	
	ESTACIONAMIENTO	6	PUBLICO	540	
ÁREA BODEGA Y DESTILADORA PARASCOCHA	ESTACIONAMIENTO	6	PUBLICO	90	PRODUCCIÓN DE VINOS Y SINGANIS DE ALTURA PARA LA EXPORTACIÓN
	ELABORACIÓN DE VINO ARTESANAL	1	PUBLICO	100	
	EMBOTELLADORA	1	PRIVADO	900	
	VENTA Y DESPACHO DE PRODUCTOS	1	PUBLICO	250	
	PATIO DEMOSTRATIVO DEL PROCESO DE ELABORACIÓN DE VINO	1	PUBLICO	1000	
	VINEDOS UVA DE MESA (PARRÓN)		PUBLICO	10000	
	BAÑOS PERSONAL	1	PRIVADO	40	

	CASA FAMILIA GALLARDO	1	PRIVADO	250	ESTADÍA Y ADMINISTRACIÓN
	JARDÍN - ESTAR	1	PRIVADO	1000	
ÁREA DE GASTRONÓMICA	RECEPCIÓN	1	PUBLICO	40	RECEPCIÓN Y EXPOSICIÓN DE AROMAS Y SABORES LA ESENCIA DE LA PRODUCCIÓN DE SAN ISIDRO
	CAFETERÍA TEMÁTICA	1	PUBLICO	120	
	COMEDOR TRADICIONAL	1	PUBLICO	160	
	COMEDOR TRADICIONAL MEZZANINE	1	PUBLICO	80	
	COCINA	1	PRIVADO	50	
	VINOTECA	1	PUBLICO	100	
	BODEGA SUBTERRÁNEA	1	PUBLICO	600	
	ADMINISTRACIÓN	1	PUBLICO	30	
	BAÑOS HOMBRES Y MUJERES	1	PUBLICO	60	
	ESTACIONAMIENTO	12	PUBLICO	90	
ÁREA DE CAPACITACIÓN Y EXPOSICIÓN	GALERÍA DE EXPOSICIÓN	1	PUBLICO	50	CAPACITACIÓN Y EXPOSICIÓN PARA LA COMUNIDAD
	AULAS DE CURSOS Y TALLERES	2	PUBLICO	60	
	TERRAZA ESTAR MIRADOR	1	PUBLICO	250	
	BAÑOS HOMBRES Y MUJERES	1	PUBLICO	32	
	RESTOS DE CASA VIEJA		PUBLICO	600	
	ESTACIONAMIENTOS	6	PUBLICO	90	
ÁREA DE HOSTERÍA (CASAS DE CAMPO)	ESTAR COMEDOR	1	PRIVADO	12	HOSPEDAJE AL TURISTA EN CONDICIONES CONFORTABLES
	COCINETA	1	PRIVADO	4	
	DORMITORIO 1-2	1 – 2	PRIVADO	10	
	BAÑO	1	PRIVADO	4	
	GALERÍA	1	PRIVADO	12	
ÁREA BALNEAREO Y RECREACION	PISCINA	1	PUBLICO	1500	PERMITIR LA RECREACIÓN Y CONVIVENCIA DE LOS VISITANTES
	CABAÑAS DE DESCANSO	10	PUBLICO	16	
	PARQUE INFANTIL	1	PUBLICO	100	
	PARRILLEROS	10	PUBLICO	6	
	BATERÍA DE BAÑOS	1	PUBLICO	60	
	CABAÑA QUIOSCO	1	PUBLICO	100	

ÁREA DE CRIANZA DE ANIMALES	ESTABLO	1	PUBLICO	300	MOSTRAR LA CRIANZA DE LOS ANIMALES DE LA REGIÓN
	POTRERO	1	PUBLICO	1500	
	CORRALES (VACAS)	1	PUBLICO	300	
	GRANJA DE ABEJAS	1	PUBLICO	1000	
	GRANJA DE PECES	2	PUBLICO	3000	
	ESTACIONAMIENTO	6	PUBLICO	90	
	LAGO	1	PUBLICO	30000	
	ARENALES	1	PUBLICO	2000	
ÁREA DE ACTIVIDADES DE AVENTURA	TIROLESA	1	PUBLICO	100	DESARROLLO DE ACTIVIDADES DE AVENTURA EN ENTORNO A LA PRODUCCIÓN VITIVINÍCOLA
	ADMINISTRACIÓN SENDERISMO Y RECORRIDO EN BICICLETA	1	PUBLICO	100	
	ADMINISTRACIÓN CAMPING Y EXCURSIONES	1	PUBLICO	100	
	CABAÑAS DEL LAGO	6	PUBLICO	40	
	MIRADOR RELIGIOSO	1	PUBLICO </td <td>300</td>	300	
	RECORRIDO POR LA VIÑAS		PUBLICO	-----	

## 8. DIAGRAMA DE RELACIONES FUNCIONALES

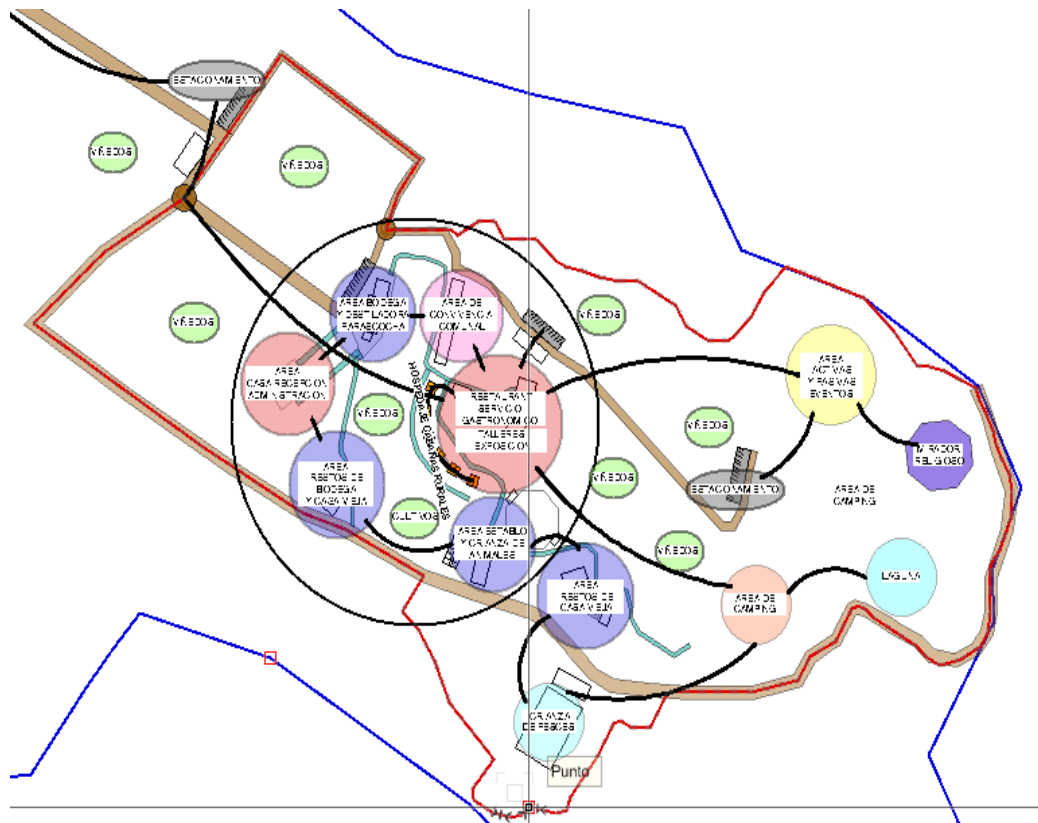

## **9. GENERACIÓN DE LA FORMA COMO SIGNIFICADO**

### **ARQUITECTURA ORGANICA U ORGANICISMO**

Tendencia arquitectónica que promueve la armonía entre el hábitat humano y el mundo natural utilizando los materiales sin querer ocultar sus características, y la edificación tiene una estrecha relación con su medio.

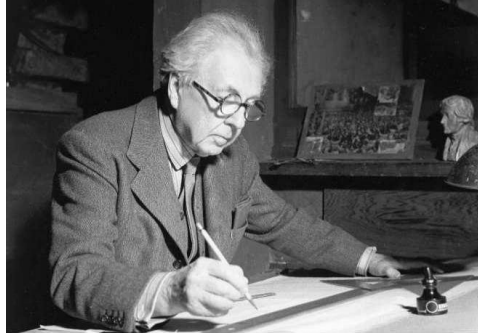

Frank Lloyd Wright

Ideas fundamentales

Ser inspirado por la naturaleza y ser sostenible, sano, conservativo, y diverso.

Seguir los flujos, ser flexible y adaptable.

Satisfacer las necesidades sociales, físicas, y del espíritu.

"Crecer fuera del sitio" y ser único.

Expresar el ritmo de la música y de la energía

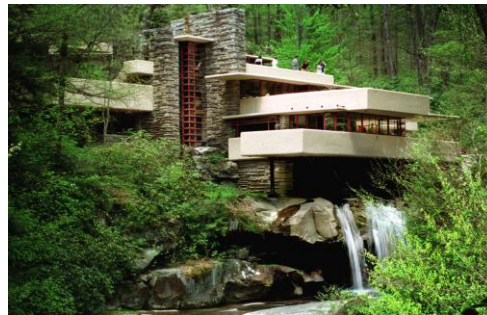

Características Generales

- Tiene en cuenta la psicología humana.
- Se acentúa la colaboración entre distintos profesionales.
- Importancia de la acústica, los colores, los materiales, la luz.
- El espacio tiene una fundamentación fisiológica y psicológica.
- Aumento de las comodidades gracias al progreso técnico.
- Fin humano y social de este tipo de arquitectura.



## JUSTIFICACION DE LA FORMA:

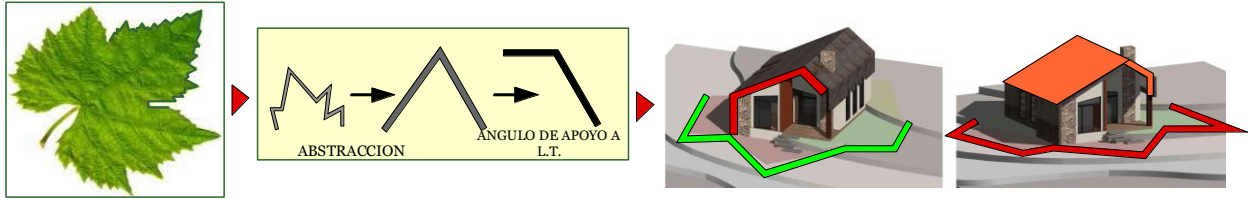

## REVALORIZACION DE VIVIENDAS



## PERFIL DEL CONJUNTO



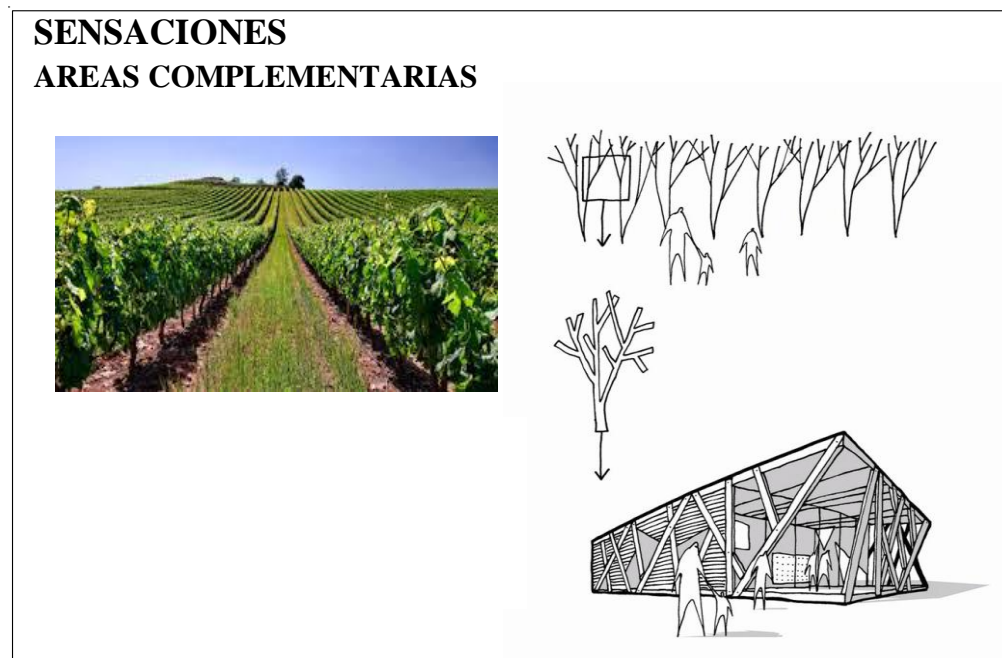

Se aplicará el sistema innovador mixto que trata de la combinación de dos sistemas estructurales tradicionales, por las condiciones de modulación que se requieran en proceso de diseño.

La modulación estructural definirá una optima solución funcional de todas las áreas partiendo de una adecuada estructuración de la planta baja, que incide en la calidad espacial de cada ambiente.

## 10. ANTROPOMETRÍA Y ERGONOMÉTRICA

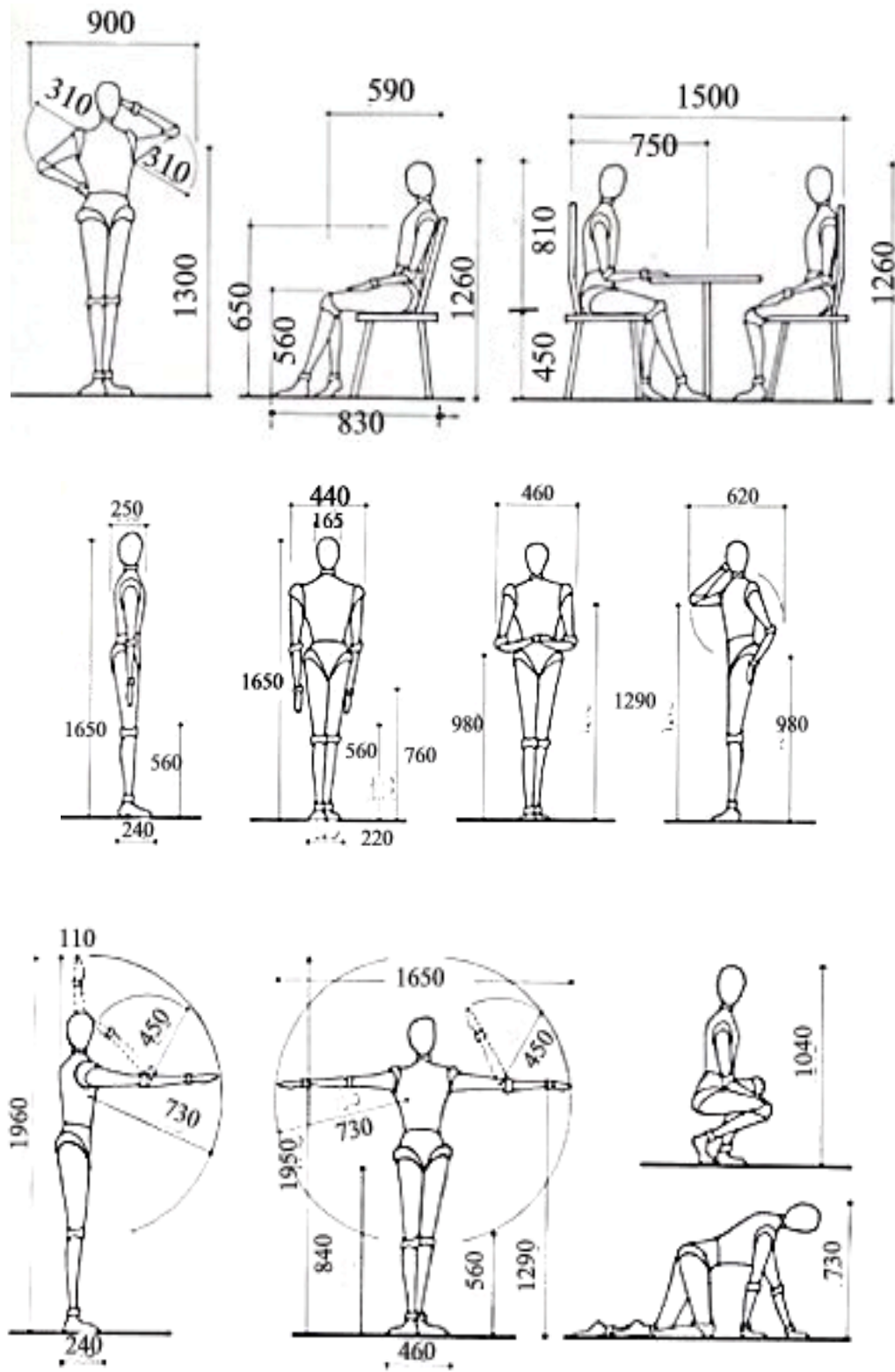

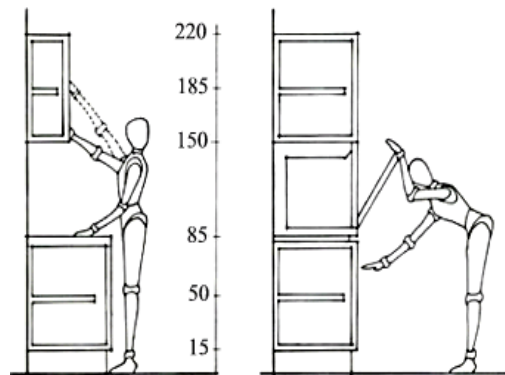
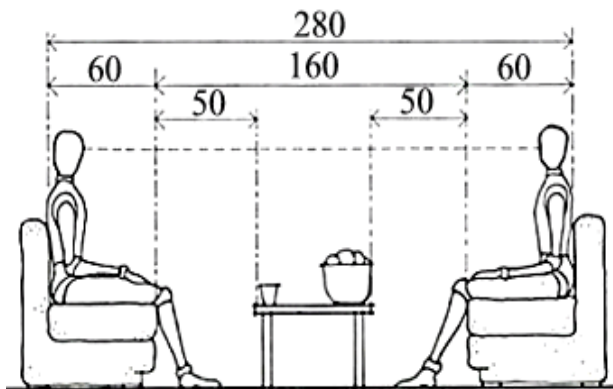
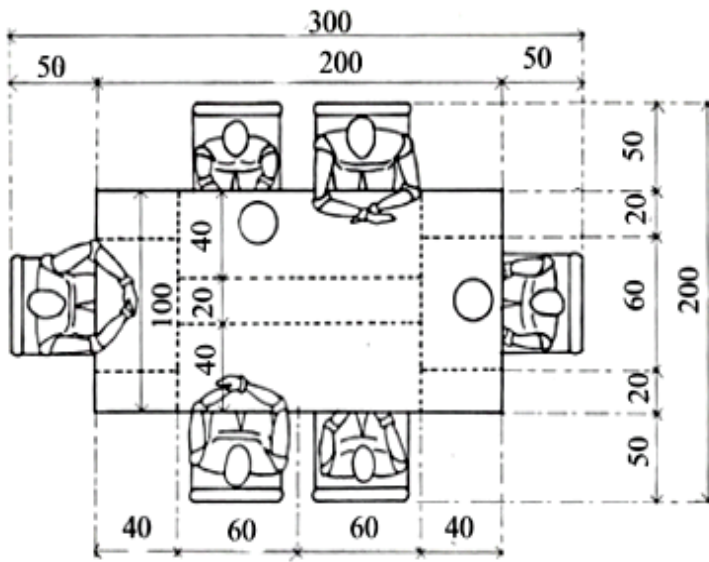
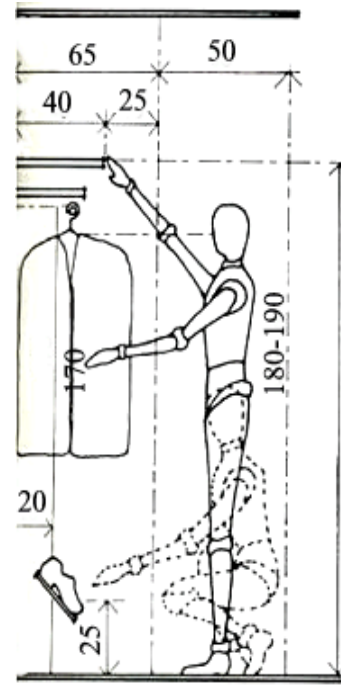
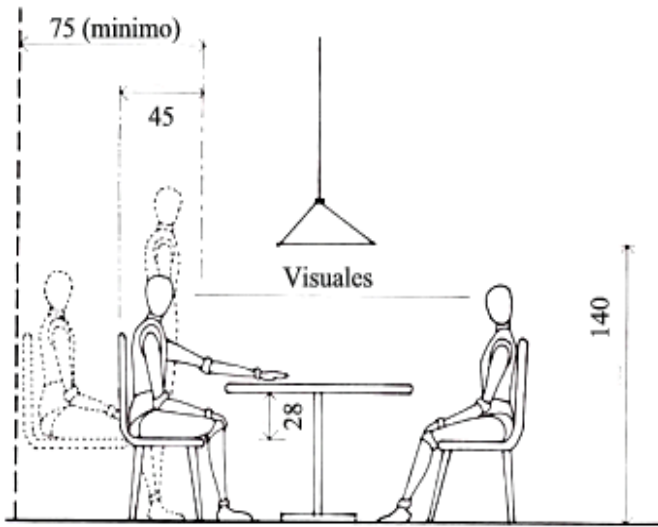

# ERGONOMIA

