

ANEXO

ANEXO 1: REGLAMENTO INTERNO

REGLAMENTO INTERNO DE TRABAJO

CAPITULO I.

Artículo 1.-

TITANIUM GYM tiene el deseo de que todo trabajador a su servicio, sea consciente de todos los Derechos y Obligaciones que le asisten desde que ingresa a trabajar de tal manera que pueda realizar sus labores con armonía, dedicación, entendimiento, satisfacción y motivación. Con el deseo antes señalado TITANIUM GYM distribuye el presente Reglamento Interno de Trabajo con el principio fundamental de normar el desarrollo de las relaciones de trabajo cuyo cumplimiento se exigirá a todo el personal a fin de que obren ajustándose a esta política.

Artículo 2.-

El presente Reglamento, completa las disposiciones de la Legislación Laboral y las estipulaciones del Contrato de Trabajo.

Artículo 3.-

Los trabajadores de TITANIUM GYM están obligados a sujetarse a lo establecido en las normas de este Reglamento, Salud en el Trabajo, Procedimiento de Hostigamiento y Acoso Sexual, así como las demás disposiciones y normas laborales, en materia laboral.

Artículo 4.-

El trabajador que ingresa al servicio de TITANIUM GYM y los que se encuentren ya trabajando, tienen la obligación de enterarse del contenido del presente Reglamento y de la Carta de Ética, Reglamento Interno de Seguridad y Salud en el Trabajo, Procedimiento de Hostigamiento y Acoso Sexual, así como las demás disposiciones y normas laborales, proporcionará a todos sus trabajadores un ejemplar de los documentos antes mencionados a fin de que tomen conocimiento de sus normas.

DE LA RELACION LABORAL. -

Artículo 5.-

Es facultad exclusiva de TITANIUM GYM dirigir, administrar, organizar, controlar y evaluar el trabajo, así como:

- a) Ser único árbitro para determinar la capacidad e idoneidad de cualquier trabajador, para el puesto o labor a que haya sido designado
- b) Fijar las remuneraciones de sus trabajadores dentro del marco de la Ley; así como la forma de pago, la cual podrá ser directamente o por medio de terceros.
- c) Dirigir y controlar todas las operaciones.
- d) Introducir, modificar y ampliar las formas, métodos y tecnología de trabajo más convenientes.
- e) Designar la plana jerárquica y determinar quiénes son considerados como empleados de Dirección y de Confianza.
- f) Determinar las obligaciones y responsabilidades de cada función y puesto.
- g) Formular normas, reglamentos y directivas que regulen el desempeño de la labor, la conducta y seguridad del trabajador en el desarrollo de sus funciones
- h) Efectuar promociones, cambios, re ubicación del ambiente del gimnasio para que este sea más ameno.
- i) Otorgar a sus trabajadores por propia liberalidad, incentivos, bonificaciones, gratificaciones extraordinarias, utilidades adicionales, entre otras sin que estas constituyan derecho adquirido o política laboral establecida por parte de TITANIUM GYM.

CAPÍTULO II

INICIO Y TERMINACION DE LA RELACION LABORAL CONDICIONES DE INGRESO AL CENTRO DE TRABAJO.

Artículo 6.-

Será admitido como postulante a TITANIUM GYM quién cumpla con los siguientes requisitos:

- a) Presente fotocopia de su Documento de Identidad.
- b) Presente una Declaración Jurada Domiciliaria simple.
- c) Presente Certificados de antecedentes penales y policiales emitidos por la autoridad competente.
- d) Presente Certificados, Constancia de Estudios Superiores, Diploma de Bachiller o Título Profesional, Certificado de Colegiatura, según el caso.
- e) Presente fotocopias de Certificado de trabajos anteriores, siempre que haya laborado con anterioridad.
- g) Presente Curriculum Vitae con fotografía reciente.

Artículo 7.-

Se realizará una entrevista de trabajo a cargo del propietario del gimnasio, una vez aprobada dicha entrevista procede a incorporarse a TITANIUM GYM.

Artículo 8.-

Al ingresar el trabajador recibirá una inducción a su nueva fuente laboral, instrucciones sobre el horario de trabajo, lugar y función a desempeñar y demás instrucciones que sean necesarias, asimismo se le entregará todos los documentos mencionados en el Art 3°.

Artículo 9.-

TITANIUM GYM manejará con absoluta independencia la contratación del personal, siempre dentro de los márgenes que le permita la ley.

SUSPENSION PERFECTA; IMPERFECTA Y TERMINACION DEL CONTRATO DETRABAJO

Artículo 10.-

El Contrato de Trabajo podrá suspenderse en forma perfecta o imperfecta de conformidad y por las causales establecidas en los dispositivos vigentes sobre la materia o aquellos que los

sustituyan. Igualmente podrá terminarse la relación laboral por retiro voluntario del trabajador o por decisión de TITANIUM GYM, debiendo en ambos casos, acatar a las disposiciones legales aplicables. Asimismo, el contrato de trabajo se terminará por cualquiera de las causales establecidas o resolución del mismo o en los casos establecidos por el Decreto Supremo 0495, de 1-OS-2010.

Artículo 11.-

TITANIUM GYM podrá exonerar del plazo de preaviso respectivo para el término de la relación laboral por renuncia del trabajador, si lo considera pertinente. Caso contrario, el trabajador está en la obligación de trabajar durante este período.

Artículo 12.-

Dentro de las 48 horas de concluida la relación laboral TITANIUM GYM pagará al trabajador las indemnizaciones y beneficios sociales a que tenga derecho. Otorgando el correspondiente Certificado de Trabajo y demás documentos pertinentes.

CAPÍTULO III

DERECHOS DE LOS TRABAJADORES Y LA SEGURIDAD SOCIAL

Artículo 13.-

Todos los trabajadores tienen derecho a 24 horas consecutivas de descanso semanal obligatorio que preferentemente se realizará el día domingo. Igualmente, aquel trabajador que haya cumplido con los requerimientos que señale la ley para el goce de vacaciones, hará uso de su descanso vacacional de acuerdo al rol correspondiente preparado conforme a ley. Si el personal de Dirección y/o de Confianza de TITANIUM GYM no hace uso de su descanso vacacional anual en el período que le corresponde, se entenderá que dicho personal ha tomado la decisión de no hacer uso de su descanso vacacional. Las vacaciones pueden acumularse hasta por el plazo establecido por Ley.

Artículo 14.-

Todos los trabajadores tienen derecho al pago justo y oportuno de sus remuneraciones, ya sea directamente o a través de terceros, y de acuerdo con las tablas que se fijen por medio de

Pacto Colectivo o decisiones internas de TITANUM GYM dentro de los límites legales y demás criterios económicos acostumbrados.

Artículo 15.-

Ningún trabajador está obligado a prestar sus servicios sin que medie su propia voluntad de someterse a las normas establecidas en el presente Reglamento Interno de Trabajo, y sin que por dichos servicios deje de percibir la remuneración correspondiente.

ENFERMEDADES

Artículo 16.-

Solo se otorgarán permisos por enfermedad en los siguientes casos:

- a) En los casos de emergencia
- b) Cuando exista cita para algún centro asistencial
- c) En los casos en que los médicos tratantes establezcan cita para una hora determinada, previa presentación de la cita respectiva.

DE LOS RECLAMOS

Artículo 17.-

TITANIUM GYM reconoce el derecho que tienen todos sus trabajadores de presentar reclamos cuando existe causal valedera que lo justifique. Para tal efecto TITANIUM GYM en la medida de lo posible, resolverá los problemas que se pudiesen suscitar, así mismo absolverá cualquier duda de los trabajadores empleados.

OBLIGACIONES DE LOS TRABAJADORES

Artículo 18.-

Los trabajadores que laboren en TITANIUM GYM tienen la obligación de:

- a) Respetar a sus superiores y compañeros de trabajo, mostrando en todo momento compostura y trato correcto.

- b) Prestar su más amplia colaboración en caso de cualquier emergencia o alteración de situaciones normales, que afecten al Centro de Trabajo y que requieran de sus servicios.
- c) Trabajar de buena fe, con voluntad, habilidad y eficiencia en cualquier labor que se les asigne, cumpliendo con las disposiciones de los superiores, así como las indicaciones que reciba para un mejor rendimiento de trabajo en cualquier labor compatible.
- d) Cumplir con las disposiciones del Reglamento y Salud en el Trabajo existente en TITANIUM GYM la Carta de Ética y lo estipulado en la Parte I del presente documento
- e) Usar las camisetas proporcionada por TITANIUM GYM las cuales sirven de identificación.
- f) Todo trabajador deberá conservar en buen estado los equipos, herramientas, máquinas, útiles y demás elementos que les proporcione TITANIUM GYM para el cumplimiento de sus funciones y tareas específicas.
- g) Durante las horas de trabajo, está terminantemente prohibido a los trabajadores dejar su puesto de trabajo sin la debida autorización del jefe inmediato, salvo necesidades del servicio y con excepción del tiempo necesario para cumplir con sus necesidades fisiológicas.

Artículo 19.-

TITANIUM GYM no permitirá el ingreso al gimnasio a los trabajadores o clientes que se encuentren en estado de ebriedad o bajo efectos de drogas o estupefacientes. La medida disciplinaria será aplicada conforme lo establecido en la ley.

Artículo 20.-

Los permisos para la salida del personal por razones de trabajo, serán concedidos por el jefe y propietario del gimnasio.

Artículo 21.-

Por ningún motivo podrá concederse permiso a más de dos personas en un turno.

Artículo 22.-

TITANIUM GYM no asume ninguna responsabilidad por la pérdida, daño o destrucción de objetos personales de los trabajadores dentro del gimnasio, no obstante, se reserva el derecho de investigar y/o denunciar tales hechos.

Artículo 23.-

Será responsabilidad del trabajador la pérdida o ruptura de los implementos utilizados en el desempeño de su labor, cuando se hayan producido por negligencia, impericia o imprudencia del trabajador

Artículo 24.-

Los trabajadores de TITANIUM GYM están obligados a cuidar y conservar las máquinas de musculación y cardio, como si fuese propio.

OBLIGACIONES DE TITANIUM GYM

Artículo 25.-

Por su parte TITANIUM GYM se obliga a:

- a). - Realizar el pago justo y oportuno de la remuneración del trabajador, entre otros, en la forma y plazos establecidos por Ley.
- b). - Proporcionar y mantener un ambiente adecuado de trabajo.
- C. - Entregar a los trabajadores camisetitas en la cual en la parte posterior resalta que son instructores el cual sirve como identificación.

CAPÍTULO IV

JORNADA DE TRABAJO HORAS Y DIAS DE TRABAJO

Artículo 26.-

TITANIUM GYM tiene la plena facultad para establecerse la jornada de trabajo, dejando plenamente establecido que la jornada ordinaria de trabajo, es de 30 horas semanales y 6

horas diarias. Podrán establecerse jornadas extraordinarias de trabajo de acuerdo a las necesidades de TITANIUM GYM.

Artículo 27.-

La hora de ingreso en el turno de la mañana es 6AM, turno de la tarde 2PM

Y en el turno de la noche 6PM, TITANIUM GYM, concede a sus trabajadores 10 minutos adicionales de tolerancia, sin que ésta se constituya en una costumbre y/o se haga abuso continuo de los mismos. Procede a un llamado de atención, si se repite la acción se procede a un descuento del día de haber.

Artículo 28.-

La inasistencia al Centro de Trabajo podrá ser justificada por los siguientes motivos:

Salud Personal.

Artículo 29.-

La justificación deberá ser cuando menos en forma verbal antes del inicio de la jornada de trabajo, ante el dueño del gimnasio para que este pueda tomar las previsiones del caso.

Artículo 30.-

Los trabajadores que no concurrieran al gimnasio por motivos de enfermedad, deberán justificar su inasistencia mediante la presentación del respectivo Certificado Médico expendido por un Médico Particular (con sello, firma y número de colegiatura del médico tratante).

Artículo 31.-

TITANIUM GYM reconoce como justificadas y sin pérdida de remuneración las ausencias por fallecimiento de padres, cónyuge, hijos o hermanos hasta 03 (tres) días naturales.

CAPÍTULO V

MEDIDAS DISCIPLINARIAS

Artículo 32.-

Manteniendo las normas de buenas relaciones TITANIUM GYM y los trabajadores, todo trato debe hacerse dentro de las normas de cortesía, respeto mutuo y buen fe.

Artículo 33.-

A fin de garantizar el orden, la disciplina y la moralidad dentro de TITANIUM GYM se establecen las siguientes medidas disciplinarias que se aplicarán según la magnitud de la falta cometida, sin que el orden en que se enumere imponga obligación de parte de TITANIUM GYM de aplicarlas necesariamente de acuerdo a dicho orden. Así pues, al personal que incurra en falta se le podrá aplicar las siguientes sanciones:

- a) Amonestación verbal.
- b) Suspensión temporal sin goce de remuneración de acuerdo a la gravedad de la falta hasta 05 (cinco) días.
- c) Despido conforme a los dispositivos legales vigentes.

Artículo 34.-

Se consideran, entre otras, como causales de sanción disciplinaria las siguientes:

- 01. Inasistencia injustificada al gimnasio.
- 02. Abandonar indebidamente su trabajo sin permiso.
- 03. Cometer, dentro de las horas de trabajo o fuera de ellas, actos contrarios a la disciplina, higiene o reñidos con la moral.
- 04. Colocar ilustraciones, afiches, grabados, cuadros, y almanaques inapropiados en los diferentes ambientes de TITANIUM GYM. Denigrar, ridiculizar o proferir palabras injuriosas en contra de sus compañeros o superiores, usando vocablos incorrectos dentro o fuera del gimnasio.
- 05. Distraer a sus compañeros en horas de trabajo con charlas no relacionados con sus funciones.

06. Realizar negocios, actividades de lucro, juegos, o desatender sus labores, cobradores o vendedores particulares o cualquier otra actividad ajena al cumplimiento de sus obligaciones.

07. Portar armas en el gimnasio TITANIUM GYM.

08. Incurrir en actos de violencia en agravio de sus superiores o de sus compañeros de labor dentro o fuera del centro de trabajo.

09. Cometer robos o sustracción de bienes del gimnasio.

10. Causar daños materiales en la instalación, maquinaria, y demás bienes de propiedad de TITANIUM GYM.

Las faltas que han sido señaladas en el presente artículo, tienen el carácter de enunciativas, más no limitativas, por tanto, TITANIUM GYM a solo criterio, podrá aplicar las sanciones que crea conveniente ante cualquier transgresión de las normas de educación, respeto mutuo y buena fe laboral de sus trabajadores.

DE LAS FALTAS GRAVES DEL TRABAJADOR

Artículo 35.-

Constituyen faltas graves que dan lugar al despido justificado e inmediato del trabajador, las siguientes:

- a) El incumplimiento injustificado de las obligaciones, la reiterada resistencia a las órdenes de sus superiores relacionadas con sus labores y la inobservancia del Reglamento Interno de Trabajo,
- b) La concurrencia reiterada al trabajo en estado de embriaguez o bajo influencia de drogas o sustancias estupefacientes.
- c) Las ausencias injustificadas por más de 03 (tres) días consecutivos o las ausencias injustificadas no consecutivas por más de 05 (cinco) días en un período de 30 (treinta) días calendario.

- d) El incurrir en acto de violencia, en grave indisciplina o reiterada falta miento de palabra en agravio del empleador, de sus representantes, de la persona, jerárquico o de sus compañeros de labor, dentro del centro de trabajo o fuera de él, en este último caso, siempre y cuando los hechos se deriven directamente de la relación laboral
- e) El causar intencionalmente, daños materiales en las instalaciones, máquinas de musculación.
- f) Incurrir en acto de hostigamiento y acoso sexual.

CAPÍTULO VI

BIENESTAR HIGIENE Y MEDIDAS DE SEGURIDAD

Artículo 36.-

Todo el personal deberá presentarse cuidadosamente aseado al trabajo.

Artículo 37.-

El personal está obligado a cooperar plenamente en los casos de accidentes y/o siniestros, así como la previsión y prevención de los mismos.

Artículo 38.-

La reposición de los equipos e implementos de protección personal, barbijos, alcohol al 70°.

Artículo 39.-

El personal está obligado a realizarse una prueba rápida una vez al mes, para precautelar la salud de los clientes y prevenir la propagación de Corona Virus, y otras enfermedades.

Artículo 40.-

Los trabajadores que malogren, alteren o perjudiquen, ya sea por acción u omisión cualquier máquina, sistema, aparatos o implementos de higiene o cualquier implemento de trabajo, serán severamente amonestados o sancionados con suspensiones de 01 (uno) a 15 (quince) días, que serán impuestas por el propietario del gimnasio.

Artículo 41.-

Para atender los casos de accidentes o enfermedades que no requieran la intervención de médicos, TITANIUM GYM cuenta con un botiquín equipado para primeros auxilios.

CAPÍTULO VII

ARTICULO 42.-

DISPOCIONES FINALES

TITANIUM GYM se reserva el derecho de ampliar o modificar el presente Reglamento, cuando se requieran, previa aprobación del propietario del gimnasio TITANIUM GYM

Artículo 43.-

El presente Reglamento será sometido a consideración del propietario del gimnasio TITANIUM GYM para su correspondiente aprobación

ANEXO 2: ENTREVISTA AL PROPIETARIO DEL GIMNASIO TITANIUM GYM

1.- ¿Cómo y cuando surge tu pasión por el mundo fitness?

R° Mi pasión surge a partir de los 20 años, cuando era una persona delgadita mi intención era sacar más cuerpo, más masa muscular. Es ahí donde entro al gimnasio y veo este mundo de fitness es relativamente complejo y lindo y a la vez es un deporte donde exige mucha dedicación, mucho esfuerzo y sobre todo disciplina es ahí donde me gusta este mundo del fitness.

2.- ¿Cómo surge la idea de poner tu propio gimnasio?

¿R° Como ya tenía conocimiento acerca de gimnasio, sobre los ejercicios, como poner un gimnasio y demás vi también la manera de ver el mercado que ya estaba ahí, era un mercado vacío, eh solamente había un gimnasio en la zona, y me animé no? Por esas causas a poner un gimnasio.

3.- ¿Hace cuánto tiempo está en funcionamiento?

R° el gimnasio está abierto maso menos hace ya aproximadamente 6 años.

4.- Esta registrada como empresa unipersonal Sociedad de Responsabilidad Limitada, Sociedad Anónima o Sociedad Anónima Mixta

R° Está registrada como una empresa unipersonal.

5.- Debido y los decretos estipulados por la Presidenta Interina que dictaron una cuarentena rígida, como afecto en tu economía en el 2020 con respecto a la gestión 2019?

R° Este decreto nos afectó de gran manera por el tema de la cuarentena fueron como 5 a 6 meses que no recibimos ningún tipo de ingresos, fue algo duro realmente al no recibir ingresos no sabíamos cómo mantenernos por lo cual hicimos es gastar nuestros ahorros.

6.- ¿Cuánto es el salario que perciben cada uno de tus trabajadores?

R° El salario que perciben cada trabajador es variado, hay algunos que reciben el salario mínimo, y otros que pagamos por hora.

7.- ¿Estos cuentan con contrato?

R° No, no cuentan con contrato.

8.- ¿Cómo consideras que es la comunicación del gimnasio, vertical o horizontal?

R° Considero que es una comunicación horizontal, puesto que el tema de comunicación se da de igual forma tanto como mis trabajadores como mi persona, para mí nadie es más ni menos que otros.

9.- ¿Cómo consideras el rendimiento de tu personal?

R° Considero que por el momento es bien el rendimiento del personal, no he visto quejas, no he visto ningún tipo de situaciones que demuestren lo contrario, pero si necesito colocar más personal, sobre todo en épocas donde hay más actividad.

10.- ¿Cómo manejas a los miembros de tu gimnasio que no están trabajando a su máximo potencial?

R° Generalmente lo que se realiza es una charla con ellos vemos cual es el problema, tal vez no les gusta su puesto de trabajo que están desempeñando o bueno ver la situación del personal hablarles y quedar en mutuo acuerdo, caso contrario se los despide también si no quiere trabajar.

11.- ¿Aceptas las sugerencias que te brindan tus trabajadores?

R° Si, acepto todo tipo de sugerencias tanto de los trabajadores como de los clientes o cualquier tipo de persona que quiere realizar una crítica constructiva, porque me doy cuenta que de esa manera va a mejorar el gimnasio.

12.- ¿Cómo persona crees que ha alcanzado tus metas, objetivos y tu auto realización?

R° Como persona creo que todavía no he alcanzado mis metas pero estamos en ello, estamos en un muy buen camino.

13.- ¿Cuál es el mayor desafío que has enfrentado en el gimnasio?

R° El mayor desafío fue en el tercer año, es cuando entran más competidores en la zona éramos como 4 o 5 gimnasios, dentro de la zona entonces se hizo más difícil el tema de los

clientes, hubo como una guerra de precios ya que había varios gimnasios que proporcionaban el mismo servicio a menor precio ha sido por lo menos unos dos años de mucho pesar se podría decir.

14.- ¿Dedicas tiempo para difundir la visión de la empresa al personal?

Rº Por el momento no tenemos una visión escrita pero si sabemos se podría en pensamiento cual es nuestra visión a largo plazo y la estamos consiguiendo.

15.- ¿Qué es lo que te hace sentir orgulloso de TITANIUM GYM?

Rº Lo que hace sentir orgulloso a Titanium Gym es las personas que asisten ahí, son personas tranquilas, son personas sociables y tratamos de que el gimnasio sea como una familia, y también los atletas que salen del Titanium Gym, atletas que han comenzado desde cero y hoy en día son campeones a nivel departamental como nacional.

16.- ¿Cuáles son tus metas a largo plazo?

Rº Nuestras metas a largo plazo es seguir creciendo como gimnasio, volverse un gimnasio moderno de la zona, uno de los más completos en el sentido de tener todas las máquinas adecuadas para realizar los ejercicios y abrir varias sucursales.

17.- ¿Qué más adicional a cumplir con las tareas diarias, ¿cómo pueden tus trabajadores apoyar en hacer realidad dichas metas?

Rº Yo creo que ellos de alguna forma si pueden apoyar a las metas y seguir contribuyendo a mejorar el servicio a la clientela, y de alguna manera ayudar a llegar a más personas que quieran transformar su estilo de vida e imagen.

18.- ¿Cuál consideras que es la ventaja competitiva de TITINIUM GYM?

Rº Hoy por hoy nuestra ventaja competitiva es que Titanium Gym es el único gimnasio de la zona, debido a la pandemia los demás gimnasios tuvieron que cerrar o cambiarse a otro sector de la ciudad.

19.- ¿Tiene la empresa el talento humano necesario para cumplir con los planes?

Rº Tenemos el talento necesario pero nos falta cubrir ciertos puestos que lo vamos a hacer a futuro.

20.- ¿Qué opinión tienen tus trabajadores de ti?

R° La verdad no sé qué tipo de opinión tendrán pero me ven como una persona seria y exigente.

21.- ¿Cómo motivas al personal?

R° Lo que hago para motivarlos primeramente es felicitarles por el excelente trabajo que realizan o cualquier tipo de situaciones que lo amerite y generalmente se le aumenta el salario cada año.

22.- ¿Cuáles son las principales amenazas que enfrenta la empresa?

R° Las amenaza que nosotros podríamos tener es el tema de que abran nuevos gimnasios por la zona, otra de las amenazas que podrían surgir es el tema de la pandemia, posiblemente se cierren nuevamente los gimnasios y eso nos pueda perjudicar.

23.- ¿Cuáles son las principales oportunidades que necesita aprovechar?

R° Como oportunidad,

1.- es que somos los únicos en el mercado.

2.- es que no pagamos alquiler del establecimiento.

3.- que somos un gimnasio renovado que cuenta con equipos nuevos y un ambiente moderno de la zona.

ANEXO 3: ENTREVISTA A LOS TRABAJADORES DEL GIMNASIO TITANIUM GYM

Ocupación: Instructor de Zumba

N°	SENTIDO DE PERTENENCIA	SIEMPRE 5	CASI SIEMPRE 4	A VECES 3	CASI NUNCA 2	NUNCA 1
1	Creo que los trabajadores en el gimnasio cumplen con las actividades que tienen a su cargo.		X			
2	Me intereso por desarrollar nuevas habilidades de trabajo.		X			
3	Creo que cuando alguien comete un error, hay más excusas que soluciones.	X				
4	Creo que algunas personas no son leales a los principios organizacionales.		X			
5	Me siento capacitado para asesorar a mis clientes, en la ejecución de los ejercicios y alimentación adecuada según los requerimientos del cliente.			X		
	COHERENCIA					
6	Conozco el reglamento interno del gimnasio.					X
7	Las personas se comportan de acuerdo con los principios y normas que se establecen en el gimnasio.			X		
8	En el gimnasio son claras las repercusiones de un incumplimiento en las tareas realizadas			X		
9	Cuando hay falta a la norma se toman correctivos		X			
	RETRIBUCION					
10	Es igual que trabaje mucho o que no lo haga	X				

11	Mi jefe reconoce mis aportes al gimnasio		X			
12	Siento que aquí las personas somos valoradas según nuestro desempeño en el trabajo			X		
13	Cuando cumpla con éxito mi labor, recibo el reconocimiento económico adecuado por mi jefe			X		
14	Cuando no hago bien mi tarea siento que me van a criticar		X			
	ESTABILIDAD					
15	Creo que a las personas se les despide con justa causa		X			
16	Creo que puedo seguir formando parte del gimnasio por mucho tiempo			X		
17	Considero que tengo estabilidad laboral			X		
	APOYO DEL JEFE					
18	Cuando lo necesito, mi jefe está disponible para ayudarme a resolver las dificultades que encuentro en mi trabajo.			X		
19	Mi jefe me retroalimenta sobre mi desempeño laboral				X	
20	Mi jefe escucha mis ideas y opiniones		X			
21	Encuentro apoyo para el desarrollo de mis actividades en mi jefe			X		
22	Obtengo ayuda en mi jefe para realizar mejor mi trabajo			X		
23	Los problemas que me afecta y tienen relación con mi trabajo los comento con mi jefe					X
	TRABAJO EN EQUIPO					

24	Participo de actividades que posibilitan la integración con mis compañeros de trabajo (celebraciones de cumpleaños, día del trabajador, etc.)			X		
25	Siento que hay compañerismo en equipo de trabajo			X		
26	Siento que en el gimnasio incentiva el trabajo en equipo			X		
27	Creo que hay comunicación efectiva entre mis compañeros de trabajo			X		
28	Cuando le pido ayuda a un compañero de trabajo, siento que me ayuda a con buena disposición				X	
	TRATO INTERPERSONAL					
29	Siento que hay respeto entre mis compañeros de trabajo		X			
30	Siento que entre los trabajadores de este gimnasio existe un ambiente de ayuda y colaboración			X		
	DISPONIBILIDAD DE RECURSOS					
31	Tengo los medios y recursos (equipos materiales y demás) necesarios para hacer bien mi trabajo			X		
32	Cuento con los materiales de limpieza y bioseguridad necesarios para la prevención de enfermedades como ser covid-19, hongos entre otros.	X				
	CLARIDAD ORGANIZACIONAL					
33	Tengo claridad de mis funciones dentro del gimnasio			X		
34	Al ingresar al gimnasio me fueron informados los objetivos, normas, principios y políticas del gimnasio			X		

35	Conozco el proceso para la solución de problemas				X	
36	La persona que ingresa a trabajar al gimnasio recibe una inducción adecuada para realizar su labores		X			
37	Aplico las políticas institucionales (misión, visión, objetivos, norma, principios y demás políticas)			X		
38	En este gimnasio las tareas están claramente definidas			X		

ENTREVISTA A LOS TRABAJADORES DEL GIMNASIO TITANIUM GYM

Ocupación: Instructor de Musculación

Nº	SENTIDO DE PERTENENCIA	SIEMPRE 5	CASI SIEMPRE 4	A VECES 3	CASI NUNCA 2	NUNCA 1
1	Creo que los trabajadores en el gimnasio cumplen con las actividades que tienen a su cargo.		X			
2	Me intereso por desarrollar nuevas habilidades de trabajo.		X			
3	Creo que cuando alguien comete un error, hay más excusas que soluciones.		X			
4	Creo que algunas personas no son leales a los principios organizacionales.			X		
5	Me siento capacitado para asesorar a mis clientes, en la ejecución de los ejercicios y alimentación adecuada según los requerimientos del cliente.		X			
	COHERENCIA					

6	Conozco el reglamento interno del gimnasio.				X	
7	Las personas se comportan de acuerdo con los principios y normas que se establecen en el gimnasio.			X		
8	En el gimnasio son claras las repercusiones de un incumplimiento en las tareas realizadas		X			
9	Cuando hay falta a la norma se toman correctivos			X		
	RETRIBUCION					
10	Es igual que trabaje mucho o que no lo haga		X			
11	Mi jefe reconoce mis aportes al gimnasio		X			
12	Siento que aquí las personas somos valoradas según nuestro desempeño en el trabajo			X		
13	Cuando cumplo con éxito mi labor, recibo el reconocimiento económico adecuado por mi jefe			X		
14	Cuando no hago bien mi tarea siento que me van a criticar	X				
	ESTABILIDAD					
15	Creo que a las personas se les despide con justa causa		X			
16	Creo que puedo seguir formando parte del gimnasio por mucho tiempo			X		
17	Considero que tengo estabilidad laboral			X		
	APOYO DEL JEFE					
18	Cuando lo necesito, mi jefe está disponible para ayudarme a resolver las dificultades que encuentro en mi trabajo.			X		

19	Mi jefe me retroalimenta sobre mi desempeño laboral				X	
20	Mi jefe escucha mis ideas y opiniones			X		
21	Encuentro apoyo para el desarrollo de mis actividades en mi jefe			X		
22	Obtengo ayuda en mi jefe para realizar mejor mi trabajo			X		
23	Los problemas que me afecta y tienen relación con mi trabajo los comento con mi jefe				X	
	TRABAJO EN EQUIPO					
24	Participo de actividades que posibilitan la integración con mis compañeros de trabajo (celebraciones de cumpleaños, día del trabajador, etc.)		X			
25	Siento que hay compañerismo en equipo de trabajo			X		
26	Siento que en el gimnasio incentiva el trabajo en equipo			X		
27	Creo que hay comunicación efectiva entre mis compañeros de trabajo			X		
28	Cuando le pido ayuda a un compañero de trabajo, siento que me ayuda a con buena disposición				X	
	TRATO INTERPERSONAL					
29	Siento que hay respeto entre mis compañeros de trabajo	X				
30	Siento que entre los trabajadores de este gimnasio existe un ambiente de ayuda y colaboración			X		
	DISPONIBILIDAD DE RECURSOS					
31	Tengo los medios y recursos (equipos materiales y demás) necesarios para hacer bien mi trabajo		X			

32	Cuento con los materiales de limpieza y bioseguridad necesarios para la prevención de enfermedades como ser covid-19, hongos entre otros.					
CLARIDAD ORGANIZACIONAL						
33	Tengo claridad de mis funciones dentro del gimnasio			X		
34	Al ingresar al gimnasio me fueron informados los objetivos, normas, principios y políticas del gimnasio			X		
35	Conozco el proceso para la solución de problemas			X		
36	La persona que ingresa a trabajar al gimnasio recibe una inducción adecuada para realizar su labores		X			
37	Aplico las políticas institucionales (misión, visión, objetivos, norma, principios y demás políticas)			X		
38	En este gimnasio las tareas están claramente definidas			X		

ENTREVISTA A LOS TRABAJADORES DEL GIMNASIO TITANIUM GYM

Ocupación: Recepcionista

N°	SENTIDO DE PERTENENCIA	SIEMPRE 5	CASI SIEMPRE 4	A VECES 3	CASI NUNCA 2	NUNCA 1
1	Creo que los trabajadores en el gimnasio cumplen con las actividades que tienen a su cargo.		X			

2	Me intereso por desarrollar nuevas habilidades de trabajo.	X				
3	Creo que cuando alguien comete un error, hay más excusas que soluciones.			X		
4	Creo que algunas personas no son leales a los principios organizacionales.			X		
5	Me siento capacitado para asesorar a mis clientes, en la ejecución de los ejercicios y alimentación adecuada según los requerimientos del cliente.	X				
	COHERENCIA					
6	Conozco el reglamento interno del gimnasio.	X				
7	Las personas se comportan de acuerdo con los principios y normas que se establecen en el gimnasio.		X			
8	En el gimnasio son claras las repercusiones de un incumplimiento en las tareas realizadas		X			
9	Cuando hay falta a la norma se toman correctivos			X		
	RETRIBUCION					
10	Es igual que trabaje mucho o que no lo haga				X	
11	Mi jefe reconoce mis aportes al gimnasio		X			
12	Siento que aquí las personas somos valoradas según nuestro desempeño en el trabajo		X			
13	Cuando cumplo con éxito mi labor, recibo el reconocimiento económico adecuado por mi jefe			X		
14	Cuando no hago bien mi tarea siento que me van a criticar					X
	ESTABILIDAD					

15	Creo que a las personas se les despide con justa causa	X				
16	Creo que puedo seguir formando parte del gimnasio por mucho tiempo			X		
17	Considero que tengo estabilidad laboral			X		
	APOYO DEL JEFE					
18	Cuando lo necesito, mi jefe está disponible para ayudarme a resolver las dificultades que encuentro en mi trabajo.			X		
19	Mi jefe me retroalimenta sobre mi desempeño laboral				X	
20	Mi jefe escucha mis ideas y opiniones			X		
21	Encuentro apoyo para el desarrollo de mis actividades en mi jefe			X		
22	Obtengo ayuda en mi jefe para realizar mejor mi trabajo			X		
23	Los problemas que me afecta y tienen relación con mi trabajo los comento con mi jefe				X	
	TRABAJO EN EQUIPO					
24	Participo de actividades que posibilitan la integración con mis compañeros de trabajo (celebraciones de cumpleaños, día del trabajador, etc.)		X			
25	Conozco los espacios que brinda el gimnasio para mi bienestar		X			
26	Siento que en el gimnasio incentiva el trabajo en equipo			X		
27	Creo que hay comunicación efectiva entre mis compañeros de trabajo			X		
28	Cuando le pido ayuda a un compañero de trabajo, siento que me ayuda a con buena disposición				X	

	TRATO INTERPERSONAL					
29	Siento que hay respeto entre mis compañeros de trabajo	X				
30	Siento que entre los trabajadores de este gimnasio existe un ambiente de ayuda y colaboración			X		
	DISPONIBILIDAD DE RECURSOS					
31	Tengo los medios y recursos (equipos materiales y demás) necesarios para hacer bien mi trabajo		X			
32	Cuento con los materiales de limpieza y bioseguridad necesarios para la prevención de enfermedades como ser covid-19, hongos entre otros.			X		
	CLARIDAD ORGANIZACIONAL					
33	Tengo claridad de mis funciones dentro del gimnasio			X		
34	Al ingresar al gimnasio me fueron informados los objetivos, normas, principios y políticas del gimnasio			X		
35	Conozco el proceso para la solución de problemas			X		
36	La persona que ingresa a trabajar al gimnasio recibe una inducción adecuada para realizar su labores		X			
37	Aplico las políticas institucionales (misión, visión, objetivos, norma, principios y demás políticas)			X		
38	En este gimnasio las tareas están claramente definidas			X		

ENTREVISTA A LOS TRABAJADORES DEL GIMNASIO TITANIUM GYM

Ocupación: Instructor de Musculación

Nº	SENTIDO DE PERTENENCIA	SIEMPRE 5	CASI SIEMPRE 4	A VECES 3	CASI NUNCA 2	NUNCA 1
1	Creo que los trabajadores en el gimnasio cumplen con las actividades que tienen a su cargo.		X			
2	Me intereso por desarrollar nuevas habilidades de trabajo.		X			
3	Creo que cuando alguien comete un error, hay más excusas que soluciones.		X			
4	Creo que algunas personas no son leales a los principios organizacionales.			X		
5	Me siento capacitado para asesorar a mis clientes, en la ejecución de los ejercicios y alimentación adecuada según los requerimientos del cliente.		X			
	COHERENCIA					
6	Conozco el reglamento interno del gimnasio.				X	
7	Las personas se comportan de acuerdo con los principios y normas que se establecen en el gimnasio.			X		
8	En el gimnasio son claras las repercusiones de un incumplimiento en las tareas realizadas		X			
9	Cuando hay falta a la norma se toman correctivos			X		
	RETRIBUCION					
10	Es igual que trabaje mucho o que no lo haga		X			

11	Mi jefe reconoce mis aportes al gimnasio		X			
12	Siento que aquí las personas somos valoradas según nuestro desempeño en el trabajo			X		
13	Cuando cumpla con éxito mi labor, recibo el reconocimiento económico adecuado por mi jefe			X		
14	Cuando no hago bien mi tarea siento que me van a criticar	X				
	ESTABILIDAD					
15	Creo que a las personas se les despide con justa causa		X			
16	Creo que puedo seguir formando parte del gimnasio por mucho tiempo			X		
17	Considero que tengo estabilidad laboral			X		
	APOYO DEL JEFE					
18	Cuando lo necesito, mi jefe está disponible para ayudarme a resolver las dificultades que encuentro en mi trabajo.			X		
19	Mi jefe me retroalimenta sobre mi desempeño laboral				X	
20	Mi jefe escucha mis ideas y opiniones			X		
21	Encuentro apoyo para el desarrollo de mis actividades en mi jefe			X		
22	Obtengo ayuda en mi jefe para realizar mejor mi trabajo			X		
23	Los problemas que me afecta y tienen relación con mi trabajo los comento con mi jefe				X	
	TRABAJO EN EQUIPO					

24	Participo de actividades que posibilitan la integración con mis compañeros de trabajo (celebraciones de cumpleaños, día del trabajador, etc.)		X			
25	Siento que hay compañerismo en equipo de trabajo			X		
26	Siento que en el gimnasio incentiva el trabajo en equipo			X		
27	Creo que hay comunicación efectiva entre mis compañeros de trabajo			X		
28	Cuando le pido ayuda a un compañero de trabajo, siento que me ayuda a con buena disposición				X	
	TRATO INTERPERSONAL					
29	Siento que hay respeto entre mis compañeros de trabajo	X				
30	Siento que entre los trabajadores de este gimnasio existe un ambiente de ayuda y colaboración			X		
	DISPONIBILIDAD DE RECURSOS					
31	Tengo los medios y recursos (equipos materiales y demás) necesarios para hacer bien mi trabajo		X			
32	Cuento con los materiales de limpieza y bioseguridad necesarios para la prevención de enfermedades como ser covid-19, hongos entre otros.			X		
	CLARIDAD ORGANIZACIONAL					
33	Tengo claridad de mis funciones dentro del gimnasio			X		
34	Al ingresar al gimnasio me fueron informados los objetivos, normas, principios y políticas del gimnasio			X		

35	Conozco el proceso para la solución de problemas			X		
36	La persona que ingresa a trabajar al gimnasio recibe una inducción adecuada para realizar su labores		X			
37	Aplico las políticas institucionales (misión, visión, objetivos, norma, principios y demás políticas)			X		
38	En este gimnasio las tareas están claramente definidas			X		

ENTREVISTA A LOS TRABAJADORES DEL GIMNASIO TITANIUM GYM

Ocupación: Instructor de Zumba

Nº	SENTIDO DE PERTENENCIA	SIEMPRE	CASI SIEMPRE	A VECES	CASI NUNCA	NUNCA
		5	4	3	2	1
1	Creo que los trabajadores en el gimnasio cumplen con las actividades que tienen a su cargo.		X			
2	Me intereso por desarrollar nuevas habilidades de trabajo.			X		
3	Creo que cuando alguien comete un error, hay más excusas que soluciones.		X			
4	Creo que algunas personas no son leales a los principios organizacionales.			X		
5	Me siento capacitado para asesorar a mis clientes, en la ejecución de los ejercicios y alimentación adecuada según los requerimientos del cliente.	X				
	COHERENCIA					

6	Conozco el reglamento interno del gimnasio.		X			
7	Las personas se comportan de acuerdo con los principios y normas que se establecen en el gimnasio.			X		
8	En el gimnasio son claras las repercusiones de un incumplimiento en las tareas realizadas			X		
9	Cuando hay falta a la norma se toman correctivos			X		
	RETRIBUCION					
10	Es igual que trabaje mucho o que no lo haga			X		
11	Mi jefe reconoce mis aportes al gimnasio				X	
12	Siento que aquí las personas somos valoradas según nuestro desempeño en el trabajo			X		
13	Cuando cumplo con éxito mi labor, recibo el reconocimiento adecuado por mi jefe			X		
14	Siento que se le da más importancia a los errores que a los aciertos	X				
	ESTABILIDAD					
15	Creo que a las personas se les despide con justa causa			X		
16	Creo que puedo seguir formando parte del gimnasio por mucho tiempo		X			
17	Considero que tengo estabilidad laboral				X	
	APOYO DEL JEFE					
18	Cuando lo necesito, mi jefe está disponible para ayudarme a resolver las dificultades que encuentro en mi trabajo.			X		
19	Mi jefe me retroalimenta sobre mi desempeño laboral			X		

20	Mi jefe escucha mis ideas y opiniones				X	
21	Encuentro apoyo para el desarrollo de mis actividades en mi jefe			X		
22	Obtengo ayuda en mi jefe para realizar mejor mi trabajo				X	
23	Los problemas que me afecta y tienen relación con mi trabajo los comento con mi jefe				X	
	TRABAJO EN EQUIPO					
24	Participo de actividades que posibilitan la integración con mis compañeros de trabajo (celebraciones de cumpleaños, día del trabajador, etc.)		X			
25	Siento que hay compañerismo en equipo de trabajo			X		
26	Siento que en el gimnasio incentiva el trabajo en equipo				X	
27	Creo que hay comunicación efectiva entre mis compañeros de trabajo			X		
28	Cuando le pido ayuda a un compañero de trabajo, siento que me ayuda a con buena disposición		X			
	TRATO INTERPERSONAL					
29	Siento que hay respeto entre mis compañeros de trabajo			X		
30	Siento que entre los trabajadores de este gimnasio existe un ambiente de ayuda y colaboración			X		
	DISPONIBILIDAD DE RECURSOS					
31	Tengo los medios y recursos (equipos materiales y demás) necesarios para hacer bien mi trabajo			X		

32	Cuento con los materiales de limpieza y bioseguridad necesarios para la prevención de enfermedades como ser covid-19, hongos entre otros.				X	
CLARIDAD ORGANIZACIONAL						
33	Tengo claridad de mis funciones dentro del gimnasio	X				
34	Al ingresar al gimnasio me fueron informados los objetivos, normas, principios y políticas del gimnasio	X				
35	Conozco el proceso para la solución de problemas				X	
36	La persona que ingresa a trabajar al gimnasio recibe una inducción adecuada para realizar su labores			X		
37	Aplico las políticas institucionales (misión, visión, objetivos, norma, principios y demás políticas)				X	
38	En este gimnasio las tareas están claramente definidas			X		

ENTREVISTA A LOS TRABAJADORES DEL GIMNASIO TITANIUM GYM

Ocupación: Instructor de Musculación

N°	SENTIDO DE PERTENENCIA	SIEMPRE	CASI SIEMPRE	A VECES	NUNCA
		4	3	2	1

1	Creo que los trabajadores en el gimnasio cumplen con las actividades que tienen a su cargo.		X		
2	Me intereso por desarrollar nuevas habilidades de trabajo.	X			
3	Creo que cuando alguien comete un error, hay más excusas que soluciones.		X		
4	Creo que algunas personas no son leales a los principios organizacionales.			X	
5	Me siento capacitado para asesorar a mis clientes, en la ejecución de los ejercicios y alimentación adecuada según los requerimientos del cliente.	X			
	COHERENCIA				
6	Conozco el reglamento interno del gimnasio.				X
7	Las personas se comportan de acuerdo con los principios y normas que se establecen en el gimnasio.		X		
8	En el gimnasio son claras las repercusiones de un incumplimiento en las tareas realizadas	X			
9	Cuando hay falta a la norma se toman correctivos	X			
	RETRIBUCION				
10	Es igual que trabaje mucho o que no lo haga		X		
11	Mi jefe reconoce mis aportes al gimnasio	X			
12	Siento que aquí las personas somos valoradas según nuestro desempeño en el trabajo	X			

13	Cuando cumpla con éxito mi labor, recibo el reconocimiento económico adecuado por mi jefe		X		
14	Cuando no hago bien mi tarea siento que me van a criticar	X			
	ESTABILIDAD				
15	Creo que a las personas se les despide con justa causa	X			
16	Creo que puedo seguir formando parte del gimnasio por mucho tiempo	X			
17	Considero que tengo estabilidad laboral	X			
	APOYO DEL JEFE				
18	Cuando lo necesito, mi jefe está disponible para ayudarme a resolver las dificultades que encuentro en mi trabajo.			X	
19	Mi jefe me retroalimenta sobre mi desempeño laboral		X		
20	Mi jefe escucha mis ideas y opiniones	X			
21	Encuentro apoyo para el desarrollo de mis actividades en mi jefe			X	
22	Obtengo ayuda en mi jefe para realizar mejor mi trabajo		X		
23	Los problemas que me afecta y tienen relación con mi trabajo los comento con mi jefe			X	
	TRABAJO EN EQUIPO				
24	Participo de actividades que posibilitan la integración con mis compañeros de trabajo (celebraciones de cumpleaños, día del trabajador, etc.)		X		
25	Siento que hay compañerismo en equipo de trabajo			X	

26	Siento que en el gimnasio incentiva el trabajo en equipo			X	
27	Creo que hay comunicación efectiva entre mis compañeros de trabajo		X		
28	Cuando le pido ayuda a un compañero de trabajo, siento que me ayuda a con buena disposición			X	
	TRATO INTERPERSONAL				
29	Siento que hay respeto entre mis compañeros de trabajo		X		
30	Siento que entre los trabajadores de este gimnasio existe un ambiente de ayuda y colaboración			X	
	DISPONIBILIDAD DE RECURSOS				
31	Tengo los medios y recursos (equipos materiales y demás) necesarios para hacer bien mi trabajo		X		
32	Cuento con los materiales de limpieza y bioseguridad necesarios para la prevención de enfermedades como ser covid-19, hongos entre otros.		X		
	CLARIDAD ORGANIZACIONAL				
33	Tengo claridad de mis funciones dentro del gimnasio	X			
34	Al ingresar al gimnasio me fueron informados los objetivos, normas, principios y políticas del gimnasio		X		
35	Conozco el proceso para la solución de problemas	X			

36	La persona que ingresa a trabajar al gimnasio recibe una inducción adecuada para realizar su labores		X		
37	Aplico las políticas institucionales (misión, visión, objetivos, norma, principios y demás políticas)			X	
38	En este gimnasio las tareas están claramente definidas		X		

ENTREVISTA A LOS TRABAJADORES DEL GIMNASIO TITANIUM GYM

Ocupación: Recepcionista

N°	SENTIDO DE PERTENENCIA	SIEMPRE 5	CASI SIEMPRE 4	A VECES 3	CASI NUNCA 2	NUNCA 1
1	Creo que los trabajadores en el gimnasio cumplen con las actividades que tienen a su cargo.		X			
2	Me intereso por desarrollar nuevas habilidades de trabajo.		X			
3	Creo que cuando alguien comete un error, hay más excusas que soluciones.		X			
4	Creo que algunas personas no son leales a los principios organizacionales.			X		
5	Me siento capacitado para asesorar a mis clientes, en la ejecución de los ejercicios y alimentación adecuada según los requerimientos del cliente.		X			
	COHERENCIA					
6	Conozco el reglamento interno del gimnasio.				X	

7	Las personas se comportan de acuerdo con los principios y normas que se establecen en el gimnasio.			X		
8	En el gimnasio son claras las repercusiones de un incumplimiento en las tareas realizadas		X			
9	Cuando hay falta a la norma se toman correctivos			X		
	RETRIBUCION					
10	Es igual que trabaje mucho o que no lo haga		X			
11	Mi jefe reconoce mis aportes al gimnasio		X			
12	Siento que aquí las personas somos valoradas según nuestro desempeño en el trabajo			X		
13	Cuando cumplo con éxito mi labor, recibo el reconocimiento económico adecuado por mi jefe			X		
14	Cuando no hago bien mi tarea siento que me van a criticar	X				
	ESTABILIDAD					
15	Creo que a las personas se les despide con justa causa		X			
16	Creo que puedo seguir formando parte del gimnasio por mucho tiempo			X		
17	Considero que tengo estabilidad laboral			X		
	APOYO DEL JEFE					
18	Cuando lo necesito, mi jefe está disponible para ayudarme a resolver las dificultades que encuentro en mi trabajo.			X		
19	Mi jefe me retroalimenta sobre mi desempeño laboral				X	

20	Mi jefe escucha mis ideas y opiniones			X		
21	Encuentro apoyo para el desarrollo de mis actividades en mi jefe			X		
22	Obtengo ayuda en mi jefe para realizar mejor mi trabajo			X		
23	Los problemas que me afecta y tienen relación con mi trabajo los comento con mi jefe				X	
	TRABAJO EN EQUIPO					
24	Participo de actividades que posibilitan la integración con mis compañeros de trabajo (celebraciones de cumpleaños, día del trabajador, etc.)		X			
25	Siento que hay compañerismo en equipo de trabajo			X		
26	Siento que en el gimnasio incentiva el trabajo en equipo			X		
27	Creo que hay comunicación efectiva entre mis compañeros de trabajo			X		
28	Cuando le pido ayuda a un compañero de trabajo, siento que me ayuda a con buena disposición				X	
	TRATO INTERPERSONAL					
29	Siento que hay respeto entre mis compañeros de trabajo	X				
30	Siento que entre los trabajadores de este gimnasio existe un ambiente de ayuda y colaboración			X		
	DISPONIBILIDAD DE RECURSOS					
31	Tengo los medios y recursos (equipos materiales y demás) necesarios para hacer bien mi trabajo		X			

32	Cuento con los materiales de limpieza y bioseguridad necesarios para la prevención de enfermedades como ser covid-19, hongos entre otros.			X		
CLARIDAD ORGANIZACIONAL						
33	Tengo claridad de mis funciones dentro del gimnasio			X		
34	Al ingresar al gimnasio me fueron informados los objetivos, normas, principios y políticas del gimnasio			X		
35	Conozco el proceso para la solución de problemas			X		
36	La persona que ingresa a trabajar al gimnasio recibe una inducción adecuada para realizar su labores		X			
37	Aplico las políticas institucionales (misión, visión, objetivos, norma, principios y demás políticas)			X		
38	En este gimnasio las tareas están claramente definidas			X		

ENTREVISTA A LOS TRABAJADORES DEL GIMNASIO TITANIUM GYM

Ocupación: Instructor de Musculación

N°	SENTIDO DE PERTENENCIA	SIEMPRE	CASI SIEMPRE	A VECES	NUNCA
		4	3	2	1

1	Creo que los trabajadores en el gimnasio cumplen con las actividades que tienen a su cargo.		X		
2	Me intereso por desarrollar nuevas habilidades de trabajo.	X			
3	Creo que cuando alguien comete un error, hay más excusas que soluciones.		X		
4	Creo que algunas personas no son leales a los principios organizacionales.			X	
5	Me siento capacitado para asesorar a mis clientes, en la ejecución de los ejercicios y alimentación adecuada según los requerimientos del cliente.	X			
	COHERENCIA				
6	Conozco el reglamento interno del gimnasio.				X
7	Las personas se comportan de acuerdo con los principios y normas que se establecen en el gimnasio.		X		
8	En el gimnasio son claras las repercusiones de un incumplimiento en las tareas realizadas	X			
9	Cuando hay falta a la norma se toman correctivos	X			
	RETRIBUCION				
10	Es igual que trabaje mucho o que no lo haga		X		
11	Mi jefe reconoce mis aportes al gimnasio	X			
12	Siento que aquí las personas somos valoradas según nuestro desempeño en el trabajo	X			

13	Cuando cumpla con éxito mi labor, recibo el reconocimiento económico adecuado por mi jefe		X		
14	Cuando no hago bien mi tarea siento que me van a criticar	X			
	ESTABILIDAD				
15	Creo que a las personas se les despide con justa causa	X			
16	Creo que puedo seguir formando parte del gimnasio por mucho tiempo	X			
17	Considero que tengo estabilidad laboral	X			
	APOYO DEL JEFE				
18	Cuando lo necesito, mi jefe está disponible para ayudarme a resolver las dificultades que encuentro en mi trabajo.			X	
19	Mi jefe me retroalimenta sobre mi desempeño laboral		X		
20	Mi jefe escucha mis ideas y opiniones	X			
21	Encuentro apoyo para el desarrollo de mis actividades en mi jefe			X	
22	Obtengo ayuda en mi jefe para realizar mejor mi trabajo		X		
23	Los problemas que me afecta y tienen relación con mi trabajo los comento con mi jefe			X	
	TRABAJO EN EQUIPO				
24	Participo de actividades que posibilitan la integración con mis compañeros de trabajo (celebraciones de cumpleaños, día del trabajador, etc.)		X		
25	Siento que hay compañerismo en equipo de trabajo			X	

26	Siento que en el gimnasio incentiva el trabajo en equipo			X	
27	Creo que hay comunicación efectiva entre mis compañeros de trabajo		X		
28	Cuando le pido ayuda a un compañero de trabajo, siento que me ayuda a con buena disposición			X	
	TRATO INTERPERSONAL				
29	Siento que hay respeto entre mis compañeros de trabajo		X		
30	Siento que entre los trabajadores de este gimnasio existe un ambiente de ayuda y colaboración			X	
	DISPONIBILIDAD DE RECURSOS				
31	Tengo los medios y recursos (equipos materiales y demás) necesarios para hacer bien mi trabajo		X		
32	Cuento con los materiales de limpieza y bioseguridad necesarios para la prevención de enfermedades como ser covid-19, hongos entre otros.		X		
	CLARIDAD ORGANIZACIONAL				
33	Tengo claridad de mis funciones dentro del gimnasio	X			
34	Al ingresar al gimnasio me fueron informados los objetivos, normas, principios y políticas del gimnasio		X		
35	Conozco el proceso para la solución de problemas	X			

36	La persona que ingresa a trabajar al gimnasio recibe una inducción adecuada para realizar su labores		X		
37	Aplico las políticas institucionales (misión, visión, objetivos, norma, principios y demás políticas)			X	
38	En este gimnasio las tareas están claramente definidas		X		

ENTREVISTA A LOS TRABAJADORES DEL GIMNASIO TITANIUM GYM

Ocupación: Instructor de Zumba

Nº	SENTIDO DE PERTENENCIA	SIEMPRE 5	CASI SIEMPRE 4	A VECES 3	CASI NUNCA 2	NUNCA 1
1	Creo que los trabajadores en el gimnasio cumplen con las actividades que tienen a su cargo.		X			
2	Me intereso por desarrollar nuevas habilidades de trabajo.			X		
3	Creo que cuando alguien comete un error, hay más excusas que soluciones.		X			
4	Creo que algunas personas no son leales a los principios organizacionales.			X		
5	Me siento capacitado para asesorar a mis clientes, en la ejecución de los ejercicios y alimentación adecuada según los requerimientos del cliente.	X				
	COHERENCIA					
6	Conozco el reglamento interno del gimnasio.		X			

7	Las personas se comportan de acuerdo con los principios y normas que se establecen en el gimnasio.			X		
8	En el gimnasio son claras las repercusiones de un incumplimiento en las tareas realizadas			X		
9	Cuando hay falta a la norma se toman correctivos			X		
	RETRIBUCION					
10	Es igual que trabaje mucho o que no lo haga			X		
11	Mi jefe reconoce mis aportes al gimnasio				X	
12	Siento que aquí las personas somos valoradas según nuestro desempeño en el trabajo			X		
13	Cuando cumplo con éxito mi labor, recibo el reconocimiento económico adecuado por mi jefe			X		
14	Cuando no hago bien mi tarea siento que me van a criticar	X				
	ESTABILIDAD					
15	Creo que a las personas se les despide con justa causa			X		
16	Creo que puedo seguir formando parte del gimnasio por mucho tiempo		X			
17	Considero que tengo estabilidad laboral				X	
	APOYO DEL JEFE					
18	Cuando lo necesito, mi jefe está disponible para ayudarme a resolver las dificultades que encuentro en mi trabajo.			X		
19	Mi jefe me retroalimenta sobre mi desempeño laboral			X		

20	Mi jefe escucha mis ideas y opiniones				X	
21	Encuentro apoyo para el desarrollo de mis actividades en mi jefe			X		
22	Obtengo ayuda en mi jefe para realizar mejor mi trabajo				X	
23	Los problemas que me afecta y tienen relación con mi trabajo los comento con mi jefe				X	
	TRABAJO EN EQUIPO					
24	Participo de actividades que posibilitan la integración con mis compañeros de trabajo (celebraciones de cumpleaños, día del trabajador, etc.)		X			
25	Siento que hay compañerismo en equipo de trabajo			X		
26	Siento que en el gimnasio incentiva el trabajo en equipo				X	
27	Creo que hay comunicación efectiva entre mis compañeros de trabajo			X		
28	Cuando le pido ayuda a un compañero de trabajo, siento que me ayuda a con buena disposición		X			
	TRATO INTERPERSONAL					
29	Siento que hay respeto entre mis compañeros de trabajo			X		
30	Siento que entre los trabajadores de este gimnasio existe un ambiente de ayuda y colaboración			X		
	DISPONIBILIDAD DE RECURSOS					
31	Tengo los medios y recursos (equipos materiales y demás) necesarios para hacer bien mi trabajo			X		

32	Cuento con los materiales de limpieza y bioseguridad necesarios para la prevención de enfermedades como ser covid-19, hongos entre otros.				X	
	CLARIDAD ORGANIZACIONAL					
33	Tengo claridad de mis funciones dentro del gimnasio	X				
34	Al ingresar al gimnasio me fueron informados los objetivos, normas, principios y políticas del gimnasio	X				
35	Conozco el proceso para la solución de problemas				X	
36	La persona que ingresa a trabajar al gimnasio recibe una inducción adecuada para realizar su labores			X		
37	Aplico las políticas institucionales (misión, visión, objetivos, norma, principios y demás políticas)				X	
38	En este gimnasio las tareas están claramente definidas			X		

ANEXO 4 GRAFICAS E INTERPRETACION DE LA ENTREVISTA A LOS TRABAJADORES GIMNASIO TITANIUM GYM

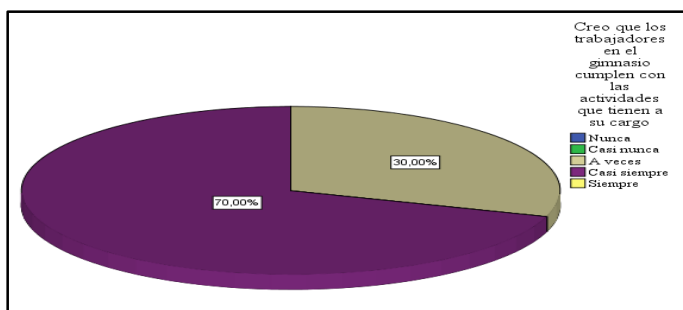

actividades que les ha sido asignadas, lo que da cuenta de un porcentaje importante de la muestra que podría generar un clima organizacional adverso en la Empresa.

Pregunta 1

De acuerdo a los datos obtenidos en el gráfico adjunto, se observa que 7 de los 10 trabajadores que prestan servicios en el Gimnasio Titanium Gym, cumplen con sus actividades asignadas, aunque 3 de ellos, manifiestan que solo a veces cumplen con las

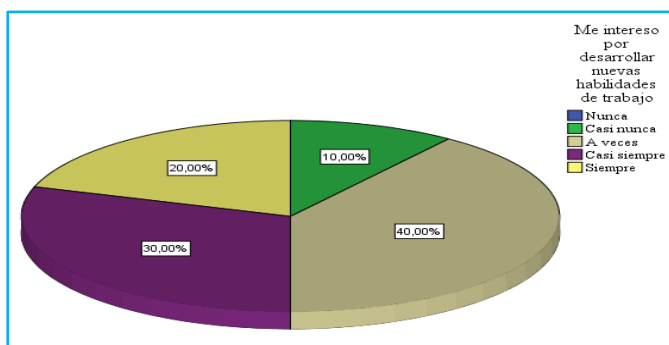

innovaciones, lo que constituye una muestra de que la mayor parte de ellos, se conducen por la rutina del trabajo.

Pregunta 2

Las respuestas que se generan en esta pregunta son muy diversas, toda vez que 2 de los 10 trabajadores, desarrollan nuevas habilidades en el trabajo, 4 de cada 10 se interesan a veces por desarrollar nuevas habilidades, 3 de ellos lo hacen casi siempre y a 1 trabajador de la muestra no le interesa incorporar

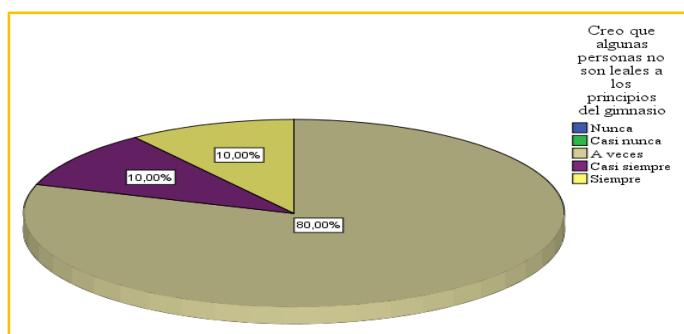

principios del Gimnasio, 1 de ellos expresa ser leales con los principios empresariales casi siempre y solamente 1 trabajador, manifiesta su lealtad permanente con los principios que se promueven en el Gimnasio.

Pregunta 3

Los datos que se consignan en el gráfico adjunto, dan cuenta que la falta de lealtad se constituye en el denominador común del comportamiento de los trabajadores del Gimnasio, si se entiende que 8 de los 10 trabajadores que prestan servicios en el Gimnasio, manifiestan no ser leales con los

Pregunta 4

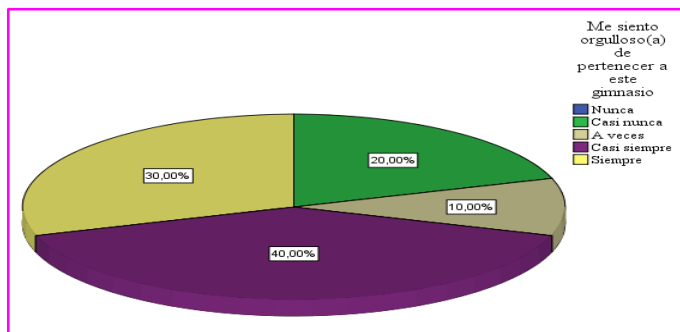

Los datos que se muestran en el gráfico N° 5 adjunto, son preocupantes si se entiende que solamente un tercio de los trabajadores encuestados (3 de 10), expresan sentirse orgullosos por pertenecer a la Empresa; 2 de ellos manifiestan no sentirse orgullosos casi nunca y el 50% de la muestra restante muestra bastantes dudas al proporcionar esta respuesta,

manifestando 2 de ellos que se siente orgulloso a veces y 4 trabajadores de la muestra, casi siempre.

Pregunta 5

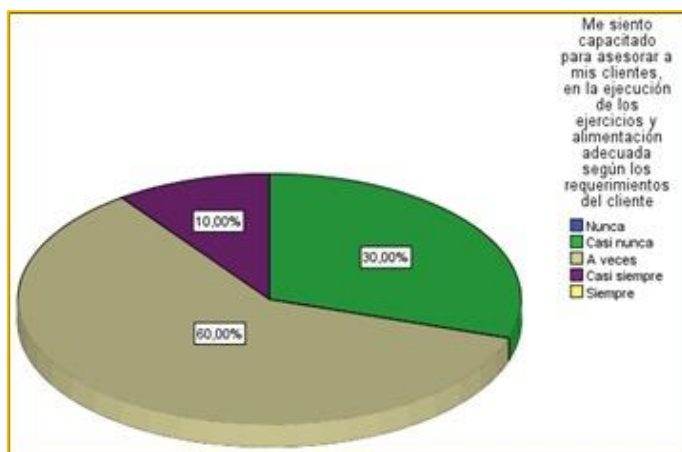

De acuerdo al cuadro. El 60% de los trabajadores encuestados refiere que se siente capacitado para asesorar a sus clientes, en la ejecución de los ejercicios y el otro 30 % menciona que "casi nunca" debido a que estos no tienen el conocimiento acerca de una adecuada alimentación según los requerimientos del

cliente.

Pregunta 6

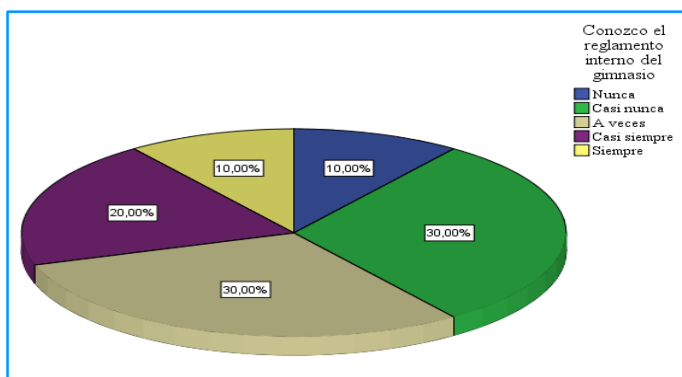

Las diversas respuestas que se obtienen a través del gráfico adjunto, dan cuenta del desconocimiento que tienen los trabajadores, respecto del Reglamento Interno del Gimnasio Titanium Gym, si se entiende que, 4 de ellos, no lo conocen prácticamente y 1 trabajador manifiesta que pudo haber tenido contacto con este documento. El 50% de los trabajadores

restantes manifiestan conocer el Reglamento Interno, aunque expresan dudas en sus afirmaciones al respecto.

Pregunta 7

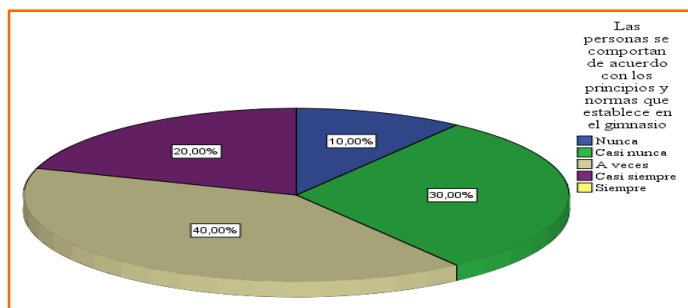

constituye en una forma habitual en la que se comportan los trabajadores del Gimnasio.

De acuerdo a los resultados obtenidos en la encuesta, pudo verificarse que solamente 4 de los 10 trabajadores de la Empresa, manifiestan que respetan las normas y principios que establece el Gimnasio; 4 de ellos no las respetan y 2 trabajadores lo hacen casi siempre, lo que da cuenta que sujetarse a las normas y principios que se establecen en el Gimnasio, no se

Pregunta 8

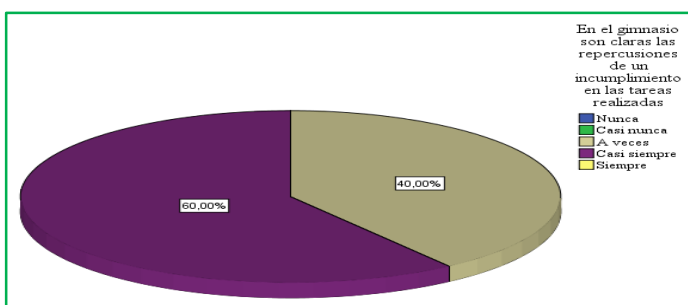

repercusiones, lo que implicaría que podría ser indistinto el hecho de que los trabajadores, puedan cumplir o incumplir las tareas asignadas, debido a que no existirían repercusiones para ello.

Las respuestas que se obtienen a través del presente gráfico son muy sesgadas, toda vez que, 6 de los 10 trabajadores encuestados manifiestan que incumplir las tareas realizadas casi siempre trae repercusiones y 4 de los trabajadores restantes manifiestan que incumplir las tareas realizadas a veces trae

Pregunta 9

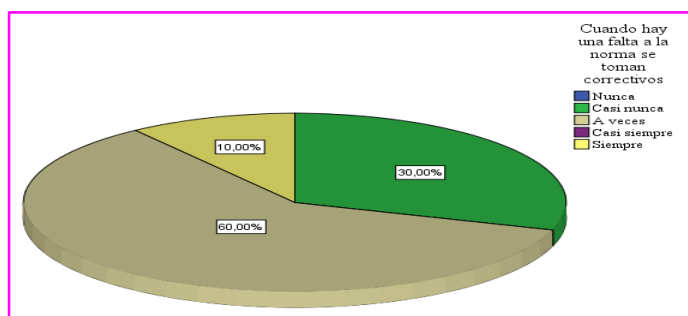

Nótese que estas respuestas, tienen la misma tendencia que las respuestas que emergen de la pregunta anterior, toda vez que 6 de los 10 trabajadores de la muestra manifiestan que a veces se toman correctivos, cuando se contravienen las normas; 3 de ellos manifiestan que casi nunca se adoptan correctivos por infracciones a las normas de la Empresa y solamente 1 de ellos habría

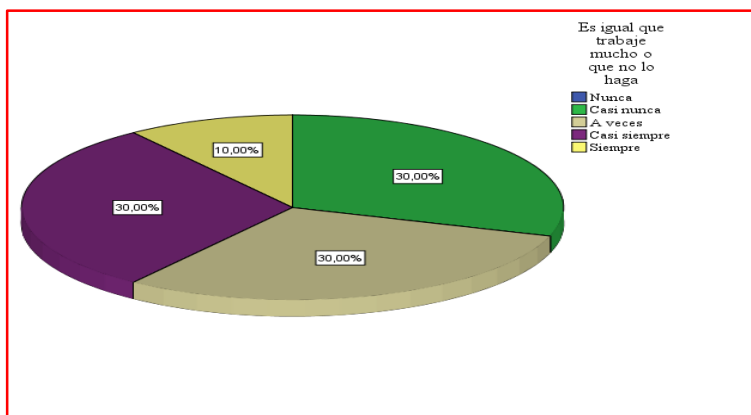

no. Tres (3) trabajadores perciben que la Empresa casi siempre reconoce el trabajo arduo que realizan. Tres (3) de ellos consideran que casi siempre la Empresa, reconoce el trabajo arduo que realizan y solamente 1 de ellos percibe que la Empresa siempre reconoce al trabajo arduo realizado.

Pregunta 10

Los datos que emergen de esta pregunta, dan cuenta que el hecho de que los trabajadores le dediquen mucho tiempo al trabajo o que no lo hagan, no es valorado por la Empresa, si se entiende que 3 de ellos perciben que casi nunca es igual que lo hagan o

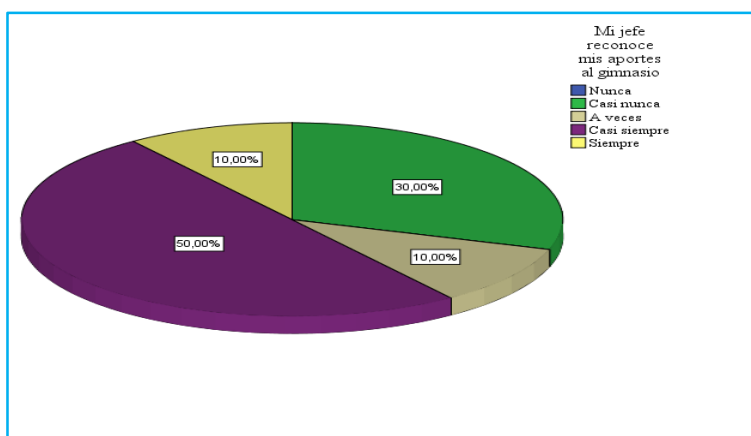

reconoce los aportes que realizan al Gimnasio, lo que implica que el 50% de la muestra, manifiesta que reconocer los aportes realizados, no se constituye en una constante en la Empresa.

Pregunta 11

Las respuestas que emergen de esta pregunta, son diversas, toda vez que solamente 1 (uno) trabajador percibe que sus aportes al gimnasio son reconocidos por su jefe. Cinco (5) de ellos, perciben que casi siempre se reconocen sus aportes al Gimnasio, en tanto a que cuatro (4) de ellos perciben que a veces o casi nunca, el jefe

Pregunta 12

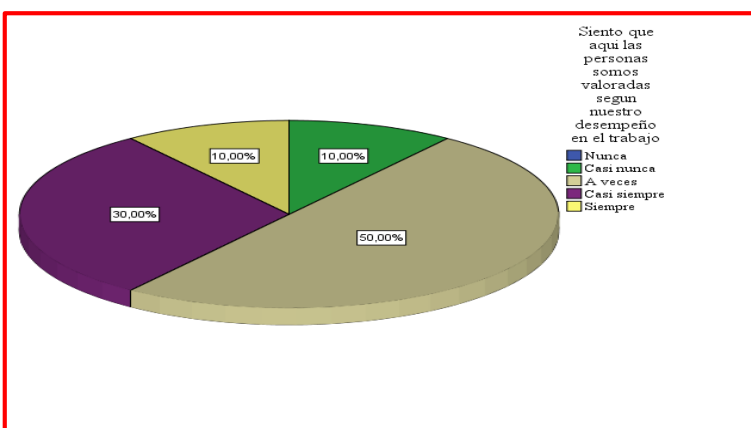

son valoradas por su desempeño; y un (1) trabajador considera que casi nunca las personas son valoradas por

Coincidente con las respuestas del gráfico anterior, solamente un (1) trabajador, afirma con certeza que su persona es valorada por el desempeño en el trabajo; Tres de ellas (3), consideran que casi siempre las personas son valoradas por su desempeño laboral. Contradictoriamente cinco (5) de ellos consideran que a veces las personas

su desempeño en el trabajo, porcentaje preocupante si se entiende que aproximadamente el 60% de los trabajadores del Gimnasio Titanium Gym, consideran que no se valora su desempeño laboral.

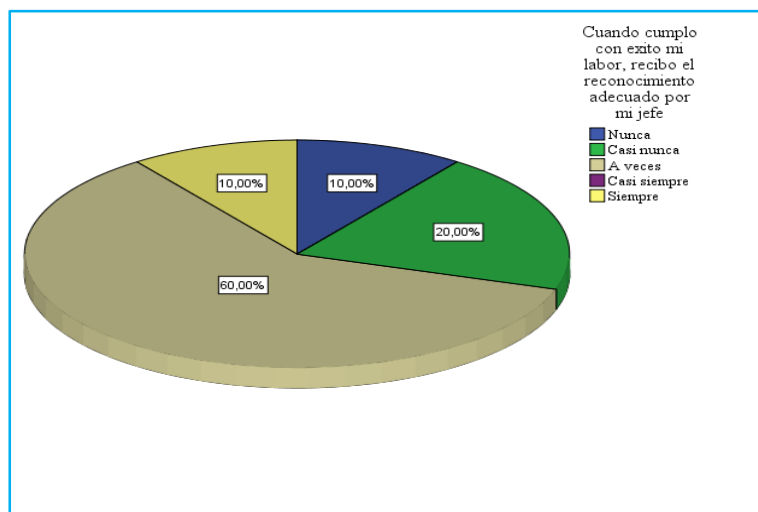

El cumplimiento exitoso de sus funciones, ha sido reconocido por la Empresa. Tres (3) de ellos, perciben que nunca o casi nunca fueron reconocidos cuando cumplieron exitosamente su trabajo.

Pregunta 13

Los resultados obtenidos a través de esta pregunta, dan cuenta que el reconocimiento por el éxito de las labores realizadas por los trabajadores, no se constituye en una constante, si se entiende que 6 de los 10 trabajadores del Gimnasio, recibieron a veces el reconocimiento de su jefe, cuando cumplieron exitosamente sus labores. Uno (1) de ellos siente que el

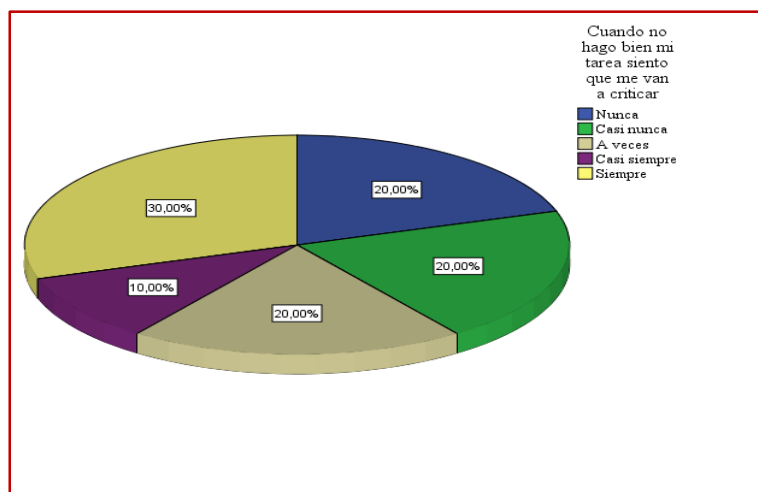

trabajos mal ejecutados, no se ha constituido en una medida correctiva que hubiese adoptado el Gimnasio Titanium Gym, respecto de los trabajos realizados por los trabajadores bajo su dependencia.

Pregunta 14

De acuerdo a los datos obtenidos, se establece que 3 de los 10 trabajadores encuestados, recibió críticas por las tareas que no fueron realizadas. Uno (1) de ellos casi siempre recibió críticas por no hacer bien su trabajo. Dos (2) de ellos perciben que solo recibieron críticas a veces por las tareas mal ejecutadas y cuatro (4) de ellos manifestaron no haber recibido críticas nunca o casi nunca por los trabajos mal ejecutados, lo que implica que criticar los

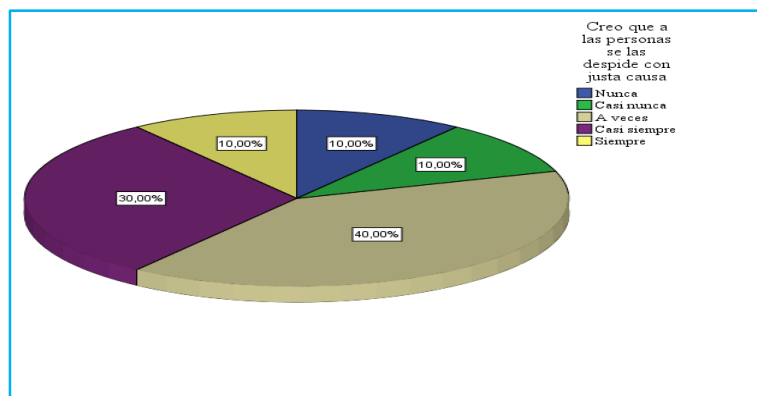

de ellos, manifiestan que a veces los trabajadores son despedidos por causa justa y dos (2) trabajadores de la muestra, expresan que la Empresa no acostumbra despedir sin justa causa a sus empleados.

Pregunta 15

Los datos que se muestran en el gráfico adjunto, dan cuenta despedir a los trabajadores con causa justa, no se constituye en una constante en el Gimnasio Gym, toda vez que 4 de 10 funcionarios consideran que la Empresa, siempre o casi siempre, despide a sus trabajadores por causa justa. Cuatro (4)

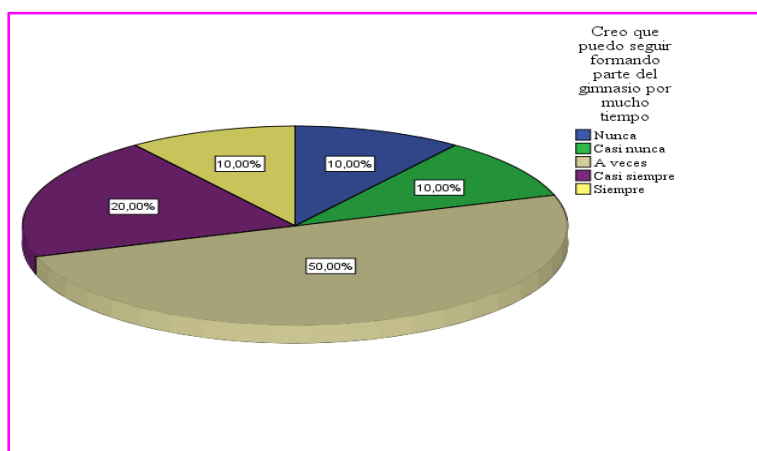

nunca creen que podrían permanecer por mucho tiempo en el Gimnasio.

Pregunta 16

De acuerdo a estos datos, la permanencia en la Empresa, se encuentra cuestionada por los trabajadores, toda vez que solamente 1 de ellos se visualiza formando parte del gimnasio en el futuro. Dos (2) de ellos piensan que casi siempre se visualizan a futuro trabajando en el gimnasio. Cinco (5) de ellos solo manifiesta esta sensación a veces y dos (2) trabajadores piensan que nunca o casi

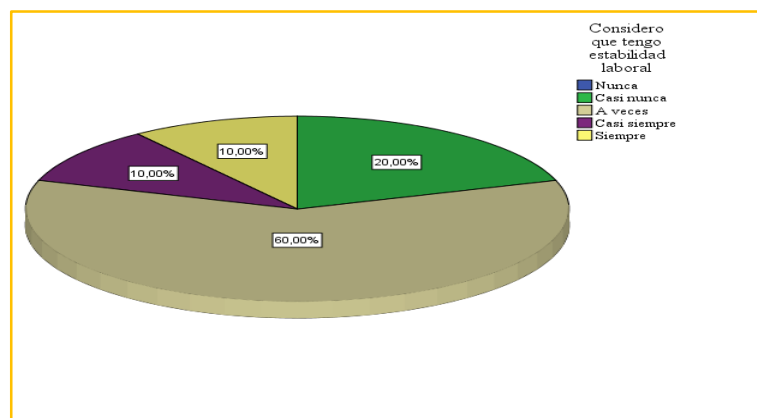

más de la mitad de los trabajadores del Gimnasio, no tienen la seguridad de tener estabilidad laboral en la Empresa

Pregunta 17

La estabilidad laboral se encuentra cuestionada en el Gimnasio Titanium Gym, si se entiende que 2 de los trabajadores consideran que no cuentan con estabilidad laboral. Seis (6) de ellos, consideran que a veces sienten que cuentan con estabilidad laboral y 2 trabajadores consideran que tienen estabilidad laboral, lo que muestra que

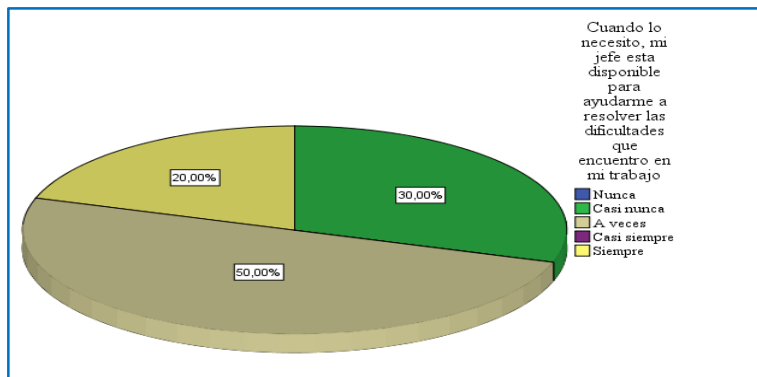

resolver los problemas que se presentan en el trabajo y cinco (5) trabajadores de la muestra, manifiestan que esta disponibilidad es esporádica, o que implicaría que la presencia del jefe para ayudar a resolver los problemas de sus trabajadores no es un evento que ocurra usualmente.

Pregunta 18

De acuerdo a los datos que se encuentran en el gráfico adjunto, 3 de cada 10 trabajadores, perciben que su jefe no los ayuda a resolver los problemas que encuentran en su trabajo. Dos (2) de ellos, manifiestan que siempre que lo necesitan su jefe se encuentra disponible para ayudarlos a

Pregunta 19

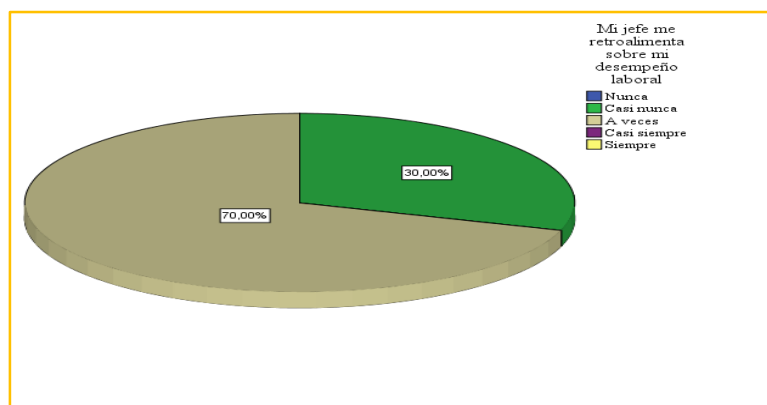

Siete (7) de los trabajadores de la Empresa, manifestaron que, en ocasiones el jefe retroalimenta a sus funcionarios sobre su desempeño laboral, en tanto a que los tres (3) trabajadores restantes expresaron que su jefe no les ha proporcionado retroalimentación sobre su desempeño laboral, lo que implica que no se constituye en un hecho usual que el

jefe proporcione inputs o retroalimente a sus trabajadores sobre su desempeño laboral

Pregunta 20

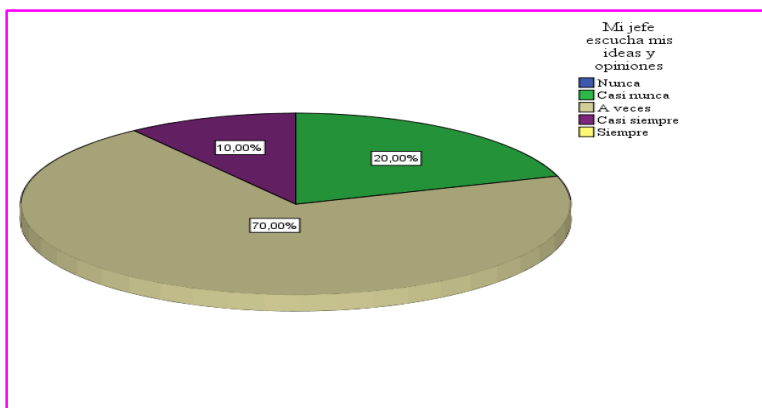

De acuerdo a los datos adjuntos, uno (1) de los trabajadores, manifiesta que su jefe escucha sus ideas y opiniones. Dos (2) de ellos, expresan sus ideas y opiniones, casi nunca fueron escuchadas por su jefe. Por otra parte 7 de los 10 trabajadores restantes manifiestan que sus ideas y opiniones, a veces son escuchadas por su

jefe, lo que implica que, escuchar las ideas y opiniones de los trabajadores, no se constituye precisamente en una virtud de los jefes del Gimnasio.

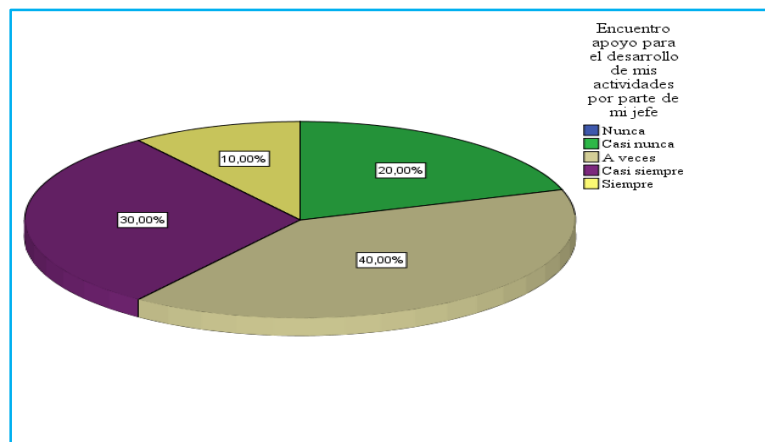

Pregunta 21

Los datos que emergen del gráfico adjunto, dan cuenta que dos (2) de los trabajadores del Gimnasio, no encuentran apoyo en su jefe para el desarrollo de sus actividades.

Cuatro (4) de ellos, manifiestan recibir ocasionalmente el apoyo de su jefe en el desarrollo de sus actividades. Los cuatro (4) funcionarios restantes manifiestan

que siempre (1) y casi siempre (3) encuentran el apoyo de su jefe, en el desarrollo de sus actividades.

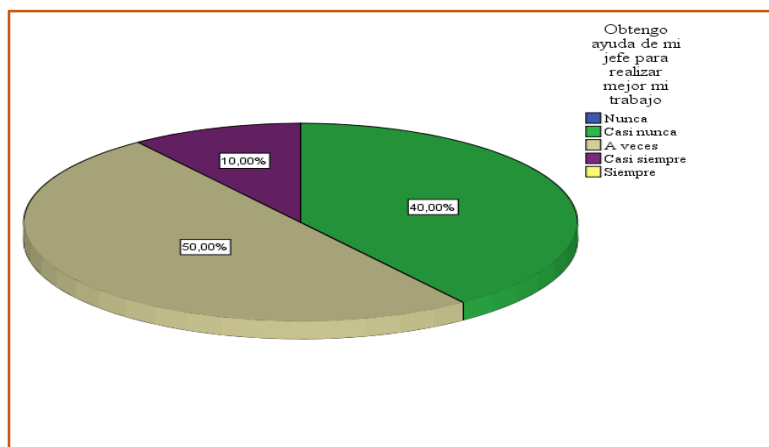

Pregunta 22

De acuerdo a los datos insertos en el gráfico adjunto, 4 de cada 10 trabajadores del Gimnasio Titanium Gym, manifestaron no haber obtenido ayuda de su jefe para realizar su trabajo: Seis (6) de ellos, manifestaron que siempre (5) y casi siempre (1) han recibido ayuda de su jefe para realizar mejor su trabajo, lo que implica que,

de acuerdo a esta información, el 40% de los trabajadores de la muestra, manifiestan no haber obtenido ayuda de parte de sus jefes para realizar mejor su trabajo.

Pregunta 23

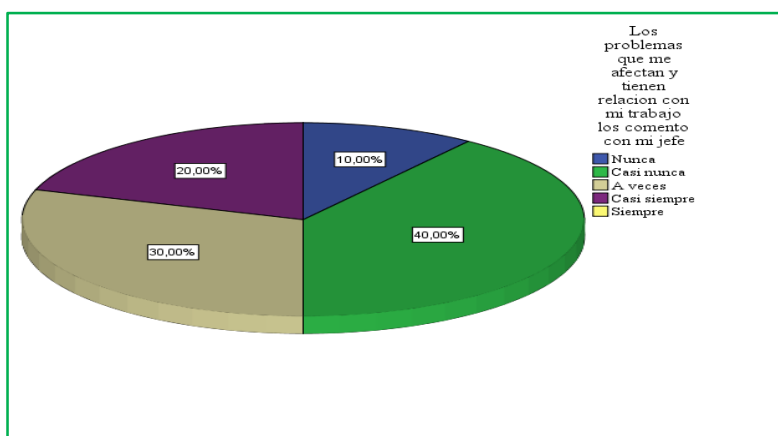

Las respuestas obtenidas a través de esta pregunta dan cuenta que comentar los problemas que más les afecta a los trabajadores con sus jefes, no se constituye precisamente en una fortaleza del clima laboral que se propicia en el Gimnasio Titanium Gym, si se entiende que 5 de los 10 trabajadores de la empresa,

manifiestan que casi nunca (4 trabajadores) y nunca (1 trabajador), comentan sus problemas con su jefe, en tanto a que el 50% de la muestra restante expresan que los trabajadores a veces (3 de ellos) y casi siempre (2 de ellos), comentan con su jefe, los problemas relacionados con el trabajo que les afectan.

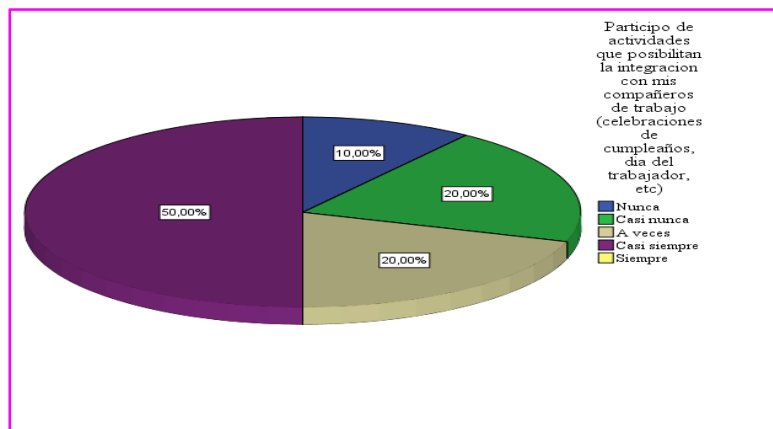

Pregunta 24

En la percepción del 50% de los trabajadores del Gimnasio Titanium Gym, las actividades que generan convivencia se constituyen en un hecho habitual que se produce en el ámbito laboral, en tanto a que el 50% restante manifiesta que la integración y la convivencia, no se constituyen en eventos que se promueven

habitualmente al interior del Gimnasio, toda vez que uno de ellos, no recuerda haber participado nunca en estas actividades, dos de ellos, casi nunca lo han hecho y otra cantidad similar de trabajadores, ha participado tan solo en alguna ocasión de estos eventos.

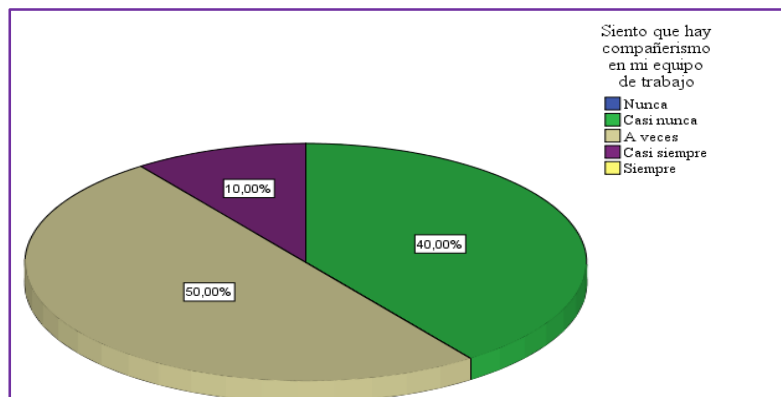

Pregunta 25

Los resultados obtenidos en el gráfico precedente dan cuenta que el compañerismo no se constituye en un atributo fundamental del clima laboral, si se entiende que el 50% de los trabajadores expresa que el mismo se manifiesta ocasionalmente, es decir, a veces; uno de ellos manifiesta que el

compañerismo en su equipo de trabajo se produce casi siempre, en tanto a que 4 de los 10 funcionarios restantes, expresa que casi nunca se manifiesta el compañerismo en su equipo de trabajo.

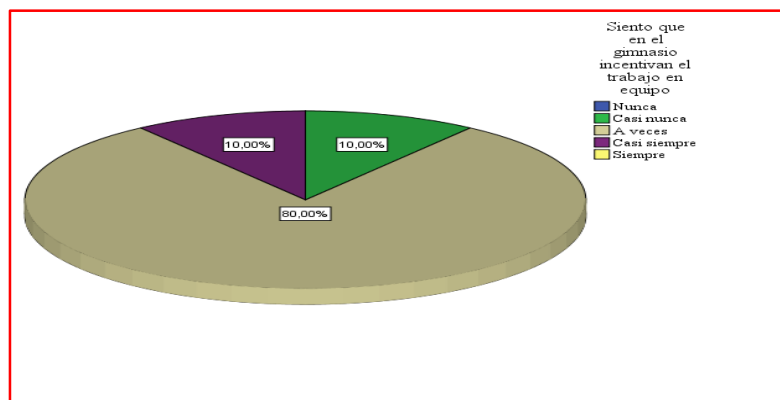

solamente percibe que casi siempre se incentiva el trabajo en equipo en el Gimnasio Titanium Gym de la ciudad de Tarija.

Pregunta 26

El análisis de esta respuesta permite inferir que en el Gimnasio Titanium Gym, no se incentiva el trabajo en equipo, posición que es sustentada por 8 de los 10 funcionarios encuestados, en tanto a que uno de los trabajadores expresa que casi nunca se incentiva el trabajo en equipo y un (1) trabajador

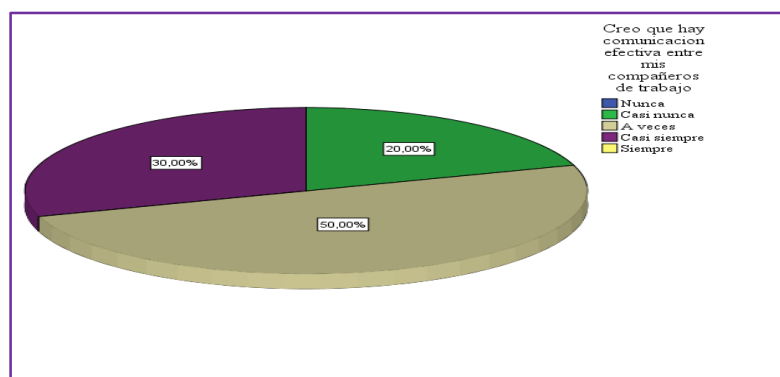

Pregunta 27

Las respuestas que se obtienen del gráfico precedente, muestran que no existe un proceso de comunicación efectiva entre los compañeros de trabajo del Gimnasio Titanium Gym, toda vez que 5 de los 10 trabajadores encuestados, que equivalen al 50% de

la muestra, manifiestan que esta comunicación es ocasional, es decir que se realiza a veces; Dos (2) de los trabajadores de la muestra manifiestan que casi nunca existe un proceso de comunicación efectiva entre los trabajadores y solamente 3 de ellos (el 30% de la muestra), asevera que casi siempre se produce un proceso de comunicación efectiva entre los compañeros de trabajo.

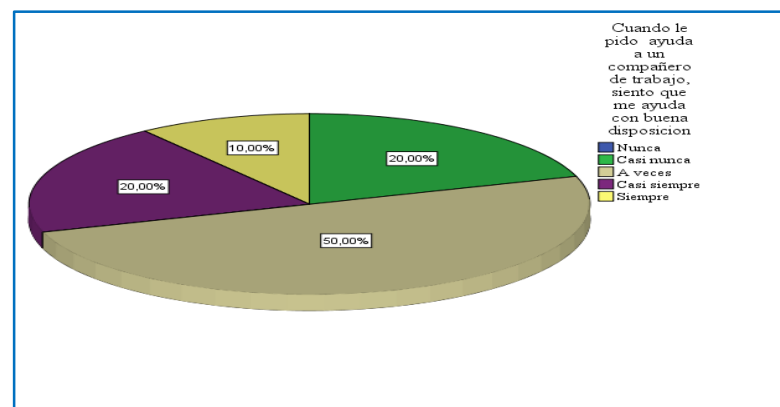

Pregunta 28

De acuerdo a los datos del gráfico precedente, la cooperación entre compañeros de trabajo, no se constituye en una característica fundamental del Gimnasio Titanium Gym, si se entiende que solamente 1 de los 10 trabajadores de la muestra, perciben que existe muy buena

predisposición de los compañeros de trabajo, cuando se solicita su ayuda. Dos (2) de ellos, manifiestan no haber recibido ayuda casi nunca cuando la necesitaron y 7 de los 10 trabajadores de la muestra restante, manifiestan que casi siempre (2 de ellos) y a veces (5 de ellos) han recibido ayuda con una muy buena predisposición por

parte de sus compañeros, cuando solicitaron su ayuda, lo que implica que la ayuda se habría producido de manera ocasional.

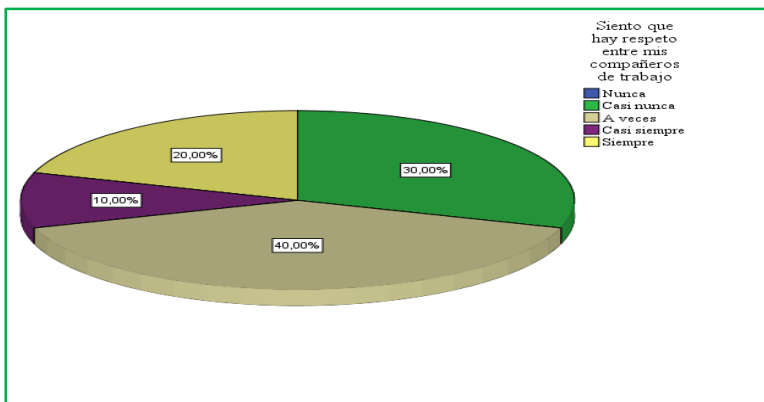

Pregunta 29

De acuerdo a los datos del gráfico precedente, el respeto entre compañeros de trabajo no se constituye en una fortaleza que se fomenta al interior del Gimnasio Titanium Gym, toda vez que solamente 2 de los 10 funcionarios afirman de manera contundente que el respeto entre compañeros de

trabajo es una constante. Para tres (3) trabajadores de la muestra, el respeto entre compañeros de trabajo, es algo que no se produce casi nunca. Para cuatro (4) trabajadores de la muestra el respeto es algo que se produce de manera ocasional y para uno (1) de ellos, el respeto entre compañeros de trabajo se produce casi siempre.

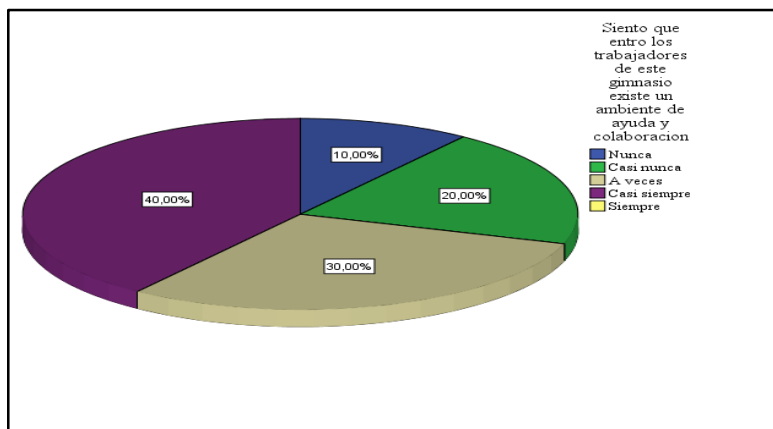

Pregunta 30

De acuerdo a estos datos, tres (3) de los diez (10) trabajadores de la muestra, manifiestan que nunca y casi nunca han percibido que exista un ambiente de ayuda y cooperación entre los trabajadores del Gimnasio, en tanto a que 3 trabajadores manifiestan que la ayuda y

colaboración es ocasional y para cuatro (4) de ellos, el ambiente de ayuda y cooperación se manifiesta casi siempre.

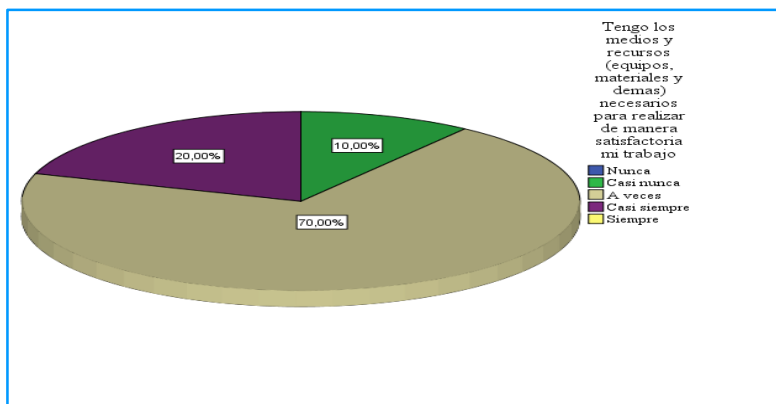

Pregunta 31

Las respuestas que emergen de esta pregunta, dan cuenta que dos (2) de los diez (10) trabajadores manifiestan que casi siempre cuentan con los equipos y materiales que les permiten realizar satisfactoriamente su trabajo. Uno de ellos, expresa que casi nunca cuenta con los equipos y materiales

necesarios, en tanto a que el 70% de los trabajadores restantes, manifiestan contar ocasionalmente (algunas veces) con los materiales y equipos que les permiten realizar de manera satisfactoria su trabajo.

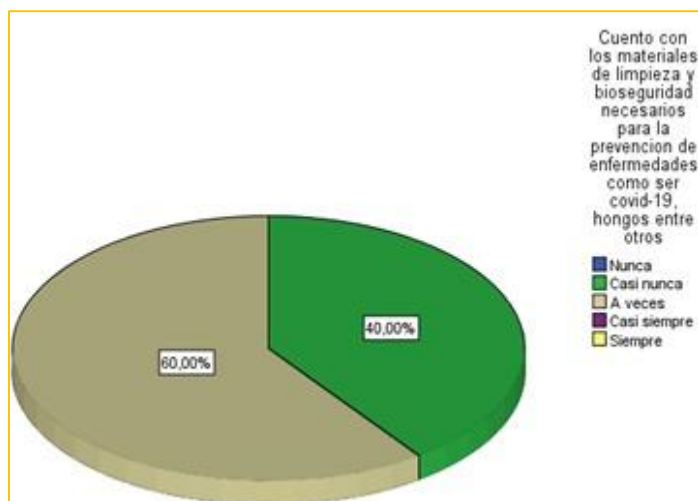

Pregunta 32

Los datos del gráfico demuestran que del 100% de los trabajadores, un 60% afirma que a veces no cuentan con los materiales necesarios para su prevención de enfermedades y un 40% casi nunca cuenta con materiales de limpieza de bioseguridad necesarios para la prevención.

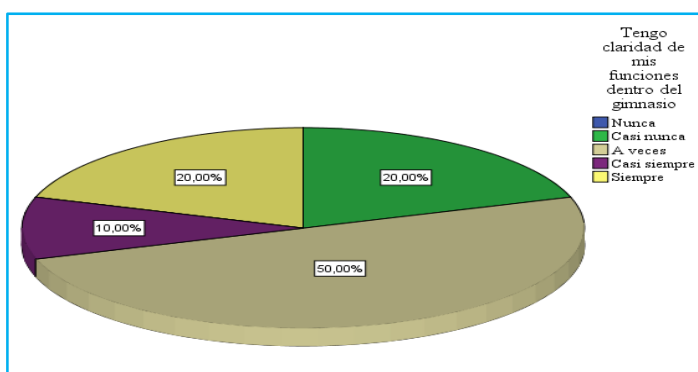

Pregunta 33

De acuerdo a los datos del gráfico anterior, se observa que, dos (2) de los diez (10) trabajadores tienen claras las funciones que deben llevar a cabo dentro del Gimnasio. Uno (1) de ellos, con algunas dudas “casi siempre” tiene una idea de lo que debe hacer como parte de sus funciones, en tanto a que la mitad de la muestra (% de 10 trabajadores), manifiestan

que “a veces” tienen claridad en las funciones que les han sido asignadas al interior del Gimnasio. Lo que es peor aún es que dos (2) de ellos, casi nunca han tenido claridad respecto de qué es lo que hacen al interior del Gimnasio.

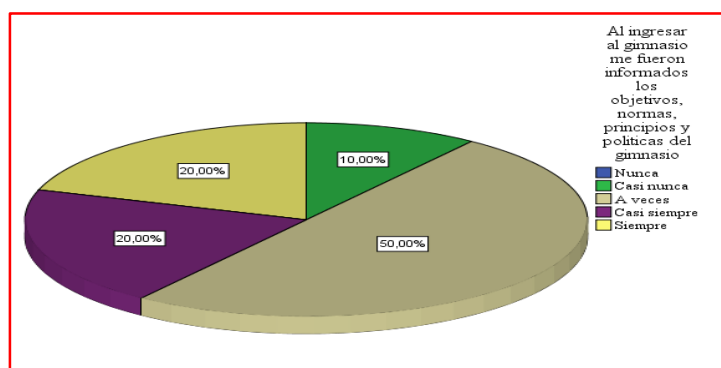

Pregunta 34

De acuerdo a los datos obtenidos en la pregunta N° 38, solamente el 20% de los funcionarios encuestados, manifestaron haber sido informados respecto de los objetivos, normas, principios y políticas del gimnasio al ingresar a su fuente laboral. Tres (3) de ellos no fueron informados y cinco (5) trabajadores de la

muestra, muestran dudas aún mayores al considerar que pudieron haber sido informados o no de estos aspectos, al momento de ingresar el Gimnasio.

Pregunta 35

Las respuestas que se obtienen a través de esta pregunta dan cuenta que de manera general, los trabajadores del Gimnasio, desconocen los procesos que deben llevarse a cabo para solucionar algún problema que se presentara en el trabajo, toda vez que un 60% no ha tomado conocimiento de ellos nunca o casi nunca y tan solo un 40% de la muestra habría

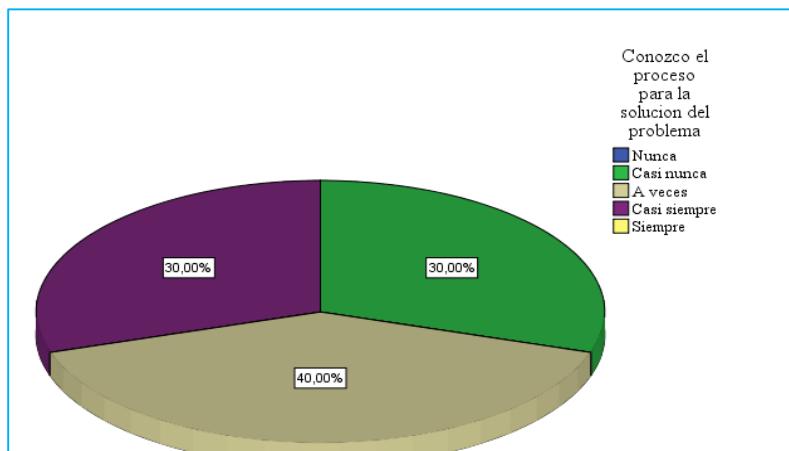

tomado conocimiento alguna vez sobre estos procesos.

Pregunta 36

Los datos del gráfico precedente dan cuenta que el 100% de los trabajadores encuestados han recibido una inducción adecuada para realizar sus labores, al ingresar a su fuente laboral, el 50% de la muestra manifiesta haberlo hecho siempre; el 40% casi siempre y el 10% a veces, lo que significa que, de alguna u otra manera, la inducción le habría llegado a la totalidad

de la muestra.

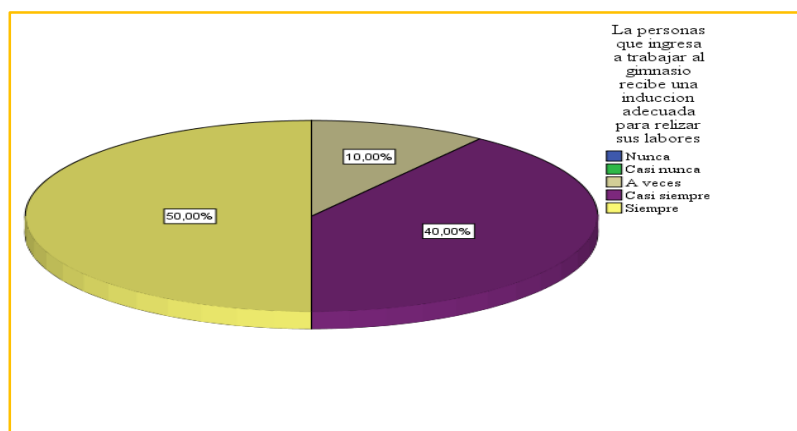
**Pregunta 37**

De acuerdo a los datos de la pregunta 41, aplicar las políticas institucionales, no se constituye en una actitud habitual de los trabajadores del Gimnasio, si se entiende que el 60% de la muestra manifiesta aplicarlas alguna vez, un 30% casi nunca y solamente uno (1) de los diez (10)

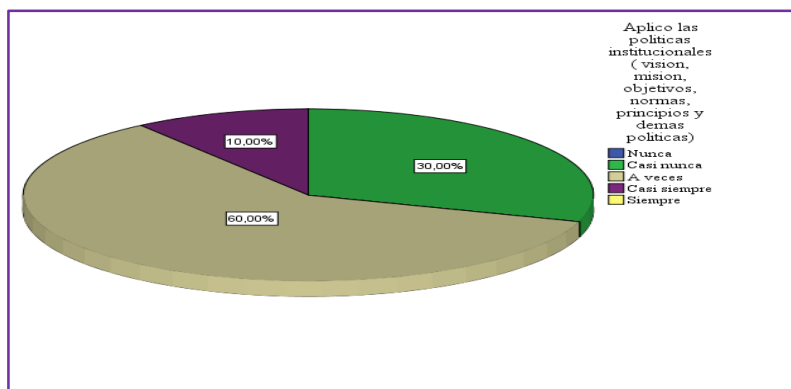

trabajadores se adheriría a la visión, misión, objetivos, normas y principios empresariales establecidos, en el desarrollo de su trabajo.

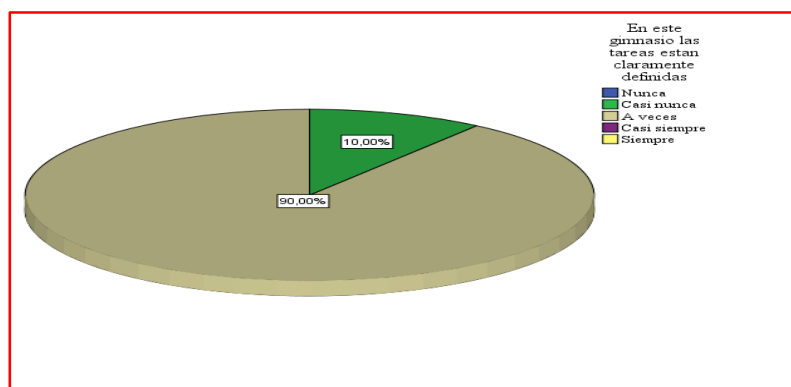
Pregunta 38

De acuerdo con los resultados que emergen de la pregunta N° 42 del gráfico adjunto, la generalidad de los trabajadores encuestados, refieren que las tareas que realizan no se encuentran claramente definidas, si se entiende que 9 de los 10 trabajadores manifiestan que “a veces” y 1 de ellos, manifiesta que casi nunca, lo que permitiría inferir en

ausencia de un proceso de planificación ni de asignación de tareas que permita indicar cuales son las actividades que deben llevar a cabo los trabajadores en sus asignaciones diarias de trabajo.

ANEXO 5: GRÁFICAS E INTERPRETACIÓN DE LA ENCUESTA A CLIENTES DEL GIMNASIO TITANIUM GYM

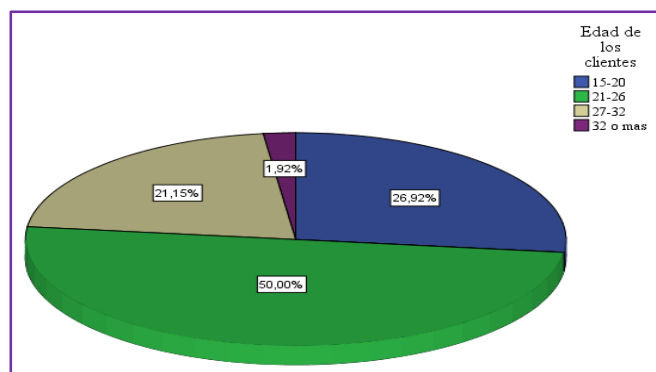

lo que muestra una afluencia mayoritaria de gente joven a las instalaciones del Gimnasio.

Pregunta 1º

Los resultados del gráfico adjunto, permiten apreciar que el 50% de clientes que asisten al gimnasio Titanium Gym, tienen entre 21 y 26 años de edad; aproximadamente el 27% están comprendidos entre los 15 y los 20 años de edad; el 21% entre los 27 y los 32 años y finalmente el 1% son personas que tienen 32 o más años de edad,

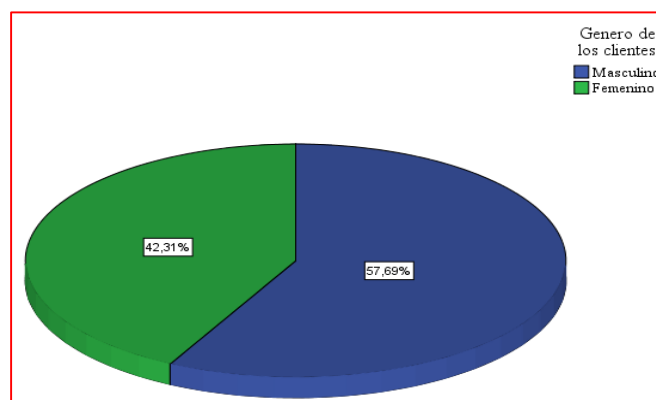

Pregunta 2º

El gráfico adjunto, permite establecer el predominio que existe en los clientes varones, respecto de las mujeres que acceden a los servicios que ofrece el Gimnasio Titanium Gym, lo que permitiría inferir que las actividades que se llevan a cabo en este gimnasio, cuentan con el predominio de los varones sobre las mujeres que acceden a estos servicios.

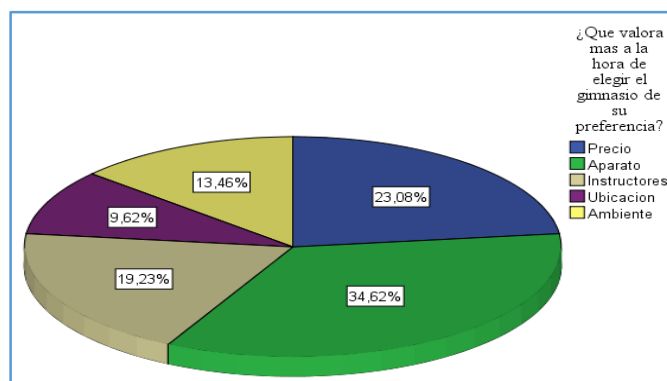

Pregunta 3º

De acuerdo a los datos que reporta el gráfico adjunto, aproximadamente un tercio de los clientes (34,62% de la muestra), valora los aparatos que ofrece el gimnasio; Una quinta parte de los clientes (23,08% de la muestra) valora el precio de los servicios que oferta el Gimnasio; Aproximadamente el 19,23% valora el servicio que prestan los instructores del Gimnasio; Uno (1)

de cada 10 valora la ubicación geográfica del lugar y el 13,46% restante valora el ambiente que ofrece el Gimnasio.

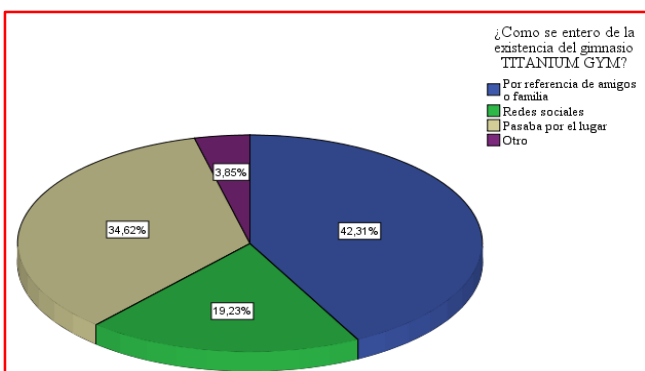

sociales, tan utilizadas hoy en día como medio de información y comunicación y un porcentaje menor del 3,85% se enteró por otros medios.

Pregunta 4°

De acuerdo a los datos que muestra la pregunta N° 4, el 42,31% se enteró de la existencia del Gimnasio Titanium Gym, por las referencias que les dieron sus amigos y familiares, un 34,62% manifiesta que pasaba por el lugar y le llamó la atención el Gimnasio, lo que da cuenta de la ubicación estratégica del local; el 19,23% manifestó que se enteró a través de las redes

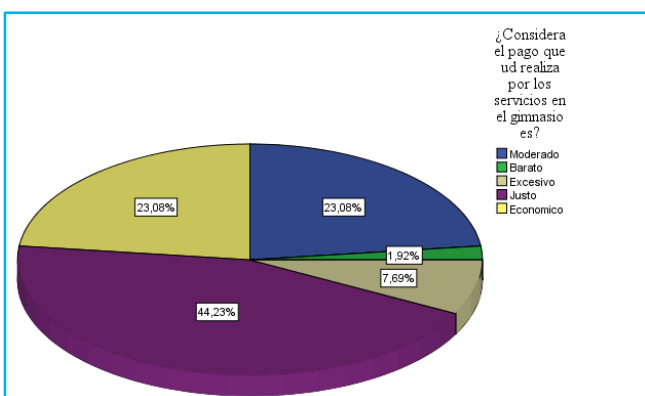

manifiesta que el cobro es excesivo y el 1,92% que el costo que se cobra en el gimnasio, es barato, lo que muestra en líneas generales, la conformidad que existiría en la generalidad de los clientes por el costo de los servicios.

Pregunta 5°

De acuerdo a los datos recabados, el 44,23% de los clientes consideran que el pago que realizan por los servicios que ofrece el gimnasio, es justo; el 23,08% manifiesta que los servicios que ofrece el gimnasio, son económicos. Un porcentaje similar expresa que los costos que cobra el gimnasio, es moderado. Un 7,69% de los clientes

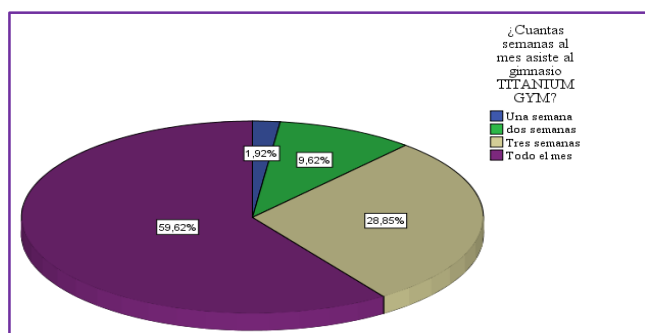

gimnasio al menos dos o una semana al mes, respuestas que dan cuenta de la asiduidad con la que los clientes acceden a los servicios que presta el gimnasio

Pregunta 6°

De acuerdo a los resultados del gráfico adjunto, se observa que, un poco menos de los 2/3 de los clientes (59,62%) son asistentes asiduos al Gimnasio, toda vez que mantienen una rutina de todo el mes como concurrentes al servicio; el 28,85% acostumbra asistir durante 3 semanas al mes al Gimnasio y el 11,54% restante, asiste al

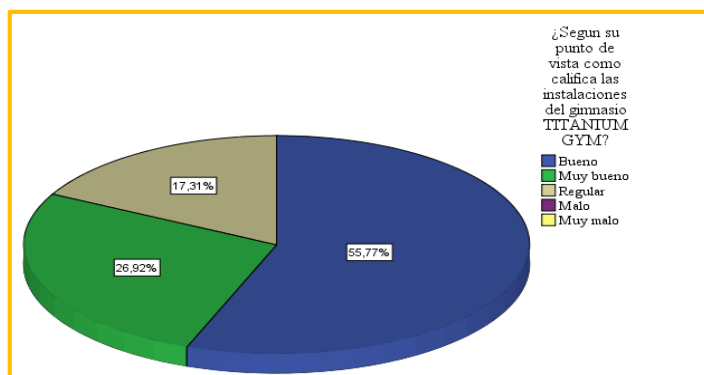

por parte de los clientes.

Pregunta 7°

Los datos que arroja la pregunta N° 7 que el 55,77% de los clientes, califica las instalaciones como buenas, un 26,92% las califica como muy buenas y un 17,31% de clientes manifiesta que las instalaciones del Gimnasio Titanium Gym, son regulares, lo que da cuenta de una aceptación generalizada respecto de la aceptación de las instalaciones,

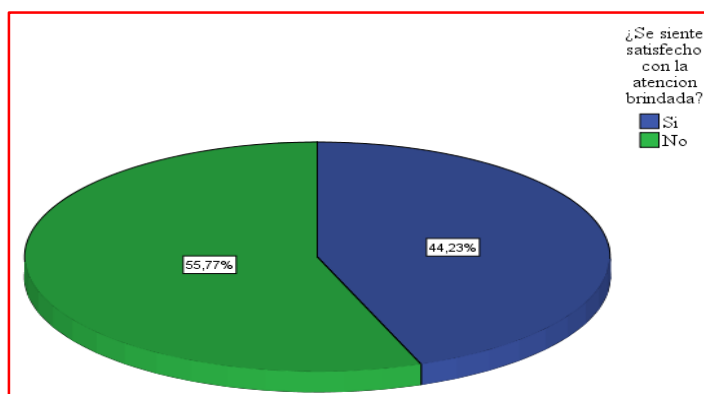

servicios que presta el Gimnasio Titanium Gym.

Pregunta 8°

En el grafico N° 8 se puede apreciar que, aproximadamente 6 de cada 10 clientes encuestados (55,77%) no se sienten satisfechos con la atención que se les brinda en el gimnasio, y 4 de cada 10 clientes se sienten satisfechos con la atención brindada, porcentaje muy alto de disconformidad que manifiestan los clientes respecto de los

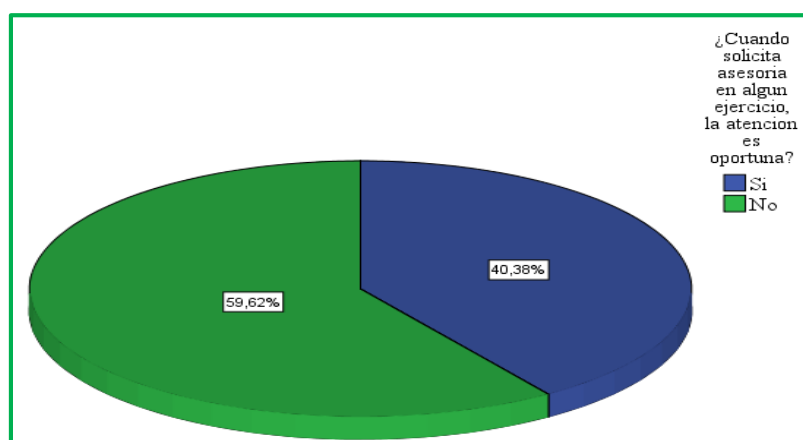

solicitaron asesoramiento para realizar algún ejercicio físico.

Pregunta 9°

De acuerdo a los datos que se observan en el gráfico adjunto, aproximadamente 6 de cada 10 clientes encuestados, manifiesta no haber recibido una atención oportuna cuando solicitaron asesoría para realizar algún ejercicio, aunque 4 de cada 10 clientes encuestados, manifestaron que fueron atendidos oportunamente, cuando

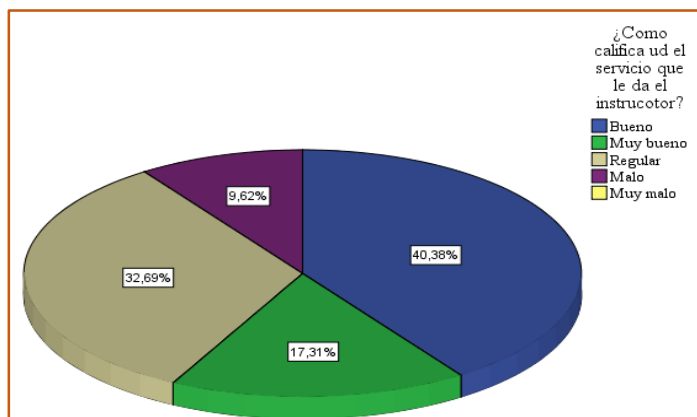

Pregunta 10°

Un 40,38% del total de los clientes encuestados califica como bueno el servicio que prestan los instructores; un 32,69% los califica como regular, un 17,31% manifestaron que el servicio que prestan los instructores es muy bueno y un 9,62% de los clientes encuestados, no se sienten conformes con el servicio que brindan los instructores del gimnasio Titanium Gym.

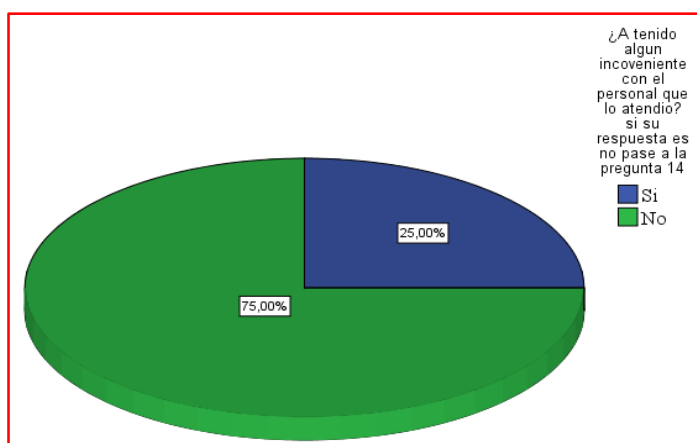

Pregunta 11°

Los datos que se extraen a través de esta pregunta que ha sido formulada a los clientes del Gimnasio Titanium Gym, dan cuenta que $\frac{3}{4}$ partes de la muestra, manifiestan no haber tenido ningún inconveniente con el personal que los atendió en las instalaciones del Gimnasio, aunque $\frac{1}{4}$ parte de la muestra (25% de los clientes) manifiesta haber tenido algún inconveniente con el personal que presta servicios en este gimnasio.

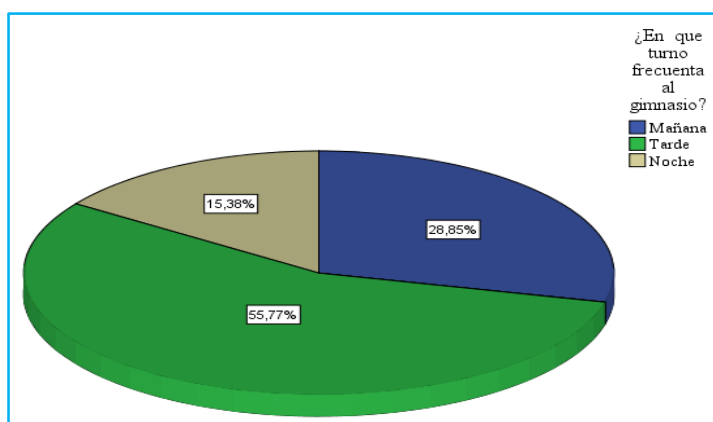

Pregunta 12°

Los datos que se extraen del gráfico adjunto, dan cuenta que más de la mitad de los clientes, frecuente el gimnasio en el turno de la tarde; aproximadamente 3 de cada 10 (28,85% de la muestra) frecuentan el gimnasio por las mañanas, en tanto a que 15,38% restante, frecuentan las instalaciones del gimnasio por las noches.

ANEXO 6 CRONOGRAMA DE GANTT

CRONOGRAMA DE ACTIVIDADES																					
N°	ACTIVIDADES	TIEMPO-SEMANAS																			
		OCTUBRE				NOVIEMBRE				DICIEMBRE				ENERO				FEBRERO			
		1	2	3	4	1	2	3	4	1	2	3	4	1	2	3	4	1	2	3	4
1	Idea de investigacion	■	■	■	■																
2	Planteamiento de problema				■																
3	Objetivos, justificacion y diseño metodologico			■	■	■	■	■	■	■											
4	Elección de instrumentos, poblacion, marco teorico y bibliografia									■	■	■									
5	Recesos de fin de año												■	■							
6	Entrega de perfil															■					
7	Inicio del primer semestre de 2021 (Taller II)																				■
8	Recoleccion de datos																				
9	Encuestas																				
10	Analisis de datos																				
11	Elaboracion del documento de investigacion.																				
12	Elaboracion de propuestas																				
13	Conclusiones																				

Ilustración 1 Cronograma DE Gantt

ANEXO 7: FACHADAS DE LA REMODELACIÓN PROPUESTA PARA TITANIUM GYM

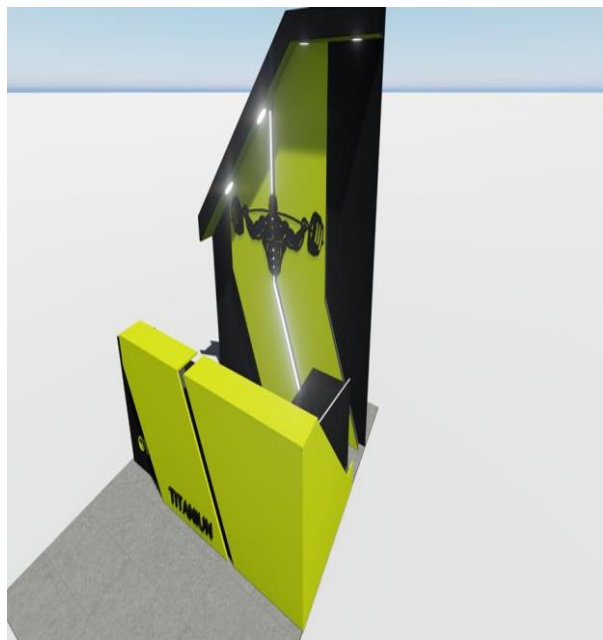

Ilustración 2 Fachadas de la remodelación propuesta para TITANIUM GYM

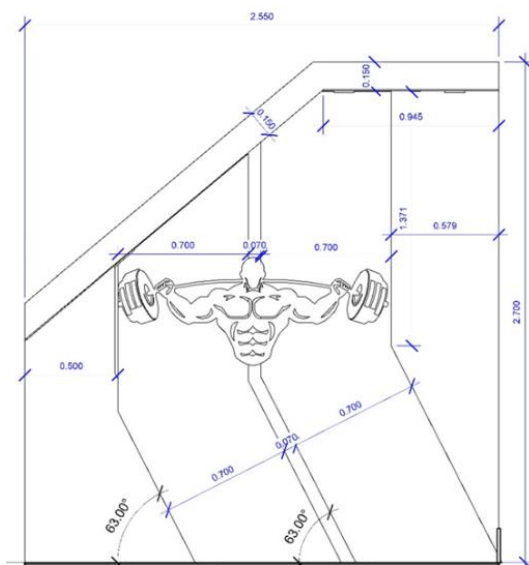

ANEXO 8: AMBIENTES DEL GIMNASIO TITANIUM GYM