

CAPÍTULO I

Capítulo I

El proyecto

I.1 Personal Vinculado al Proyecto

I.1.1 Director de Proyecto

| | | | |
|------------------|---|-----------------------|-------------|
| PEREZ | CASTILLO | ALEX | 5815494 tja |
| Apellido Paterno | Apellido Materno | Nombre | C.I. |
| ESTUDIANTE | INGENIERÍA INFORMÁTICA Carrera ó Unidad | CIENCIAS Y TECNOLOGÍA | |
| Profesión | | Facultad | |
| 66-40521 | 78238189 | Alex_18pc@hotmail.com | |
| Telef. Oficina | Celular | Correo electrónico | Firma |

Tabla 1: Director Alterno del Proyecto.

I.1.2 Participantes equipo de trabajo

| Categoría | Nombres y Apellidos | Profesión | C.I. | Firma |
|-----------|---------------------------|---------------|----------------|-------|
| DIRECTOR | Alex Pérez Castillo | Estudiante | 5815494 tja | |
| TUTOR | Octavio Aguilar Mallea | Lic. Sistemas | 1115252 tja | |

Tabla 2: Participantes equipo de trabajo.

I.1.3 Actividades previstas para los integrantes del equipo de investigación

| Responsable * | Actividades |
|--|--|
| Director Pérez Castillo Alex | <ul style="list-style-type: none"> • Organizar requerimientos del equipo de trabajo • Planificar las actividades del proyecto • Elaborar el cronograma del proyecto y el control del mismo • Asignar y gestionar recursos de los distintos componentes y actividades del proyecto • Mantener el proyecto enfocado en los objetivos • Coordinar la interacción entre el equipo de trabajo, los usuarios de trabajo, los usuarios internos y externos del proyecto • Realizar el seguimiento a cada etapa del proyecto • Realizar seguimiento al cumplimiento de los objetivos del proyecto • Supervisar el desarrollo del proyecto • Presentación final del sistema |
| Analista de Sistemas: Pérez Castillo Alex | <ul style="list-style-type: none"> • Obtener la especificación y validación de requisitos interactuando con los usuarios mediante cuestionarios, entrevistas • Elaborar el análisis, diseño y desarrollo del sistema • Elaborar modelo de base de datos del sistema • Delineación de los diagramas UML |
| Programador: Pérez Castillo Alex | <ul style="list-style-type: none"> • Selección del lenguaje de programación • Selección de las herramientas case • Realizar la programación del sistema informático • Desarrollo de prototipos |
| Ingeniero de Software: Pérez Castillo Alex | <ul style="list-style-type: none"> • Preparación de pruebas de validación para el sistema |

| | |
|---|--|
| <p>Capacitor:</p> <p>Pérez Castillo Alex</p> | <ul style="list-style-type: none"> • Definir estrategias de capacitación • Guiar al usuario externo para el manejo del producto final |
| <p>Asesor:</p> <p>Aguilar Mallea Octavio</p> | <ul style="list-style-type: none"> • Asesoramiento de los aspectos tecnológicos para el desarrollo del proyecto • Asesoramiento en el uso de la metodología de desarrollo RUP para la modelación de la parte funcional del sistema • Asesoramiento en la notación UML • Evaluación del documento del proyecto según cronograma |

Tabla 3: Actividades previstas para los integrantes del equipo de investigación.

I.2 Descripción del Proyecto

I.2.1 Resumen Ejecutivo del Proyecto

En la actualidad las personas crean y almacenan información constantemente y de gran proporción, la cual llega a ser muy variada, pero toda esa información es dispersa y generada en algún lugar.

El análisis de la especialización de toda esa información ayuda a ver qué, dónde y por qué está sucediendo en nuestro entorno, llevándonos a usar sistemas de información geográfico que son una integración organizada de hardware, software y datos geográficos diseñados para capturar, almacenar, manipular, analizar y desplegar en todas sus formas la información geográficamente referenciada con el fin de resolver problemas complejos de planificación y de gestión.

El cual funciona como una base de datos, con información geográfica asociada por un identificador común a los objetos gráficos de un mapa digital, la razón fundamental para utilizar un SIG es porque permite la gestión de la información espacial, permitiendo separar la información y almacenarla independientemente para poder trabajar con los datos geográficos de manera más rápida y sencilla al momento de realizar búsquedas o relacionar la información de los lugares que se están buscando.

La problemática que tiene en consideración el presente proyecto es la poca información acerca de los restaurantes, sus ubicaciones en el departamento de Tarija y la gastronomía que los mismos brindan, haciendo bastante difícil para las personas que no conocen la ciudad o están de visita en la misma puedan obtener información acerca de la gastronomía de Tarija.

El objetivo que se pretende lograr con el desarrollo del proyecto es facilitar a los diferentes usuarios en la búsqueda de información gastronómica, de los restaurantes del departamento de Tarija mediante el uso de sistemas de información geográfica.

Para lograr el objetivo propuesto se propone el desarrollo de dos componentes

Desarrollar un sistema automatizado que tome en cuenta la información geográfica y que permita obtener una clasificación gastronómica

Socialización del sistema para que los usuarios conozcan y aprendan a usar el sistema de manera más rápida y comprensiva

I.2.2 Descripción y Fundamentación del Proyecto

La implementación de un sistema de almacén de datos y búsqueda geográfica de restaurantes en Tarija, permitirá realizar un análisis específico al momento de escoger un restaurante de manera espacial viendo sus principales características, para el análisis de la información, una correcta clasificación y análisis de datos, de igual manera la generación de implementación de un mapa actualizado con las localizaciones de los restaurantes que accedan a formar parte del sistema suponiendo una ventaja en la búsqueda, mejorando la eficiencia, optimizando el tiempo del usuario de igual manera fomentando al uso de la tecnología. Definiendo un mercado objetivo para una clasificación de los alimentos. Con un SIG se localizan los lugares favoritos, se puede diferenciar dónde están los centros de venta y en qué zonas se encuentran mayor cantidad de restaurantes. Con esta información la ubicación se la conoce de forma sencilla.

En muchas ocasiones existen usuarios que no conocen la ciudad o están de paso y no saben a qué restaurante dirigirse debido a la falta de información o que no tienen el tiempo suficiente para buscar alguno que se adecue al requerimiento y gusto de las personas

El componente de sistema de información geográfico se lo precisa, para la generación de mapas, configuración avanzada de mapas, tales como su sistema de Referencia Espacial, configuración de metadatos, etiquetado, de leyendas, referencia, escala; también que sea un sistema dinámico, es decir con soporte para agregar nuevas capas. Además, debe soportar, cualquier sistema de referencia, cualquier archivo vectorial o raster, no solo los del proyecto, también debe ser multiusuario, con control de roles y permisos de manera interna, que pueda funcionar en Red, para su futura implementación en el Departamento.

Para el Componente de Socialización se utilizará presentaciones, manual de usuario para el llenado de datos al sistema, para un mejor manejo del sistema SIG y videos publicitarios publicados en diferentes paginas para que el usuario tenga información acerca del sistema y mantenga actualizada la información se será subida constantemente.

Justificación social

El desarrollo de sistemas informáticos, hoy en día, se constituye en un apoyo muy importante para la sociedad, en especial para las empresas que brindan servicios ya sea público o privados, donde los encargados pueden acceder a la información de forma rápida y eficiente, ofreciendo de esta forma un servicio de calidad a la población.

Al realizar el presente proyecto se contribuirá a la automatización de los procesos en la búsqueda de restaurantes y servicios(menús) que ofrece.

Justificación tecnológica

Nuestro medio cuenta con la tecnología adecuada que se requiere para desarrollar el presente proyecto Informático propuesto. Ya que los requerimientos son accesibles para el usuario, el mismo podrá contar con los equipos necesarios para el uso del sistema.

a) Análisis de Causas de Problemas



Tabla 4: Árbol de problemas.

b) Análisis de objetivos

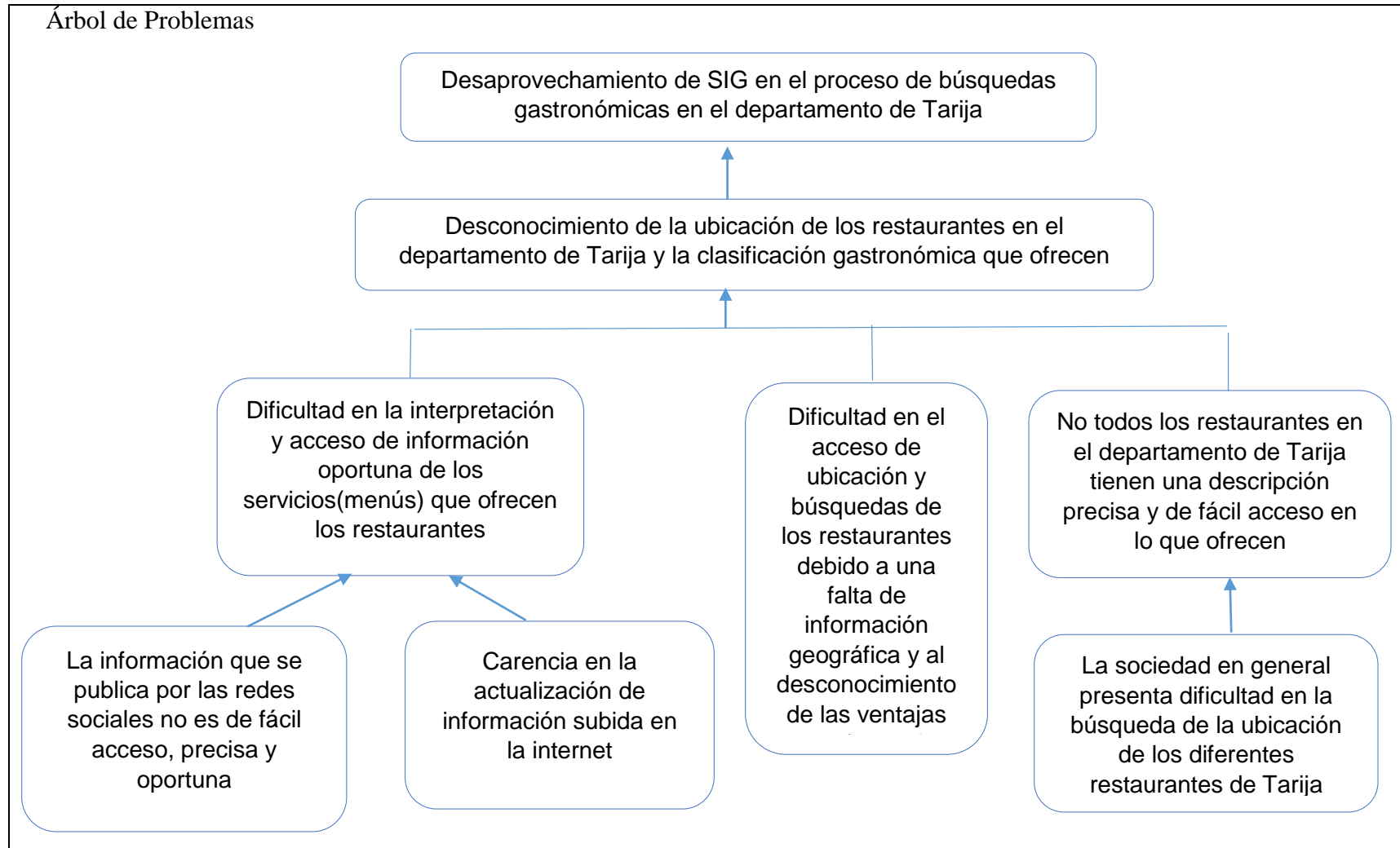

Tabla 5: Árbol de objetivos.

d) Situación planteada con y sin Proyecto

| Situación sin proyecto | Situación con proyecto |
|--|---|
| <ul style="list-style-type: none"> • La información que se publica por las redes sociales no es de fácil acceso para todas las personas, precisa y oportuna ya que es poco creíble • Dificultad en la interpretación y acceso de información oportuna de los servicios(menús) que ofrecen los restaurantes en el departamento de Tarija • Carencia en la actualización de información subida en la internet • Dificultad en el acceso de ubicación y búsquedas de los restaurants debido a la falta de información geográfica y a la falta de información de las ventajas que ofrecen las tic • No todos los restaurantes en el departamento de Tarija tienen una descripción precisa y de fácil acceso en los servicios que ofrecen • La sociedad en general presenta dificultad en la búsqueda de información referida a la ubicación de los diferentes restaurantes de Tarija | <ul style="list-style-type: none"> • Elaboración de videos publicitarios acerca información geográfica de los restaurantes los cuales serán publicados por diferentes medios con la finalidad que llegar a todos los usuarios posibles • Elaboración de un módulo con información actualizada del contenido que ofrecen los restaurantes • Constante actualización de datos subidos al sistema para tener un correcto seguimiento de los restaurantes de la ciudad de Tarija • Desarrollo de un módulo de búsquedas y acceso de ubicación geográfico para la búsqueda de restaurantes • Actualización de datos de los restaurantes que accedan a formar parte de sistema • Estrategias capacitación y socialización a las personas mediante guías o videos explicativos |

Tabla 6: Situación planteada con y sin proyecto.

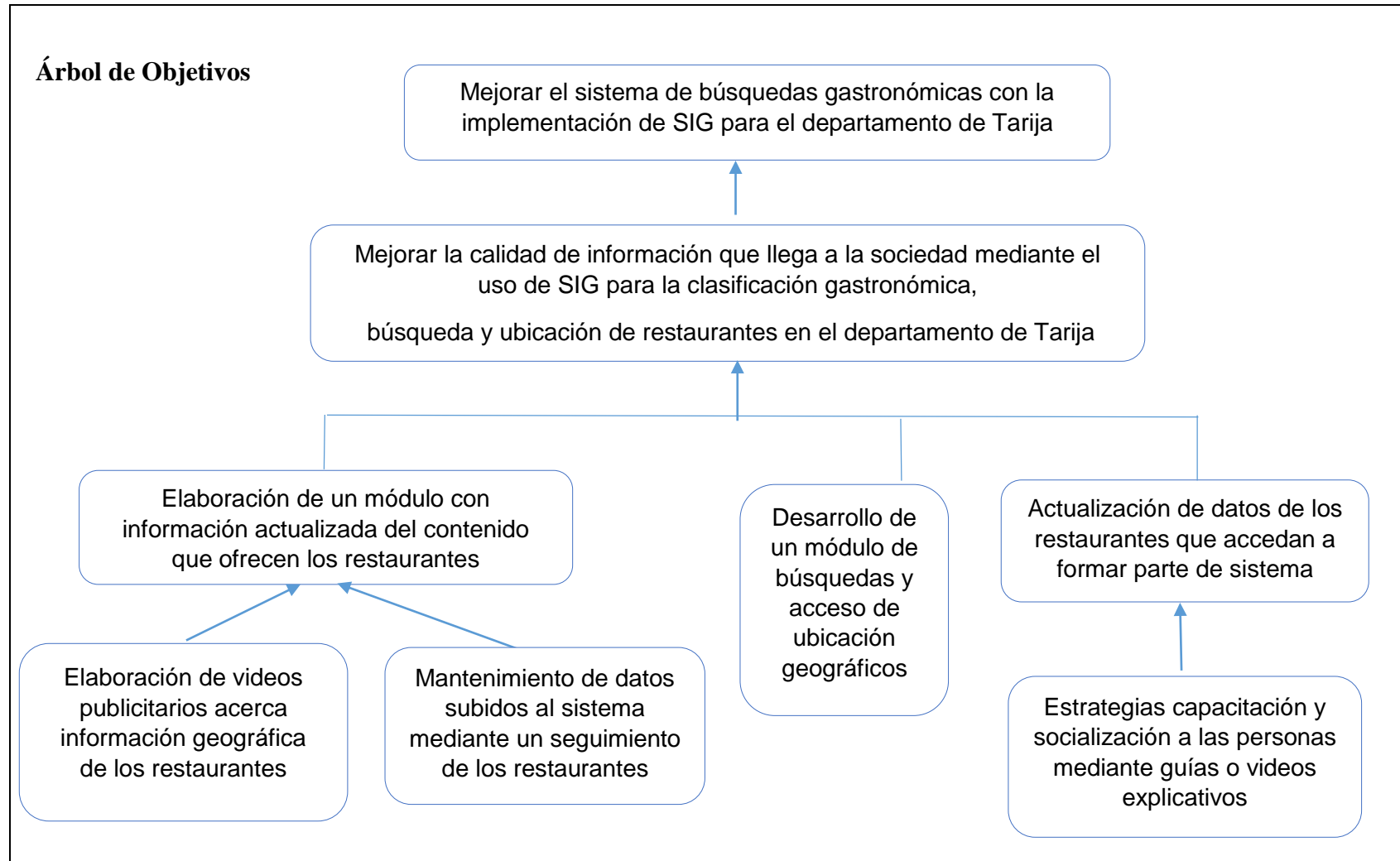
I.2.3 Objetivos

I.2.3.1 Objetivo General

Clasificación gastronómica, búsqueda y ubicación de restaurantes en el departamento de Tarija mediante el uso de SIG

I.2.3.2Objetivos Específicos

- Desarrollo de sistema de información geográfico que facilite las búsquedas gastronómicas en el departamento de Tarija
- Realizar socialización y capacitación a las personas interesadas en formar parte del sistema

I.2.4 Marco Lógico del Proyecto

| Resumen Narrativo del Proyecto | Indicadores | Medios de Verificación | Supuestos |
|--|---|---|---|
| <p>Fin</p> <p>Promover el mejoramiento de la calidad de información que llega a la sociedad mediante un sistema de búsquedas gastronómicas con la implementación de SIG para el departamento de Tarija</p> | <ul style="list-style-type: none"> • Se mejorarán las búsquedas gastronómicas con una mejor ubicación de los restaurantes con un 76% de aceptación por parte de los ciudadanos | <ul style="list-style-type: none"> • Carta o certificación del profesor de TallerIII que expresa la conclusión del proyecto teniendo en cuenta los requisitos funcionales. | <ul style="list-style-type: none"> • Los restaurantes del departamento de Tarija se comprometen a brindar información y apoyar la ejecución del proyecto para brindar un mejor servicio a la población |

| | | | |
|---|---|---|---|
| <p>Objetivo General (Propósito)</p> <p>Clasificación gastronómica, búsqueda y ubicación de restaurantes en el departamento de Tarija mediante el uso de SIG</p> | <ul style="list-style-type: none"> • Al concluir el proyecto se facilita el acceso de la información mediante internet siendo usado por los clientes un 28.4% de forma consecuyente y un 25.7% usado algunas veces | <ul style="list-style-type: none"> • Documentación y análisis realizados(entrevistas) • Certificación aprobación sobre el mejoramiento u optimización de los procesos | <ul style="list-style-type: none"> • Disponibilidad de la tecnología necesaria para la implementación de una aplicación de mapeo y búsquedas gastronómicas • Uso de tecnologías necesarias en el desarrollo |
|---|---|---|---|

| Objetivos Específicos | | | |
|---|--|---|--|
| <p>(Componentes)</p> <p>C1: Desarrollo de sistema de información geográfico</p> <p>C2: Realizar socialización y capacitación a las personas interesadas en formar parte del sistema</p> | <ul style="list-style-type: none"> • Al finalizar el proyecto se desarrolló un sistema web multiplataforma de consulta e información geográfico para el registro y búsqueda detallada de restaurantes en un mapa. De acuerdo a los requerimientos expresados en la norma IEEE 830 • Se realizara videos informativos y difundirá por medio de redes sociales y otros medios informativos | <ul style="list-style-type: none"> • Certificación del docente de la materia Taller III del cumplimiento de la ejecución del sistema • Instalación del sistema en un servidor local • Entrega de la documentación correspondiente al sistema desarrollado • Material para socialización dando a conocer las características del sistema | <ul style="list-style-type: none"> • Información y datos geográficos disponibles para desarrollo en SIG • Las personas están de acuerdo al uso del sistema e informarse de sus características |

| | | | |
|---|--|--|--|
| <p>Actividades</p> <p>1. Sistema de información Geográfico que brinde ayuda a los turistas y a los usuarios del que tengan la necesidad de realizar búsquedas gastronómicas</p> <p>1.1. Determinación de requerimientos.</p> <p>1.2. Análisis y Diseño del Sistema.</p> <p>1.3. Programación del sistema.</p> <p>1.4. Pruebas del sistema.</p> | | <ul style="list-style-type: none"> • Documentación del análisis y diseño del sistema • Utilización de las normas de modelado a los diagramas de análisis diseño del sistema, mediante la metodología de desarrollo de sistemas RUP | <ul style="list-style-type: none"> • Es necesario el acceso a Internet. |
|---|--|--|--|

Tabla 7: Marco lógico del proyecto.

I.2.5 Metodología de Trabajo

Matriz de marco lógico de un proyecto (mml)

Herramienta analítica para la planificación y gestión de proyectos orientada por objetivos. Constituye un método con distintos pasos que van desde la identificación hasta la formulación y su resultado final debe ser la elaboración de una matriz de planificación del proyecto. Agencia Española de Cooperación Internacional para el Desarrollo (AECID), 1999.

Dependiendo el sector de actividad, existen diferentes tipos de proyectos, los cuales necesitan aplicar técnicas ágiles o predictivas. Sin embargo, para sectores como la construcción u otro tipo de ingenierías donde la predicción tiene más peso, las técnicas con las que sabemos de antemano cómo se comportará el proyecto, resultan clave para el Project Manager. Y es que la flexibilidad y los continuos cambios en la planificación, a veces, no son una predilección para muchos equipos de trabajo.

Aun así, vivimos bajo contratiempos que en muchas ocasiones resultan imposibles de definir al comienzo del proyecto.

Componentes del marco lógico:

Entre los elementos principales, destacamos los objetivos, resultados y actividades. Los objetivos de la matriz del marco lógico de un proyecto se dividen en generales, específicos y esperados o de desarrollo.

Objetivo general

El objetivo general corresponde a la descripción objetiva de la situación que se pretende conseguir con la ejecución del proyecto. Suele ser uno solo, si fuera necesario realizar varios, estaríamos hablando de llevar a cabo varias matrices de marco lógico para cada uno de estos objetivos generales.

Los indicadores, así como los procedimientos a seguir y las hipótesis externas y necesarias para alcanzar el objetivo general, junto al riesgo que ello supone, se indica también en la matriz de marco lógico de un proyecto.

Objetivos específicos

Cada uno de los cambios individualizados y necesarios para alcanzar el objetivo general. Todos estos objetivos específicos tienen sus propios resultados esperados, también detallados en la matriz, así como unas hipótesis externas, unos indicadores medibles y unos riesgos asignados.

I.2.6 Resultados esperados

C1:

Finalizado el proyecto se desarrolló una aplicación web multiplataforma de fácil uso y accesible para todo tipo de negocios gastronómicos en el departamento de Tarija. Cumpliendo con los objetivos de forma satisfactoria.

Mostrando la información detallada de los restaurantes registrados en el sistema, una clasificación gastronómica, descripción de sus menús que ofrecen y su correspondiente ubicación

C2:

El sistema fue implementado de manera exitosa con su correspondiente publicidad en diferentes redes sociales y videos publicitarios-informativos informando al cliente de la funcionalidad del sistema y estando capacitado en el registro de los negocios gastronómicos y la inserción del negocio en el mapa geográfico

I.2.7 Transferencia de resultados

a) Grupo de beneficiarios de los resultados

Los principales beneficiarios serán los restaurantes que estarán presentes en Internet. Los restaurantes estarán en una página web, podrán ser fácilmente encontrados por clientes, que tendrán la posibilidad de consultar sus Menús, sus horarios de apertura, y donde está

localizado el negocio. La presencia en Internet llega a todas partes y se podrá dar a conocer los restaurantes a nivel local.

Los clientes de igual forma serán beneficiados y actualizados en todo momento sobre los diferentes negocios y las promociones, los nuevos platos incluidos en la carta, los precios. A través del sitio web.

I.3 Presupuesto

| ITEM | RUBROS | Aporte Universidad | Otro Aporte | TOTAL (Bs.) |
|--------------|---|-------------------------------|------------------------|------------------------|
| 10000 | SERVICIOS PERSONALES | | | |
| | 12000 Empleados no Permanentes | | | |
| | Sub total rubro | | | |
| 20000 | SERVICIOS NO PERSONALES | | | |
| | 21000. Servicios Básicos | | | 256 |
| | 22000. Servicios de transporte | | | 360 |
| | 23000. Alquileres | | | 0 |
| | 24000. Mantenimiento y reparación | | | 180 |
| | 25000. Servicios Profesionales y Comerciales | | | 8280 |
| | Sub total rubro | | | 9076 |

| | | | | |
|--------------|--|--|--|-------|
| 30000 | MATERIALES Y SUMINISTROS | | | |
| | 31000. Alimentos y Productos Forestales | | | 200 |
| | 32000. Productos de Papel, Cartón e Impresos | | | 700 |
| | 33000. Textiles y Vestuario. | | | 0 |
| | 34000. Productos Químicos, Combustibles y Lubricantes | | | 0 |
| | 39000. Productos Varios. | | | 150 |
| | Sub total rubro | | | 1050 |
| | TOTAL | | | 10126 |

Tabla 8: presupuesto.

CAPÍTULO II

Capítulo II

Componentes

II.1 Componente 1: Desarrollo de sistema de información geográfico

II.1.1 Marco Teórico

II.1.1.1 Búsquedas gastronómicas

La consultoría gastronómica es un servicio prestado por una empresa o profesionales especializados en un sector determinado que consiste en asesorar a otras empresas o personas sobre determinados aspectos de un negocio. Cuando se habla de consultoría gastronómica, se extrapola este concepto general hacia el sector de la gastronomía y todas las empresas que pueden estar dentro de este.

Normalmente cualquier consultoría gastronómica sigue un procedimiento general con el que se consiguen los resultados que la empresa desea. Por ejemplo, descubrir las necesidades de nuestro cliente; realizar un análisis y diagnóstico de la situación; definir la estrategia y estudiar la viabilidad de negocio.

II.1.1.2 Actualización dinámica de menús

La publicidad digital en restaurantes es una herramienta muy útil, que eleva la imagen de marca y le permite realizar la actualización de los menús de forma fácil y rápida.

Mejora de la eficiencia operacional introduciendo pantallas de menú, el punto de venta y los sistemas de gestión e información de los restaurantes que formarán parte del sistema y la cual los clientes podrán ver de manera rápida y concisa los restaurantes que buscan

II.1.1.3 Sistema de información geográfico

Un Sistema de Información Geográfica (SIG o GIS, en su acrónimo inglés [Geographic Information System]) es una integración organizada de hardware, software y datos geográficos diseñada para capturar, almacenar, manipular, analizar y desplegar en todas sus formas la información geográficamente referenciada con el fin de resolver problemas complejos de planificación y de gestión.

El SIG funciona como una base de datos con información geográfica (datos alfanuméricos) que se encuentra asociada por un identificador común a los objetos gráficos de un mapa digital. De esta forma, señalando un objeto se conocen sus atributos e, inversamente, preguntando por un registro de la base de datos se puede saber su localización en la cartografía.

La razón fundamental para utilizar un SIG es la gestión de información espacial. El sistema permite separar la información en diferentes capas temáticas y las almacena independientemente, permitiendo trabajar con ellas de manera rápida y sencilla, y facilitando a las personas la posibilidad de relacionar la información existente a través de la búsqueda de manera efectiva y rápida. [5]

II.1.1.4 Geolocalización

La geolocalización es aquel proceso que se encarga de determinar la posición de algo en particular en la tierra; en otras palabras, la geolocalización alude al posicionamiento referente a la localización de un objeto ya sea animado o inanimado, que se presenta por medio de un vector o punto, en un sistemas de coordenadas principalmente enfocado a la ubicación y la orientación de los distintos restaurantes que serán parte esencial del sistema

A este proceso de agregar información extra, o de geoposicionar esta información según las coordenadas del interés del usuario se lo denomina geotag o geotagging que en castellano su equivalente es geotiquetado, y esto sirve como georreferenciación. Por lo general esta información son coordenadas que denominan la longitud y latitud donde el archivo fue creado, aunque también puede incluir la altitud, nombre de la calle, o lugar, código postal etc.

II.1.1.5 Geomarketing

El Geomarketing, es una herramienta de marketing que permite analizar la situación de un negocio mediante la localización exacta de los clientes, puntos de venta, sucursales, competencia, localizándolos sobre un mapa digital o impreso a través de símbolos y colores personalizados.

El mapa digital permite a los comerciantes o dueños de empresas analizar los datos por región geográfica (por ejemplo, una zona suburbana bordeando una gran ciudad) o la ubicación física específica (como una tienda en particular). La tecnología digital de hoy, con los datos de localización disponibles a través de los medios sociales y dispositivos móviles, ayuda a este enfoque de marketing a seguir aumentando en potencia y capacidad

Los datos se usarán, de acuerdo con los objetivos de negocio específicos, tales como la localización de la ubicación de los clientes existentes para una nueva promoción o identificación de las variaciones regionales en los resultados de una promoción establecida

II.1.1.6 Api JavaScript de google mapas

Para cargar el código JavaScript para la API de JavaScript de Google Mapas, se incluye una URL de rutina de carga del formulario <https://maps.googleapis.com/maps/api/js>. Esta solicitud de arranque carga todos los objetos y símbolos de JavaScript principales para su uso en la API de JavaScript de Google Mapas para. Algunas de las funciones de la API también están disponibles en bibliotecas autónomas que no se cargan a menos que las solicites específicamente.

Puede cargar bibliotecas adicionales especificando un `libraries` parámetro en la solicitud de rutina de carga y proporcionando el nombre de la biblioteca o bibliotecas.

1. **Drawing:** proporciona una interfaz gráfica para que los usuarios dibujen polígonos, rectángulos, polilíneas, círculos y marcadores en el mapa
2. **Geometry:** incluye funciones de utilidad para calcular valores geométricos escalares (como la distancia y el área) en la superficie de la tierra.
3. **Places:** permite que su aplicación busque lugares como establecimientos, ubicaciones geográficas o puntos de interés prominentes dentro de un área definida.
4. **Visualization:** Proporciona mapas de calor para la representación visual de los datos.

5. Marcador: Un marcador identifica una ubicación en un mapa. Por defecto, un marcador usa una imagen estándar. Los marcadores pueden mostrar imágenes personalizadas [6]

II.1.1.7 jQuery

jQuery es una librería de JavaScript cuyo objetivo es facilitar la programación scripting al ofrecer una serie de funciones y métodos con los cuales los usuarios pueden producir páginas web o sitios web más rápido y fácil.

El JavaScript es uno de los tres lenguajes que usan los desarrolladores para programar el comportamiento de las páginas web, y jQuery es la biblioteca más empleada de JavaScript. jQuery fue creado por John Resig y lanzado oficialmente en el año 2006.

Los otros lenguajes de programación son el HTML, que define el contenido de las páginas web, y el CSS, que especifica el diseño y la disposición de la página.

Asimismo, jQuery es de uso práctico, es compatible con diversos buscadores, los bugs o errores de software son resueltos con rapidez, entre otros. Cabe mencionar que también se puede hacer uso de jQuery en los dispositivos móviles.

II.1.1.8 PostgreSQL

PostgreSQL es un servidor de base de datos objeto relacional libre, ya que incluye características de la orientación a objetos, como puede ser la herencia, tipos de datos, funciones, restricciones, disparadores, reglas e integridad transaccional, liberado bajo la licencia BSD. Como muchos otros proyectos open source, el desarrollo de PostgreSQL no es manejado por una sola compañía sino que es dirigido por una comunidad de desarrolladores y organizaciones comerciales las cuales trabajan en su desarrollo, dicha comunidad es denominada el PGDG (PostgreSQL Global Development Group).

Esta licencia tiene menos restricciones en comparación con otras como la GPL estando muy cercana al dominio público. La licencia BSD al contrario que la GPL permite el uso del código fuente en software no libre

1. Se puede usar el programa con cualquier propósito

2. Igualmente se puede estudiar cómo funciona el programa, y adaptarlo a sus necesidades
3. Y es de libre distribución

Una característica importante es que las tablas pueden ser configuradas para heredar características de una tabla padre. Los datos son compartidos entre las tablas padre e hija(s). Las tuplas insertadas o eliminadas en la tabla hija serán insertadas o eliminadas en la tabla padre respectivamente.

II.1.1.9 Java

Java es un lenguaje de programación y una plataforma informática comercializada por primera vez en 1995 por Sun Microsystems, se puede destacar, como el desarrollo de páginas web o de elementos multimedia, como parte de un servidor para una correcta interacción con la base de datos postgres y el uso de sus servicios en los registros de datos proporcionados por los usuarios

Java es un lenguaje de programación utilizado en el mercado y muy extendido dentro de este, tanto entre los profesionales y los empleados de las empresas de sectores relacionados con la informática y el desarrollo o la creación, construcción y edición de software como entre los estudiantes de diferentes ámbitos de la informática y la ingeniería o el desarrollo web e incluso entre usuarios que, no habiéndose formado en una de estas ramas todavía o planteándose hacerlo en un futuro próximo, ya se han lanzado a programar y a probar los diferentes lenguajes entre los que destaca Java como uno de los más sencillos, gratuitos y curiosos del mercado[7]

II.1.1.10 Servidor http

El servidor http o web (también llamado webserver en inglés) es el software que se encarga de despachar el contenido de un sitio web al usuario.

El proceso de despacho comienza en nuestro navegador web. Al escribir la dirección de un sitio web ejecutando la secuencia: el sistema hace una búsqueda DNS para encontrar en cuál servidor está alojado el sitio en cuestión.

Cuando el server es encontrado, el navegador le pide el contenido del sitio web, y acto seguido el webserver procesa este pedido y envía dicho contenido al navegador.

II.1.1.11 Apache Tomcat

Tomcat es un contenedor de servlets que se utiliza en la Referencia oficial de la implementación para Java Servlet y JavaServer Pages (JSP). Las especificaciones Java Servlet y JavaServer Pages son desarrolladas por Sun Microsystems cuyas especificaciones vienen dadas por la JCP (Java Community Process). Apache Tomcat es desarrollado en un entorno abierto y participatorio, bajo la licencia de Apache Software License.

Es un software desarrollado con Java (con lo cual puede funcionar en cualquier sistema operativo, con su máquina virtual java correspondiente) que sirve como servidor web con soporte de servlets y JSPs, necesario para el desarrollo y la ejecución del sistema

II.1.2 Plan de Desarrollo del Software

II.1.2.1 Modelado de casos de uso

El modelo de Casos de Uso presenta las funciones del sistema y los actores que hacen uso de ellas. Se representa mediante Diagramas de Casos de Uso.

II.1.2.1.1 Caso de uso general del sistema propuesto “Busca ya”



Figura 1: Caso de uso general del sistema propuesto “Busca ya”. Fuente: Elaboración propia.

II.1.2.1.2 Caso de uso: Control Ingreso al Sistema

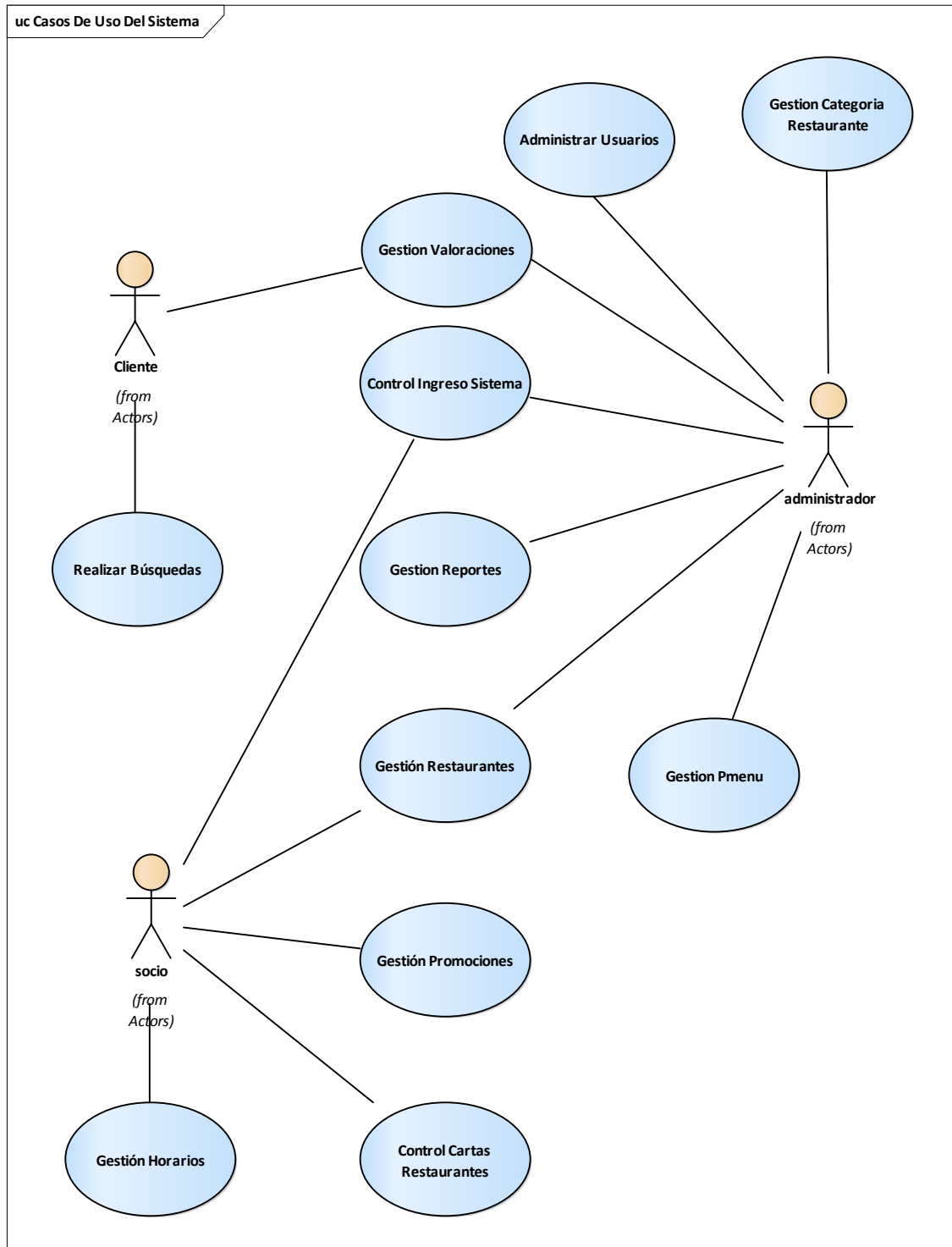

Figura 2: Caso de uso: Control Ingreso al Sistema. Fuente: Elaboración propia.

II.1.2.1.3 Caso de uso: Administrar Usuarios

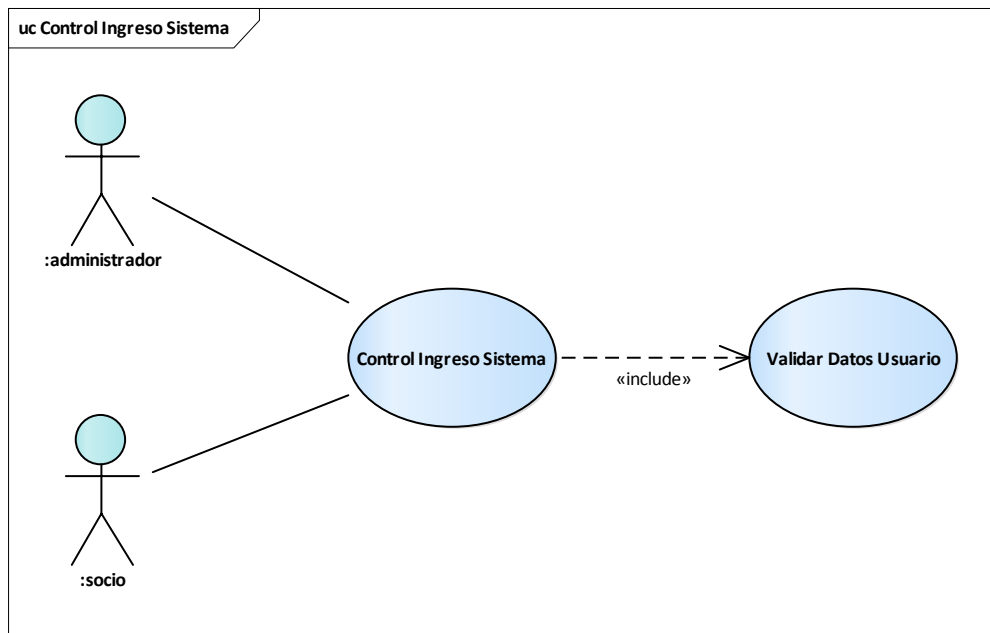

Figura 3: Caso de uso: Administrar Usuarios. Fuente: Elaboración propia.

II.1.2.1.4 Caso de uso: Gestión Restaurantes

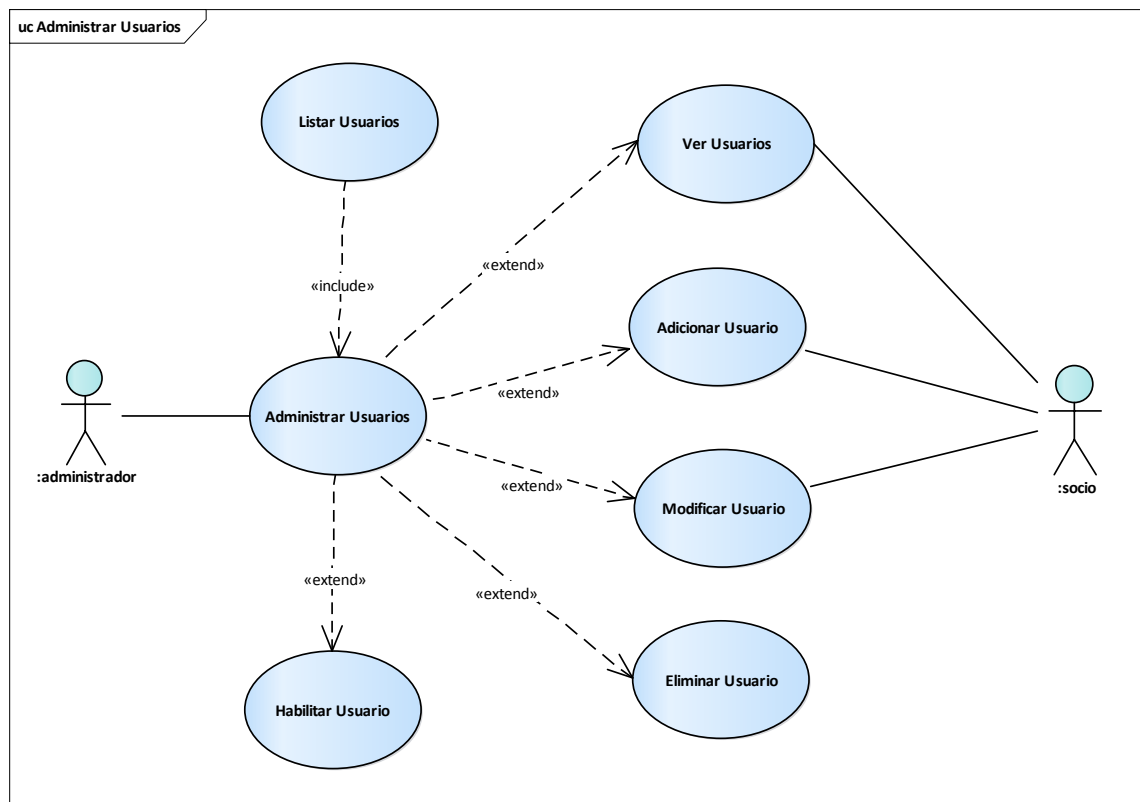

Figura 4: Caso de uso: Gestión restaurantes. Fuente: Elaboración propia.

II.1.2.1.5 Caso de uso: Gestión Horarios

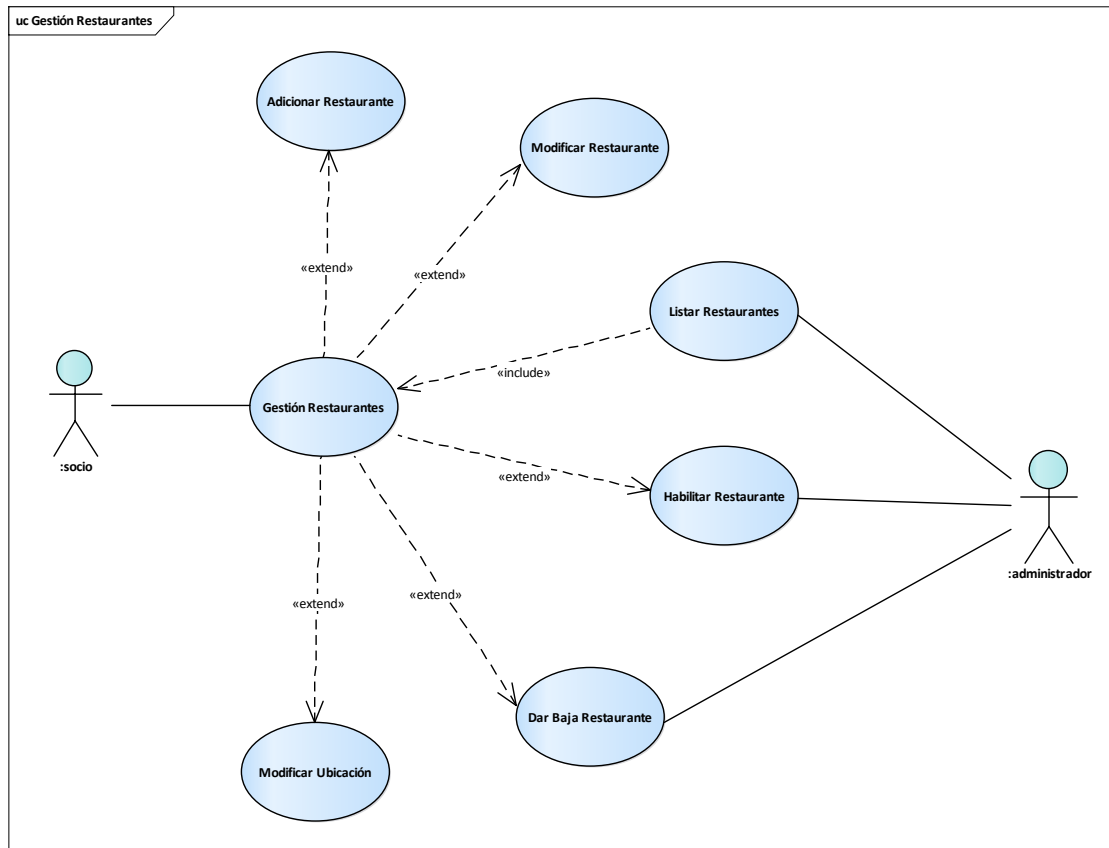

Figura 5: Caso de uso: Gestión Horarios. Fuente: Elaboración propia.

II.1.2.1.6 Caso de uso: Control Cartas Restaurantes

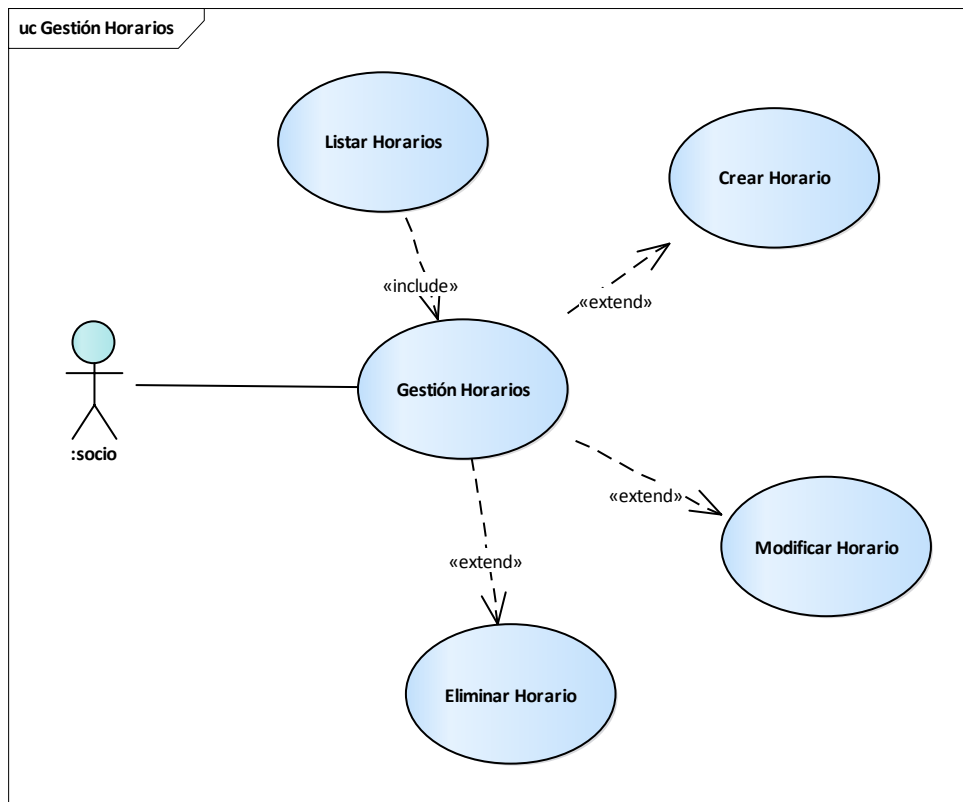

Figura 6: Caso de uso: Control Cartas Restaurante. Fuente: Elaboración propia.

II.1.2.1.7 Caso de uso: Gestión Promociones

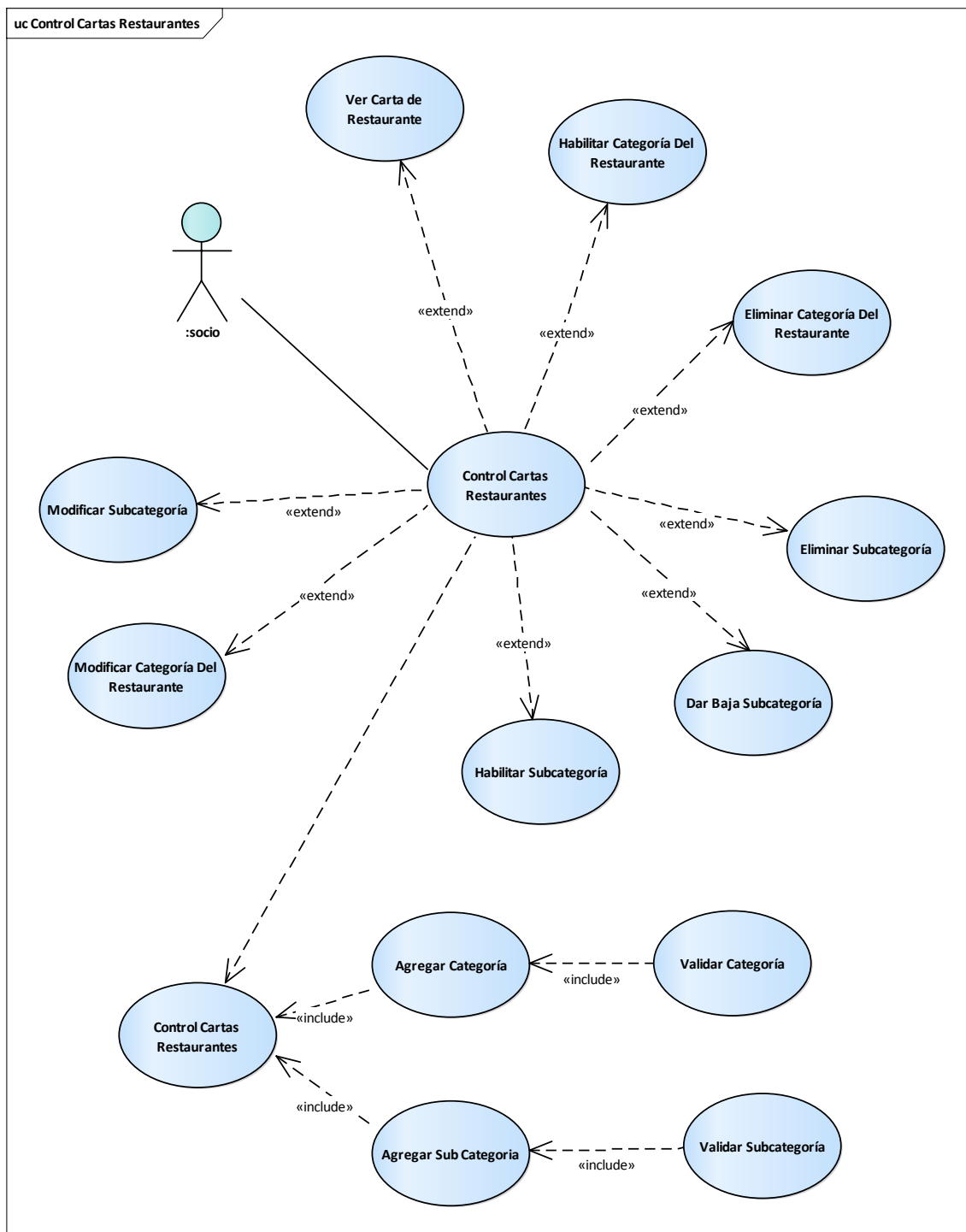

Figura 7: Caso de uso: Gestión promociones. Fuente: Elaboración propia.

II.1.2.1.8 Caso de uso: Realizar búsquedas

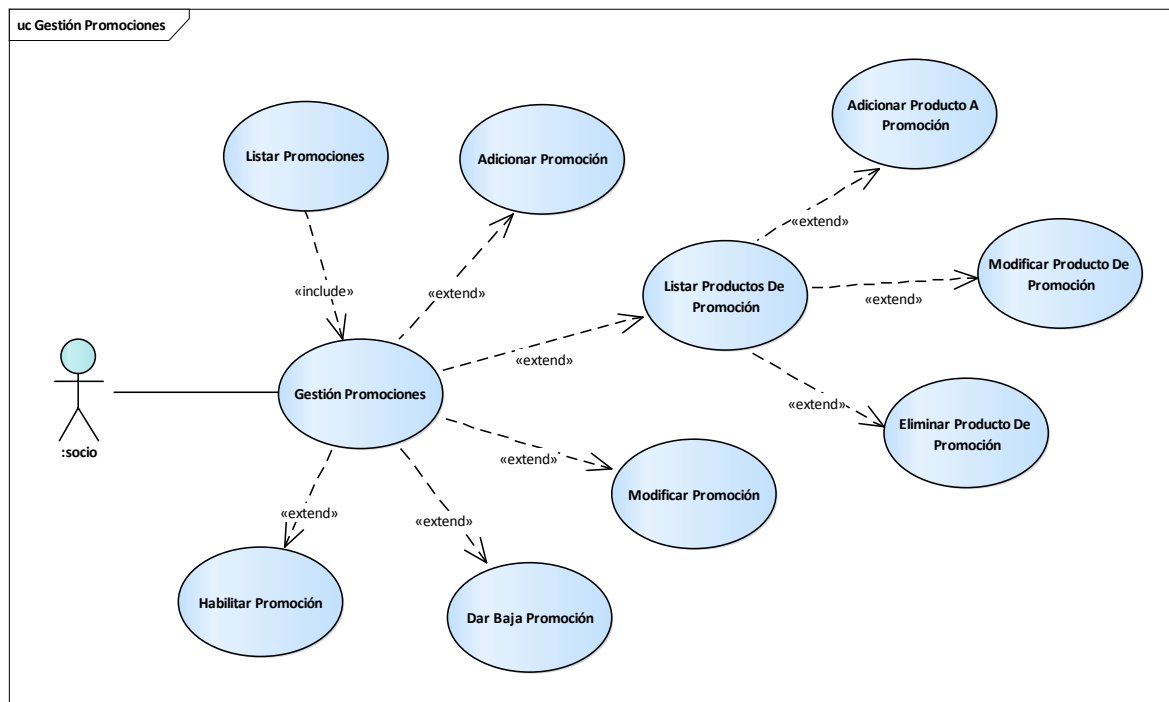

Figura 8: Caso de uso: Realizar búsquedas. Fuente: Elaboración propia.

II.1.2.1.9 Caso de uso: Gestión Pmenus

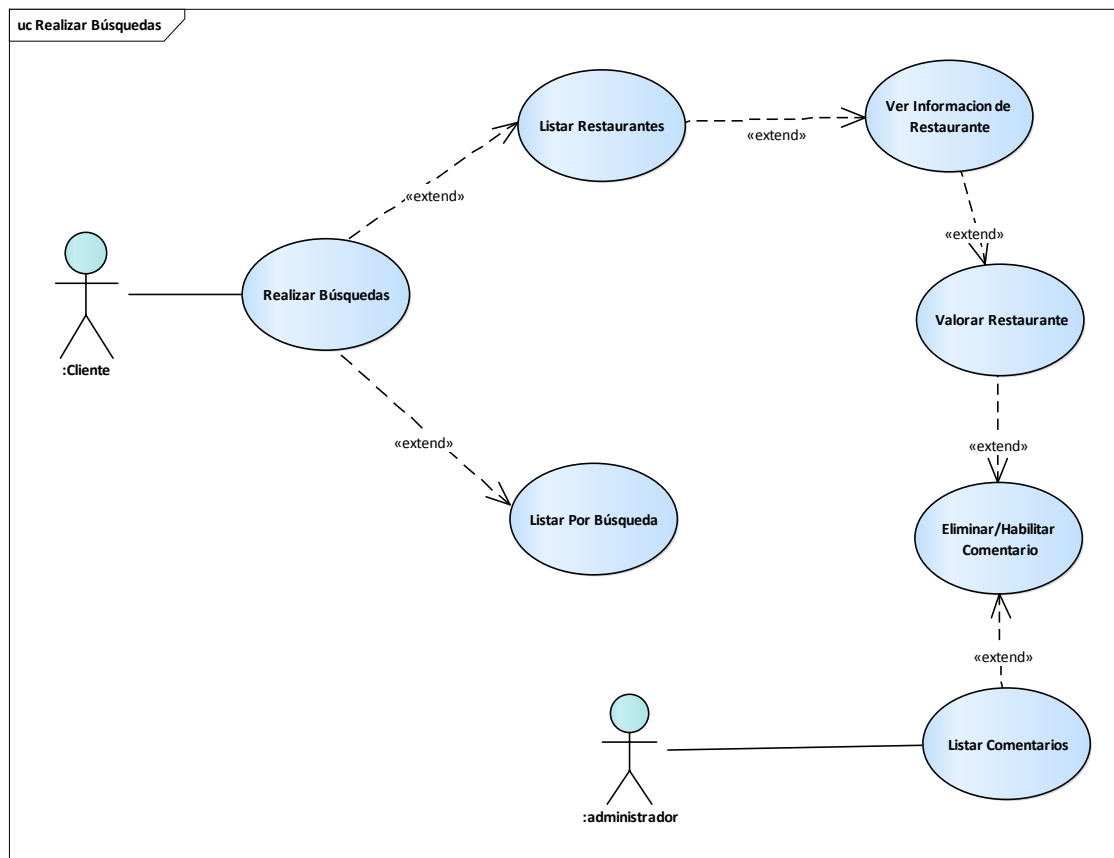

Figura 9: Caso de uso: Gestión Pmenus. Fuente: Elaboración propia.

II.1.2.1.10 Caso de uso: Gestión Categoría Restaurante

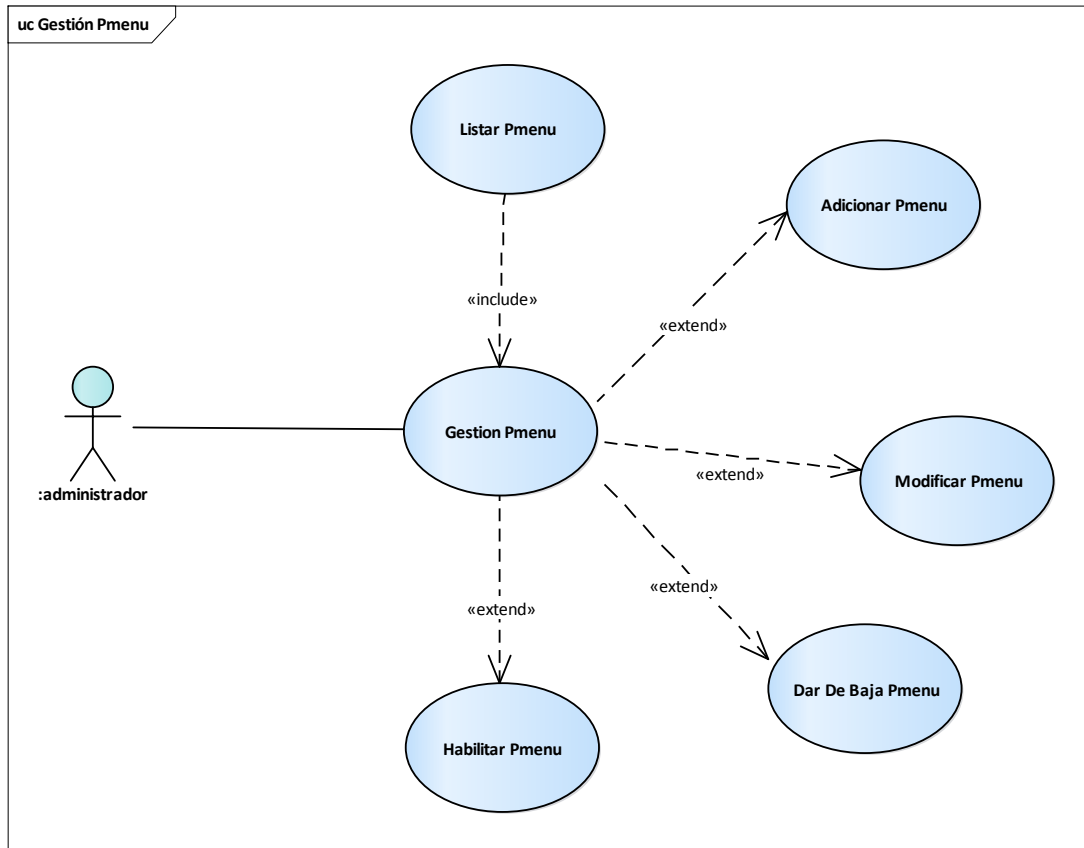

Figura 10: Caso de uso: Gestión Categoría Restaurante. Fuente: Elaboración propia.

II.1.2.1.11 Caso de uso: Gestión Valoraciones

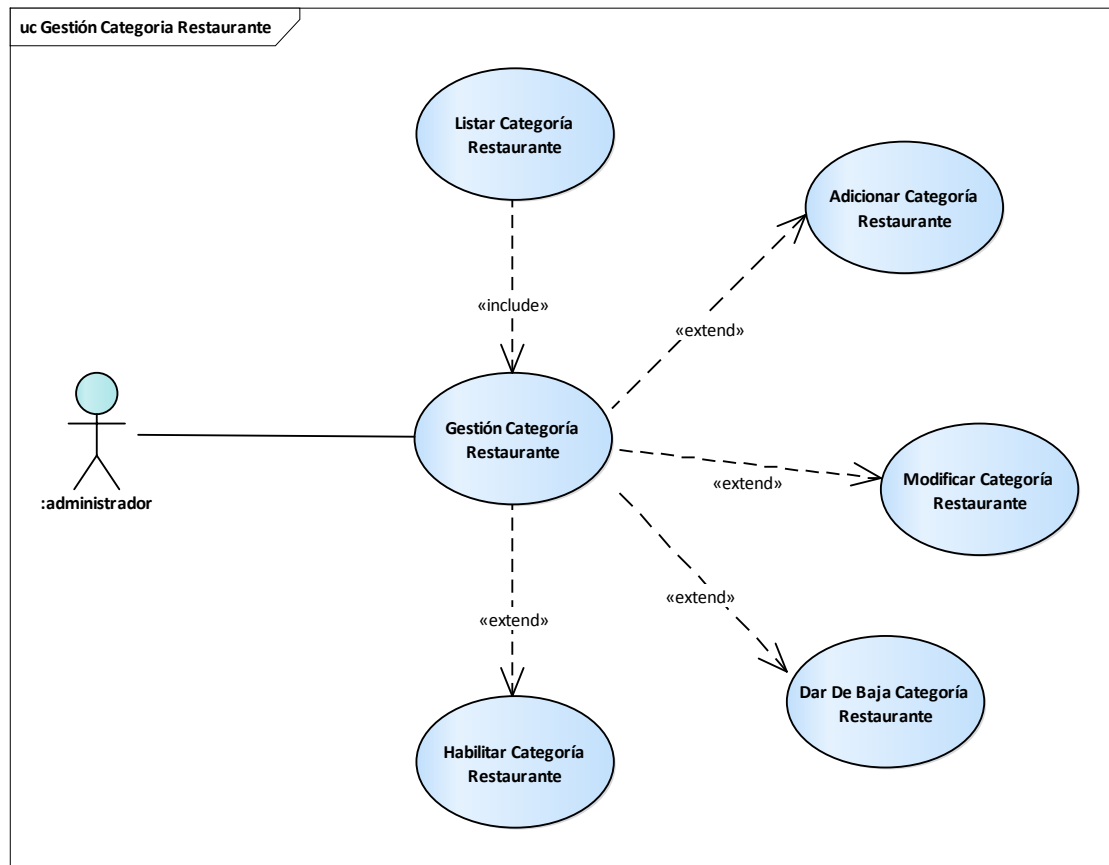

Figura 11: Caso de uso: Gestión Valoraciones. Fuente: Elaboración propia.

II.1.2.1.2 Visión

El sistema SIG será un producto diseñado para ser usado en entornos web, lo que permitirá su utilización de forma rápida y eficaz.

II.1.2.1.3 Especificaciones de Casos de Uso

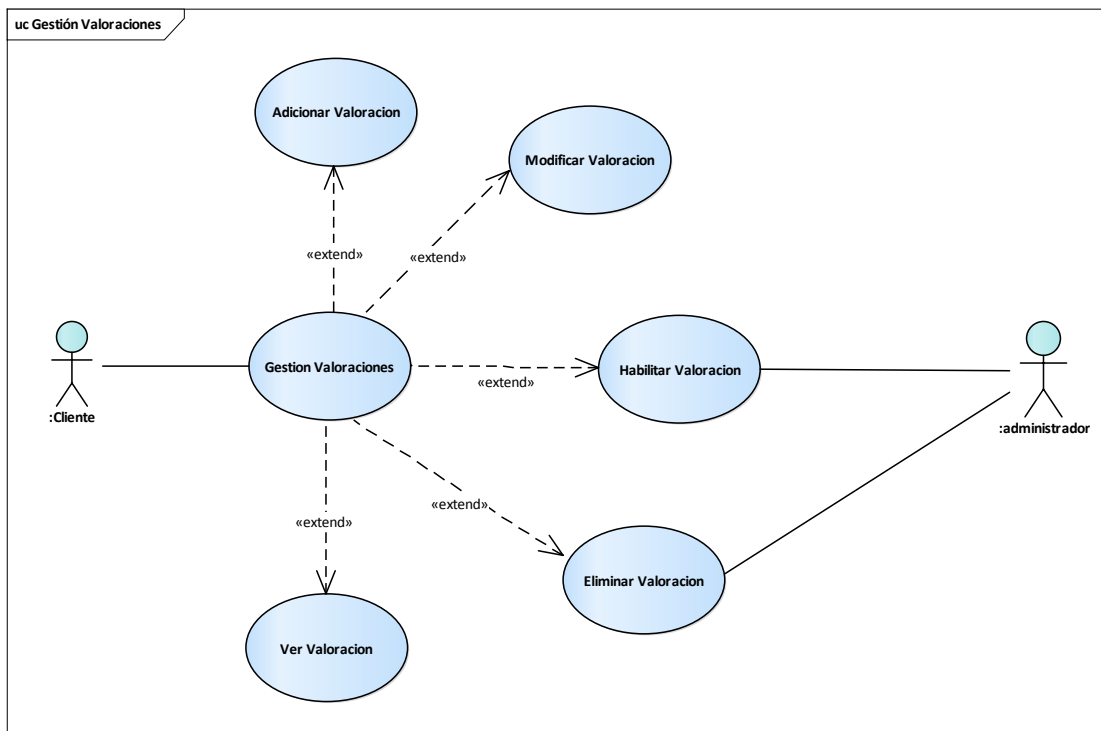
Los casos de uso que se presentan a continuación son simples herramientas para describir el comportamiento del software, conteniendo la descripción textual de todas las maneras que los actores previstos podrían trabajar con el software.

Los casos de uso no definen ninguna funcionalidad interna del sistema ni explican cómo se implementará, simplemente muestran los pasos que el actor sigue para realizar una tarea.

II.1.2.1.3.1 Especificación caso de uso: Control Ingreso Sistema

| | |
|-------------------------------|---|
| Nombre del Caso de Uso | Control Ingreso Sistema |
| Actores | Administrador y/o Socio |
| Tipo | Básico |
| Objetivo | Para el ingreso al control de datos registrados dentro del sistema |
| Precondiciones | Para poder ingresar al sistema se debe estar registrado en la Base de Datos del sistema dentro de la tabla Usuarios |
| Flujo Principal | Para ingresar al sistema se debe acceder a la página principal, luego se deberá pulsar en un botón de la parte superior derecha la cual desplegará un listado donde al presionar en el botón “Usuario Desconectado” el cual despliega la pantalla “Ingreso”, después se debe llenar los campos validados y hacer click en el botón “Ingresar” e inmediatamente se direcciona a la pantalla “ADMINISTRACIÓN” |
| Excepciones | |

Tabla 9: Control Ingreso Sistema

II.1.2.1.3.1.1 Especificación caso de uso: Validación de los datos del Usuario

| | |
|-------------------------------|--|
| Nombre del Caso de Uso | Validar Datos Usuario |
| Actores | Administrador y/o Socio |
| Tipo | Include |
| Objetivo | Su objetivo principal del caso de uso es verificar si el usuario ingresa datos reales y se encuentra en la base de datos |
| Precondiciones | Para poder hacer la comprobación se requiere llenar los campos: “Nombre del Usuario”, “Password o clave” |
| Flujo Principal | <p>Una vez ingresado a la página principal del sistema se debe pulsar el botón que se encuentra en la parte superior derecha, seguidamente se presiona el botón “Usuario Desconectado”.</p> <p>La cual permite desplegar la pantalla ingresar; luego se deberá llenar todos los campos requeridos en el formulario, para comprobar si los datos del usuario que se quiere ingresar al sistema son correctos haciendo click en el botón “Ingresar” para posteriormente hacer la consulta a la Base de Datos</p> <p>- se realizará una consulta a la tabla “usuarios” para saber si existe el nombre de usuario en el campo “Nombre de Usuario “y de la misma manera el login en el campo” password o clave”, si “nombre de Usuario” o “password o clave” son introducidos incorrectamente, se mostrará el mensaje siguiente: “Usuario no autorizado” y en el caso de no introducir ningún dato se mostrará el mensaje siguiente: “Completa este campo”</p> <p>En el caso de que todos los datos estén correctos se re direccionará a la pantalla administración</p> |

| | |
|--------------------|---------|
| Excepciones | Ninguna |
|--------------------|---------|

Tabla 10: Validación de los datos del Usuario

II.1.2.1.3.2 Especificación caso de uso: Administrar Usuarios

| | |
|-------------------------------|---|
| Nombre del Caso de Uso | Administrar Usuarios |
| Actores | Administrador |
| Tipo | Básico |
| Objetivo | Permite la gestión de todos los usuarios registrados en el sistema tomando en cuenta la adición, modificación y/o eliminación lógica de dichos usuarios. |
| Precondiciones | Si se desea interactuar con la gestión de los usuarios se debe tener el atributo de administrador; el atributo socio solo podrá interactuar con su propio usuario y en ambos casos debe estar registrado en la base de datos |
| Flujo Principal | <p>Para ingresar a la pantalla de CONTROL DE USUARIOS primero se debe ingresar al sistema con nombre de usuario y su clave, una vez ingresado se desplegará el menú en el que se encuentran las diferentes opciones para Interactuar con el sistema.</p> <p>Seleccionar la opción Control de Usuarios, la cual permite desplegar la pantalla CONTROL DE USUARIOS que presenta un listado de los usuarios activos con las opciones: Adicionar usuario, Modificar un usuario, ver usuario y Eliminar o habilitar un usuario.</p> <p>La opción adicionar Socio se encontrará en el menú principal en la parte superior derecha que al hacer click mostrara el botón “regístrate”</p> |

| | |
|--------------------|---------|
| Excepciones | Ninguna |
|--------------------|---------|

Tabla 11: Administrar Usuarios

II.1.2.1.3.2.1 Especificación caso de uso: Listar Usuarios

| | |
|-------------------------------|---|
| Nombre del Caso de Uso | Listar Usuarios |
| Actores | Administrador |
| Tipo | Include |
| Objetivo | Listar los usuarios registrados en el sistema |
| Precondiciones | El usuario debe estar registrado en la Base de Datos y se debe tener el atributo de administrador |
| Flujo Principal | Este listado de usuarios se muestra al ingresar a la pantalla “CONTROL DE USUARIOS” y también se actualiza de forma automática cuando se agrega un nuevo usuario, modifica , elimina o habilita |
| Excepciones | Ninguna |

Tabla 12: Listar Usuarios

II.1.2.1.3.2.2 Especificación caso de uso: Ver Usuario

| | |
|-------------------------------|--|
| Nombre del Caso de Uso | Ver Usuario |
| Actores | Administrador, Socio |
| Tipo | Extend |
| Objetivo | Poder ver la descripción personalizada de los usuarios registrados en el sistema |

| | |
|------------------------|--|
| Precondiciones | El usuario debe estar registrado en la Base de Datos y debe tener el atributo de administrador |
| Flujo Principal | Al ingresar a la pantalla de CONTROL DE USUARIOS se mostrará un listado con todos los usuarios dentro del sistema, seguidamente se debe hacer click en el botón “Ver Usuario” que se encuentra en la pantalla de “Control de Usuarios” para que se realicen las consultas a la base de datos: se consultará a la tabla “socio”, “restaurante” y “usuarios” para mostrar por pantalla una ventana modal con información detallada del usuario |
| Excepciones | Ninguna |

Tabla 13: Ver Usuario

II.1.2.1.3.2.3 Especificación caso de uso: Eliminar Usuario

| | |
|-------------------------------|--|
| Nombre del Caso de Uso | Eliminar Usuario |
| Actores | Administrador |
| Tipo | Extend |
| Objetivo | El objetivo de este caso de uso es la eliminación lógica de los usuarios del sistema |
| Precondiciones | El usuario a eliminar debe estar con un estado activo en la tabla “socio” |
| Flujo Principal | Al ingresar a la pantalla de CONTROL DE USUARIOS se mostrará un listado con todos los usuarios dentro del sistema; seguidamente se debe hacer click en el botón “Eliminar” que se encuentra en el listado en la pantalla de “Control de Usuarios”; una vez hecho click en el botón se desplegará una ventana modal con el mensaje: |

| | |
|--------------------|---|
| | “¿Seguro de dar baja a la persona?”, al confirmar la eliminación, únicamente se modificará el “estado=1” a “estado=0” lo cual dejará de aparecer como usuario activo y al retornar se actualizará la lista de los usuarios y se mostrará el siguiente mensaje: ” Se eliminó sus datos satisfactoriamente” |
| Excepciones | Ninguna |

Tabla 14: Eliminar Usuario

II.1.2.1.3.2.4 Especificación caso de uso: Habilitar al Usuario

| | |
|-------------------------------|---|
| Nombre del Caso de Uso | Habilitar Usuario |
| Actores | Administrador |
| Tipo | Extend |
| Objetivo | El objetivo de este caso de uso es la activación de los usuarios inactivos del sistema |
| Precondiciones | El usuario a habilitar debe estar con un estado inactivo en la tabla “socio” |
| Flujo Principal | Al ingresar a la pantalla de CONTROL DE USUARIOS se mostrará un listado con todos los usuarios dentro del sistema; seguidamente se debe hacer click en el botón “Habilitar” que se encuentra en el listado en la pantalla de “Control de Usuarios”; una vez hecho click en el botón se desplegará una ventana modal con el mensaje: “¿Seguro de dar alta a la persona?”, al confirmar la activación, únicamente se modificará el “estado=0” a “estado=1” lo cual dejará de aparecer como usuario inactivo , y al retornar se actualizará la |

| | |
|--------------------|--|
| | lista de los usuarios y se mostrará el siguiente mensaje: "Se habilitó sus datos satisfactoriamente" |
| Excepciones | Ninguna |

Tabla 15: Habilitar al Usuario

II.1.2.1.3.2.5 Especificación caso de uso: Adicionar Usuario

| | |
|-------------------------------|---|
| Nombre del Caso de Uso | Adicionar Usuario |
| Actores | Administrador, socio |
| Tipo | Extend |
| Objetivo | La función en este caso de uso es el registro de nuevos usuarios dentro del sistema |
| Precondiciones | Ninguna |
| Flujo Principal | <p>En el caso de que se desee crear un nuevo administrador se debe ingresar al sistema como un usuario administrador con su respectivo nombre de usuario y su clave; seguidamente se desplegará el menú de forma dinámica, en el que se encuentran las diferentes opciones para acceder al sistema.</p> <p>En el caso que se desee crear que un socio que vendría a ser un administrador de un restaurante deberá presionar el botón que se encuentra en la parte superior derecha que desplegará un listado con diferentes opciones; seguidamente hacer click en la opción “Regístrate”; desplegando la ventana de adición de usuario.</p> <p>Al seleccionar la opción “Control de Usuarios”, la cual permite desplegar la pantalla CONTROL DE USUARIOS, para acceder a la ventana modal de adición de usuario se deberá presionar el botón “Agregar Usuario” que está en la pantalla “CONTROL DE USUARIOS”, se debe llenar todos los campos y haber hecho la comprobación correcta de los datos y hacer click en el botón “Guardar”, el mismo hace que los datos se guarden en la Base de Datos, específicamente en la tabla “socio”; los datos guardados</p> |

| | |
|--------------------|---|
| | serán “Nombre”, “AP”, “AM”, “Celular” , “e-mail” , “tipo” y el “Estado”, en la tabla “socios” se guardará el “login” y “Clave” que está en la tabla “usuarios”, finalmente se actualiza la lista de los usuarios y se muestra el siguiente mensaje: ” Se registró sus datos satisfactoriamente..!!” |
| Excepciones | Ninguna |

Tabla 16:Adicionar Usuario

II.1.2.1.3.2.6 Especificación caso de uso: Modificar Usuario

| | |
|-------------------------------|---|
| Nombre del Caso de Uso | Modificar Usuario |
| Actores | Administrador, socio |
| Tipo | Extend |
| Objetivo | El objetivo de este caso de uso es la modificación de los datos del usuario |
| Precondiciones | Ninguna |
| Flujo Principal | <p>En el caso que se desee modificar un socio que vendría a ser un administrador de un restaurante; se debe ingresar al sistema con su respectivo nombre de usuario y su clave seguidamente se desplegará el menú de forma dinámica, en el se encuentran las diferentes opciones para acceder al sistema desplegando la ventana de datos personales de usuario, seguidamente en el botón “Modificar Usuario”.</p> <p>En el caso de que se desee modificar a un administrador se debe ingresar al sistema como un usuario administrador con su respectivo nombre de usuario y su clave; seguidamente se desplegará el menú</p> |

| | |
|--------------------|--|
| | <p>de forma dinámica, en él se encuentran las diferentes opciones para acceder al sistema.</p> <p>Al seleccionar la opción “Control de Usuarios”, la cual permite desplegar la pantalla CONTROL DE USUARIOS, para acceder a la ventana modal de modificar usuario se deberá presionar el botón “Modificar Administrador” que está en un listado de la pantalla “CONTROL DE USUARIOS”, se debe confirmar todos los campos y haber hecho la comprobación correcta de los datos y hacer click en el botón “Guardar”, lo mismo hace que los datos se modifiquen en la Base de Datos, específicamente en la tabla “socio”; los datos modificados serán “Nombre”, “AP”, “AM” y “Celular”, “e-mail”, en la tabla “socios” se modificará la “Clave” que está en la tabla “usuarios”, finalmente se actualiza la lista de los usuarios y se muestra el siguiente mensaje: ” Se modificó sus datos satisfactoriamente..!!”</p> |
| Excepciones | Ninguna |

Tabla 17: Modificar Usuario

II.1.2.1.3.3 Especificación caso de uso: Gestión Restaurantes

| | |
|-------------------------------|---|
| Nombre del Caso de Uso | Gestión Restaurantes |
| Actores | Socio |
| Tipo | Básico |
| Objetivo | Permite la gestión de todos los restaurantes del usuario registrados en el sistema tomando en cuenta la adición, modificación, visualización y/o eliminación lógica de dichos restaurantes. |

| | |
|------------------------|---|
| Precondiciones | Para interactuar con la gestión de los restaurantes se debe tener el atributo de socio y debe estar registrado como usuario en la base de datos |
| Flujo Principal | <p>Para ingresar a la pantalla de INFORMACIÓN DE RESTAURANTES primero se debe ingresar al sistema con nombre de usuario y su clave; una vez ingresado se desplegará el menú en el que se encuentran las diferentes opciones para Interactuar con el sistema.</p> <p>Seleccionar la opción Tus Restaurantes, la cual permite desplegar la pantalla INFORMACIÓN DE RESTAURANTES que presenta un listado de los Restaurantes activos con las opciones: Crear Restaurantes, Modificar tu Restaurante, gestionar las categorías del menú de tu restaurante, gestionar platos del menú, Ver el menú del Restaurante, modificar ubicación del restaurante y Eliminar o habilitar al restaurante.</p> |
| Excepciones | Ninguna |

Tabla 18: Gestión Restaurantes

II.1.2.1.3.3.1 Especificación caso de uso: Listar Restaurantes

| | |
|-------------------------------|---|
| Nombre del Caso de Uso | Listar Restaurantes |
| Actores | Socio, administrador |
| Tipo | Include |
| Objetivo | Listar los restaurantes registrados en el sistema |
| Precondiciones | El usuario debe estar registrado en la Base de Datos antes de ver cualquier listado |

| | |
|------------------------|---|
| Flujo Principal | Este listado de los restaurantes se muestra al ingresar a la pantalla “INFORMACIÓN DE RESTAURANTES” y también se actualiza de forma automática cuando se agrega un nuevo restaurante, modifica , elimina o habilita |
| Excepciones | Ninguna |

Tabla 19:Listar Restaurantes

II.1.2.1.3.3.2 Especificación caso de uso: Dar de Baja Restaurante

| | |
|-------------------------------|---|
| Nombre del Caso de Uso | Dar Baja Restaurante |
| Actores | Administrador y socio |
| Tipo | Extend |
| Objetivo | El objetivo de este caso de uso es la eliminación lógica de los restaurantes del sistema |
| Precondiciones | El restaurante a dar de baja debe estar con un estado activo en la tabla “restaurantes” |
| Flujo Principal | Al ingresar a la pantalla de INFORMACIÓN DE RESTAURANTES se mostrará un listado con todos los restaurantes dentro del sistema; seguidamente se debe hacer click en el botón “Eliminar” que se encuentra en el listado en la pantalla de “tus Restaurantes”, una vez hecho click en el botón se desplegará una ventana modal con el mensaje: “¿Seguro de dar baja al restaurante?”, al confirmar la eliminación, únicamente se modificará el “estado=1” a “estado=0” lo cual dejará de aparecer como restaurante activo , y al retornar se actualizara la lista de los restaurantes y se mostrará el siguiente mensaje: ” Se eliminó sus datos satisfactoriamente..!!” |

| | |
|--------------------|---------|
| Excepciones | Ninguna |
|--------------------|---------|

Tabla 20: Dar de Baja Restaurante

II.1.2.1.3.3.3 Especificación caso de uso: Habilitar Restaurante

| | |
|-------------------------------|---|
| Nombre del Caso de Uso | Habilitar Restaurante |
| Actores | Socio, Administrador |
| Tipo | Extend |
| Objetivo | El objetivo de este caso de uso es la activación de los restaurantes inactivos del sistema |
| Precondiciones | El restaurante a habilitar debe estar con un estado inactivo en la tabla “restaurantes” |
| Flujo Principal | Al ingresar a la pantalla de INFORMACIÓN DE RESTAURANTES se mostrará un listado con todos los usuarios dentro del sistema; seguidamente se debe hacer click en el botón “Habilitar” que se encuentra en el listado en la pantalla de “Tus Restaurantes”; una vez hecho click en el botón se desplegará una ventana modal con el mensaje: “¿Seguro de dar alta al restaurante?”, al confirmar la activación, únicamente se modificará el “estado=0” a “estado=1” lo cual dejara de aparecer como un restaurante inactivo , y al retornar se actualizara la lista de los restaurantes y se mostrará el siguiente mensaje: ” Se habilitó sus datos satisfactoriamente..!!” |
| Excepciones | Ninguna |

Tabla 21: Habilitar Restaurante

II.1.2.1.3.3.4 Especificación caso de uso: Modificar Ubicación

| | |
|-------------------------------|--|
| Nombre del Caso de Uso | Modificar Ubicación |
| Actores | Socio |
| Tipo | Extend |
| Objetivo | El objetivo de este caso de uso es la Modificación de una ubicación geográfica del restaurante al cual el usuario está asignando dentro de la aplicación para su visualización con el uso del api de google mapas |
| Precondiciones | Ninguna |
| Flujo Principal | Al ingresar a la pantalla de INFORMACIÓN DE RESTAURANTES se mostrará un listado con todos los usuarios dentro del sistema; seguidamente se debe hacer click en el botón “modificar ubicación de tu restaurante” que se encuentra en el listado en la pantalla de “Información de Restaurantes”; una vez hecho click en el botón se desplegará una ventana modal con un mapa para poder georreferenciar el restaurante asignando una latitud y una longitud, al confirmar la geoposición, únicamente se modificará en “latitud y longitud” dentro de la tabla restaurantes, y al retornar se actualizará la lista de los restaurantes y se mostrará el siguiente mensaje: ” Se modificó sus datos satisfactoriamente..!!” |
| Excepciones | Ninguna |

Tabla 22: Modificar Ubicación

II.1.2.1.3.3.5 Especificación caso de uso: Adicionar Restaurante

| | |
|-------------------------------|------------------------------|
| Nombre del Caso de Uso | Adicionar Restaurante |
|-------------------------------|------------------------------|

| | |
|------------------------|--|
| Actores | Socio |
| Tipo | Extend |
| Objetivo | La función este caso de uso es el registro de nuevos restaurantes dentro del sistema |
| Precondiciones | Ninguna |
| Flujo Principal | <p>En el caso que se desee crear un nuevo restaurante se debe ingresar al sistema como un usuario socio con su respectivo nombre de usuario y su clave; seguidamente se desplegará el menú de forma dinámica, en el que se encuentran las diferentes opciones para acceder al sistema.</p> <p>Al seleccionar la opción “Tus Restaurantes”, la cual permite desplegar la pantalla INFORMACIÓN DE RESTAURANTES, para acceder a la ventana modal de adición de restaurantes se deberá presionar el botón “Crea un Restaurante” que está en la pantalla “INFORMACIÓN DE RESTAURANTES”, se debe llenar todos los campos y haber hecho la comprobación correcta de los datos y hacer click en el botón “Guardar”, el mismo hace que los datos se guarden en la Base de Datos, específicamente en la tabla “restaurantes”; los datos guardados serán “Nombre”, “Nit”, “Dirección”, “Teléfono”, “e-mail”, “imagen”, “login”, “latitud”, “longitud”, y el “Estado”; en la tabla “restaurantes” el “login” será sesionado de tabla “usuarios”, finalmente se actualiza la lista de los restaurantes y se muestra el siguiente mensaje: ” Se adicionó su restaurante correctamente..!!”</p> |
| Excepciones | Ninguna |

Tabla 23:Adicionar Restaurante

II.1.2.1.3.3.6 Especificación caso de uso: Modificar Restaurante

| | |
|-------------------------------|---|
| Nombre del Caso de Uso | Modificar Restaurante |
| Actores | Socio |
| Tipo | Extend |
| Objetivo | El objetivo de este caso de uso es la modificación de los datos del restaurante |
| Precondiciones | Ninguna |
| Flujo Principal | <p>En el caso que se desee modificar un restaurante se debe ingresar al sistema con su respectivo nombre de usuario y su clave; seguidamente se desplegará el menú de forma dinámica, en el que se encuentran las diferentes opciones para acceder al sistema.</p> <p>Al seleccionar la opción “tus Restaurantes”, la cual permite desplegar la pantalla INFORMACIÓN DE RESTAURANTES, para acceder a la ventana modal de modificar restaurantes, se deberá presionar el botón “Modificar Restaurante” que está en un listado de la pantalla “INFORMACIÓN DE RESTAURANTES”, se debe confirmar todos los campos y haber hecho la comprobación correcta de los datos y hacer click en el botón “Guardar”; él mismo hace que los datos se modifiquen en la Base de Datos, específicamente en la tabla “restaurantes”; los datos guardados serán “Nombre”, “Nit”, “Dirección”, “Teléfono”, “e-mail”, “imagen”, “login” y el “Estado”; en la tabla “restaurantes” el “login” será sesionado de la tabla “usuarios”; finalmente se actualiza la lista de los restaurantes y se muestra el siguiente mensaje: ” Se modificó su restaurante correctamente..!!”</p> |

| | |
|--------------------|---------|
| Excepciones | Ninguna |
|--------------------|---------|

Tabla 24: Modificar Restaurante

II.1.2.1.3.4 Especificación caso de uso: Gestión Horarios

| | |
|-------------------------------|---|
| Nombre del Caso de Uso | Gestión Horarios |
| Actores | Socio |
| Tipo | Básico |
| Objetivo | Permite la gestión de los horarios de atención de todos los restaurantes que el usuario tenga registrados en el sistema tomando en cuenta la adición, modificación, visualización y eliminación de dichos restaurantes. |
| Precondiciones | Para interactuar con la gestión de horarios se debe tener registrado un restaurante en la base de datos al cual se le asignarán los horarios de atención |
| Flujo Principal | <p>Para ingresar a la opción HORARIOS DE ATENCIÓN primero se debe ingresar al sistema con nombre de usuario y su clave; una vez ingresado se desplegará el menú en el se encuentran las diferentes opciones para Interactuar con el sistema.</p> <p>Seleccionar la opción “Tus servicios”, la cual permite desplegar un submenú “horarios de atención” generando la pantalla HORARIOS DE ATENCIÓN que presenta un listado de los Restaurantes activos.</p> <p>Dentro del listado se especificará los horarios de atención por día y con un horario de apertura y horario de cierre de los restaurantes ya</p> |

| | |
|--------------------|--|
| | registrados y con las opciones: asigna un horario a tu restaurante, Modificar horario y eliminar horario |
| Excepciones | Ninguna |

Tabla 25: Especificación caso de uso: Gestión Horarios

II.1.2.1.3.4.1 Especificación caso de uso: Eliminar horario

| | |
|-------------------------------|--|
| Nombre del Caso de Uso | Eliminar Horario |
| Actores | Socio |
| Tipo | Extend |
| Objetivo | El objetivo de este caso de uso es la eliminación física de los horarios de atención que brindan los restaurantes del sistema |
| Precondiciones | Debe existir al menos un restaurante registrado en el sistema con el usuario conectado |
| Flujo Principal | Al ingresar a la pantalla de HORARIOS DE ATENCIÓN se mostrará un listado con todos los restaurantes dentro del sistema; seguidamente se debe hacer click en el botón “eliminar horario”, se desplegará una ventana modal con los horarios registrados ya asignados el cual tendrá dos botones que será “cancelar” y “eliminar”, para eliminar se deberá presionar el botón eliminar para que muestre el mensaje: “¿Seguro de eliminar la hora establecida?”, en caso de que el restaurante tenga horarios de atención asignados, al confirmar la eliminación, se procederá a ejecutar una eliminación física de los horarios asignados al restaurante de la tabla “días” al cual dejará de aparecer los horarios asignados, y al retornar se actualizará la lista de los restaurantes con los horarios de atención |

| | |
|--------------------|--|
| | asignados y se mostrará el siguiente mensaje: ” Se eliminó sus datos satisfactoriamente..!!” |
| Excepciones | Ninguna |

Tabla 26: Eliminar horario

II.1.2.1.3.4.2 Especificación caso de uso: Modificar Horario

| | |
|-------------------------------|--|
| Nombre del Caso de Uso | Modificar Horario |
| Actores | Socio |
| Tipo | Extend |
| Objetivo | El objetivo de este caso de uso es la modificación de los horarios de atención que brindan los restaurantes del sistema |
| Precondiciones | Debe existir al menos un restaurante registrado en el sistema con el usuario conectado |
| Flujo Principal | Al ingresar a la pantalla de HORARIOS DE ATENCION se mostrará un listado con todos los restaurantes dentro del sistema; seguidamente se debe hacer click en el botón “modificar horario”, se desplegará una ventana modal con los horarios registrados ya asignados el cual tendrá dos botones que será “cancelar” y “guardar”, se deberá confirmar todos los campos y haber hecho la comprobación correcta de los datos y hacer click en el botón “Guardar”, lo mismo hace que los datos se modifiquen en la Base de Datos, específicamente en la tabla “diars”, los datos guardados serán “horai”, “horaf”; para modificar se deberá presionar el botón guardar para que muestre el mensaje: “¿Seguro de modificar los horarios?”, y al retornar se actualizará la lista de los restaurantes con |

| | |
|--------------------|--|
| | los horarios de atención asignados y se mostrará el siguiente mensaje: ” Se modificó sus datos satisfactoriamente..!!” |
| Excepciones | Ninguna |

Tabla 27: Modificar Horario

II.1.2.1.3.4.3 Especificación caso de uso: Asignar Horarios de Atención del Restaurante

| | |
|-------------------------------|---|
| Nombre del Caso de Uso | Crear Horario |
| Actores | Socio |
| Tipo | Extend |
| Objetivo | El objetivo de este caso de uso es la asignación de los horarios de atención que brindan los restaurantes del sistema |
| Precondiciones | Debe existir al menos un restaurante registrado en el sistema con el usuario conectado |
| Flujo Principal | Al ingresar a la pantalla de HORARIOS DE ATENCIÓN se mostrará un listado con todos los restaurantes dentro del sistema; seguidamente se debe hacer click en el botón “Asigna horario al restaurante” que se encuentra en el listado en la pantalla de HORARIOS DE ATENCIÓN; una vez hecho click en el botón se desplegará una ventana modal en la cual se debe confirmar todos los campos y haber hecho la comprobación correcta de los datos y hacer click en el botón “Guardar”, registrando los datos específicamente en la tabla “diares”; los datos guardados serán “horai”, “horaf” y “codd”, el atributo codd se recupera de la tabla días la cual define los días en los que se asignan los horarios; |

| | |
|--------------------|--|
| | finalmente se actualiza la lista de los restaurantes y se muestra el siguiente mensaje: "horario asignado correctamente" |
| Excepciones | Ninguna |

Tabla 28: Asignar Horarios de Atención del Restaurante

II.1.2.1.3.4.4 Especificación caso de uso: Listar Horarios

| | |
|-------------------------------|--|
| Nombre del Caso de Uso | Listar Horarios |
| Actores | Socio |
| Tipo | Include |
| Objetivo | Listar los horarios registrados en el sistema |
| Precondiciones | El usuario debe estar registrado en la Base de Datos antes de ver cualquier listado |
| Flujo Principal | Este listado de los horarios se muestra al ingresar a la pantalla "HORARIOS ATENCIÓN" y también se actualiza de forma automática; cuando se agrega un nuevo horario, modifica, da de baja o habilita |
| Excepciones | Ninguna |

Tabla 29: Listar Horarios

II.1.2.1.3.5 Especificación caso de uso: Control Cartas Restaurantes

| | |
|-------------------------------|------------------------------------|
| Nombre del Caso de Uso | Control Cartas Restaurantes |
| Actores | Socio |
| Tipo | Básico |

| | |
|------------------------|---|
| Objetivo | Permite la administración de los menús de los restaurantes que están compuestas por categorías, subcategorías y tipos de cartas de menús , tomando en cuenta la adicción, modificación habilitar y/o eliminación de categorías subcategorías y tipos de cartas de menús. |
| Precondiciones | Para proceder a la administración de las cartas, los restaurantes deben estar registrados en la Base de Datos |
| Flujo Principal | <p>Para poder acceder a la opción de GESTIÓN DE MENÚS se debe ingresar al sistema como un usuario de tipo socio.</p> <p>Seleccionar la opción “Tus Restaurantes”, la cual permite desplegar la pantalla INFORMACIÓN DE RESTAURANTES que presenta las opciones:</p> <ul style="list-style-type: none"> -gestionar las categorías del menú de tu restaurante; la cual desplegará la pantalla de la “gestión de categorías” en la parte inferior del listado de restaurantes del socio <p>Dentro del listado se especificará el nombre de la categoría y a qué menú pertenece y tendrá las opciones: crear una categoría al menú, modificar datos de categoría, dar de baja a la categoría del menú y dar de alta a la categoría del menú.</p> <ul style="list-style-type: none"> -gestionar platos del menú, la cual desplegará la pantalla de la “gestión de subcategorías” en la parte inferior del listado de restaurantes del socio. <p>Dentro del listado se especificará el nombre del producto y a qué categoría y menú pertenece y tendrá las opciones: crear un producto, modificar datos del producto, dar de baja a el producto, dar de alta al producto y eliminar el producto.</p> |

| | |
|--------------------|---|
| | <p>-ver menú del restaurante, la cual desplegara la pantalla de “ver carta de restaurante” en la parte inferior del listado de restaurantes del socio.</p> <p>Dentro del listado se especificará el nombre del restaurante, las categorías que tiene, las subcategorías y los productos que ofrece.</p> |
| Excepciones | Ninguna |

Tabla 30: Control Cartas Restaurantes

II.1.2.1.3.5.1 Especificación caso de uso: Eliminar Categoría del Restaurante

| | |
|-------------------------------|---|
| Nombre del Caso de Uso | Eliminar Categoría Del Restaurante |
| Actores | Socio |
| Tipo | extend |
| Objetivo | El objetivo del caso de uso de dar de baja las categorías de los menús que tienen los restaurantes que están en el sistema |
| Precondiciones | Ninguna |
| Flujo Principal | <p>Primeramente, se debe hacer click en la opción “Tus Restaurantes”, la cual permite desplegar la pantalla INFORMACION DE RESTAURANTES que presenta la opción: gestionar las categorías del menú de tu restaurante que despliega una ventana con un listado, la se debe hacer click en el botón “dar baja a categoría” el cual elimina lógicamente en forma escalonada primero las subcategorías que están relacionadas para finalmente eliminar la categoría de la Base de Datos específicamente en la tabla “mcategoria”, “dcategoria” y como respuesta se muestra el siguiente mensaje:</p> |

| | |
|--------------------|--|
| | “Se eliminó sus datos satisfactoriamente..!!” así mismo se actualiza la lista de subcategorías y de las categorías |
| Excepciones | Ninguna |

Tabla 31: Eliminar Categoría del Restaurante

II.1.2.1.3.5.2 Especificación caso de uso: Habilitar Categoría del Restaurante

| | |
|-------------------------------|--|
| Nombre del Caso de Uso | Habilitar Categoría Del Restaurante |
| Actores | Socio |
| Tipo | Extend |
| Objetivo | El objetivo del caso de uso es dar de alta las categorías de los menús que tienen los restaurantes que están en el sistema |
| Precondiciones | Ninguna |
| Flujo Principal | <p>Primeramente, se debe hacer click en la opción “Tus Restaurantes”, la cual permite desplegar la pantalla INFORMACIÓN DE RESTAURANTES que presenta la opción: gestionar las categorías del menú de tu restaurante que despliega una ventana con un listado; se debe hacer click en el botón “dar de alta a la categoría” el cual cambia el estado a activo en forma escalonada primero las subcategorías que están relacionadas para finalmente habilitar la categoría de la Base de Datos específicamente en la tabla “mcategoria”, “dcategoria” y como respuesta se muestra el siguiente mensaje:</p> <p>“Se habilitó sus datos satisfactoriamente..!!” así mismo se actualiza la lista de subcategorías y de las categorías</p> |
| Excepciones | Ninguna |

Tabla 32: Habilitar Categoría del Restaurante

II.1.2.1.3.5.3 Especificación caso de uso: Eliminar Subcategoría

| | |
|-------------------------------|--|
| Nombre del Caso de Uso | Eliminar Subcategoría |
| Actores | Socio |
| Tipo | Extend |
| Objetivo | El objetivo del caso de uso es el de eliminar físicamente las subcategorías que están en el sistema |
| Precondiciones | Ninguna |
| Flujo Principal | <p>Primeramente, se debe hacer click en la opción “Tus Restaurantes”, la cual permite desplegar la pantalla INFORMACION DE RESTAURANTES que presenta la opción: gestionar platos del menú que despliega una ventana con un listado, se debe hacer click en el botón “eliminar el producto” el cual elimina físicamente las subcategorías que están relacionadas con las categorías de la Base de Datos específicamente en la tabla” dcategoria” y como respuesta se muestra el siguiente mensaje:</p> <p>“Se eliminó sus datos satisfactoriamente..!!” así mismo se actualiza la lista de subcategorías y de las categorías que son listadas</p> |
| Excepciones | Ninguna |

Tabla 33: Eliminar Subcategoría

II.1.2.1.3.5.4 Especificación caso de uso: Dar Baja Subcategoría

| | |
|-------------------------------|------------------------------|
| Nombre del Caso de Uso | Dar Baja Subcategoría |
| Actores | Socio |

| | |
|------------------------|---|
| Tipo | extend |
| Objetivo | El objetivo del caso de uso es dar de baja las subcategorías de los menús que tienen los restaurantes que están en el sistema |
| Precondiciones | Ninguna |
| Flujo Principal | <p>Primeramente, se debe hacer click en la opción “Tus Restaurantes”, la cual permite desplegar la pantalla INFORMACION DE RESTAURANTES que presenta la opción: gestionar los platos del menú que despliega una ventana con un listado la cual se debe hacer click en el botón “dar de baja al producto” el cual elimina lógicamente la subcategoría de la Base de Datos específicamente en la tabla “dcategoria” y como respuesta se muestra el siguiente mensaje:</p> <p>“Se eliminó sus datos satisfactoriamente..!!” así mismo se actualiza la lista de subcategorías</p> |
| Excepciones | Ninguna |

Tabla 34: Dar Baja Subcategoría

II.1.2.1.3.5.5 Especificación caso de uso: Habilitar Subcategoría

| | |
|-------------------------------|---|
| Nombre del Caso de Uso | Habilitar Subcategoría |
| Actores | Socio |
| Tipo | Extend |
| Objetivo | El objetivo del caso de uso es dar de alta las subcategorías de los menús que tienen los restaurantes que están en el sistema |
| Precondiciones | Ninguna |

| | |
|------------------------|---|
| Flujo Principal | <p>Primeramente, se debe hacer click en la opción “Tus Restaurantes”, la cual permite desplegar la pantalla INFORMACIÓN DE RESTAURANTES que presenta la opción: gestionar los platos del menú que despliega una ventana con un listado; se debe hacer click en el botón “dar de alta al producto” el cual cambia el estado a activo en la Base de Datos específicamente en la tabla” dcategoria” y como respuesta se muestra el siguiente mensaje:</p> <p>“Se habilitó sus datos satisfactoriamente..!!” así mismo se actualiza la lista de subcategorías y de las categorías</p> |
| Excepciones | Ninguna |

Tabla 35: Habilitar Subcategoría

II.1.2.1.3.5.6 Especificación caso de uso: Modificar Categoría del Restaurante

| | |
|-------------------------------|--|
| Nombre del Caso de Uso | Modificar Categoría del Restaurante |
| Actores | Socio |
| Tipo | Extend |
| Objetivo | El objetivo de este caso de uso es la modificación de los datos de las categorías que se encuentran registradas en el sistema |
| Precondiciones | Ninguna |
| Flujo Principal | <p>En el caso que se desee modificar una categoría se debe ingresar al sistema con su respectivo nombre de usuario y su clave; seguidamente se desplegará el menú de forma dinámica, en el se encuentran las diferentes opciones para acceder al sistema; se debe hacer click en la opción “Tus Restaurantes”, la cual permite desplegar la pantalla INFORMACIÓN DE RESTAURANTES que presenta la opción: gestionar las categorías del menú de tu</p> |

| | |
|--------------------|--|
| | <p>restaurante, que despliega una ventana con un listado; se debe hacer click en el botón “modificar datos de la categoría” el cual permite desplegar la pantalla modal MODIFICAR DATOS DE CATEGORIAS; se debe confirmar todos los campos y haber hecho la comprobación correcta de los datos y hacer click en el botón “Guardar”, lo que hace que los datos se modifiquen en la Base de Datos, específicamente en la tabla “mcategoria” los datos modificados serán “Nombre”, “descrip”; finalmente se actualiza la lista de las categorías de los menús y se muestra el siguiente mensaje: ” Se modificó sus datos satisfactoriamente..!!”</p> |
| Excepciones | Ninguna |

Tabla 36: Modificar Categoría del Restaurante

II.1.2.1.3.5.7 Especificación caso de uso: Modificar Subcategoría

| | |
|-------------------------------|--|
| Nombre del Caso de Uso | Modificar Subcategoría |
| Actores | Socio |
| Tipo | Extend |
| Objetivo | El objetivo de este caso de uso es la modificación de los datos de las subcategorías que se encuentran registradas en el sistema |
| Precondiciones | Ninguna |
| Flujo Principal | En el caso que se desee modificar una subcategoría se debe ingresar al sistema con su respectivo nombre de usuario y su clave; seguidamente se desplegará el menú de forma dinámica, en el que se encuentran las diferentes opciones para acceder al sistema; se debe hacer click en la opción “Tus Restaurantes”, la cual permite desplegar la pantalla INFORMACIÓN DE RESTAURANTES que |

| | |
|--------------------|--|
| | <p>presenta la opción: gestionar los platos del menú, que despliega una ventana con un listado; se debe hacer click en el botón “modificar datos del producto” Al cual permite desplegar la pantalla modal MODIFICAR TU PRODUCTO; se debe confirmar todos los campos y haber hecho la comprobación correcta de los datos y hacer click en el botón “Guardar”, lo que hace que los datos se modifiquen en la Base de Datos, específicamente en la tabla “dcategoria” los datos modificados serán “Nombre”, ”precio”, “imagen”, “descrip”,”tipico”; finalmente se actualiza la lista de las subcategorías de los menús y se muestra el siguiente mensaje: ” Se modificó su producto correctamente..!!”</p> |
| Excepciones | Ninguna |

Tabla 37: Modificar Subcategoría

II.1.2.1.3.5.8 Especificación caso de uso: Ver Carta de Restaurante

| | |
|-------------------------------|---|
| Nombre del Caso de Uso | Ver Carta de Restaurante |
| Actores | Socio |
| Tipo | Extend |
| Objetivo | Poder ver la descripción personalizada de las cartas de los restaurantes registrados en el sistema |
| Precondiciones | El usuario debe estar registrado en la Base de Datos |
| Flujo Principal | Primeramente, se debe hacer click en la opción “Tus Restaurantes”, la cual permite desplegar la pantalla INFORMACION DE RESTAURANTES que presenta la opción: ver el menú de tu restaurante. |

| | |
|--------------------|--|
| | Para que se realicen las consultas a la base de datos: se consultará a la tabla “dcategoria”, “pmenus”, “restaurante” y “mcategoria” para mostrar por pantalla una ventana con información detallada de la carta |
| Excepciones | Ninguna |

Tabla 38: Ver Carta de Restaurante

II.1.2.1.3.5.9 Especificación caso de uso: Agregar Categoría

| | |
|-------------------------------|---|
| Nombre del Caso de Uso | Agregar Categoría |
| Actores | Socio |
| Tipo | Include |
| Objetivo | El registro de nuevas categorías en el sistema |
| Precondiciones | Primeramente, se debe hacer click en el botón “gestionar categorías del menú de tu restaurante ” que se encuentra en la pantalla “INFORMACIÓN RESTAURANTES” la cual despliega un listado de las cartas del restaurante y para poder agregar una nueva categoría primero se debe hacer la comprobación del Nombre de la nueva categoría |
| Flujo Principal | En el caso que se desee crear una categoría se debe ingresar al sistema con su respectivo nombre de usuario y su clave; hacer click en la opción “Tus Restaurantes”, la cual permite desplegar la pantalla INFORMACIÓN DE RESTAURANTES que presenta la opción: gestionar las categorías del menú de tu restaurante, que despliega una ventana con un listado; se debe hacer click en el botón “crea una categoría al menú” el cual permite desplegar la pantalla modal CREAR CATEGORÍAS; se debe confirmar todos los campos |

| | |
|--------------------|--|
| | y haber hecho la comprobación correcta de los datos y hacer click en el botón “Guardar”, lo que hace que los datos se registren en la Base de Datos, específicamente en la tabla “mcategoria” los datos creados serán “Nombre”,codp, “descrip”, finalmente se actualiza la lista de las categorías de los menús y se muestra el siguiente mensaje: ” Se creó sus datos satisfactoriamente..!!” |
| Excepciones | Ninguna |

Tabla 39: Agregar Categoría

II.1.2.1.3.5.10 Especificación caso de uso: Validar Categoría

| | |
|-------------------------------|--|
| Nombre del Caso de Uso | Validar Categoría |
| Actores | Socio |
| Tipo | Include |
| Objetivo | Verificar al momento de agregar si la categoría no se encuentra registrada en la Base de Datos y pertenece al restaurante del socio que realiza la acción |
| Precondiciones | Se debe acceder al sub listado “categorías” y llenar el campo “Nombre de categoría del menu” correctamente |
| Flujo Principal | Primeramente, se debe hacer click en la opción “Tus Restaurantes”, la cual permite desplegar la pantalla INFORMACIÓN DE RESTAURANTES que presenta la opción: gestionar las categorías del menú de tu restaurante, que despliega una ventana con un listado; se debe hacer click en el botón “crea una categoría al menu” el cual permite desplegar la pantalla modal CREAR CATEGORÍAS y una vez estando ahí se deberá escribir el nombre de la categoría en el campo “Nombre Categoría”, después se deberá hacer click en el |

| | |
|--------------------|--|
| | <p>botón para verificar el cual hace una consulta a la Base de Datos específicamente a la tabla “mcategoria” para saber si ya hay una categoría y dentro de una misma carta registrada con ese nombre devolviendo dos mensajes en la sección “Mensajes” del modal en la parte de abajo del mismo:</p> <ul style="list-style-type: none"> - Categoría ya está registrada en carta -Se creó sus datos satisfactoriamente...!! <p>En el caso que muestre el primer mensaje se deberá buscar otro nombre y en el caso se muestre el segundo mensaje desaparecerá el botón para verificar y aparecerá el botón para guardar</p> |
| Excepciones | Ninguna |

Tabla 40: Validar Categoría

II.1.2.1.3.5.11 Especificación caso de uso: Agregar Subcategoría

| | |
|-------------------------------|---|
| Nombre del Caso de Uso | Agregar Subcategoría |
| Actores | Socio |
| Tipo | Include |
| Objetivo | El registro de nuevas Subcategorías en el sistema |
| Precondiciones | Primeramente, se debe hacer click en el botón “gestionar platos menu” que se encuentra en la pantalla “INFORMACIÓN RESTAURANTES” el cual despliega un listado de las cartas del restaurante y para poder agregar una nueva subcategoría primero se debe hacer la comprobación del Nombre de la nueva subcategoría |
| Flujo Principal | En el caso que se desee crear una subcategoría se debe ingresar al sistema con su respectivo nombre de usuario y su clave; hacer click |

| | |
|--------------------|--|
| | <p>en la opción “Tus Restaurantes”, la cual permite desplegar la pantalla INFORMACIÓN DE RESTAURANTES que presenta la opción: gestionar platos del menú, que despliega una ventana con un listado la cual se debe hacer click en el botón “crea un producto” Al cual permite desplegar la pantalla modal CREAR PRODUCTO, se debe confirmar todos los campos y haber hecho la comprobación correcta de los datos y hacer click en el botón “Guardar”, que hace que los datos se registren en la Base de Datos, específicamente en la tabla “dcategoria” los datos creados serán “Nombre”, “precio”, ”imagen”, ”codmc”, ”tipico”, “descrip”, finalmente se actualiza la lista de las subcategorías de los menús y se muestra el siguiente mensaje: ” Se creó sus datos satisfactoriamente..!!”</p> |
| Excepciones | Ninguna |

Tabla 41: Agregar Subcategoría

II.1.2.1.3.5.12 Especificación caso de uso: Validar Subcategoría

| | |
|-------------------------------|--|
| Nombre del Caso de Uso | Validar Subcategoría |
| Actores | Socio |
| Tipo | Include |
| Objetivo | Verificar al momento de agregar si la subcategoría no se encuentra registrada en la Base de Datos y pertenece al restaurante del socio que realiza la acción |
| Precondiciones | Se debe acceder al sub listado “subcategorías” y llenar el campo “Nombre de categoría” correctamente |
| Flujo Principal | Primeramente, se debe hacer click en la opción “Tus Restaurantes”, la cual permite desplegar la pantalla INFORMACION DE |

| | |
|--------------------|---|
| | <p>RESTAURANTES que presenta la opción: gestionar platos del menú, que despliega una ventana con un listado la cual se debe hacer click en el botón “crea un producto” Al cual permite desplegar la pantalla modal CREAR PRODUCTO y una vez estando ahí se deberá escribir el nombre del producto en el campo “Nombre producto”, después se deberá hacer click en el botón para verificar el cual hace una consulta a la Base de Datos específicamente a la tabla “dcategoria” para saber si ya hay una subcategoría y dentro de una misma carta registrada con ese nombre devolviendo dos mensajes en la sección “Mensajes” del modal en la parte de abajo del mismo:</p> <ul style="list-style-type: none"> - el producto ya está registrado - Se creó sus datos satisfactoriamente...!! <p>En el caso que muestre el primer mensaje se deberá buscar otro nombre y en el caso se muestre el segundo mensaje desaparecerá el botón para verificar y aparecerá el botón para guardar</p> |
| Excepciones | Ninguna |

Tabla 42: Validar Subcategoría

II.1.2.1.3.6 Especificación caso de uso: Gestión de Promociones

| | |
|-------------------------------|---|
| Nombre del Caso de Uso | Gestión Promociones |
| Actores | Socio |
| Tipo | Básico |
| Objetivo | Permite la gestión de todas las promociones de los restaurantes registrados en el sistema tomando en cuenta la adición, |

| | |
|------------------------|---|
| | modificación, visualización y/o eliminación lógica de dichos restaurantes. |
| Precondiciones | Para interactuar con la gestión de las promociones se debe tener el atributo de socio y se debe estar registrado como usuario en la base de datos; también se debe tener un restaurante con una carta por los menos ya creada |
| Flujo Principal | <p>Para ingresar a la pantalla PROMOCIONES primero se debe ingresar al sistema con nombre de usuario y su clave, una vez ingresado se desplegará el menú en el se encuentran las diferentes opciones para Interactuar con el sistema.</p> <p>Seleccionar la opción “tus servicios” , la cual permite desplegar el submenú “promociones” generando la pantalla PROMOCIONES que presenta un listado de los Promociones activas con las opciones: Crear Promociones, Modificar una promociones, Ver tus Promociones y Eliminar o habilitar a la Promoción.</p> |
| Excepciones | Ninguna |

Tabla 43: Gestión de Promociones

II.1.2.1.3.6.1 Especificación caso de uso: Listar Promociones

| | |
|-------------------------------|--|
| Nombre del Caso de Uso | Listar Promociones |
| Actores | Socio |
| Tipo | Include |
| Objetivo | Listar las promociones registradas en el sistema |

| | |
|------------------------|---|
| Precondiciones | El usuario debe estar registrado en la Base de Datos antes de ver cualquier listado; se debe tener un restaurante con una carta por los menos ya creada |
| Flujo Principal | Este listado de las promociones se muestra al ingresar a la pantalla PROMOCIONES y también se actualiza de forma automática cuando se agrega una nueva promoción, modifica , elimina o habilita |
| Excepciones | Ninguna |

Tabla 44: Listar Promociones

II.1.2.1.3.6.2 Especificación caso de uso: Dar Baja Promoción

| | |
|-------------------------------|---|
| Nombre del Caso de Uso | Dar Baja Promoción |
| Actores | Socio |
| Tipo | Extend |
| Objetivo | El objetivo de este caso de uso es la eliminación lógica de las promociones del sistema |
| Precondiciones | La promoción a dar de baja debe estar con un estado activo en la tabla “promociones” |
| Flujo Principal | Al ingresar a la pantalla de PROMOCIONES se mostrará un listado con todas las promociones dentro del sistema; seguidamente se debe hacer click en el botón “Eliminar” que se encuentra en el listado en la pantalla de “promociones”; una vez hecho click en el botón se desplegará una ventana modal con el mensaje: “¿Seguro de dar baja a la promoción?”, al confirmar la eliminación, únicamente se modificará el “estado=1” a “estado=0” lo cual dejará de aparecer como promoción activa , y al retornar se actualizará la lista de las |

| | |
|--------------------|--|
| | promociones y se mostrara el siguiente mensaje: ” Se eliminó sus datos satisfactoriamente..!!” |
| Excepciones | Ninguna |

Tabla 45: Dar Baja Promoción

II.1.2.1.3.6.3 Especificación caso de uso: Habilitar Promoción

| | |
|-------------------------------|--|
| Nombre del Caso de Uso | Habilitar Promoción |
| Actores | Socio |
| Tipo | Extend |
| Objetivo | El objetivo de este caso de uso es la activación de las promociones inactivas del sistema |
| Precondiciones | La promoción a habilitar debe estar con un estado inactivo en la tabla “promociones” |
| Flujo Principal | Al ingresar a la pantalla de PROMOCIONES se mostrará un listado con todos las promociones dentro del sistema seguidamente; se debe hacer click en el botón “Habilitar” que se encuentra en el listado en la pantalla de “Promociones”; una vez hecho click en el botón se desplegará una ventana modal con el mensaje: “¿Seguro de dar de alta a la promoción?”; al confirmar la activación, únicamente se modificará el “estado=0” a “estado=1” lo cual dejará de aparecer como una promoción inactiva , y al retornar se actualizará la lista de las promociones y se mostrará el siguiente mensaje: ” Se habilitó sus datos satisfactoriamente..!!” |
| Excepciones | Ninguna |

Tabla 46: Habilitar Promoción

II.1.2.1.3.6.4 Especificación caso de uso: Adicionar Promoción

| | |
|-------------------------------|--|
| Nombre del Caso de Uso | Adicionar Promoción |
| Actores | Socio |
| Tipo | Extend |
| Objetivo | La función en este caso de uso es el registro de nuevas promociones dentro del sistema |
| Precondiciones | Ninguna |
| Flujo Principal | <p>En el caso de que se desee crear una nueva promoción se debe ingresar al sistema como un usuario socio con su respectivo nombre de usuario y su clave; seguidamente se desplegará el menú de forma dinámica, en la que se encuentran las diferentes opciones para acceder al sistema.</p> <p>Al seleccionar la opción “promociones”, permite desplegar la pantalla PROMOCIONES; para acceder a la ventana modal de adición de promociones se deberá presionar el botón “Crea una Promoción” que está en la pantalla “PROMOCIONES”, se debe llenar todos los campos y haber hecho la comprobación correcta de los datos y hacer click en el botón “Guardar”, el mismo hace que los datos se guarden en la Base de Datos, específicamente en la tabla “promociones”; los datos guardados serán “Nombre”, “fini”, “ifin”, “precio”, “codr”, “descrip” en la tabla “promociones”, finalmente se actualiza la lista de los restaurantes y se muestra el siguiente mensaje: ” Se registró sus datos satisfactoriamente..!!”</p> |
| Excepciones | Ninguna |

Tabla 47: Adicionar Promoción

II.1.2.1.3.6.5 Especificación caso de uso: Modificar Promoción

| | |
|-------------------------------|---|
| Nombre del Caso de Uso | Modificar Promoción |
| Actores | Socio |
| Tipo | Extend |
| Objetivo | El objetivo de este caso de uso es la modificación de los datos de la promoción |
| Precondiciones | Ninguna |
| Flujo Principal | <p>En el caso que se desee modificar una promoción se debe ingresar al sistema con su respectivo nombre de usuario y su clave; seguidamente se desplegará el menú de forma dinámica, en el se encuentran las diferentes opciones para acceder al sistema.</p> <p>Al seleccionar la opción “promociones”, permite desplegar la pantalla PROMOCIONES; para acceder a la ventana modal de modificar promociones se deberá presionar el botón “Modificar promoción” que está en un listado de la pantalla “PROMOCIONES”, se debe confirmar todos los campos y haber hecho la comprobación correcta de los datos y hacer click en el botón “Guardar”, lo que hace que los datos se modifiquen en la Base de Datos, específicamente en la tabla “promociones”; los datos guardados serán “Nombre”, “fini”, “ifin”, “precio”, “descrip” en la tabla “promociones”, finalmente se actualiza la lista de los promociones y se muestra el siguiente mensaje: ”Modificado correctamente”</p> |
| Excepciones | Ninguna |

Tabla 48: Modificar Promoción

II.1.2.1.3.6.6 Especificación caso de uso: Listar Productos de Promoción

| | |
|-------------------------------|---|
| Nombre del Caso de Uso | Listar Productos De Promoción |
| Actores | Socio |
| Tipo | extend |
| Objetivo | Permite listar los productos que incluye la promoción de los restaurantes registrados en el sistema tomando en cuenta la adición, modificación, visualización y/o eliminación lógica de dichos productos. |
| Precondiciones | para interactuar con la gestión de las promociones se debe tener el atributo de socio y se debe estar registrado como usuario en la base de datos; también se debe tener un restaurante con una carta por los menos ya creada |
| Flujo Principal | <p>Para ingresar a la pantalla PROMOCIONES primero se debe ingresar al sistema con nombre de usuario y su clave; una vez ingresado se desplegará el menú en el se encuentran las diferentes opciones para interactuar con el sistema.</p> <p>Seleccionar la opción “tus servicios” , la cual permite desplegar el submenú “promociones” generando la pantalla PROMOCIONES que presenta un listado de los Promociones activas con las opciones: Crear Promociones, Modificar una promoción, Ver tus Promociones y Eliminar o habilitar a la Promoción.</p> |
| Excepciones | Ninguna |

Tabla 49: Listar Productos de Promoción

II.1.2.1.3.6.7 Especificación caso de uso: Asignar Producto a Promoción

| | |
|-------------------------------|---|
| Nombre del Caso de Uso | Asignar Producto A Promoción |
| Actores | Socio |
| Tipo | Extend |
| Objetivo | La función de este caso de uso es asignar productos a una promoción. |
| Precondiciones | Estar logueado en el sistema como socio. Haber creado una promoción. |
| Flujo Principal | El caso de uso se inicia al presionar el botón “Asigna un Producto”, el cual despliega un modal “Agregar Producto” con un formulario que permite seleccionar un producto del restaurante y la cantidad del mismo para agregar a la promoción. Se debe llenar ambos campos, haber hecho la comprobación correcta de los datos y hacer click en el botón “Guardar”, el que hace que los datos se guarden en la Base de Datos, específicamente en la tabla “Catpro” los datos guardados serán “coddc”, “codpro”, “cantidad”, finalmente se actualiza la lista de productos de la promoción y se muestra el siguiente mensaje: “Se registró sus datos satisfactoriamente...!!” |
| Excepciones | Ninguna |

Tabla 50: Asignar Producto a Promoción

II.1.2.1.3.6.8 Especificación caso de uso: Modificar Producto de Promoción

| | |
|-------------------------------|--|
| Nombre del Caso de Uso | Modificar Producto De Promoción |
|-------------------------------|--|

| | |
|------------------------|---|
| Actores | Socio |
| Tipo | Extend |
| Objetivo | El caso de uso permite modificar la cantidad del producto de la promoción. |
| Precondiciones | <p>Estar logueado en el sistema como socio.</p> <p>Listar productos que están en promoción, Presionando el botón “Gestionar Productos que están en Promoción”</p> |
| Flujo Principal | <p>El caso de uso se inicia al pulsar el botón “Modificar Datos De Promoción” del producto a modificar, el cual despliega una ventana modal con los datos: nombre del producto “nombre” y la cantidad “cantidad”.</p> <p>El usuario podrá modificar solo la cantidad del producto, y al presionar el botón “Guardar”, el dato cantidad del producto se modifica en la base de datos específicamente en la tabla “Catpro”; finalmente se actualiza la lista de productos de la promoción y se muestra el siguiente mensaje: “Se modificó sus datos satisfactoriamente”</p> <p>Al pulsar el botón Cancelar se cierra la ventana modal y no se hace cambio alguno.</p> |
| Excepciones | Ninguna |

Tabla 51: Modificar Producto de Promoción

II.1.2.1.3.6.9 Especificación caso de uso: Eliminar Productos de Promoción

| | |
|-------------------------------|---------------------------------------|
| Nombre del Caso de Uso | Eliminar Producto de Promoción |
|-------------------------------|---------------------------------------|

| | |
|------------------------|--|
| Actores | Socio |
| Tipo | Extend |
| Objetivo | El objetivo del caso de uso es eliminar físicamente los productos de la promoción. |
| Precondiciones | Estar logueado en el sistema como socio. Listar productos que están en promoción, Presionando el botón “Gestionar Productos que están en promoción” |
| Flujo Principal | El caso de uso se inicia al hacer click en el botón “eliminar el producto” del producto a eliminar, el cual despliega una ventana modal con un mensaje de confirmación “¿Seguro de eliminar permanentemente el producto?”, al hacer click en el botón “eliminar” se elimina físicamente el producto de la promoción de la base de datos de la tabla “Catpro” y como respuesta se muestra el siguiente mensaje: “Se eliminó sus datos satisfactoriamente..!!” así mismo se actualiza la lista de productos de la promoción. Al hacer click en el botón “Cancelar” se cierra la ventana modal y no se hace cambio alguno. |
| Excepciones | Ninguna |

Tabla 52: Eliminar Productos de Promoción

II.1.2.1.3.7Especificación caso de uso: Realizar Búsquedas

| | |
|-------------------------------|---------------------------|
| Nombre del Caso de Uso | Realizar Búsquedas |
| Actores | Cliente |
| Tipo | Básico |

| | |
|------------------------|--|
| Objetivo | Es mostrar los restaurantes y sus menús de manera clasificada |
| Precondiciones | Ninguna |
| Flujo Principal | <p>Para poder acceder a las búsquedas de restaurantes se debe acceder al sistema web “Busca Ya” el cual cuenta con las opciones “Mapa” que muestra al cliente un mapa con restaurantes registrados en el sistema.</p> <p>La opción “Restaurantes” permite ver un listado de restaurantes registrados en el sistema.</p> <p>La opción “Búsquedas por” permite al cliente realizar búsquedas de restaurante en base a ciertos criterios: “Abierto Ahora”, “Promociones”, “Típicos”.</p> <p>“Ayuda” el cual muestra un manual de usuario sobre el manejo y uso del sistema.</p> |
| Excepciones | Ninguna |

Tabla 53: Realizar Búsquedas

II.1.2.1.3.7.1 Especificación caso de uso: Listar Restaurantes

| | |
|-------------------------------|--|
| Nombre del Caso de Uso | Listar Restaurantes |
| Actores | Cliente |
| Tipo | extend |
| Objetivo | Listar todos los restaurantes registrados en el sistema. |
| Precondiciones | Ninguna |

| | |
|------------------------|---|
| Flujo Principal | <p>Al hacer click sobre el botón “Ver Restaurantes” se muestra un listado de todos los restaurantes registrados en la base de datos en la tabla “Restaurante”.</p> <p>Puede listar restaurantes en base a categorías de restaurantes registradas en la base de datos en la tabla “Categoriars”.</p> |
| Excepciones | El sistema puede no tener registrados restaurantes en un tipo de categoría, por lo cual la lista de búsqueda puede aparecer vacía. |

Tabla 54: Listar Restaurantes

II.1.2.1.3.7.2 Especificación caso de uso: Ver Información de Restaurante

| | |
|-------------------------------|--|
| Nombre del Caso de Uso | Ver Información De Restaurante |
| Actores | Cliente |
| Tipo | extend |
| Objetivo | Ver la información completa de un restaurante registrado en el sistema. |
| Precondiciones | Listar Restaurantes en la opción del menú “Ver Restaurantes”. |
| Flujo Principal | <p>Para ver la información del restaurante se debe hacer click sobre los botones de información de cada restaurante. Al hacer click sobre “Mapa” se recuperan los datos (longitud y latitud) de la tabla “Restaurante” y se muestra la ubicación del restaurante en el mapa.</p> <p>Al hacer click en “Info” se recuperan los datos (nombre, dirección, email, teléfono) de la tabla “Restaurante” y (calificación) de la tabla “Valoración”, se muestra la información del restaurante y la calificación del mismo.</p> |

| | |
|--------------------|--|
| | <p>Al hacer click en “Fotos” se recuperan datos (imagen) de la tabla “Dcategoría” del restaurante y se muestran en carrusel.</p> <p>Al hacer click en “Opiniones” se recuperan datos (persona, observación, fechareg) de la tabla “Opinión” y (calificación) de la tabla “Valoración” y se muestran todas las opiniones habilitadas sobre el restaurante y su respectiva calificación.</p> <p>Al hacer click sobre un menú del restaurante se recuperan datos (coddc, nombre, descrip, precio) de la tabla Dcategoria. Y se muestra el listado perteneciente el restaurante.</p> |
| Excepciones | El menú del restaurante puede variar de acuerdo a cada restaurante. |

Tabla 55: Ver Información de Restaurante

II.1.2.1.3.7.3 Especificación caso de uso: Valorar restaurante

| | |
|-------------------------------|---|
| Nombre del Caso de Uso | Valorar Restaurante |
| Actores | Cliente |
| Tipo | extend |
| Objetivo | Calificar al restaurante de acuerdo a un sistema de valoración de 5 estrellas. |
| Precondiciones | Tener un correo electrónico. Entrar a “info” del restaurante. |
| Flujo Principal | El caso de uso se inicia al hacer click sobre el botón “valorar” del restaurante, el cual despliega una ventana modal que pide ingresar un correo electrónico; posteriormente de llenar el correo se hace click sobre siguiente, que despliega otra ventana modal que pide ingresar un nombre que aparecerá en comentarios, una valoración de |

| | |
|--------------------|--|
| | <p>uno a cinco estrellas y un comentario sobre el restaurante, puede valorar el restaurante sin escribir comentario, más no se puede escribir un comentario sin dejar su respectiva valoración; por último se hace click en el botón “Guardar” y aparece un mensaje de confirmación “Seguro de enviar su valoración?” click en “ok” y se van a guardar los datos a la base de datos (codigor, correo, calificación, estado) en la tabla “Valoración” y (codigor, correo, persona, observación, fechareg, estado) en la tabla “Opinión”. Finalmente se actualiza la valoración del restaurante.</p> <p>Al presionar “Cancelar” se cierra el modal y no se hace modificación alguna.</p> |
| Excepciones | El comentario se muestra después de ser habilitado por el administrador del sistema “Busca Ya”, si el administrador elimina el comentario, este no se mostrará. |

Tabla 56: Valorar restaurante

II.1.2.1.3.7.4 Especificación caso de uso: Listar Comentarios

| | |
|-------------------------------|--|
| Nombre del Caso de Uso | Listar Comentarios |
| Actores | Administrador |
| Tipo | Básico |
| Objetivo | Listar todos los comentarios hechos por los clientes a los restaurantes. |
| Precondiciones | Estar logueado en el sistema como administrador. |

| | |
|------------------------|--|
| Flujo Principal | <p>Al hacer click sobre el botón “Mensajería” se muestra un listado de todos los comentarios no habilitados hechos por los clientes y registrados en la base de datos en la tabla “Opinión”.</p> <p>Al hacer click en el botón de opción “Eliminados” se muestra un listado de todos los comentarios eliminados por el administrador, registrados en la base de datos en la tabla “Opinión”.</p> <p>Al hacer click en el botón de opción “Activos” se muestra un listado de todos los comentarios habilitados por el administrador, registrados en la base de datos en la tabla “Opinión”.</p> |
| Excepciones | Un comentario “Eliminado” no podrá ser habilitado. |

Tabla 57: Listar Comentarios

II.1.2.1.3.7.5 Especificación caso de uso: Eliminar/Habilitar Comentario

| | |
|-------------------------------|---|
| Nombre del Caso de Uso | Eliminar/Habilitar Comentario |
| Actores | Administrador |
| Tipo | Extend |
| Objetivo | Eliminar o habilitar los comentarios hechos por los clientes a los restaurantes. |
| Precondiciones | Ejecutar el caso de uso “Listar Comentarios” |
| Flujo Principal | <p>Al hacer click en el botón “Habilitar comentario” se va a la base de datos con los datos (codigor, correo) y se modifica el estado del comentario en la tabla “Opinión” de “0” a “1” es decir de borrador a activo.</p> <p>Al hacer click en el botón “Eliminar comentario” se va a la base de datos con los datos (codigor, correo) y se modifica el estado del</p> |

| | |
|--------------------|--|
| | comentario en la tabla “Opinión” de “0” a “2” es decir de borrador a eliminado. Se actualiza la lista de comentarios de los restaurantes. |
| Excepciones | Un comentario “Eliminado” no podrá ser habilitado. Un comentario “Activo” no podrá ser eliminado. |

Tabla 58: Eliminar/Habilitar Comentario

II.1.2.1.3.7.6 Especificación caso de uso: Listar por Búsqueda

| | |
|-------------------------------|---|
| Nombre del Caso de Uso | Listar por Búsqueda |
| Actores | Cliente |
| Tipo | Extend |
| Objetivo | Mostrar un listado de restaurantes de acuerdo a ciertos criterios. |
| Precondiciones | Ninguna |
| Flujo Principal | Cualquier cliente podrá acceder a las búsquedas haciendo click en el botón “búsquedas por” el cual lleva a la pantalla principal donde se muestran todas las clasificaciones y al seleccionar el restaurante se desplegará información detallada generando un menú con listados especificando las características del restaurante y accediendo a la ubicación del mismo |
| Excepciones | El usuario puede ir al menú y seleccionar otra opción de búsqueda |

Tabla 59: Listar por Búsqueda

II.1.2.1.3.8 Especificación caso de uso: Gestión Categoría Restaurante

| | |
|-------------------------------|--------------------------------------|
| Nombre del Caso de Uso | Gestión Categoría Restaurante |
|-------------------------------|--------------------------------------|

| | |
|------------------------|--|
| Actores | Administrador |
| Tipo | Básico |
| Objetivo | Permite la gestión de categorías de los restaurantes registrados en el sistema tomando en cuenta la adición, modificación, visualización y/o eliminación lógica de las categorías de dichos restaurantes. |
| Precondiciones | Estar logueado en el sistema como administrador |
| Flujo Principal | El caso de uso inicia al seleccionar “G. Categoría Res.” Del menú de la pantalla administración, el cual presenta un listado de categorías de los restaurantes activas con las opciones: Crear Una categoría de Restaurante, Modificar Datos De Categoría, Eliminar Categoría, y permite ver el estado de la categoría, además el botón de opción “Nulos” que al seleccionarlo se muestra una lista de categorías de restaurantes dadas de baja con las opciones: Habilitar Categoría. También el botón de opción “todos” que al seleccionarlo se muestra una lista de todas las categorías de restaurantes activas y dadas de baja. |
| Excepciones | Ninguna |

Tabla 60: Gestión Categoría Restaurante

II.1.2.1.3.8.1 Especificación caso de uso: Listar Categoría Restaurante

| | |
|-------------------------------|---|
| Nombre del Caso de Uso | Listar Categoría Restaurante |
| Actores | Administrador |
| Tipo | Include |
| Objetivo | Listar las categorías de los restaurantes registradas en el sistema |

| | |
|------------------------|---|
| Precondiciones | Estar logueado en el sistema como administrador. Tener al menos una categoría de restaurante registrada en el sistema. |
| Flujo Principal | El caso de uso inicia al ingresar a la pantalla ADMINISTRACIÓN cuando se selecciona la opción “G. Categoría Res.” y se despliega la pantalla “Gestión Categoría Restaurante” con un listado de todas las categorías registradas en la base de datos en la tabla “Categoriars”. Este listado se actualiza de forma automática cuando se adiciona una nueva categoría de restaurante, modifica, elimina o habilita. |
| Excepciones | Ninguna |

Tabla 61: Listar Categoría Restaurante

II.1.2.1.3.8.2 Especificación caso de uso: Adicionar Categoría Restaurante

| | |
|-------------------------------|---|
| Nombre del Caso de Uso | Adicionar Categoría Restaurante |
| Actores | Administrador |
| Tipo | Extend |
| Objetivo | La función este caso de uso es el registro de nuevas categorías de restaurantes dentro del sistema. |
| Precondiciones | Estar logueado como administrador en el sistema. |
| Flujo Principal | El caso de uso inicia al hacer click en el botón “Crea una Categoría de Restaurante” el cual despliega una ventana modal para ingresar el nombre de la categoría, se llena el dato y se presiona el botón “Guardar”, se muestra un mensaje de confirmación “¿Seguro de Registrar sus Datos?”, acepta presionando el botón “ok” y se guardan los datos (codcatr, nombre, estado) en la base de datos en la tabla “categoriars”. Finalmente se actualiza la lista de las categorías |

| | |
|--------------------|---|
| | <p>de restaurantes y se muestra el siguiente mensaje: “Se registró sus datos satisfactoriamente...!!”</p> <p>Al presionar “Cancelar” se cierra la ventana modal y no se hace modificación alguna.</p> |
| Excepciones | Ninguna |

Tabla 62: Adicionar Categoría Restaurante

II.1.2.1.3.8.3 Especificación caso de uso: Modificar Categoría Restaurante

| | |
|-------------------------------|--|
| Nombre del Caso de Uso | Modificar Categoría Restaurante |
| Actores | Administrador |
| Tipo | Extend |
| Objetivo | El objetivo de este caso de uso es la modificación del nombre de la categoría de restaurante. |
| Precondiciones | Estar logueado como administrador en el sistema. |
| Flujo Principal | <p>El caso de uso inicia al hacer click en el botón “Modificar Datos de Categoría” el cual despliega una ventana modal para modificar el nombre de la categoría, se modifica el dato y se presiona el botón “Guardar”, se muestra un mensaje de confirmación “¿Seguro de Modificar sus Datos?”, acepta presionando el botón “ok” y se modifica el dato (nombre) en la base de datos en la tabla “categoriars”. Finalmente se actualiza la lista de las categorías de restaurantes y se muestra el siguiente mensaje: “Se modificó sus datos satisfactoriamente...!!”</p> <p>Al presionar “Cancelar” se cierra la ventana modal y no se hace modificación alguna.</p> |

| | |
|--------------------|---------|
| Excepciones | Ninguna |
|--------------------|---------|

Tabla 63: Modificar Categoría Restaurante

II.1.2.1.3.8.4 Especificación caso de uso: Dar de Baja Categoría Restaurante

| | |
|-------------------------------|--|
| Nombre del Caso de Uso | Dar de Baja Categoría Restaurante |
| Actores | Administrador |
| Tipo | Extend |
| Objetivo | El objetivo de este caso de uso es la eliminación lógica de las categorías del sistema |
| Precondiciones | La categoría a dar de baja debe estar con un estado activo en la tabla “categoriars”. Estar logueado en el sistema como administrador. |
| Flujo Principal | Al ingresar a la pantalla GESTIÓN CATEGORÍA RESTAURANTES se mostrará un listado con todas las categorías activas dentro del sistema; seguidamente se debe hacer click en el botón “Eliminar Categoría” que se encuentra en el listado; una vez hecho click en el botón se desplegará una ventana modal con el mensaje: “¿Seguro de dar baja a la categoría?”, al confirmar la eliminación, únicamente se modificará el “estado=1” a “estado=0” en la tabla “Categoriars”, lo cual dejará de aparecer como categoría activa, y al retornar se actualizará la lista de las categorías y se mostrará el siguiente mensaje: ” Se eliminó sus datos satisfactoriamente..!!” |
| Excepciones | Ninguna |

Tabla 64: Dar de Baja Categoría Restaurante

II.1.2.1.3.8.5 Especificación caso de uso: Habilitar Categoría Restaurante

| | |
|-------------------------------|---|
| Nombre del Caso de Uso | Habilitar Categoría Restaurante |
| Actores | Administrador |
| Tipo | Extend |
| Objetivo | El objetivo de este caso de uso es la activación de las categorías inactivas del sistema |
| Precondiciones | La categoría a habilitar debe estar con un estado inactivo en la tabla “Categoriars”. Estar logueado como administrador en el sistema. |
| Flujo Principal | Al ingresar a la pantalla GESTIÓN CATEGORÍA RESTAURANTES se mostrará un listado con todas las categorías activas dentro del sistema; al presionar sobre el botón de selección “Nulos” se mostrará una lista de todas las categorías dadas de baja; seguidamente se debe hacer click en el botón “Habilitar Categoría” que se encuentra en el listado. Una vez hecho click en el botón se desplegará una ventana modal con el mensaje: “¿Seguro de dar alta a la categoría?”, al confirmar la habilitación, únicamente se modificará el “estado=0” a “estado=1” en la tabla “Categoriars”, lo cual dejará de aparecer como categoría dada de baja, y al retornar se actualizará la lista de las categorías y se mostrará el siguiente mensaje: ” Se habilitó sus datos satisfactoriamente..!!” |
| Excepciones | Ninguna |

Tabla 65: Habilitar Categoría Restaurante

II.1.2.1.3.9 Especificación caso de uso: Gestión Pmenu

| | |
|-------------------------------|---|
| Nombre del Caso de Uso | Gestión Pmenu |
| Actores | Administrador |
| Tipo | Básico |
| Objetivo | Permite la gestión de menús de los restaurantes registrados en el sistema tomando en cuenta la adición, modificación, visualización y/o eliminación lógica de los menús de dichos restaurantes. |
| Precondiciones | Estar logueado en el sistema como administrador |
| Flujo Principal | El caso de uso inicia al seleccionar “G. Pmenus” Del menú de la pantalla administración, el cual presenta un listado de menús de los restaurantes activos con las opciones: Crear un Menú, Modificar PMenu, Eliminar Pmenu, y permite ver el estado actual del Menú, además el botón de opción “Nulos” que al seleccionarlo se muestra una lista de menús de restaurantes dados de baja con la opción: Habilitar menú. También el botón de opción “todos” que al seleccionarlo se muestra una lista de todos los menús de restaurantes activos y dados de baja. |
| Excepciones | Ninguna |

Tabla 66: Gestión Pmenu

II.1.2.1.3.9.1 Especificación caso de uso: Listar Pmenu

| | |
|-------------------------------|---------------------|
| Nombre del Caso de Uso | Listar Pmenu |
| Actores | Administrador |
| Tipo | Include |

| | |
|------------------------|---|
| Objetivo | Listar los menús de los restaurantes registradas en el sistema |
| Precondiciones | Estar logueado en el sistema como administrador. Tener al menos un menú de restaurante registrado en el sistema. |
| Flujo Principal | El caso de uso se inicia al ingresar a la pantalla ADMINISTRACIÓN cuando se selecciona la opción “G. Pmenus y se despliega la pantalla “Gestión Pmenu” con un listado de todos los menús registrados en la base de datos en la tabla “Pmenus”. Este listado se actualiza de forma automática cuando se adiciona un nuevo menú de restaurante, modifica, elimina o habilita. |
| Excepciones | Ninguna |

Tabla 67: Listar Pmenu

II.1.2.1.3.9.2 Especificación caso de uso: Adicionar Pmenu

| | |
|-------------------------------|--|
| Nombre del Caso de Uso | Adicionar Pmenu |
| Actores | Administrador |
| Tipo | Extend |
| Objetivo | La función este caso de uso es el registro de nuevos menús de restaurantes dentro del sistema. |
| Precondiciones | Estar logueado como administrador en el sistema. |
| Flujo Principal | El caso de uso inicia al hacer click en el botón “Crea un Menú” el cual despliega una ventana modal para ingresar el nombre del menú, se llena el dato y se presiona el botón “Guardar”, se muestra un mensaje de confirmación “¿Seguro de Registrar sus Datos?”, acepta presionando el botón “ok” y se guardan los datos (codp, nombre, estado) en la base de datos en la tabla “Pmenus”. Finalmente se |

| | |
|--------------------|---|
| | <p>actualiza la lista de los menús de restaurantes y se muestra el siguiente mensaje: “Se registró sus datos satisfactoriamente...!!”</p> <p>Al presionar “Cancelar” se cierra la ventana modal y no se hace modificación alguna.</p> |
| Excepciones | Ninguna |

Tabla 68: Adicionar Pmenu

II.1.2.1.3.9.3 Especificación caso de uso: Modificar Pmenu

| | |
|-------------------------------|--|
| Nombre del Caso de Uso | Modificar Pmenu |
| Actores | Administrador |
| Tipo | Extend |
| Objetivo | El objetivo de este caso de uso es la modificación del nombre del menú del restaurante. |
| Precondiciones | Estar logueado como administrador en el sistema. |
| Flujo Principal | <p>El caso de uso inicia al hacer click en el botón “Modificar Pmenu” el cual despliega una ventana modal para modificar el nombre del menú, se modifica el dato y se presiona el botón “Guardar”, se muestra un mensaje de confirmación “¿Seguro de Modificar sus Datos?”, acepta presionando el botón “ok” y se modifica el dato (nombre) en la base de datos en la tabla “Pmenus”. Finalmente se actualiza la lista de los menús de restaurantes y se muestra el siguiente mensaje: “Se modificó sus datos satisfactoriamente...!!”</p> <p>Al presionar “Cancelar” se cierra la ventana modal y no se hace modificación alguna.</p> |

| | |
|--------------------|---------|
| Excepciones | Ninguna |
|--------------------|---------|

Tabla 69: Modificar Pmenu

II.1.2.1.3.9.4 Especificación caso de uso: Dar De Baja Pmenu

| | |
|-------------------------------|---|
| Nombre del Caso de Uso | Dar de Baja Pmenu |
| Actores | Administrador |
| Tipo | Extend |
| Objetivo | El objetivo de este caso de uso es la eliminación lógica de los menús del sistema |
| Precondiciones | El menú a dar de baja debe estar con un estado activo en la tabla "Pmenus". Estar logueado en el sistema como administrador. |
| Flujo Principal | Al ingresar a la pantalla GESTIÓN PMENU se mostrará un listado con todos los menús activos dentro del sistema; seguidamente se debe hacer click en el botón "Eliminar Pmenu" que se encuentra en el listado, una vez hecho click en el botón se desplegará una ventana modal con el mensaje: "¿Seguro de dar baja al Pmenu?", al confirmar la eliminación, únicamente se modificará el "estado=1" a "estado=0" en la tabla "Pmenus", lo cual dejará de aparecer como menú activo, y al retornar se actualizará la lista de los menús y se mostrará el siguiente mensaje: " Se eliminó sus datos satisfactoriamente..!!" |
| Excepciones | Ninguna |

Tabla 70: Dar De Baja Pmenu

II.1.2.1.3.9.5 Especificación caso de uso: Habilitar Pmenu

| | |
|-------------------------------|---|
| Nombre del Caso de Uso | Habilitar Pmenu |
| Actores | Administrador |
| Tipo | Extend |
| Objetivo | El objetivo de este caso de uso es la activación de los menús inactivos del sistema |
| Precondiciones | El menú a habilitar debe estar con un estado inactivo en la tabla “Pmenus”. Estar logueado como administrador en el sistema. |
| Flujo Principal | Al ingresar a la pantalla GESTIÓN PMENU se mostrará un listado con todos los menús activos dentro del sistema; al presionar sobre el botón de selección “Nulos” se mostrará una lista de todos los menús dados de baja, seguidamente se debe hacer click en el botón “Habilitar Pmenu” que se encuentra en el listado. Una vez hecho click en el botón se desplegará una ventana modal con el mensaje: “¿Seguro de dar alta al Pmenu?”, al confirmar la habilitación, únicamente se modificará el “estado=0” a “estado=1” en la tabla “Pmenus”, lo cual dejará de aparecer como menú dado de baja, y al retornar se actualizará la lista de los menús y se mostrará el siguiente mensaje: ” Se habilitó sus datos satisfactoriamente..!!” |
| Excepciones | Ninguna |

Tabla 71: Habilitar Pmenu

II.1.2.1.3.10 Especificación caso de uso: Reportes

| | |
|-------------------------------|--|
| Nombre del Caso de Uso | Reportes |
| Actores | Administrador |
| Tipo | Básico |
| Objetivo | Es mostrar los reportes que genera el sistema |
| Precondiciones | Ninguna |
| Flujo Principal | <p>Para ingresar a la pantalla de GESTIÓN DE REPORTES primero se debe ingresar al sistema con nombre de usuario y su clave; una vez ingresado se desplegará el menú en el se encuentran las diferentes opciones para Interactuar con el sistema.</p> <p>Seleccionar la opción Gestión de Reportes, la cual permite desplegar la pantalla GESTIÓN DE REPORTES que presenta un listado de los Reportes que generara el sistema</p> |
| Excepciones | Ninguna |

Tabla 72: Reportes

II.1.2.1.4 Prototipos de Interfaces de Usuario

II.1.2.1.4.1 Pantalla de Principal.

Pantalla de presentación en la cual se visualizan los menús para los buscadores y en la parte superior derecha el ingreso y registro de socios al sistema



Figura 12: Pantalla principal. Fuente: Elaboración propia.

II.1.2.1.4.1.1 Pantalla del mapa de Tarija.

Pantalla donde se muestra el mapa de Tarija con todos los restaurantes registrados



Figura 13: Pantalla del mapa de Tarija. Fuente: Elaboración propia.

II.1.2.1.4.1.2 Pantalla Ver Restaurantes.

Pantalla con un listado de los restaurantes con sus menús respectivos

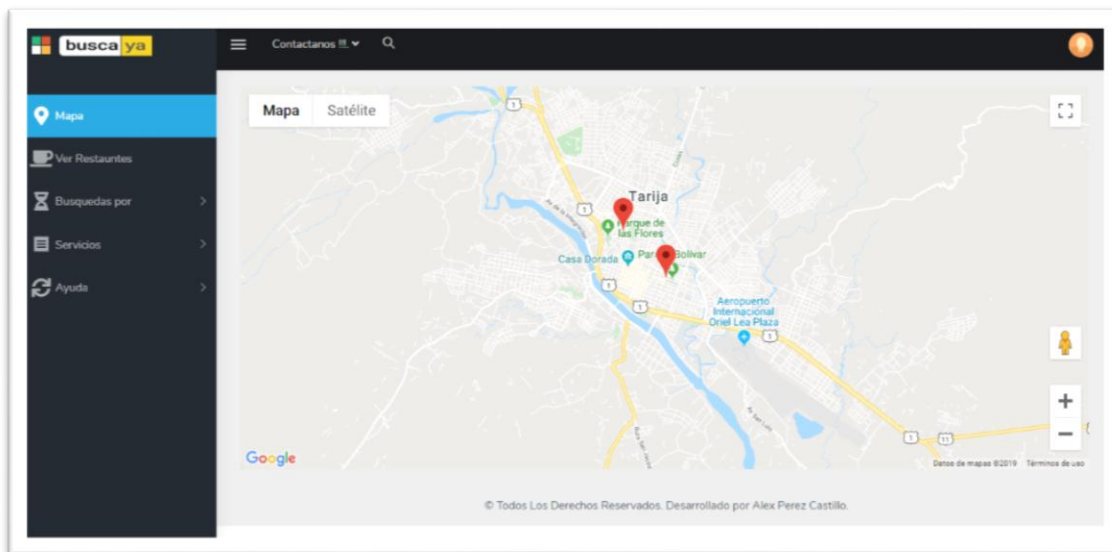

Figura 14: Pantalla ver restaurantes. Fuente: Elaboración propia.

II.1.2.1.4.1.3 Ventana Modal con Ubicación.

En este modal se podrá ver la ubicación que se le asignó al restaurante

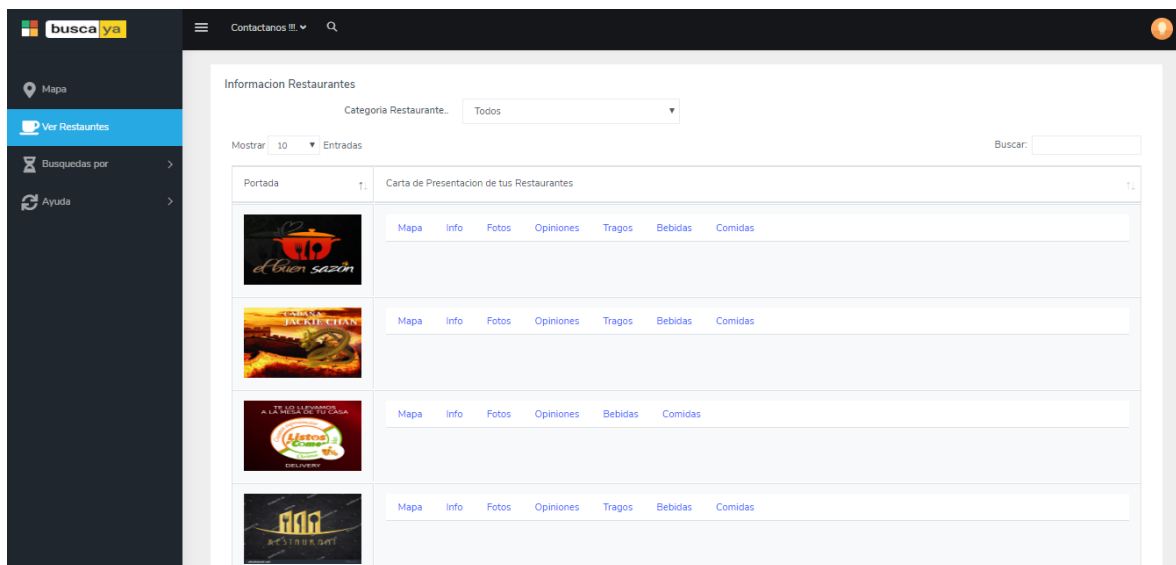

Figura 15: Ventana modal ubicación. Fuente: Elaboración propia.

II.1.2.1.4.1.4 Ventana con Menú del Restaurante.

Pantalla donde se describe los menús que presentan los restaurantes

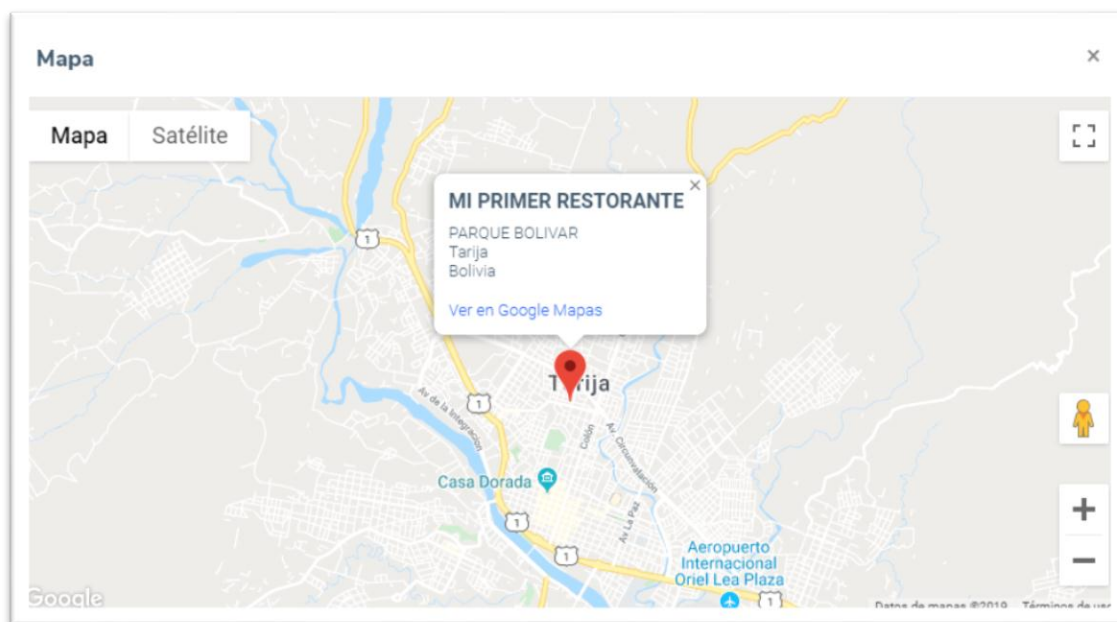

Figura 16: Ventana con menú del restaurante. Fuente: Elaboración propia.

II.1.2.1.4.1.5 Pantalla de Registro de Socio.

Pantalla para el registro de los socios asignándoles un usuario y contraseña

The screenshot shows a user registration form titled 'Datos Del Usuario'. At the top, there are four steps: '1. Perfil' (highlighted in blue), '2. Datos Personales', '3. Acceso', and '4. Terminar'. The form contains several input fields: 'Nombre *', 'Primer Apellido*', and 'Segundo Apellido'. Below these is a 'Genero *' section with radio buttons for 'Masculino' and 'Femenino'. A note at the bottom left states '(*) Obligatorio'. At the bottom right, there are two buttons: 'Anterior' and 'Siguiente' (highlighted in blue).

Figura 17: Pantalla de registro de socio. Fuente: Elaboración propia.

II.1.2.1.4.1.6 Pantalla Logueo.

Pantalla de ingreso de los usuarios al sistema donde se debe introducir el nombre de usuario y la contraseña



Figura 18: Pantalla logueo. Fuente: Elaboración propia.

II.1.2.1.4.2 Menú Principal de Administrador.

En esta pantalla se encuentran los menús que tiene disponible el administrador

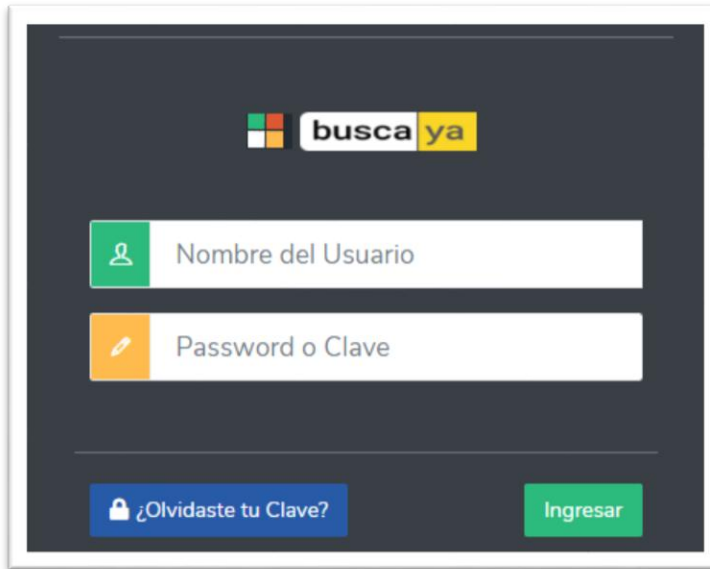

Figura 19: Menú principal de administrador. Fuente: Elaboración propia.

II.1.2.1.4.2.1 Ventana Modal Modificar Contraseña.

Modal donde se modifica los datos de acceso al sistema, únicamente es modificable la contraseña o password

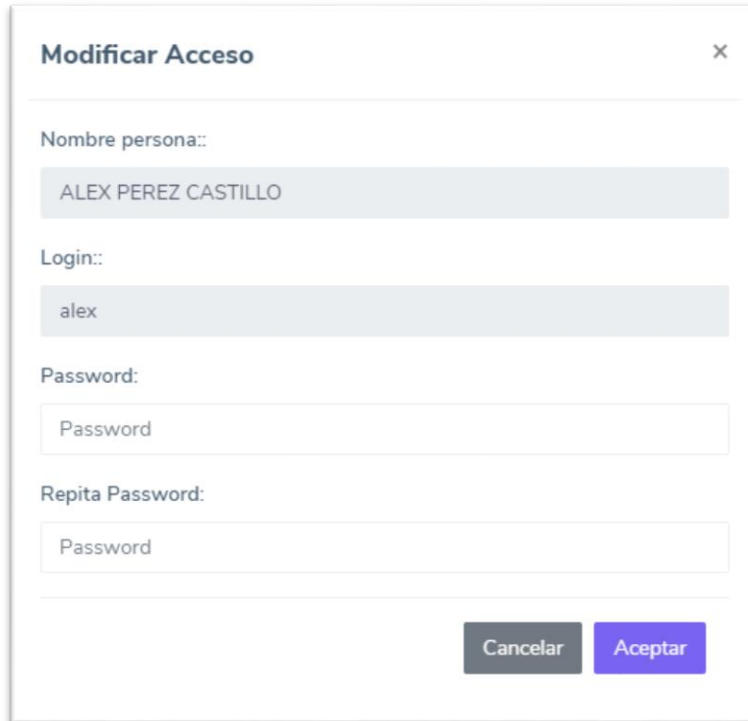

The image shows a modal window titled "Modificar Acceso" with a close button (X) in the top right corner. The form contains the following fields:

- Nombre persona::** A text input field containing "ALEX PEREZ CASTILLO".
- Login::** A text input field containing "alex".
- Password:** A text input field containing "Password".
- Repita Password:** A text input field containing "Password".

At the bottom right of the modal, there are two buttons: "Cancelar" (Cancel) and "Aceptar" (Accept).

Figura 20: Ventana modal modificar contraseña. Fuente: Elaboración propia.

II.1.2.1.4.2.2 Pantalla: "Información Personal".

Pantalla en la cual se puede modificar los datos personales del usuario conectado

Información Personal

Nombres: ALEX

Primer Apellido: PEREZ

Segundo Apellido: CASTILLO

Correo: alex_p16@hotmail.com

Telefono: 78238189

Rol en el Sistema: Administrador

Usuario: Libre

Login: alex

Genero: Masculino Femenino

[Guardar](#)

Figura 21: Pantalla “información personal”. Fuente: Elaboración propia.

II.1.2.1.4.2.3 Pantalla: “Control Usuarios”.

En esta pantalla se muestra un listado con los usuarios pertenecientes al sistema ya sean socios o administradores con las opciones de adicionar modificar y asignación de acceso al usuario

Control Usuarios

Activos
 Nulos
 Todos
 Administradores
 Socios

Mostrar: 10 Entradas Buscar:

| # | Codigo | Nombres | Telefono | Email | Modificaciones.. | Estados.. |
|---|--------|---------------------|----------|------------------------|------------------|-----------|
| 1 | 1 | ALEX PEREZ CASTILLO | 78238189 | alex_p16@hotmail.com | | |
| 2 | 14 | JUAN CARLOS CONDORI | | alex.9407.ap@gmail.com | | |

Mostrando 1 De 2 En 2 Registros Anterior **1** Siguiente

© Todos Los Derechos Reservados. Desarrollado por Alex Perez Castillo.

Figura 22: Pantalla “control usuarios”. Fuente: Elaboración propia.

II.1.2.1.4.2.4 Ventana Modal Agregar Usuario.

Modal en la cual se registra un nuevo usuario para registrarlo en el sistema ingresando nombre apellido paterno, materno su teléfono correo y el género de la persona

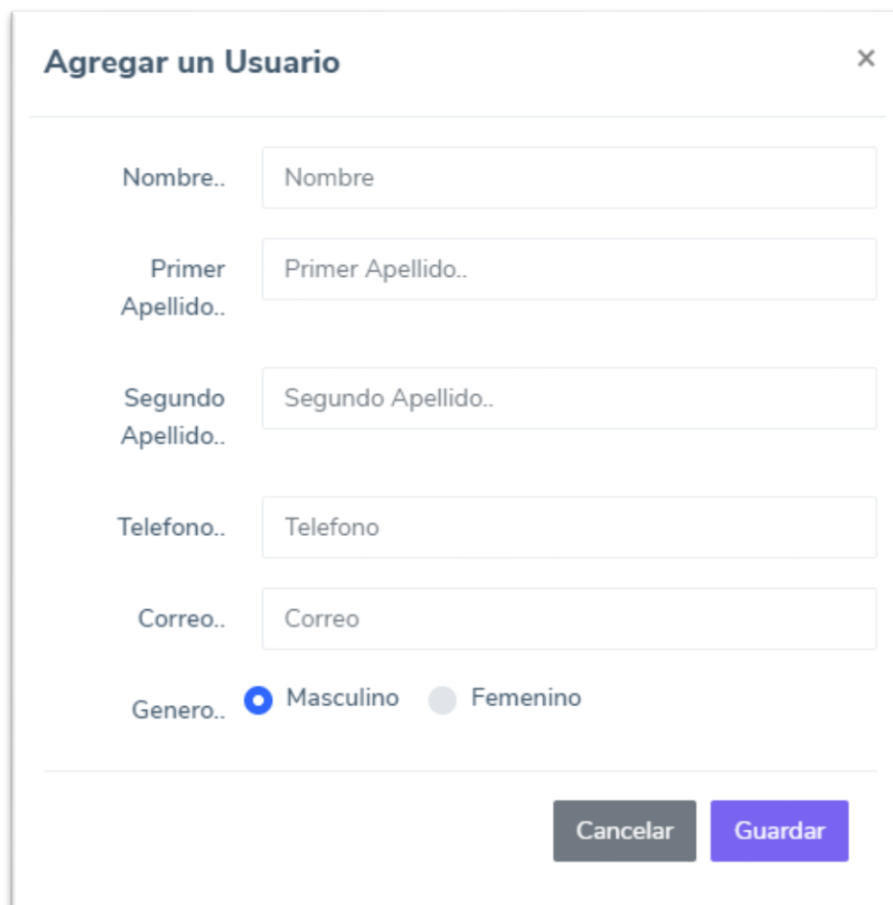

The image shows a modal window titled "Agregar un Usuario" with a close button (X) in the top right corner. The form contains the following fields and controls:

- Nombre..**: A text input field containing the placeholder text "Nombre".
- Primer Apellido..**: A text input field containing the placeholder text "Primer Apellido..".
- Segundo Apellido..**: A text input field containing the placeholder text "Segundo Apellido..".
- Telefono..**: A text input field containing the placeholder text "Telefono".
- Correo..**: A text input field containing the placeholder text "Correo".
- Genero..**: A radio button group with two options: "Masculino" (selected, indicated by a blue dot) and "Femenino" (unselected, indicated by a grey dot).

At the bottom right of the modal, there are two buttons: "Cancelar" (grey) and "Guardar" (purple).

Figura 23: Ventana modal agregar usuario. Fuente: Elaboración propia.

II.1.2.1.4.2.5 Ventana Modal Modificar Usuario.

Modal en la cual se modifican únicamente los datos de los usuarios que son administradores

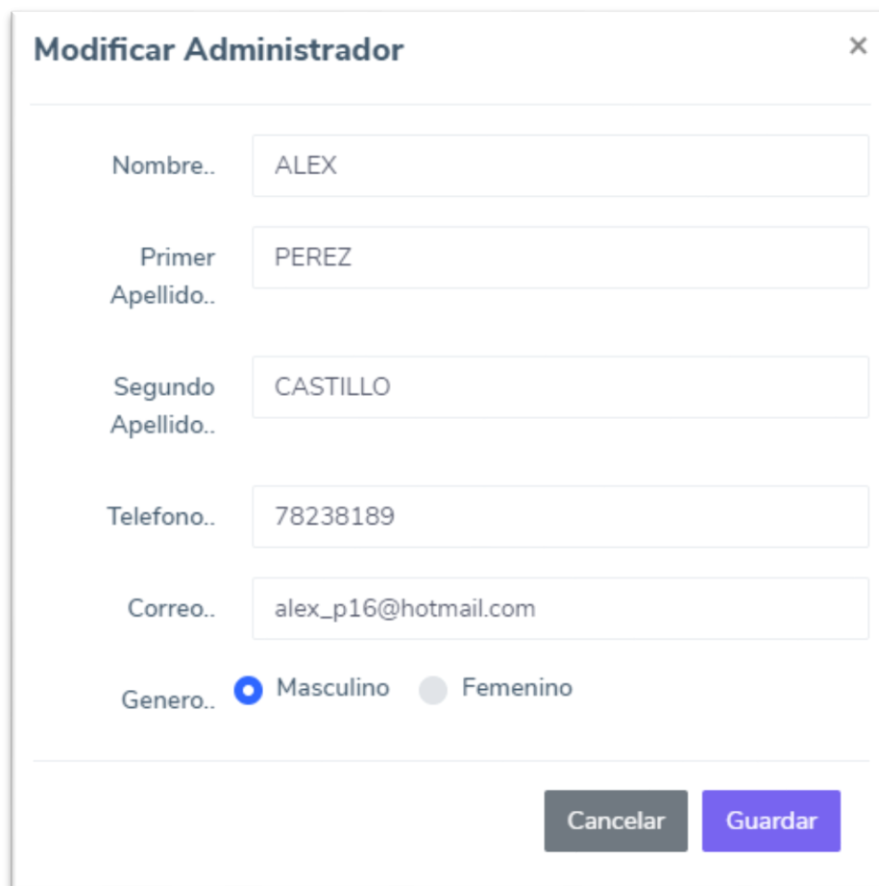

The image shows a modal window titled "Modificar Administrador" with a close button (X) in the top right corner. The form contains the following fields and options:

- Nombre..: ALEX
- Primer Apellido..: PEREZ
- Segundo Apellido..: CASTILLO
- Telefono..: 78238189
- Correo..: alex_p16@hotmail.com
- Genero..: Masculino Femenino

At the bottom right, there are two buttons: "Cancelar" (grey) and "Guardar" (purple).

Figura 24: Ventana modal modificar usuario. Fuente: Elaboración propia.

II.1.2.1.4.2.6 Ventana Modal de Asignación y Modificación de Acceso.

Ventanas modales en las cuales se puede asignar o modificar una clave de acceso al administrador que fue registrado previamente, el login no será un dato modificable únicamente el password

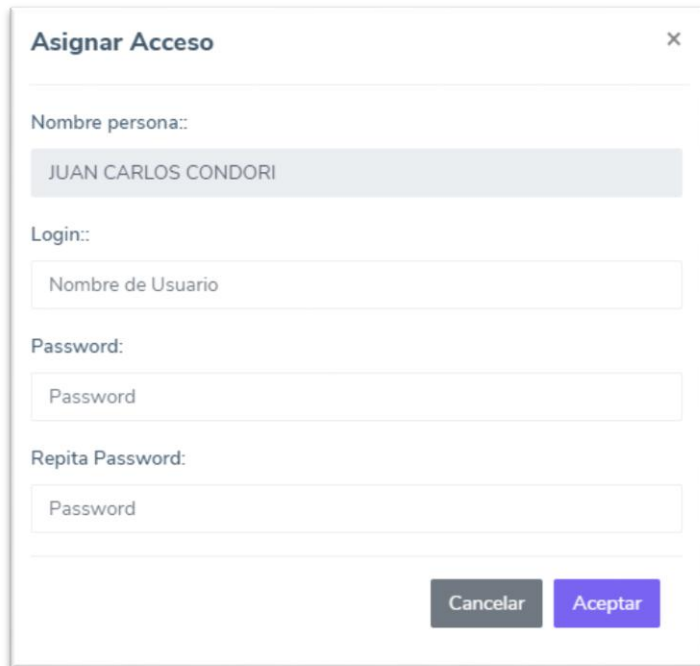

Asignar Acceso ×

Nombre persona:
JUAN CARLOS CONDORI

Login:
Nombre de Usuario

Password:
Password

Repita Password:
Password

Cancelar Aceptar

Figura 25: Ventana modal de asignación de acceso. Fuente: Elaboración propia.

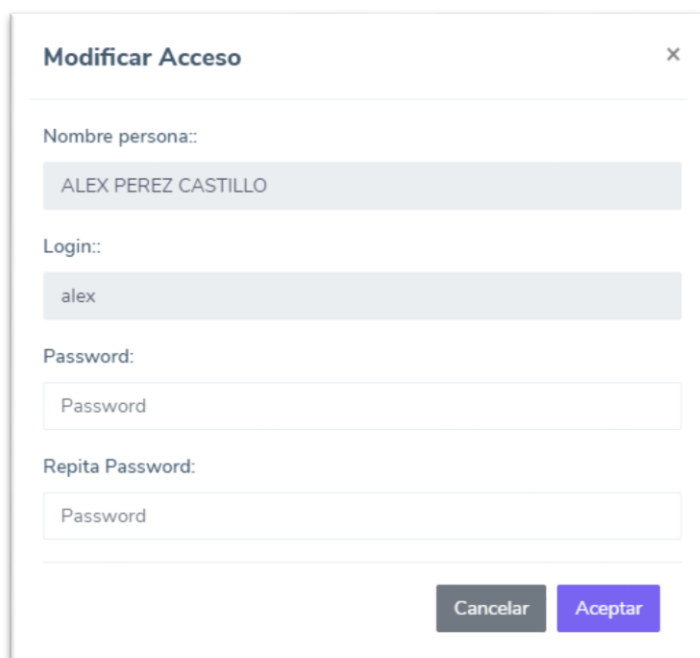

A modal window titled "Modificar Acceso" with a close button (X) in the top right corner. It contains four input fields: "Nombre persona:" with the value "ALEX PEREZ CASTILLO", "Login:" with the value "alex", "Password:" with the placeholder "Password", and "Repita Password:" with the placeholder "Password". At the bottom right, there are two buttons: "Cancelar" (grey) and "Aceptar" (purple).

Figura 26: Ventana modal de modificación de acceso. Fuente: Elaboración propia.

II.1.2.1.4.2.7 Ventana Modal dar Baja y dar Alta Persona.

Modales para eliminar o habilitar al usuario



A modal window titled "Seguro de dar de Baja a la Persona?" with a close button (X) in the top right corner. It contains one input field: "Nombre Persona:" with the value "JUAN CARLOS CONDORI". At the bottom right, there are two buttons: "Cancelar" (grey) and "Eliminar" (purple).

Figura 27: Ventana modal para eliminar al usuario. Fuente: Elaboración propia.



Seguro de dar de Alta a la Persona? ×

Nombre Persona::

JUAN CARLOS CONDORI

Cancelar Habilitar

The image shows a modal dialog box with a white background and a thin gray border. At the top left, the title "Seguro de dar de Alta a la Persona?" is displayed in a bold, dark gray font, followed by a small "x" icon in the top right corner. Below the title, there is a label "Nombre Persona::" in a standard dark gray font. Underneath the label is a light gray rectangular input field containing the text "JUAN CARLOS CONDORI". At the bottom of the dialog, there are two buttons: "Cancelar" on the left and "Habilitar" on the right. The "Habilitar" button is highlighted with a blue background, while the "Cancelar" button has a gray background.

Figura 28: Ventana modal para habilitar al usuario. Fuente: Elaboración propia.

II.1.2.1.4.3 Pantalla: “Gestión Restaurantes de Usuarios”.

Pantalla donde se muestran los restaurantes registrados en el sistema para poder hacerles un seguimiento

Gestion Restaurantes de Usuarios

Activos
 Nulos
 Todos

Mostrar 10 Entradas Buscar:

| # ↑↓ | CodRes ↑↓ | Dueño ↑↓ | NombreR ↑↓ | Categoria ↑↓ | TelefonoR ↑↓ | Mod.. ↑↓ | Estados.. ↑↓ |
|------|-----------|-------------------------------|----------------------|------------------|--------------|---|---|
| 1 | 50 | ALEX HERLAND PERALES CASTILLO | GLUGLU | de Comida Rapida | 8878 |  |    |
| 2 | 1 | ALEX PEREZ | MI PRIMER RESTORANTE | Familiar | 89238189 |  |    |

Mostrando 1 De 2 En 2 Registros Anterior **1** Siguiente









Figura 29: Ventana modal para habilitar al usuario. Fuente: Elaboración propia.

II.1.2.1.4.3.1 Pantalla Modificar Datos de Restaurante.

Pantalla en la cual muestra un listado de los productos que ofrece el menú del restaurante

Restaurante:: MI PRIMER RESTORANTE
Socio:: ALEX PEREZ

Mostrar 10 Entradas Buscar:

| N ↑↓ | Nombre Producto ↑↓ | Imagen ↑↓ | descrip ↑↓ | Control ↑↓ |
|------|--------------------|-----------|------------|---|
| 1 | jugo del valle | | |   |
| 2 | limonada | | litro |   |
| 3 | pan de miga | | |   |
| 4 | soda personal | | |   |

Mostrando 1 De 4 En 4 Registros Anterior 1 Siguiente

Figura 30: Pantalla modificar datos de restaurante. Fuente: Elaboración propia.

II.1.2.1.4.3.2 Ventana Modal Eliminación de Producto.

Modal en la cual se puede eliminar un producto

Seguro de eliminar permanentemente el producto ? ×

Nombre Producto:

jugo del valle

Figura 31: Ventana modal eliminación de producto. Fuente: Elaboración propia.

II.1.2.1.4.3.3 Ventana Modal dar Baja y dar alta Restaurante.

Modales para eliminar o habilitar los restaurantes



Seguro de dar de Baja al Restaurante? ×

Nombre Persona::
ALEX HERLAND PERALES CASTILLO

Nombre Restaurante::
GLUGLU

Cancelar Eliminar

Figura 32: Ventana modal dar baja restaurante. Fuente: Elaboración propia.



Seguro de Habilitar el Restaurante? ×

Nombre Persona::
ALEX HERLAND PERALES CASTILLO

Nombre Restaurante::
GLUGLU

Cancelar Habilitar

Figura 33: Ventana modal habilitar restaurante. Fuente: Elaboración propia.

II.1.2.1.4.4 Pantalla: “Gestión Categoría Restaurantes”.

En esta pantalla se encuentran las categorías de los restaurantes que tienen disponible el administrador donde se podrá adicionar, modificar, eliminar y habilitar una categoría de restaurante

Gestion Categoría Restaurantes

● Activos ● Nulos ● Todos

Mostrar 10 Entradas

Buscar:

| # | Codigo | Nombre | Modificar.. | Estados.. |
|---|--------|------------------|-------------|-----------|
| 1 | 5 | de Comida Rapida | | |
| 2 | 7 | de Aperitivos | | |
| 3 | 4 | buffet | | |
| 4 | 2 | de Especialidad | | |
| 5 | 3 | Familiar | | |
| 6 | 8 | postres | | |
| 7 | 1 | de Gourmet | | |
| 8 | 9 | Festivo | | |

Figura 34: Pantalla: Gestión Categoría Restaurantes. Fuente: Elaboración propia

II.1.2.1.4.4.1 Pantalla: “Adicionar Categoría Restaurantes”.

Ventana modal en la cual se pide un nombre de categoría y después de validar el dato se registra la categoría

Adicionar una Categoría ✕

Nombre..

Cancelar
Guardar

Figura 35: Pantalla: Adicionar Categoría Restaurantes. Fuente: Elaboración propia

II.1.2.1.4.4.2 Pantalla: “Modificar Categoría Restaurantes”.

Ventana modal en la cual se modifica la categoría del restaurante después de haber validado correctamente el nombre

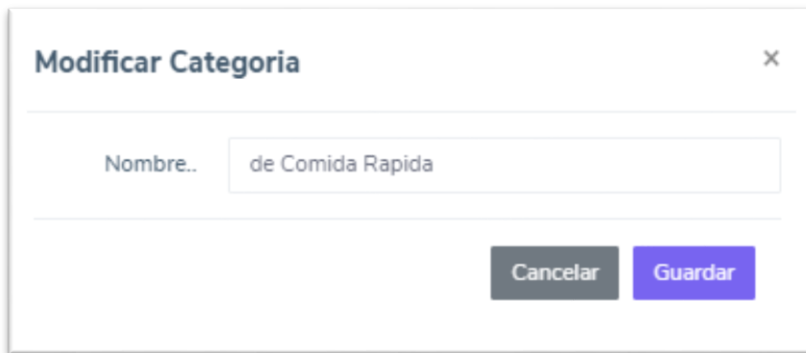

A modal window titled "Modificar Categoría" with a close button (X) in the top right corner. Below the title is a horizontal line. Underneath, there is a label "Nombre.." followed by a text input field containing the text "de Comida Rapida". At the bottom of the modal, there are two buttons: "Cancelar" (dark grey) and "Guardar" (purple).

Figura 36: Pantalla: Modificar Categoría Restaurantes. Fuente: Elaboración propia

II.1.2.1.4.4.3 Pantalla: “Eliminar Categoría Restaurantes”.

Ventana modal para la confirmación de eliminación de la categoría del restaurante



A modal window titled "Seguro de dar de Baja a la Categoría?" with a close button (X) in the top right corner. Below the title is a horizontal line. Underneath, there is a label "Nombre Categoría:." followed by a text input field containing the text "de Comida Rapida". At the bottom of the modal, there are two buttons: "Cancelar" (dark grey) and "Eliminar" (purple).

Figura 37: Pantalla: Eliminar Categoría Restaurantes. Fuente: Elaboración propia

II.1.2.1.4.4.4 Pantalla: “Habilitar Categoría Restaurantes”.

Ventana modal para confirmar que se habilitara la categoría del restaurante

Seguro de dar de Alta a la Categoría?

Nombre Categoría::

Tematico

Cancelar Habilitar

Figura 38: Pantalla: Habilitar Categoría Restaurantes. Fuente: Elaboración propia

II.1.2.1.4.5 Pantalla: “Gestión Pmenus”.

En esta pantalla se encuentran los pmenus del restaurante en la cual se podrá adicionar, modificar, eliminar y habilitar un pmenu

Gestion Pmenu

Mostrar 10 Entradas

Activos Nulos Todos

Buscar:

| # | Codigo | Nombre | Modificar.. | Estados.. |
|---|--------|-----------|-------------|-----------|
| 1 | 4 | Tragos | | |
| 2 | 1 | Comidas | | |
| 3 | 2 | Bebidas | | |
| 4 | 1006 | Info | | |
| 5 | 1005 | Fotos | | |
| 6 | 1004 | Opiniones | | |

Mostrando 1 De 6 En 6 Registros

Anterior 1 Siguiente

Figura 39: Pantalla: Gestión Pmenus. Fuente: Elaboración propia

II.1.2.1.4.5.1 Pantalla: “Adicionar Pmenu”.

Ventana modal donde se pide un nombre de pmenu y después de validar el dato se registra el dato

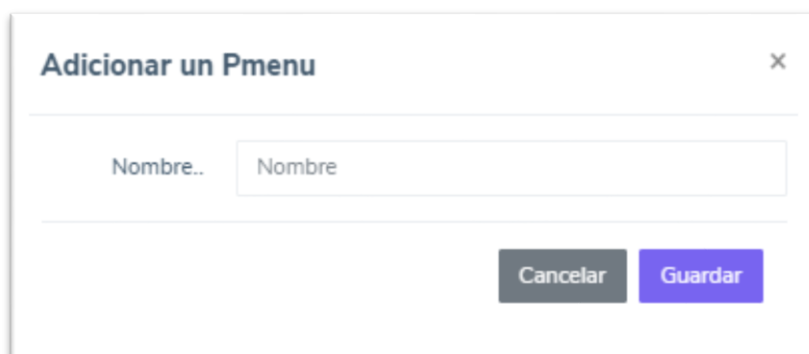

The screenshot shows a modal window titled "Adicionar un Pmenu" with a close button (X) in the top right corner. Below the title bar is a horizontal line. Underneath, there is a label "Nombre.." followed by a text input field containing the word "Nombre". At the bottom of the modal, there are two buttons: "Cancelar" (dark grey) and "Guardar" (purple).

Figura 40: Pantalla: Adicionar Pmenu. Fuente: Elaboración propia

II.1.2.1.4.5.2 Pantalla: “Modificar Pmenu”.

Ventana modal donde se modifican los datos de pmenu

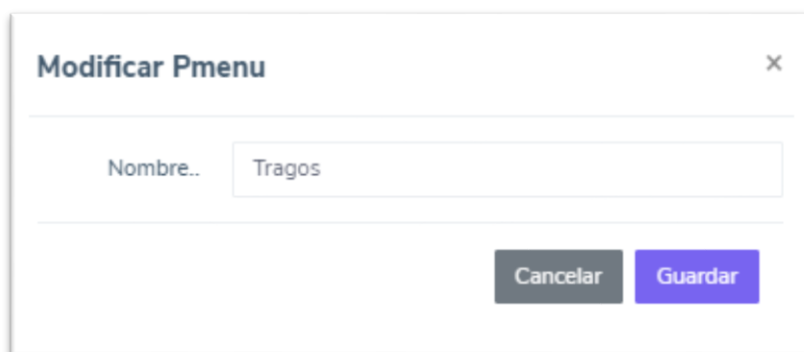

The screenshot shows a modal window titled "Modificar Pmenu" with a close button (X) in the top right corner. Below the title bar is a horizontal line. Underneath, there is a label "Nombre.." followed by a text input field containing the word "Tragos". At the bottom of the modal, there are two buttons: "Cancelar" (dark grey) and "Guardar" (purple).

Figura 41: Pantalla: Modificar Pmenu. Fuente: Elaboración propia

II.1.2.1.4.5.3 Pantalla: “Habilitar Pmenu”.

Ventana modal para habilitar el pmenu

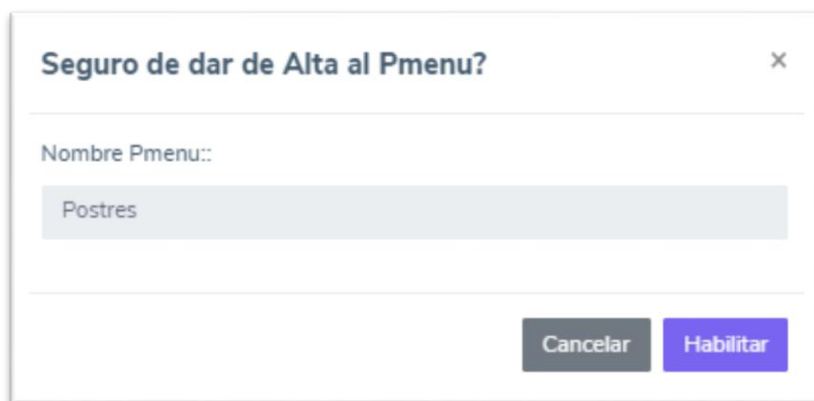

The screenshot shows a modal window titled "Seguro de dar de Alta al Pmenu?" with a close button (X) in the top right corner. Below the title bar is a horizontal line. Underneath, there is a label "Nombre Pmenu:." followed by a text input field containing the word "Postres". At the bottom of the modal, there are two buttons: "Cancelar" (dark grey) and "Habilitar" (purple).

Figura 42: Pantalla: Habilitar Pmenus. Fuente: Elaboración propia

II.1.2.1.4.5.4 Pantalla: “Eliminar Pmenu”.

Ventana modal para la confirmación de eliminación de un pmenu



Figura 43: Pantalla: Eliminar Pmenu. Fuente: Elaboración propia

II.1.2.1.4.5 Pantalla: “Mensajes”.

Pantalla la cual lista los mensajes que se encuentran en estado borrador y se puede eliminar o habilitar los mensajes

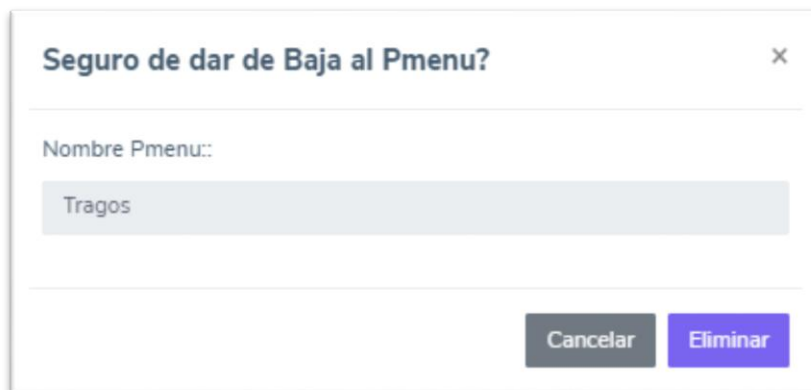

Figura 44: Pantalla: Mensajes. Fuente: Elaboración propia

II.1.2.1.4.5.1 Pantalla: Ventana Modal Habilitar Comentario.

Ventana modal para habilitar un comentario

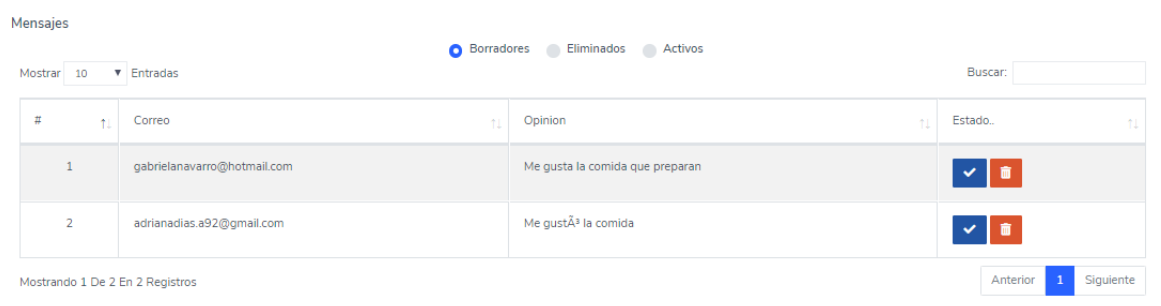

Figura 45: Pantalla: Habilitar Comentario. Fuente: Elaboración propia

II.1.2.1.4.5.2 Pantalla: Ventana Modal Eliminar Comentario.

Ventana modal para eliminar el comentario

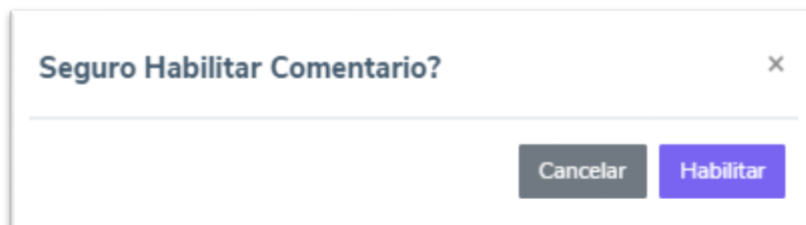

Figura 46: Pantalla: Eliminar Comentario. Fuente: Elaboración propia

II.1.2.1.4.6 Menú Principal de Socio.

En esta pantalla se encuentran los menús que tiene disponible el socio

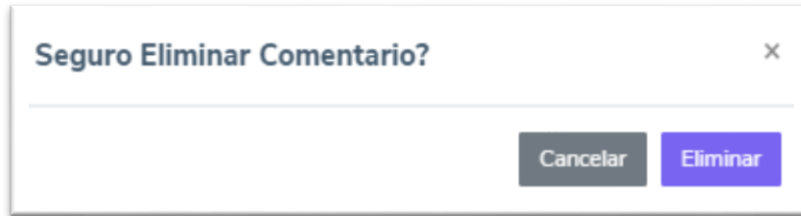

Figura 47: Menú principal de socio. Fuente: Elaboración propia.



















II.1.2.1.4.7 Pantalla: “Información Restaurantes”.

En esta pantalla listará de manera detallada cada restaurante que tiene el usuario con las opciones de adicionar, modificar, eliminar y habilitar

Información Restaurantes

Activos
 Nulos
 Todos

Mostrar 10 Entradas Buscar:

| Portada | Nombre | Dirección | Modificaciones.. | Gestion Menus.. | Estados.. |
|---|----------------------|----------------|---|--|---|
|  | MI NUEVO RESTAURANTE | SAN GERONIMO |   |    |    |
|  | MI PRIMER RESTORANTE | PARQUE BOLIVAR |   |    |    |

Mostrando 1 De 2 En 2 Registros Anterior **1** Siguiente

Figura 48: Pantalla “información restaurantes”. Fuente: Elaboración propia.

II.1.2.1.4.7.1 Ventana Modal Adicionar Restaurante.

Modal en la cual se crea un nuevo restaurante

The image shows a modal window titled "Adicionar un Restaurante" with a close button (X) in the top right corner. The form contains several input fields and a dropdown menu:

- Nit..**: Input field with placeholder text "Nit de su Restaurante".
- Nombre Restaurante..**: Input field with placeholder text "Nombre de su Restaurante".
- Direccion..**: Input field with placeholder text "Direccion".
- Telefono..**: Input field with placeholder text "Telefono".
- Restaurante..**: Dropdown menu with the selected option "Tematico".
- Correo..**: Input field with placeholder text "Correo".
- imagen..**: A button labeled "Seleccionar archivo" followed by the text "Ningún archiv...seleccionado".
- Ubicacion..**: A location pin icon.
- Latitud y longitud..**: A large, empty text input field.

At the bottom of the modal, there are two buttons: "Cancelar" (grey) and "Guardar" (blue).

Figura 49: Ventana modal adicionar restaurante. Fuente: Elaboración propia.

II.1.2.1.4.7.2 Ventana Modal Asignar Ubicación.

Modal que se genera al momento de crear un restaurante



Figura 50: Ventana modal asignar ubicación. Fuente: Elaboración propia.

II.1.2.1.4.7.3 Ventana Modal Modificar Restaurante.

Modal para la modificación de un restaurante ingresando los datos que se muestran en la imagen siguiente

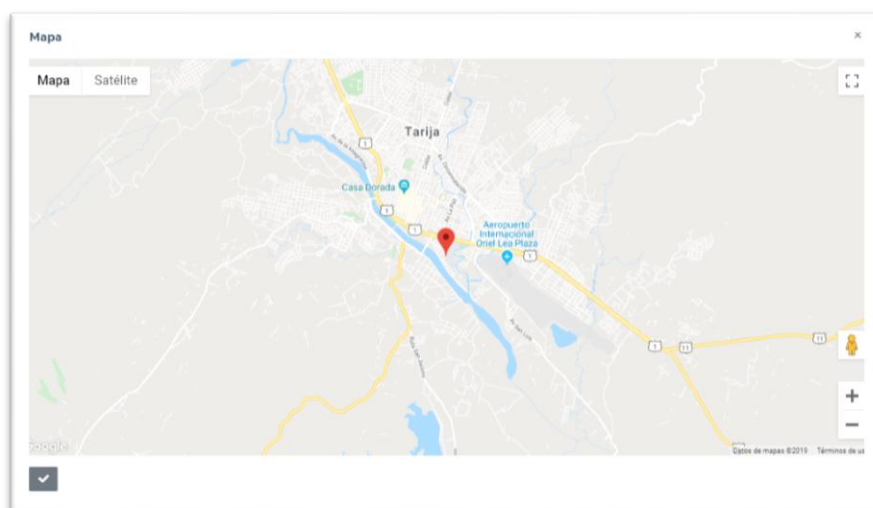
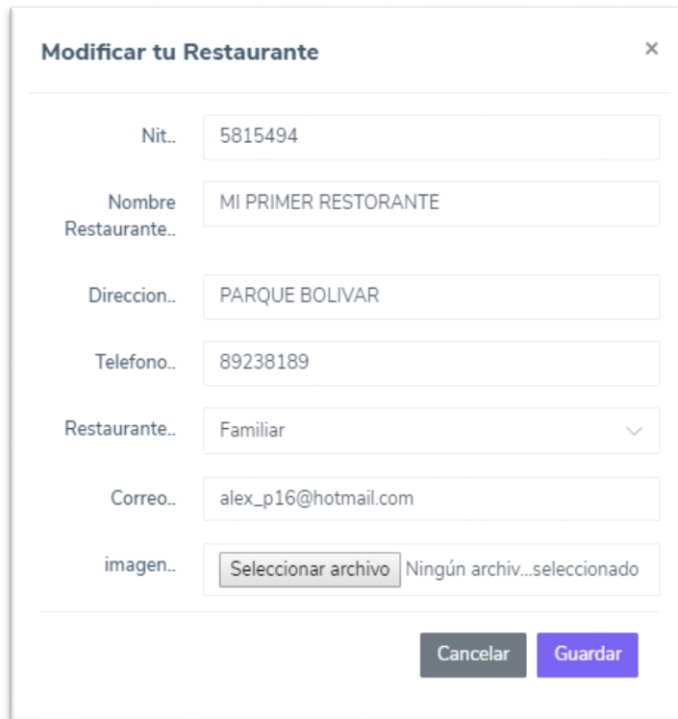

The image shows a modal window titled "Modificar tu Restaurante" with a close button (X) in the top right corner. The form contains the following fields:

- Nit.: 5815494
- Nombre Restaurante.: MI PRIMER RESTORANTE
- Direccion.: PARQUE BOLIVAR
- Telefono.: 89238189
- Restaurante.: Familiar (dropdown menu)
- Correo.: alex_p16@hotmail.com
- imagen.: Seleccionar archivo Ningún archiv...seleccionado

At the bottom right, there are two buttons: "Cancelar" (grey) and "Guardar" (purple).

Figura 51: Ventana modal modificar restaurante. Fuente: Elaboración propia.

II.1.2.1.4.7.4 Ventana Modal Modificar Ubicación.

Modal en la cual se modifica la ubicación del restaurante en el mapa



Figura 52: Ventana modal modificar ubicación. Fuente: Elaboración propia.

II.1.2.1.4.7.5 Ventana Modal dar Baja y dar de Alta al Restaurante.

Modales para eliminar o habilitar al restaurante

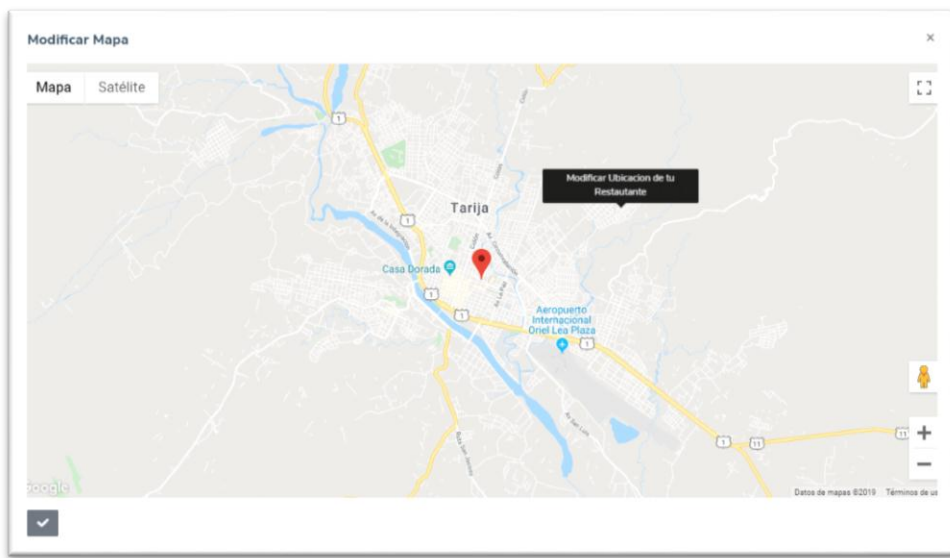

Figura 53: Ventana modal dar baja al restaurante. Fuente: Elaboración propia.



Seguro de dar de Alta al Restaurante? ×

Nombre Restaurante:

MI NUEVO RESTAURANTE

Cancelar Habilitar

Figura 54: Ventana modal dar alta restaurante. Fuente: Elaboración propia.

II.1.2.1.4.7.6 Pantalla: “Ver Menú del Restaurante”.

Pantalla en la cual se mostrará el menú que ofrece el restaurante

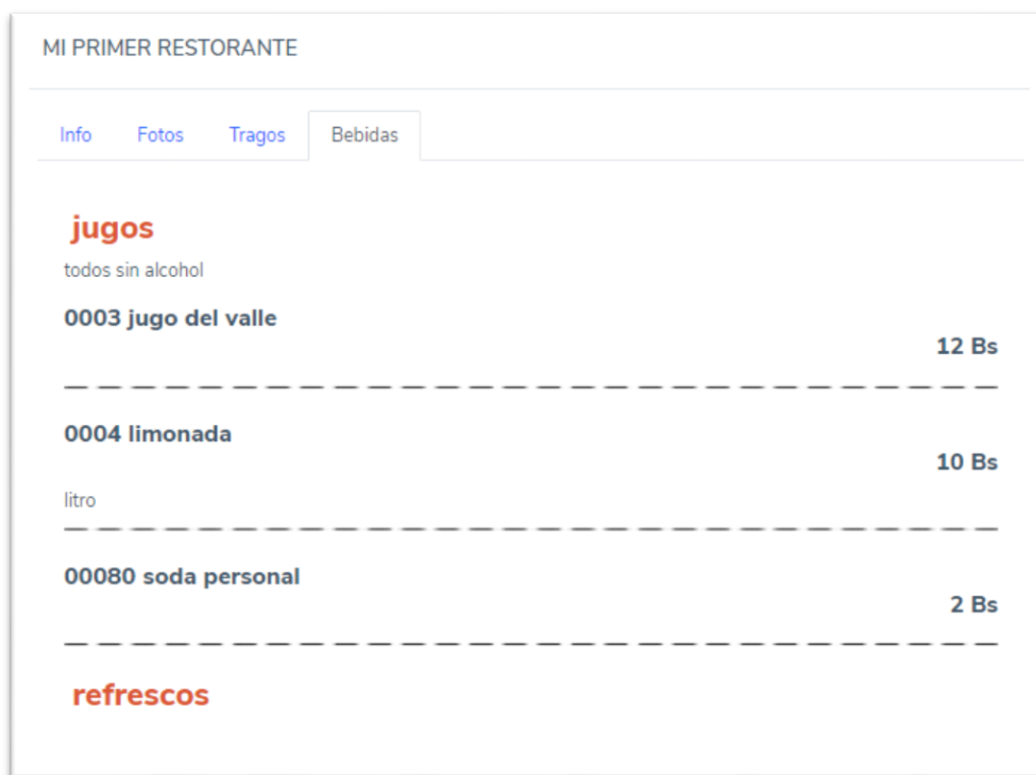

MI PRIMER RESTORANTE

Info Fotos Tragos **Bebidas**

jugos
todos sin alcohol

| | |
|---------------------|-------|
| 0003 jugo del valle | 12 Bs |
| ----- | |
| 0004 limonada | 10 Bs |
| litro | |
| ----- | |
| 00080 soda personal | 2 Bs |
| ----- | |

refrescos

Figura 55: Pantalla “ver menú del restaurante”. Fuente: Elaboración propia.

II.1.2.1.4.7.7 Pantalla “Gestionar Categorías del Menú”.

Pantalla en la cual se muestra un listado con las categorías del menú del restaurante

MI NUEVO RESTAURANTE

Mostrar 10 Entradas Buscar:

| N ↑↓ | Nombre Menu ↑↓ | Nombre categoria ↑↓ | Descripción ↑↓ | Mod.. ↑↓ | Estados.. ↑↓ |
|------|----------------|---------------------|-------------------------|----------|--------------|
| 1 | Postres | casuales | | | |
| 2 | Comidas | pizzas | para todas las personas | | |

Mostrando 1 De 2 En 2 Registros Anterior **1** Siguiente

Figura 56: Pantalla “gestionar categorías”. Fuente: Elaboración propia.

II.1.2.1.4.7.8 Ventana Modal Crear Categoría.

Modal en la cual se crea una categoría al menú del restaurante

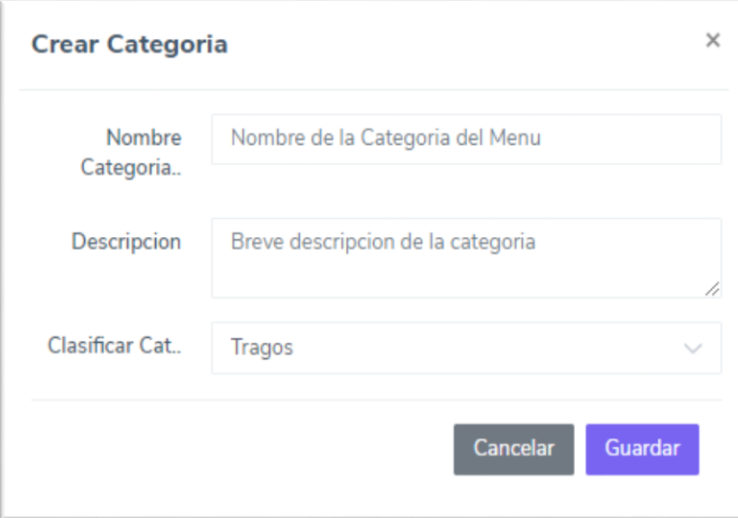

The image shows a modal window titled "Crear Categoría" with a close button (X) in the top right corner. The window contains three input fields and two buttons at the bottom. The first field is labeled "Nombre Categoría.." and contains the text "Nombre de la Categoría del Menu". The second field is labeled "Descripcion" and contains the text "Breve descripcion de la categoria". The third field is labeled "Clasificar Cat.." and is a dropdown menu with "Tragos" selected. At the bottom, there are two buttons: "Cancelar" (dark grey) and "Guardar" (purple).

| | |
|--------------------|-----------------------------------|
| Nombre Categoría.. | Nombre de la Categoría del Menu |
| Descripcion | Breve descripcion de la categoria |
| Clasificar Cat.. | Tragos |

Cancelar Guardar

Figura 57: Ventana modal crear categoría. Fuente: Elaboración propia

II.1.2.1.4.7.9 Ventana Modal Modificar Categoría.

Modal en la cual se modifica una categoría al menú del restaurante

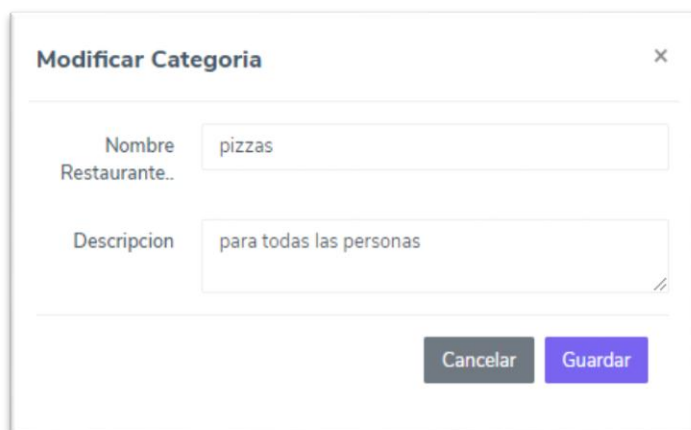

The screenshot shows a modal window titled "Modificar Categoría" with a close button (X) in the top right corner. The window contains two input fields: "Nombre Restaurante.." with the value "pizzas" and "Descripcion" with the value "para todas las personas". At the bottom, there are two buttons: "Cancelar" (grey) and "Guardar" (purple).

Figura 58: Ventana modal modificar categoría. Fuente: Elaboración propia.

II.1.2.1.4.7.10 Ventana Modal dar de Baja y dar de Alta a la Categoría.

Modales para eliminar o habilitar una categoría

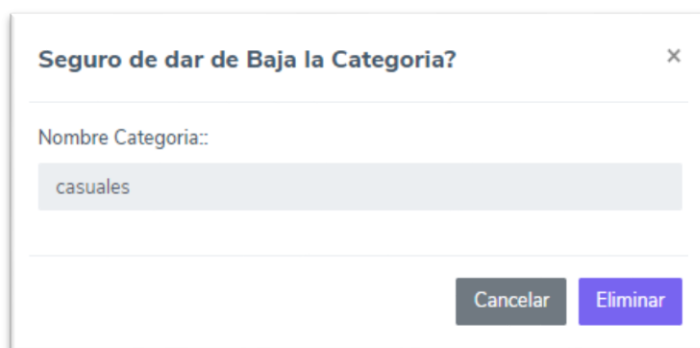

The screenshot shows a modal window titled "Seguro de dar de Baja la Categoría?" with a close button (X) in the top right corner. The window contains a label "Nombre Categoría:." followed by a text input field containing the value "casuales". At the bottom, there are two buttons: "Cancelar" (grey) and "Eliminar" (purple).

Figura 59: Ventana modal dar baja a la categoría. Fuente: Elaboración propia.

Seguro de dar de Alta la Categoría? ✕

Nombre Categoría:

casuales

Cancelar
Habilitar

Figura 60: Ventana modal dar alta a la categoría. Fuente: Elaboración propia.

II.1.2.1.4.7.11 Pantalla “Gestión Platos de Menú”.

Pantalla en la cual se muestra un listado con los platos del menú del restaurante

MI SEGUNDO RESTORANTE +

Mostrar 10 Entradas Buscar:

| N ↑↓ | Nombre Menu ↑↓ | Nombre categoría ↑↓ | Producto ↑↓ | Precio ↑↓ | Mod.. ↑↓ | Estados.. ↑↓ |
|---|---|--|--|--|---|---|
| 1 | Comidas | hamburguesas | especial | 12 | | |
| 2 | Comidas | sandwich | pan integral | 8 | | |
| 3 | Comidas | sandwich | pan de miga | 8 | | |
| 4 | Bebidas | jugos | limonada | 12 | | |

Mostrando 1 De 4 En 4 Registros Anterior 1 Siguiente

Figura 61: pantalla “gestión platos de menú”. Fuente: Elaboración propia.

II.1.2.1.4.7.12 Ventana Modal Crear un Producto.

Modal para la creación de un producto, ingresando el nombre del producto, el precio, una descripción, seleccionar a que categoría pertenecerá el producto, ingresar una imagen y finalmente definir si es o no un plato típico de Tarija

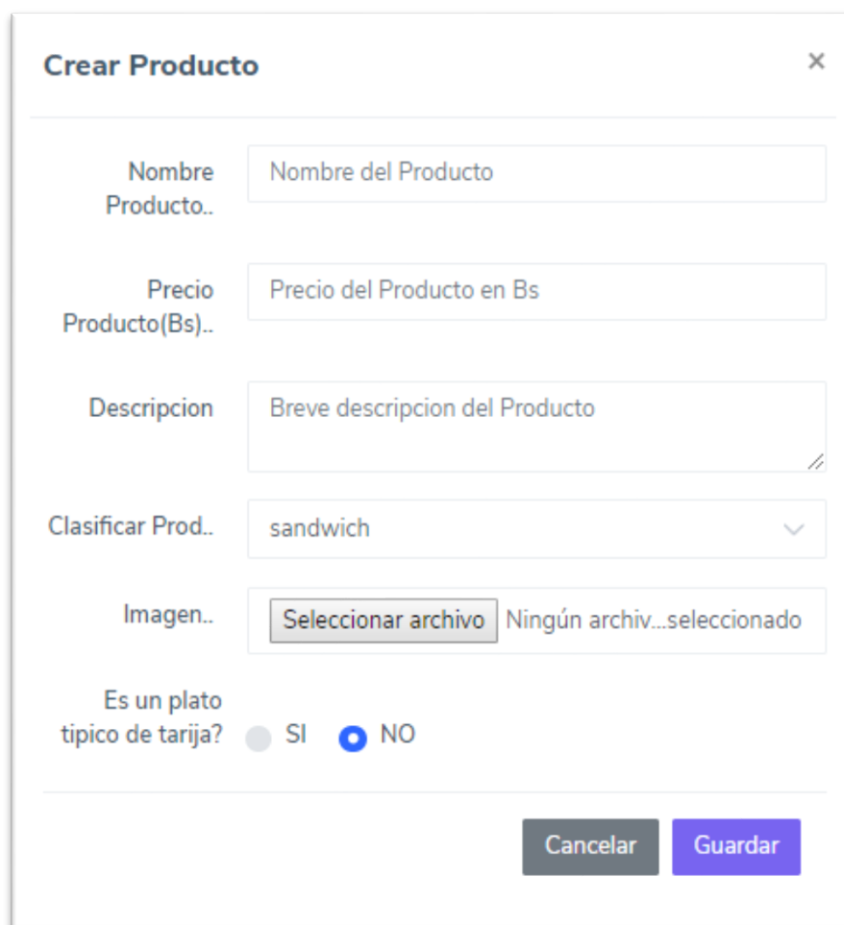

The image shows a modal window titled "Crear Producto" with a close button (X) in the top right corner. The form contains the following fields and controls:

- Nombre Producto..**: A text input field containing the placeholder text "Nombre del Producto".
- Precio Producto(Bs)..**: A text input field containing the placeholder text "Precio del Producto en Bs".
- Descripcion**: A text area containing the placeholder text "Breve descripcion del Producto".
- Clasificar Prod..**: A dropdown menu with the selected value "sandwich" and a downward arrow.
- Imagen..**: A file selection control with a button labeled "Seleccionar archivo" and the text "Ningún archiv...seleccionado".
- Es un plato tipico de tarija?**: A radio button group with two options: "SI" (unselected) and "NO" (selected).

At the bottom right of the modal, there are two buttons: "Cancelar" (dark grey) and "Guardar" (purple).

Figura 62: Ventana modal crear producto. Fuente: Elaboración propia.

II.1.2.1.4.7.13 Ventana Modal Modificar un Producto.

Modal para la modificación de un producto en la cual ya no se podrá seleccionar a que categoría pertenece el producto

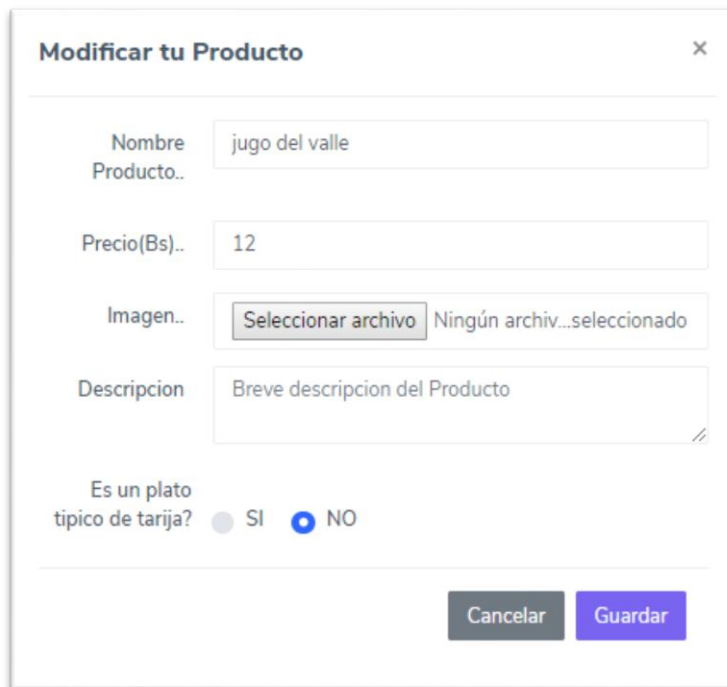

The screenshot shows a modal window titled "Modificar tu Producto" with a close button (X) in the top right corner. The form contains the following fields and controls:

- Nombre Producto..**: A text input field containing "jugo del valle".
- Precio(Bs)..**: A text input field containing "12".
- Imagen..**: A file selection area with a "Seleccionar archivo" button and the text "Ningún archiv...seleccionado".
- Descripcion**: A text area containing "Breve descripcion del Producto".
- Es un plato tipico de tarija?**: A radio button group with "SI" (unselected) and "NO" (selected) options.
- Buttons**: "Cancelar" (grey) and "Guardar" (purple) buttons at the bottom right.

Figura 63: Ventana modal modificar un producto. Fuente: Elaboración propia.

II.1.2.1.4.7.14 Ventana Modal Eliminar un Producto.

Modal en la cual se elimina el producto

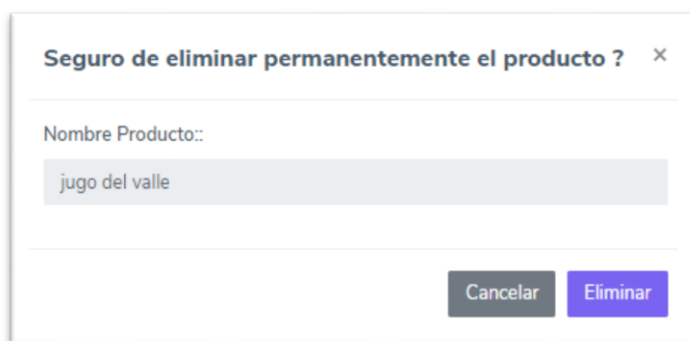

The screenshot shows a modal window titled "Seguro de eliminar permanentemente el producto?" with a close button (X) in the top right corner. The form contains the following elements:

- Nombre Producto::**: A text input field containing "jugo del valle".
- Buttons**: "Cancelar" (grey) and "Eliminar" (purple) buttons at the bottom right.

Figura 64: Ventana modal eliminar un producto. Fuente: Elaboración propia.

II.1.2.1.4.8 Pantalla: “Promociones”.





















Pantalla en la cual se muestra un listado con las promociones que tiene registradas pudiendo modificar, eliminar, habilitar y crear una nueva promoción

Promociones

Mostrar 10 Entradas

Activos Nulos Todos

Buscar:

| # | Restaurante | Precio | NPromocion | Fecha Inicio | Fecha Fin | Modificaciones.. | Estados.. |
|---|-----------------------|--------|-----------------|--------------|------------|---|---|
| 1 | MI NUEVO RESTAURANTE | 15 Bs. | COMBO2 | 25/10/2019 | 02/11/2019 |   |    |
| 2 | MI PRIMER RESTORANTE | 45 Bs. | COMBO1 | 22/10/2019 | 27/10/2019 |   |    |
| 3 | MI PRIMER RESTORANTE | 28 Bs. | JUGOS YA | 19/10/2019 | 15/11/2019 |   |    |
| 4 | MI SEGUNDO RESTORANTE | 18 Bs. | PARA LOS AMIGOS | 18/10/2019 | 10/11/2019 |   |    |

Mostrando 1 De 4 En 4 Registros

Anterior 1 Siguiente

Figura 65: Pantalla “promociones”. Fuente: Elaboración propia.

II.1.2.1.4.8.1 Ventana Modal Adicionar una Promoción.

Modal para la creación de una nueva promoción



The image shows a modal window titled "Adicionar una Promocion" with a close button (X) in the top right corner. The form contains the following fields:

- NombreP..**: Input field with placeholder text "Nombre de promocion".
- Precio(Bs)..**: Input field with placeholder text "Precio de promocion".
- Restaurante..**: Dropdown menu with the selected value "MI NUEVO RESTAURANTE" and a downward arrow.
- Fecha Inicio..**: Input field with placeholder text "MM/DD/YYYY".
- Fecha Fin..**: Input field with placeholder text "MM/DD/YYYY".
- Descripcion**: Textarea with placeholder text "Breve descripcion de la promocion".

At the bottom right of the modal, there are two buttons: "Cancelar" (dark gray) and "Guardar" (purple).

Figura 66: Ventana modal adicionar una promoción. Fuente: Elaboración propia.

II.1.2.1.4.8.2 Ventana Modal Modificar una Promoción.

Modal para la edición de una promoción ya creada

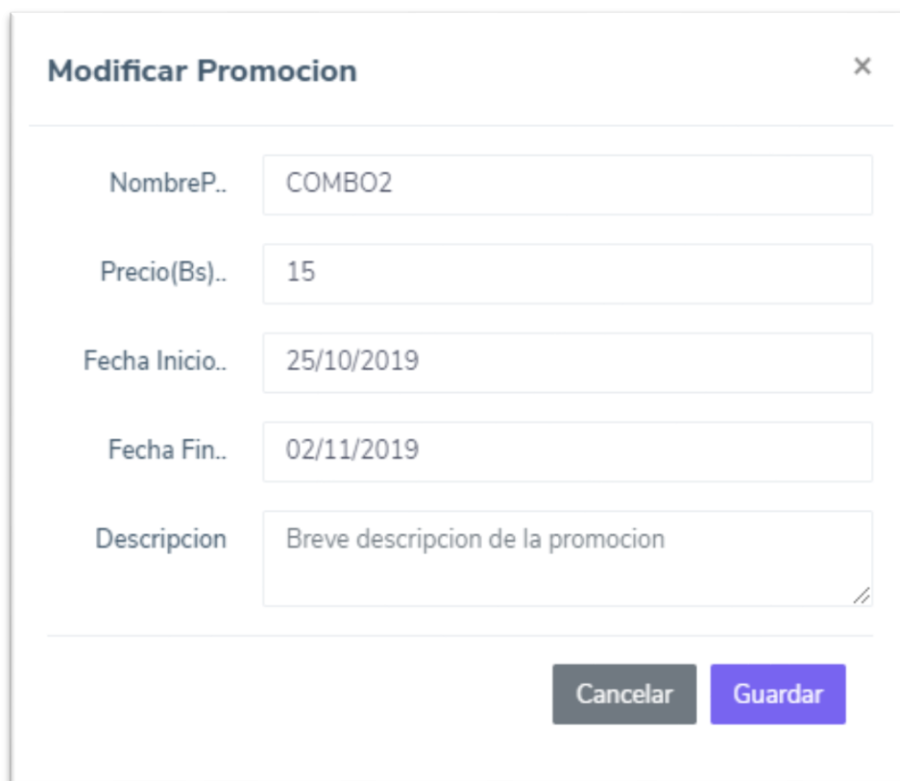

The image shows a modal window titled "Modificar Promocion" with a close button (X) in the top right corner. The modal contains five input fields and two buttons at the bottom. The fields are: "NombreP.." with the value "COMBO2", "Precio(Bs).." with the value "15", "Fecha Inicio.." with the value "25/10/2019", "Fecha Fin.." with the value "02/11/2019", and "Descripcion" with the placeholder text "Breve descripcion de la promocion". The "Cancelar" button is grey and the "Guardar" button is purple.

Figura 67: Ventana modal modificar una promoción. Fuente: Elaboración propia.

II.1.2.1.4.8.3 Ventana Modal dar Baja y dar Alta Promoción.

Modales para eliminar y habilitar la promoción



The image shows a modal window titled "Seguro de dar de Baja a la Promocion?" with a close button (X) in the top right corner. The modal contains a text input field with the value "PARA LOS AMIGOS" and two buttons at the bottom. The "Cancelar" button is grey and the "Eliminar" button is purple.

Figura 68: Ventana modal dar baja promoción. Fuente: Elaboración propia.

Seguro de dar de Alta a la Promocion? ×

Nombre Persona::

PARA LOS AMIGOS

Cancelar
Habilitar

Figura 69: Ventana modal dar alta promoción. Fuente: Elaboración propia.

II.1.2.1.4.8.4 Pantalla Gestión de Productos que están en Promoción.

Pantalla con un listado de los productos que forman parte de la promoción

Nombre Promocion:: COMBO1 +

ahora o nunca

Mostrar Entradas Buscar:

| N ↑↓ | Producto ↑↓ | PrecioU ↑↓ | Cant. ↑↓ | PrecioT ↑↓ | Eliminar ↑↓ |
|---|--|---|---|---|---|
| 1 | jugo del valle | 12 Bs. | 1 | 12 Bs. | + - |
| 2 | pan de miga | 15 Bs. | 3 | 45 Bs. | + - |

Mostrando 1 De 2 En 2 Registros Anterior 1 Siguiente

Figura 70: pantalla gestión de productos en promoción. Fuente: Elaboración propia.

II.1.2.1.4.8.5 Ventana Modal Agregar Producto.

En esta pantalla se podrá asignar productos a la promoción



The screenshot shows a modal window titled "Agregar Producto" with a close button (X) in the top right corner. It contains two input fields: "Clasificar Prod.." with a dropdown menu showing "soda personal" and a downward arrow, and "Cantidad.." with a text input field containing "Cantidad productos en promocion". At the bottom right, there are two buttons: "Cancelar" (dark grey) and "Guardar" (purple).

Figura 71: Ventana modal agregar producto. Fuente: Elaboración propia.

II.1.2.1.4.8.6 Ventana Modal Modificar Datos.

Modal para modificar los datos de la promoción con sus productos

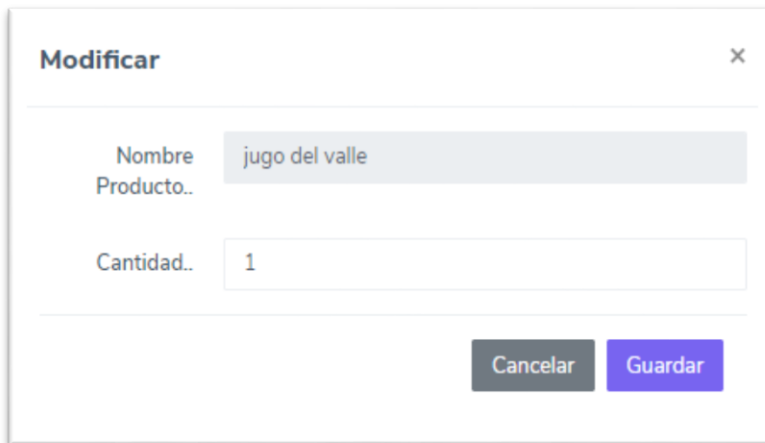

The screenshot shows a modal window titled "Modificar" with a close button (X) in the top right corner. It contains two input fields: "Nombre Producto.." with a text input field containing "jugo del valle" and a light grey background, and "Cantidad.." with a text input field containing "1". At the bottom right, there are two buttons: "Cancelar" (dark grey) and "Guardar" (purple).

Figura 72: Ventana modal modificar datos. Fuente: Elaboración propia.

II.1.2.1.4.9 Pantalla: “Horarios de Atención”.

Pantalla en la cual se muestra un listado con los horarios de atención de los restaurantes que tiene registrado el usuario

The screenshot shows a web interface titled "Horarios de Atención". At the top left, there is a "Mostrar" dropdown set to "10" and "Entradas". At the top right, there is a search bar labeled "Buscar:" and a blue "+" button. Below this is a table with the following columns: "Nombre", "Nit", "Dia", "Horario Apertura", "Horario Cerrado", and "G. Horarios..". The table contains three rows, all for "MI PRIMER RESTORANTE" with Nit "5815494". The first row is for "Lunes" with hours "08:00" to "23:59". The second row is for "Miercoles" with hours "08:00" to "23:00". The third row is for "Jueves" with hours "08:10" to "16:30". Each row has two icons: a blue edit icon and a red delete icon. At the bottom left, it says "Mostrando 1 De 3 En 3 Registros". At the bottom right, there are navigation buttons: "Anterior", "1" (highlighted), and "Siguiente".

| Nombre | Nit | Dia | Horario Apertura | Horario Cerrado | G. Horarios.. |
|----------------------|---------|-----------|------------------|-----------------|-----------------|
| MI PRIMER RESTORANTE | 5815494 | Lunes | 08:00 | 23:59 | [Edit] [Delete] |
| MI PRIMER RESTORANTE | 5815494 | Miercoles | 08:00 | 23:00 | [Edit] [Delete] |
| MI PRIMER RESTORANTE | 5815494 | Jueves | 08:10 | 16:30 | [Edit] [Delete] |

Figura 73: Pantalla “horarios de atencion”. Fuente: Elaboración propia.

II.1.2.1.4.9.1 Ventana Modal Adicionar Horario de Atención.

Modal para asignar un horario de atención al restaurante

The screenshot shows a modal window titled "Adicionar un Horario al Restaurante" with a close button (X) in the top right corner. The form contains three main sections: "Restaurante.." with a dropdown menu showing "MI NUEVO RESTAURANTE"; "Dia.." with a dropdown menu showing "Lunes"; and "Horarios.." with two input fields, each containing "--:--". At the bottom of the modal, there are two buttons: "Cancelar" (grey) and "Guardar" (blue).

Figura 74: Ventana modal adicionar horario de atención. Fuente: Elaboración propia.

II.1.2.1.4.9.2 Ventana Modal Modificar Horario de Atención.

Modal para modificar un horario de atención del restaurante

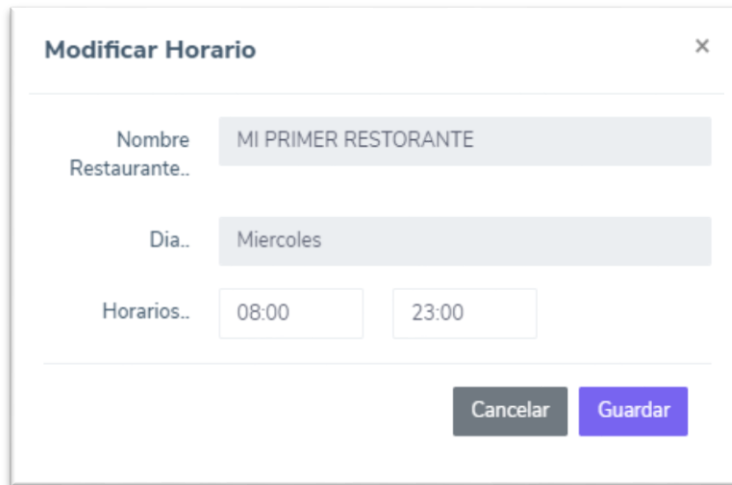

The image shows a modal window titled "Modificar Horario" with a close button (X) in the top right corner. The window contains three input fields: "Nombre Restaurante.." with the value "MI PRIMER RESTORANTE", "Dia.." with the value "Miercoles", and "Horarios.." with two input boxes containing "08:00" and "23:00". At the bottom right, there are two buttons: "Cancelar" (dark grey) and "Guardar" (purple).

Figura 75: Ventana modal modificar horario de atención. Fuente: Elaboración propia.

II.1.2.2 Modelo de Análisis y Diseño

Dentro de los diagramas de comportamiento en UML que permiten enfatizar las interacciones entre los objetos se encuentran los diagramas de secuencias, este describe el comportamiento del sistema y las operaciones que se realizan representando los objetos y los mensajes que se intercambian, ya que en un sistema real y funcional los objetos interactúan entre sí, y tales iteraciones suceden con el tiempo que se asigna, es decir que el diagrama de secuencias de UML es una mecánica de interacción en base a los tiempos.

II.1.2.2.1 Diagramas de Secuencia

II.1.2.2.1.1 Diagrama de secuencia: Control ingresos Sistema



Figura 76: Diagrama de secuencia: Ingresar Sistema. Fuente: Elaboración propia.

II.1.2.2.1.2 Diagrama de secuencia: Administrar Usuario

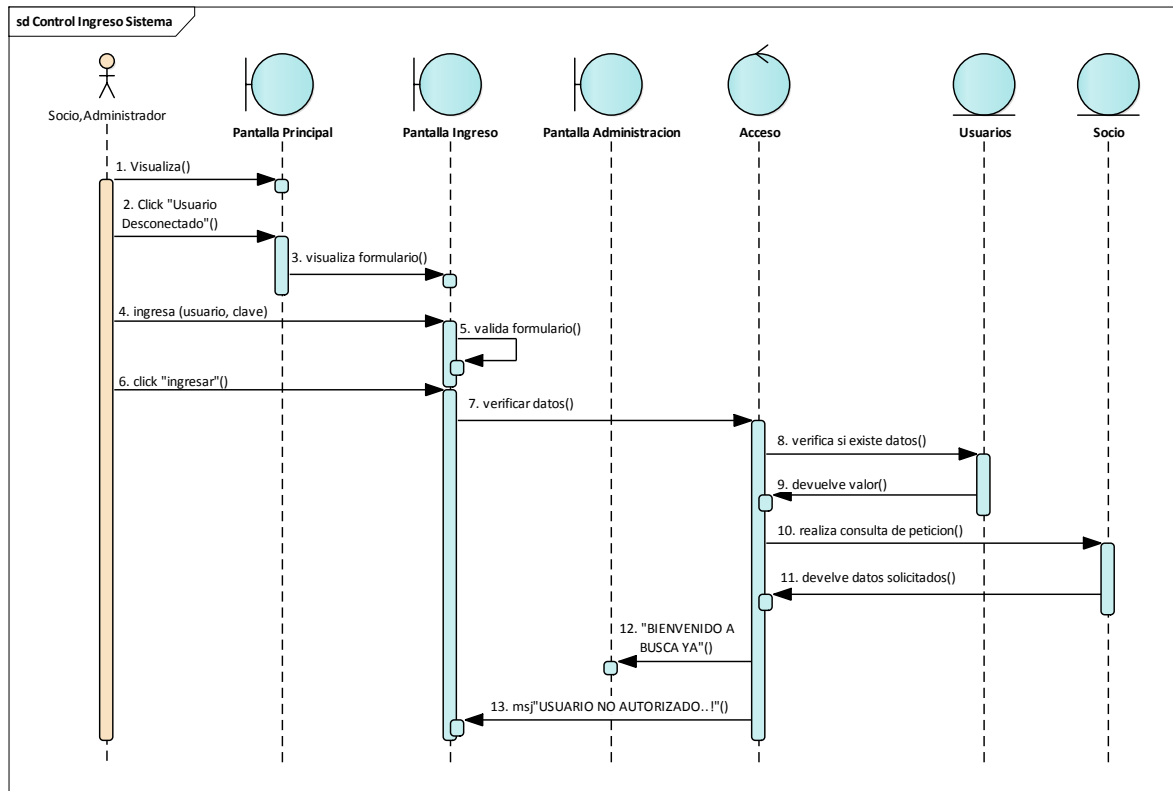

Figura 77: Diagrama de secuencia: Administrar usuario. Fuente: Elaboración propia.

II.1.2.2.1.2.1 Diagrama de secuencia: Ver Usuario

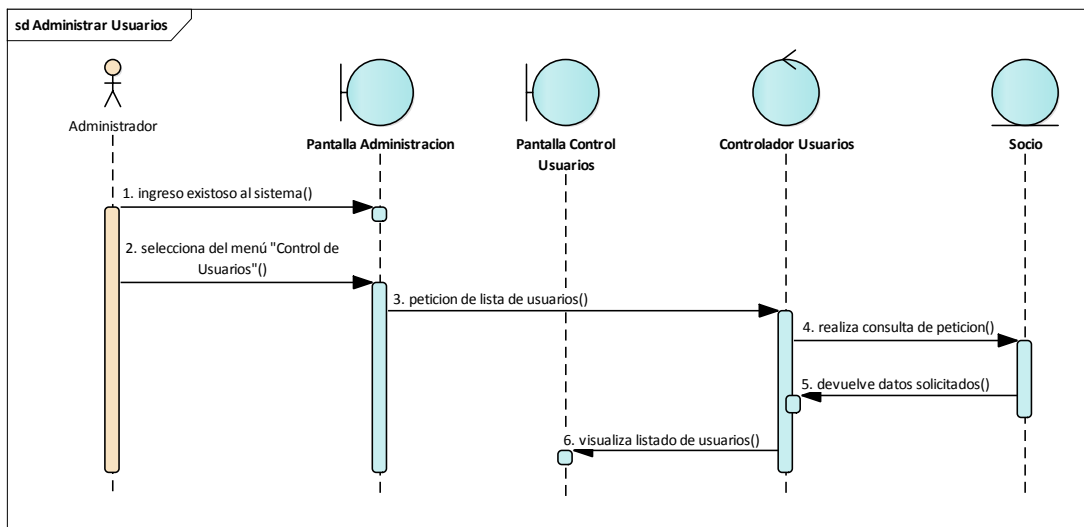

Figura 78: Diagrama de secuencia: Ver Usuario. Fuente: Elaboración propia.

II.1.2.2.1.2.2 Diagrama de secuencia: Eliminar Usuario

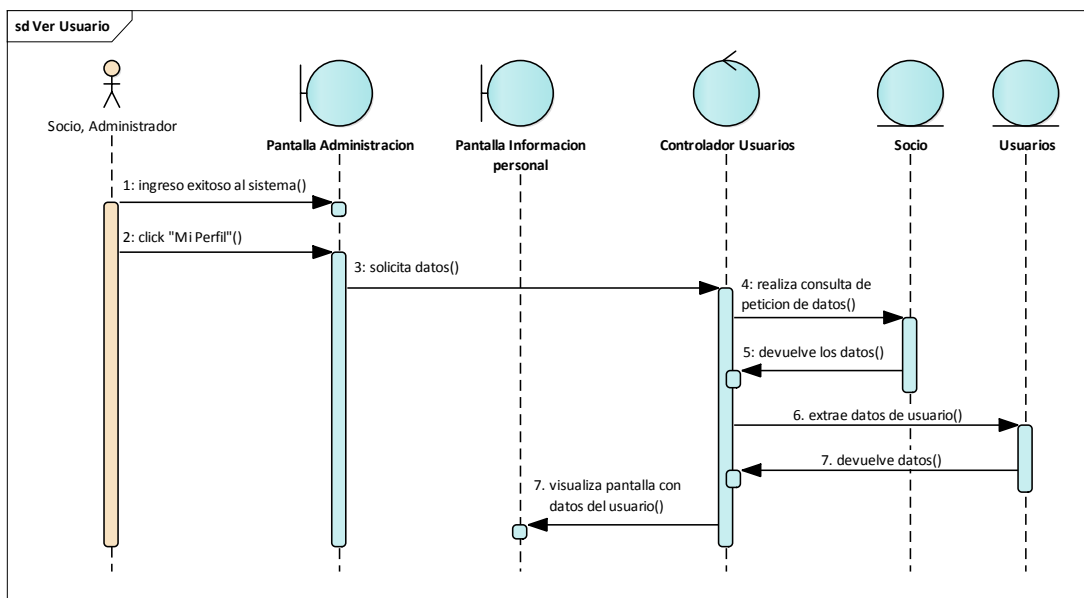

Figura 79: Diagrama de secuencia: Eliminar Usuario. Fuente: Elaboración propia.

II.1.2.2.1.2.3 Diagrama de secuencia: Habilitar Usuario

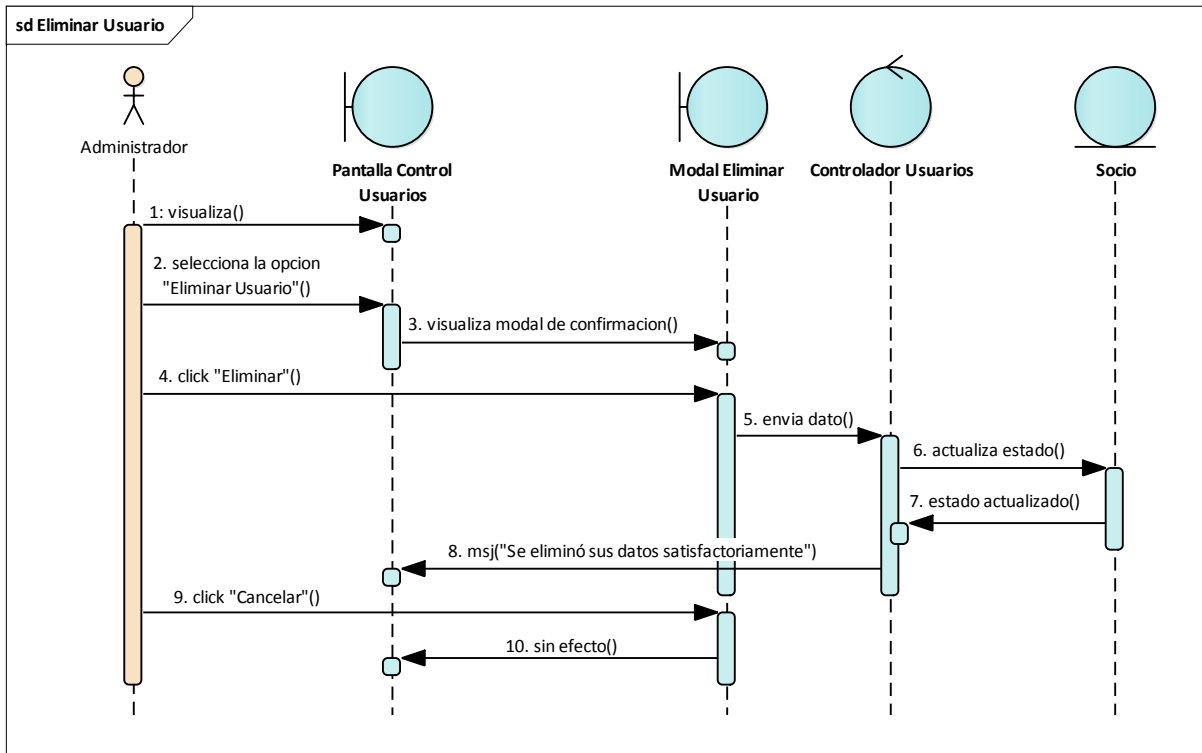

Figura 80: Diagrama de secuencia: Habilitar Usuario. Fuente: Elaboración propia.

II.1.2.2.1.2.4 Diagrama de secuencia: Modificar Usuario

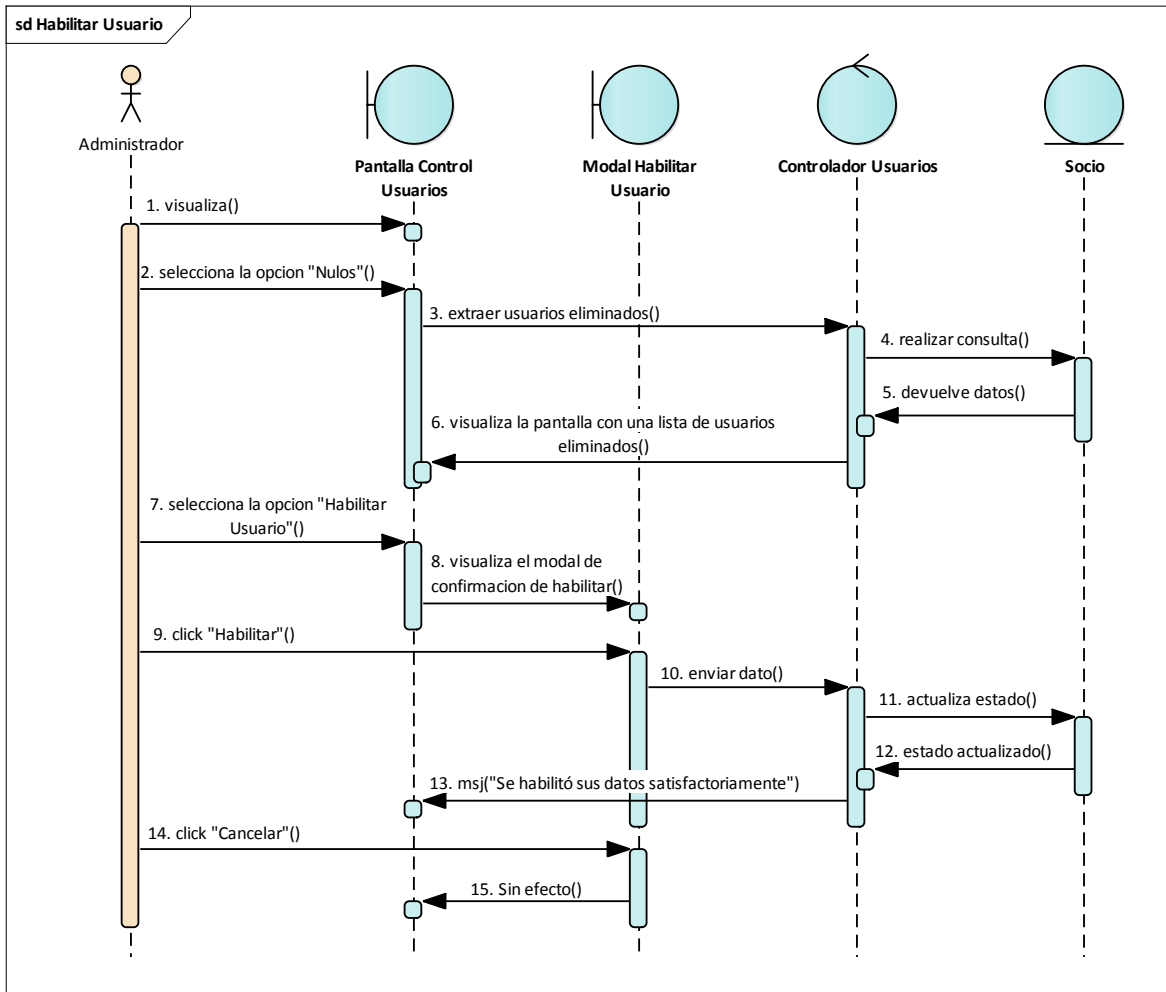

Figura 81: Diagrama de secuencia: Modificar usuario. Fuente: Elaboración propia.

II.1.2.2.1.2.5 Diagrama de secuencia: Adicionar Usuario



Figura 82: Diagrama de secuencia: Adicionar Usuario. Fuente: Elaboración propia.

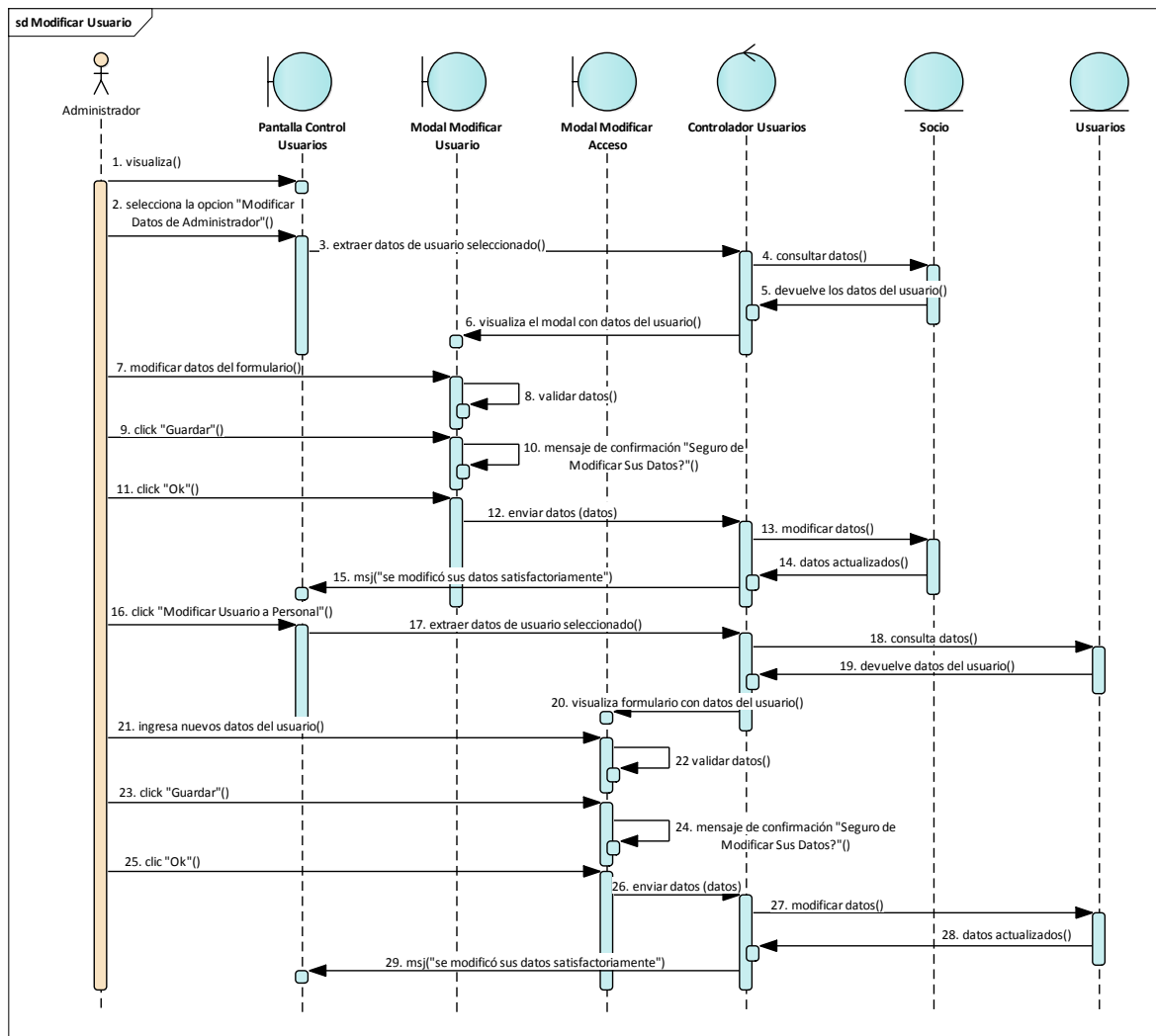

Figura 83: Diagrama de secuencia: Adicionar Usuario. Fuente: Elaboración propia.

II.1.2.2.1.3 Diagrama de secuencia: Gestión Categoría Restaurante

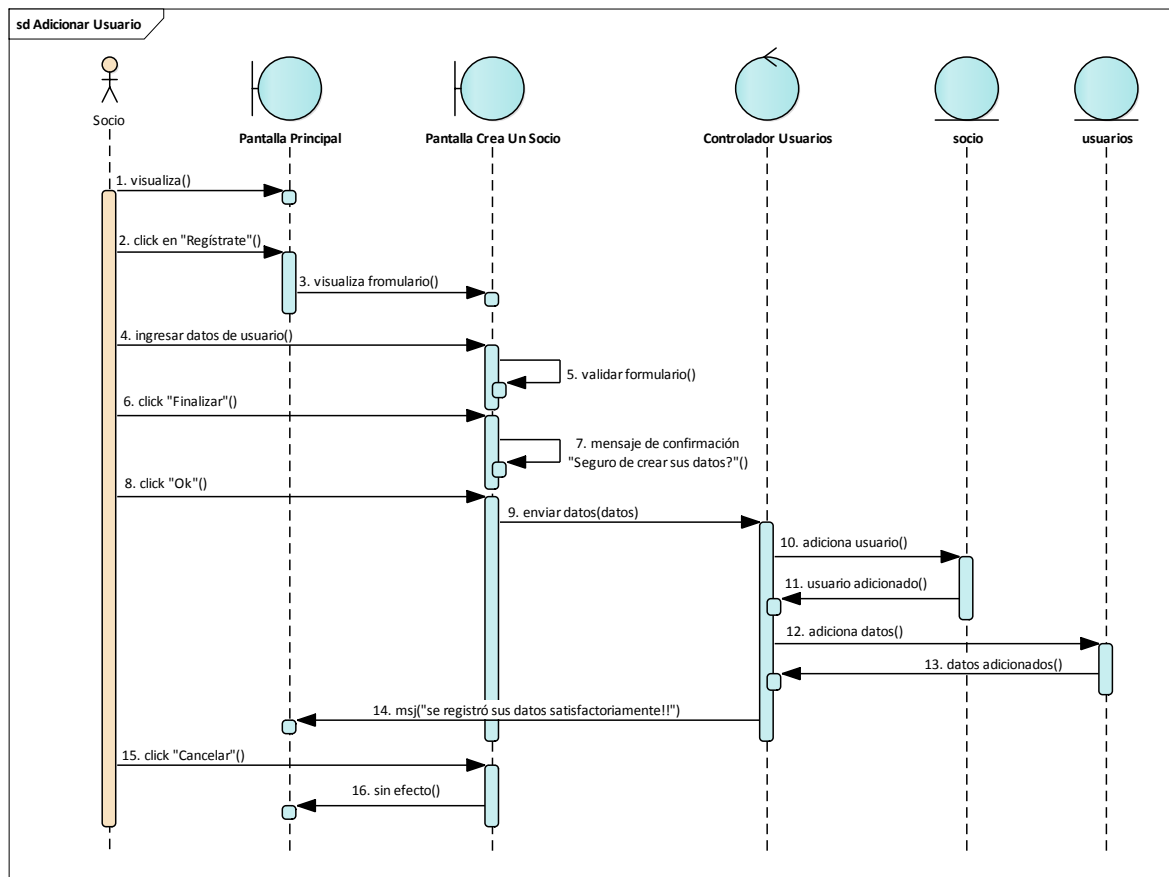

Figura 84: Diagrama de secuencia: Gestión Categoría Restaurante. Fuente: Elaboración propia.

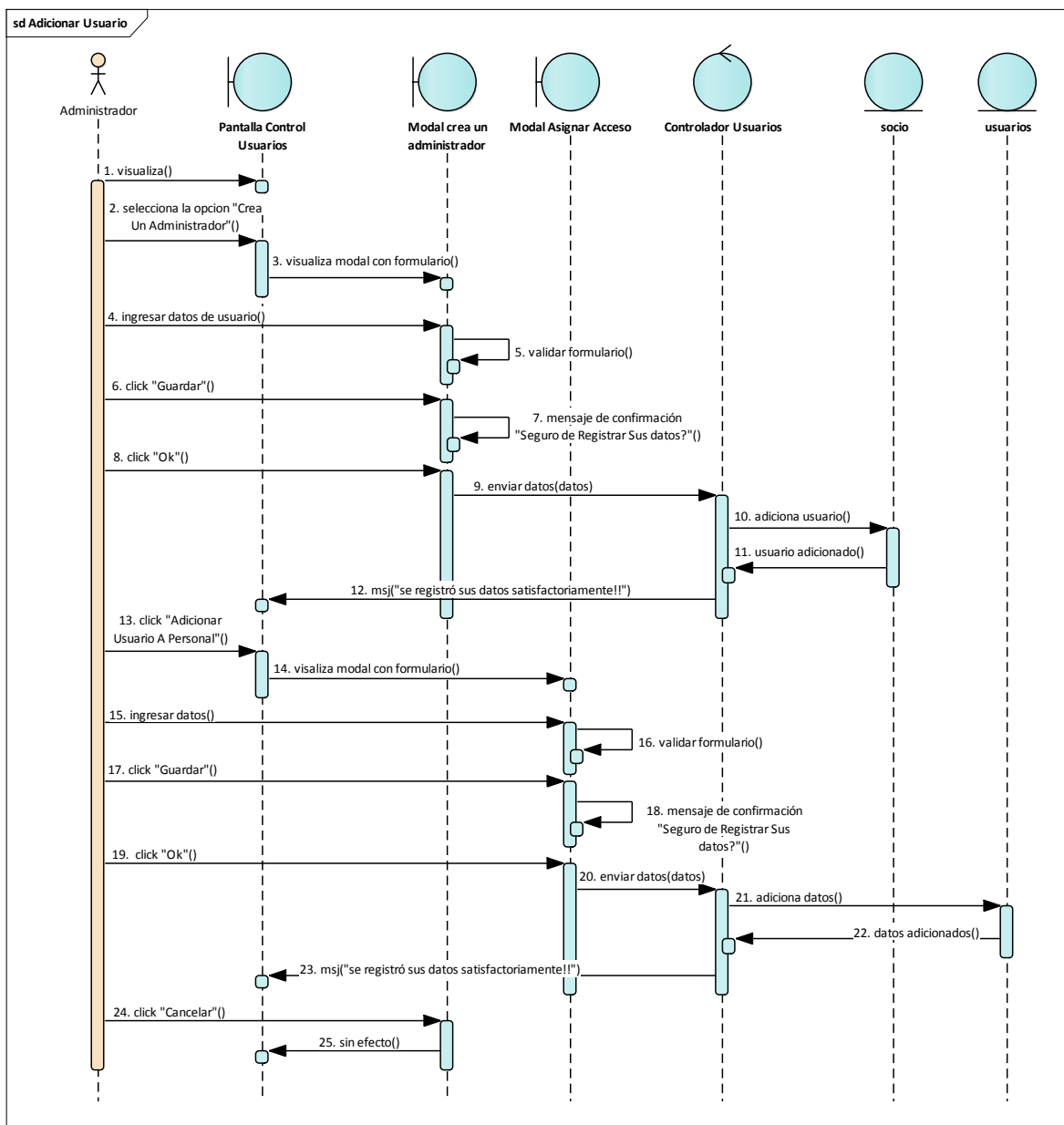
II.1.2.2.1.3.1 Diagrama de secuencia: Habilitar Categoría Restaurante

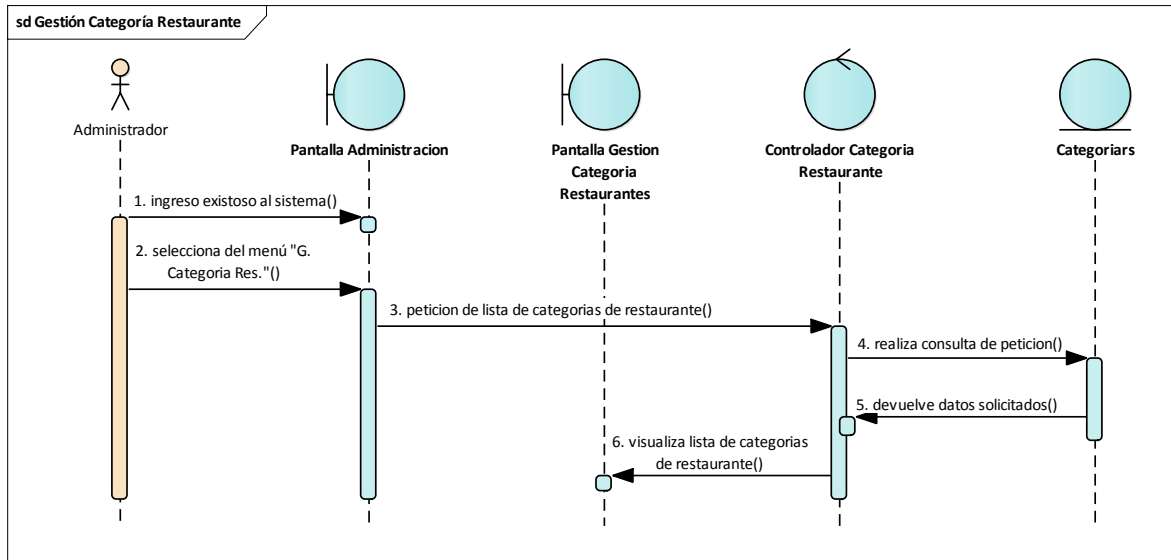

Figura 85: Diagrama de secuencia: Habilitar Categoría Restaurante. Fuente: Elaboración propia.

II.1.2.2.1.3.2 Diagrama de secuencia: Dar de Baja Categoría Restaurante

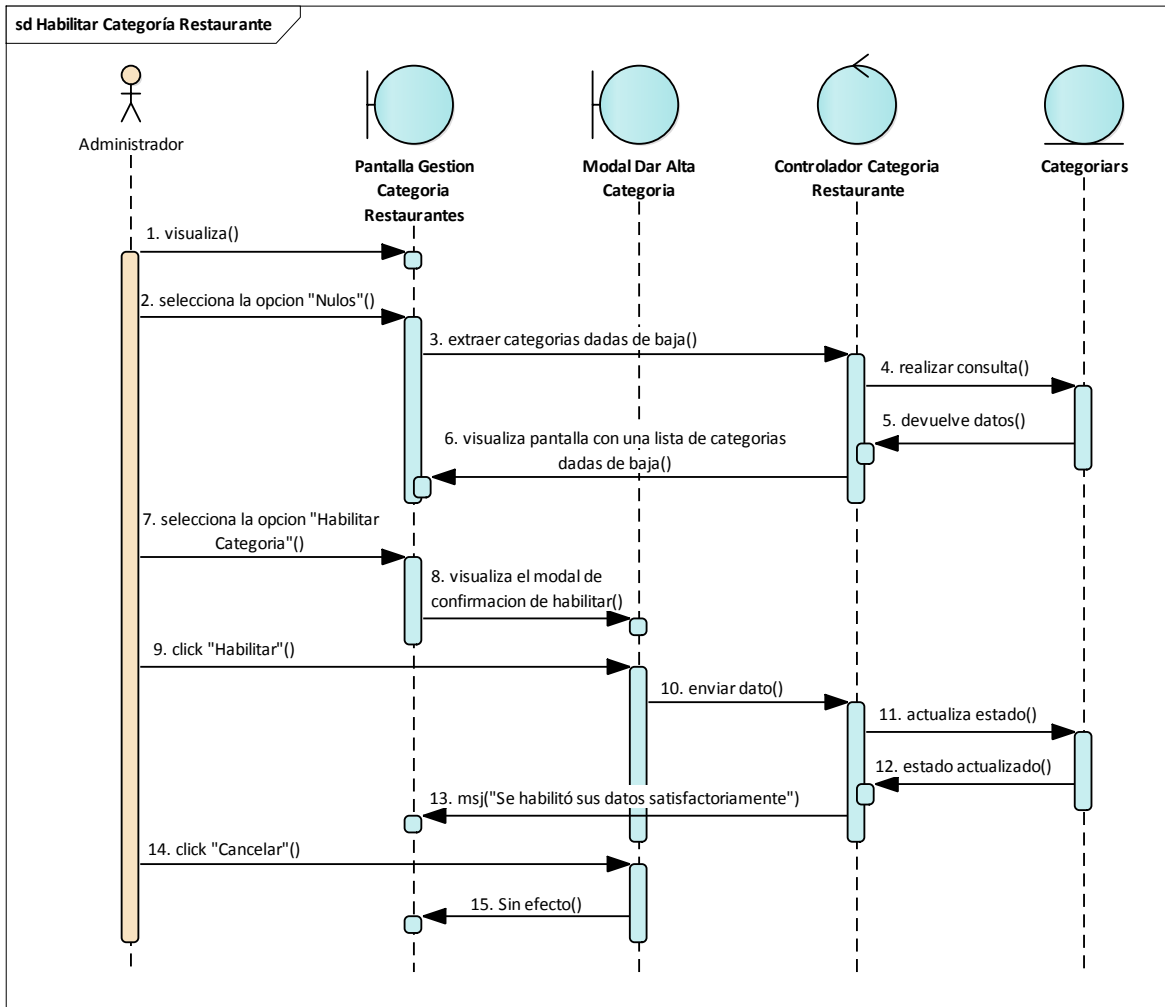

Figura 86: Diagrama de secuencia: Dar de Baja Categoría Restaurante. Fuente: Elaboración propia.

II.1.2.2.1.3.3 Diagrama de secuencia: Modificar Categoría Restaurante

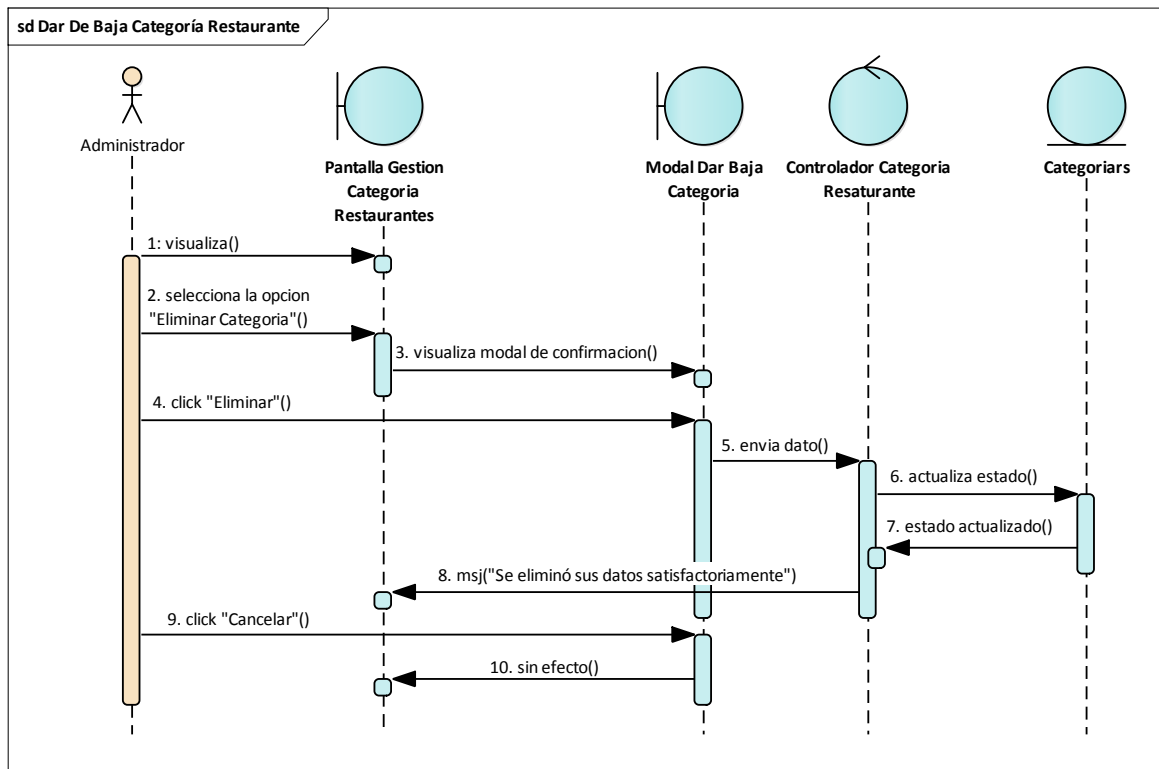

Figura 87: Diagrama de secuencia: Modificar Categoría Restaurante. Fuente: Elaboración propia.

II.1.2.2.1.3.4 Diagrama de secuencia: Adicionar Categoría Restaurante

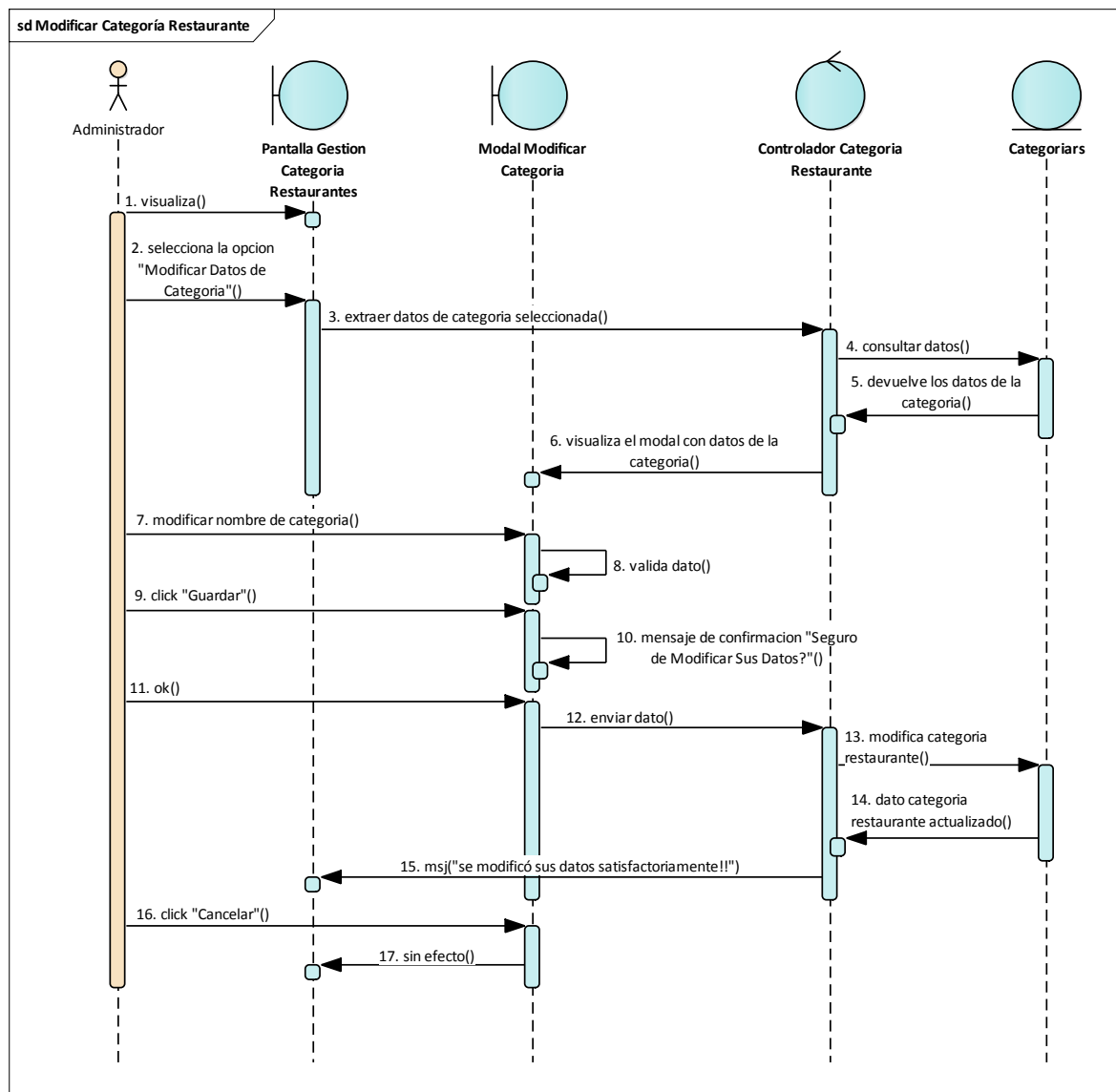

Figura 88: Diagrama de secuencia: Adicionar Categoría Restaurante. Fuente: Elaboración propia.

II.1.2.2.1.4 Diagrama de secuencia: Gestión Pmenu

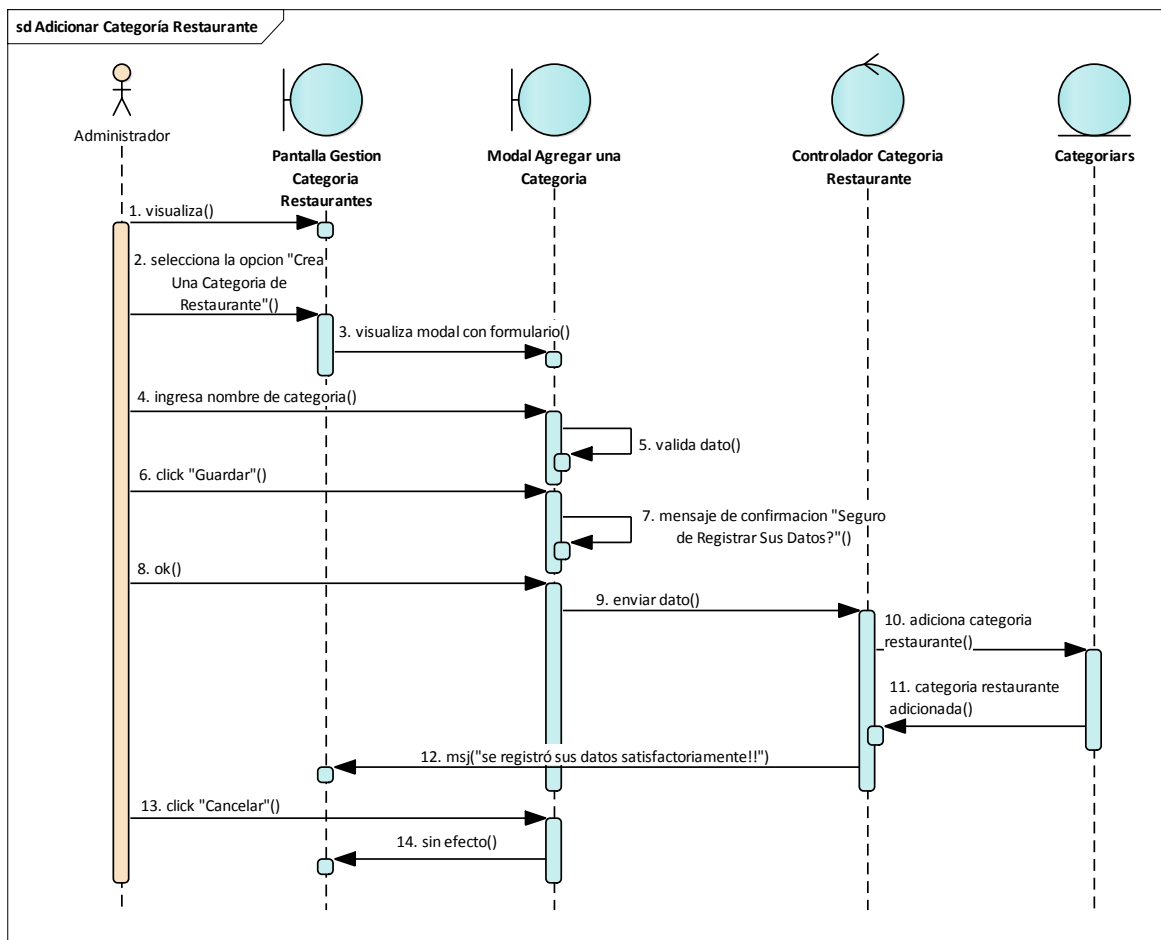

Figura 89: Diagrama de secuencia: Gestión Pmenu. Fuente: Elaboración propia.

II.1.2.2.1.4.1 Diagrama de secuencia: Habilitar Pmenu

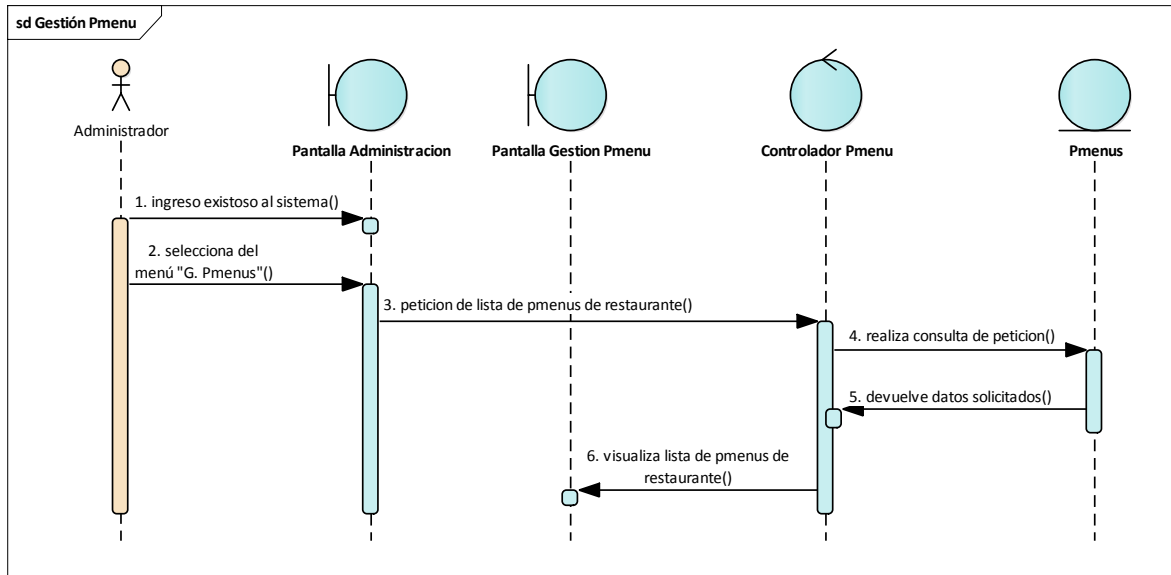

Figura 90: Diagrama de secuencia: Habilitar Pmenu. Fuente: Elaboración propia.

II.1.2.2.1.4.2 Diagrama de secuencia: Dar de Baja Pmenu

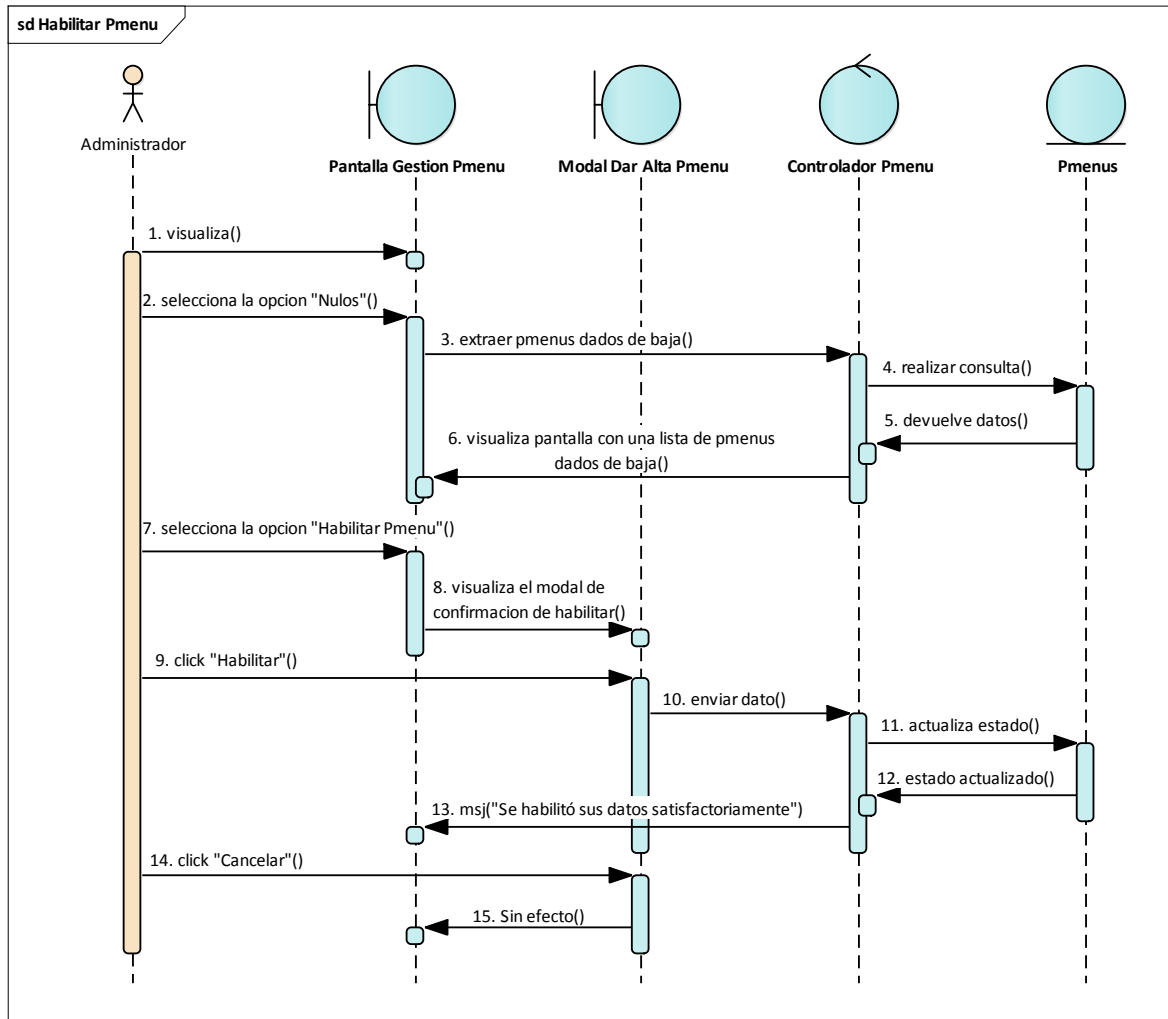

Figura 91: Diagrama de secuencia: Dar de Baja Pmenu. Fuente: Elaboración propia.

II.1.2.2.1.4.3 Diagrama de secuencia: Modificar Pmenu

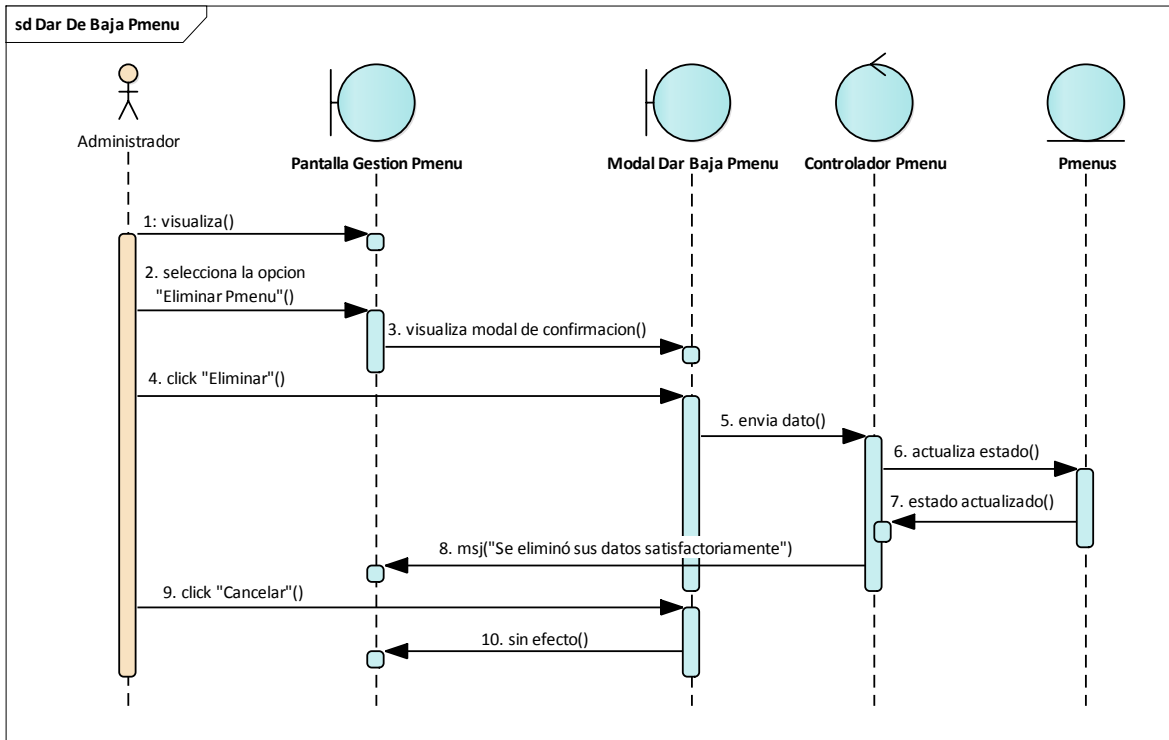

Figura 92: Diagrama de secuencia: Modificar Pmenu. Fuente: Elaboración propia.

II.1.2.2.1.4.4 Diagrama de secuencia: Adicionar Pmenu

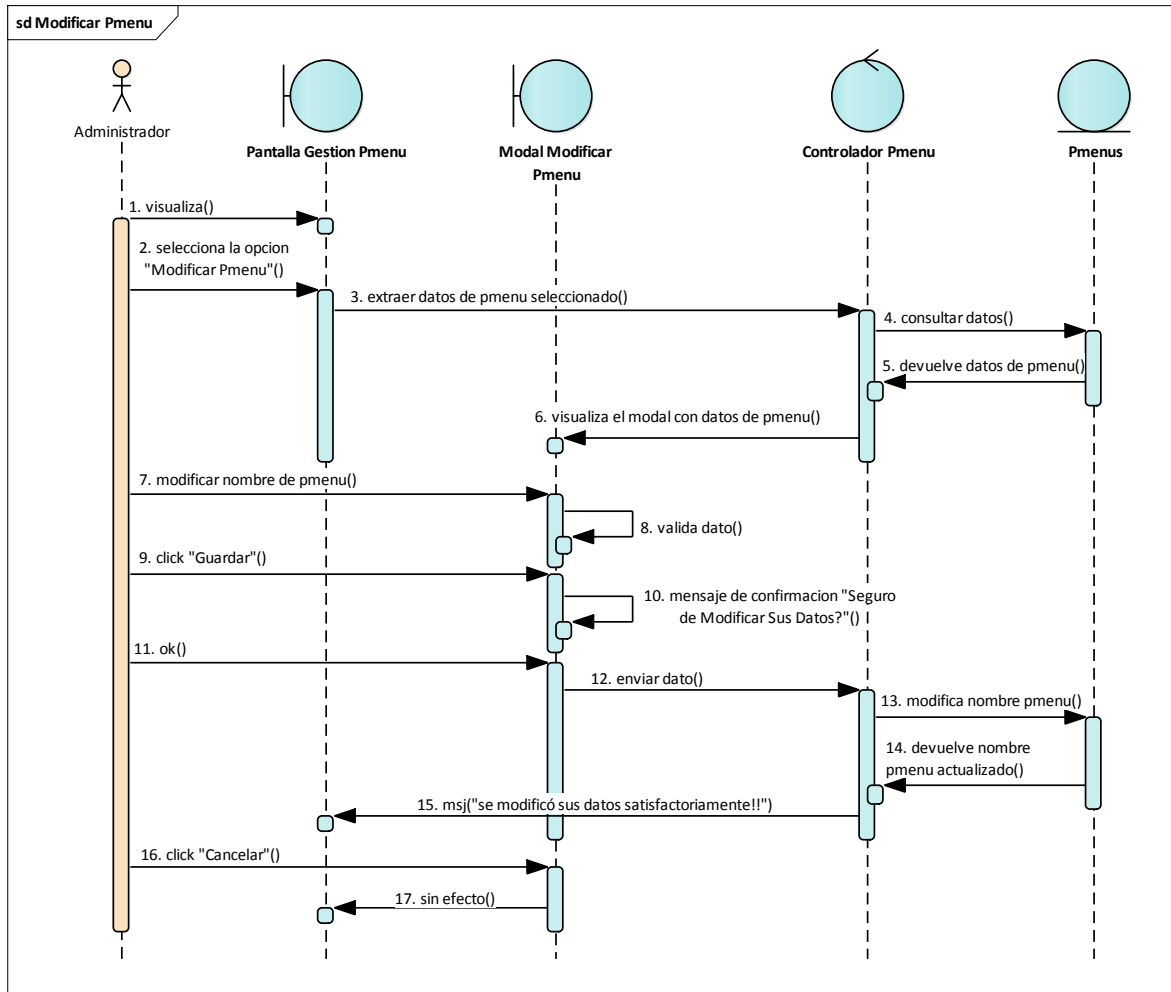

Figura 93: Diagrama de secuencia: Adicionar Pmenu. Fuente: Elaboración propia.

II.1.2.2.1.5 Diagrama de secuencia: Gestión Restaurantes



Figura 94: Diagrama de secuencia: Gestión Restaurantes. Fuente: Elaboración propia.

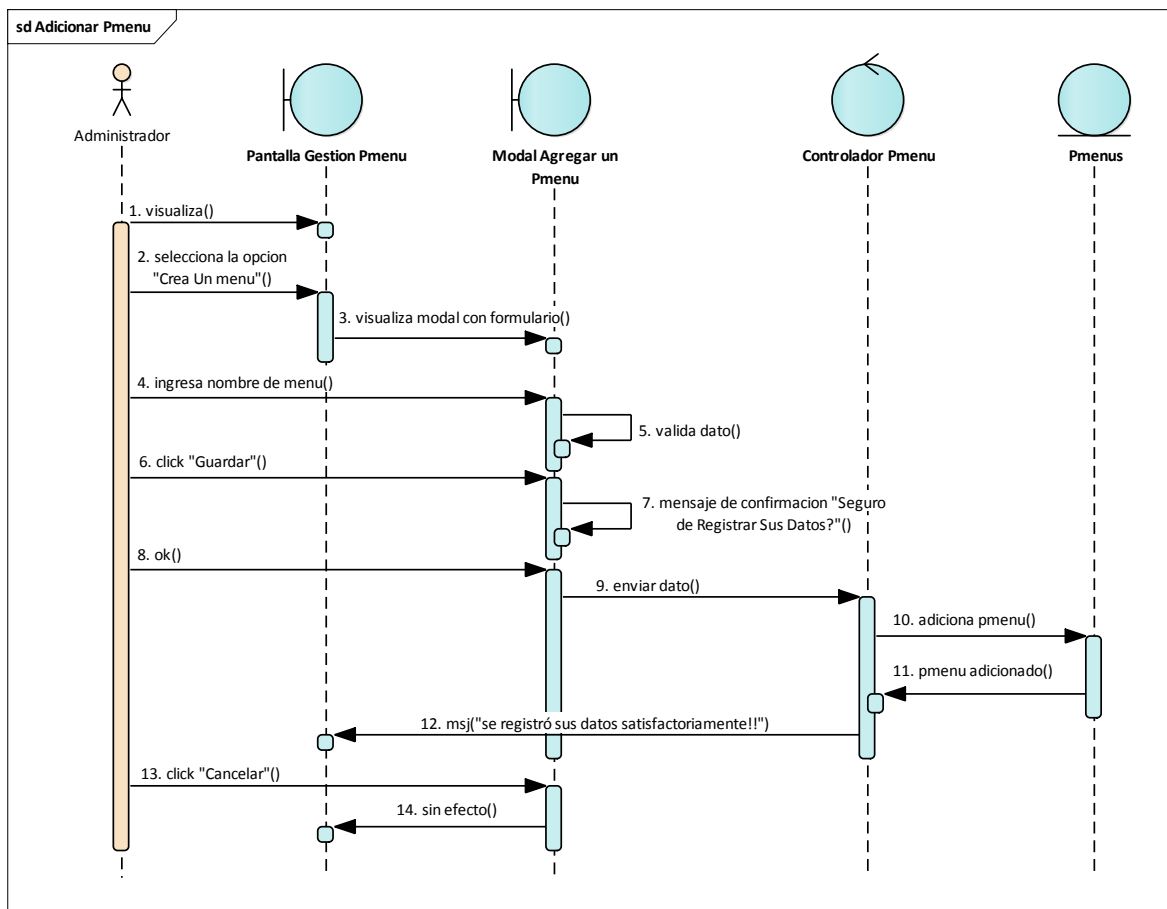

Figura 95: Diagrama de secuencia: Gestión Restaurantes. Fuente: Elaboración propia.

II.1.2.2.1.5.1 Diagrama de secuencia: Dar de Baja Restaurantes

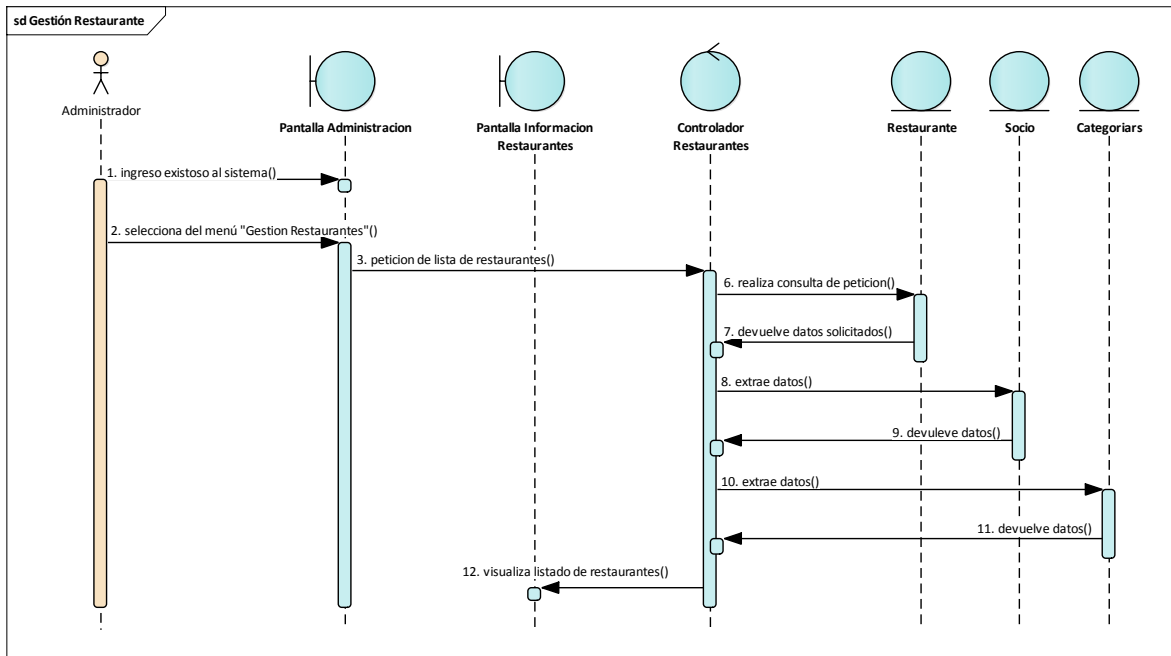

Figura 96: Diagrama de secuencia: Dar de Baja Restaurantes. Fuente: Elaboración propia.

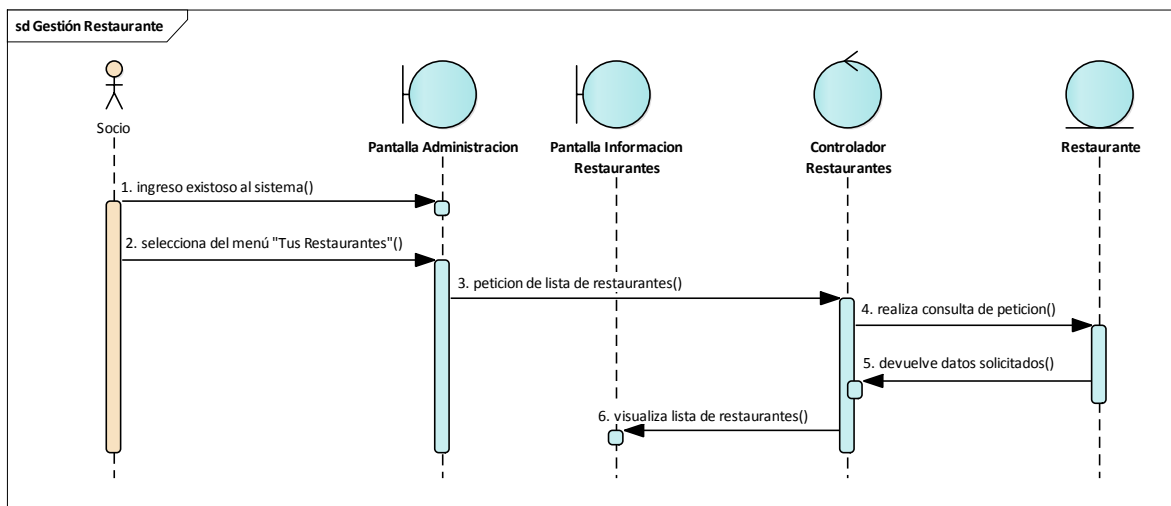
II.1.2.2.1.5.2 Diagrama de secuencia: Habilitar Restaurantes

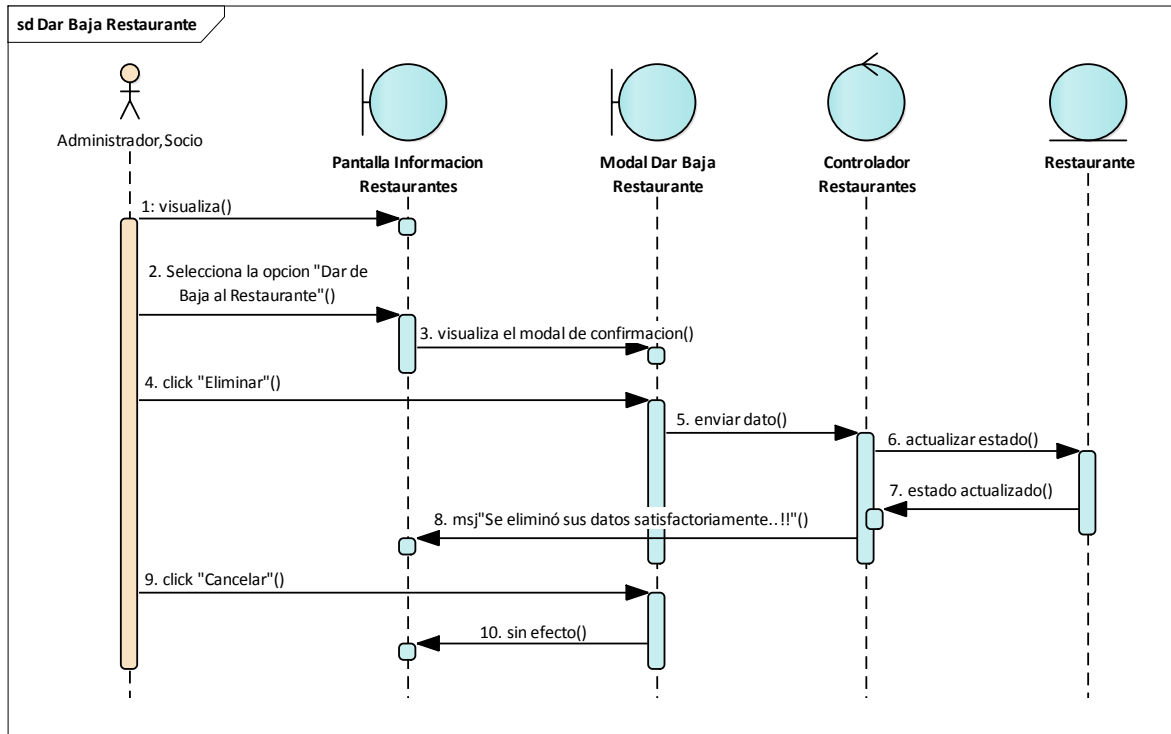

Figura 97: Diagrama de secuencia: Habilitar Restaurante. Fuente: Elaboración propia.

II.1.2.2.1.5.3 Diagrama de secuencia: Modificar Restaurante

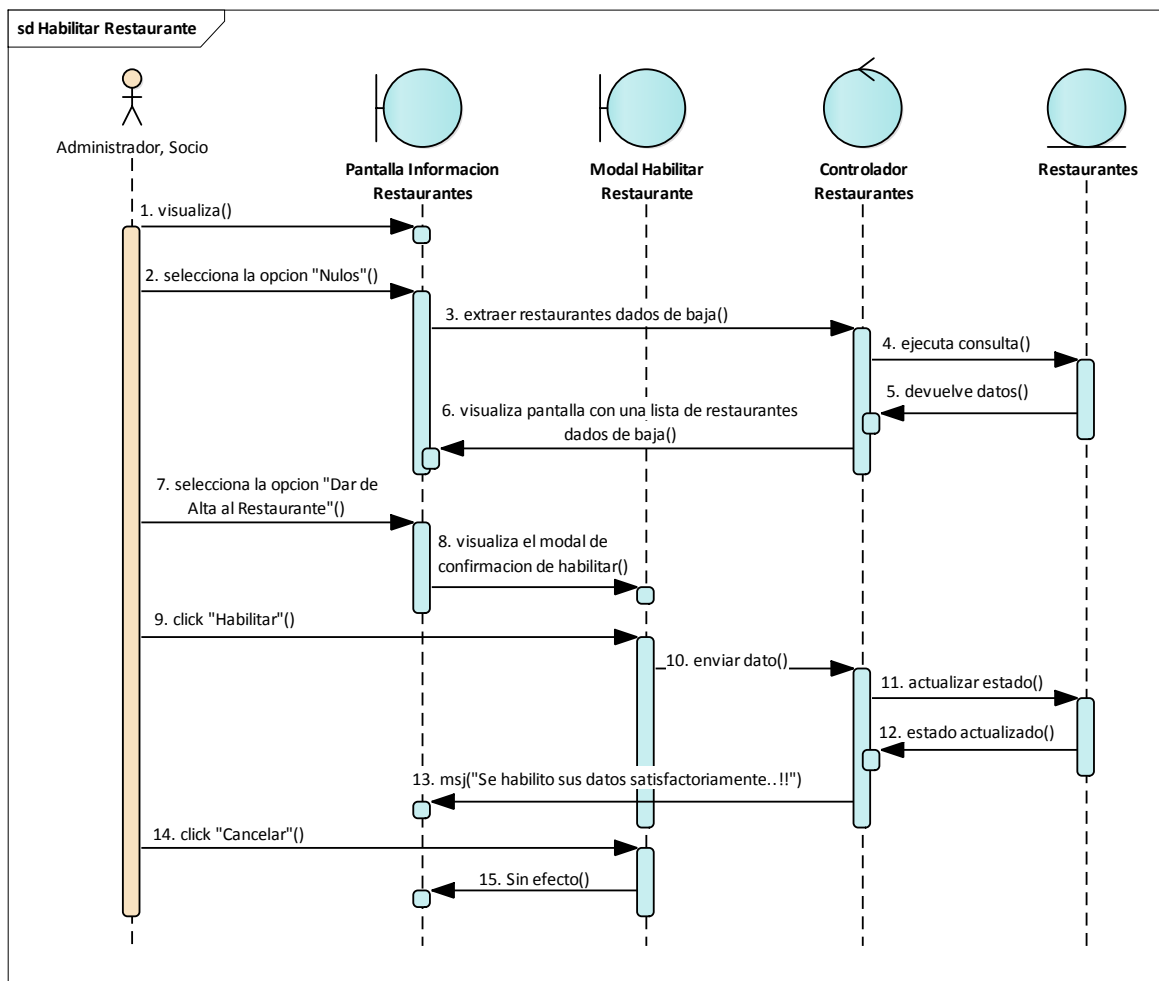

Figura 98: Diagrama de secuencia: Modificar Restaurante. Fuente: Elaboración propia.

II.1.2.2.1.5.4 Diagrama de secuencia: Modificar Ubicación Restaurante

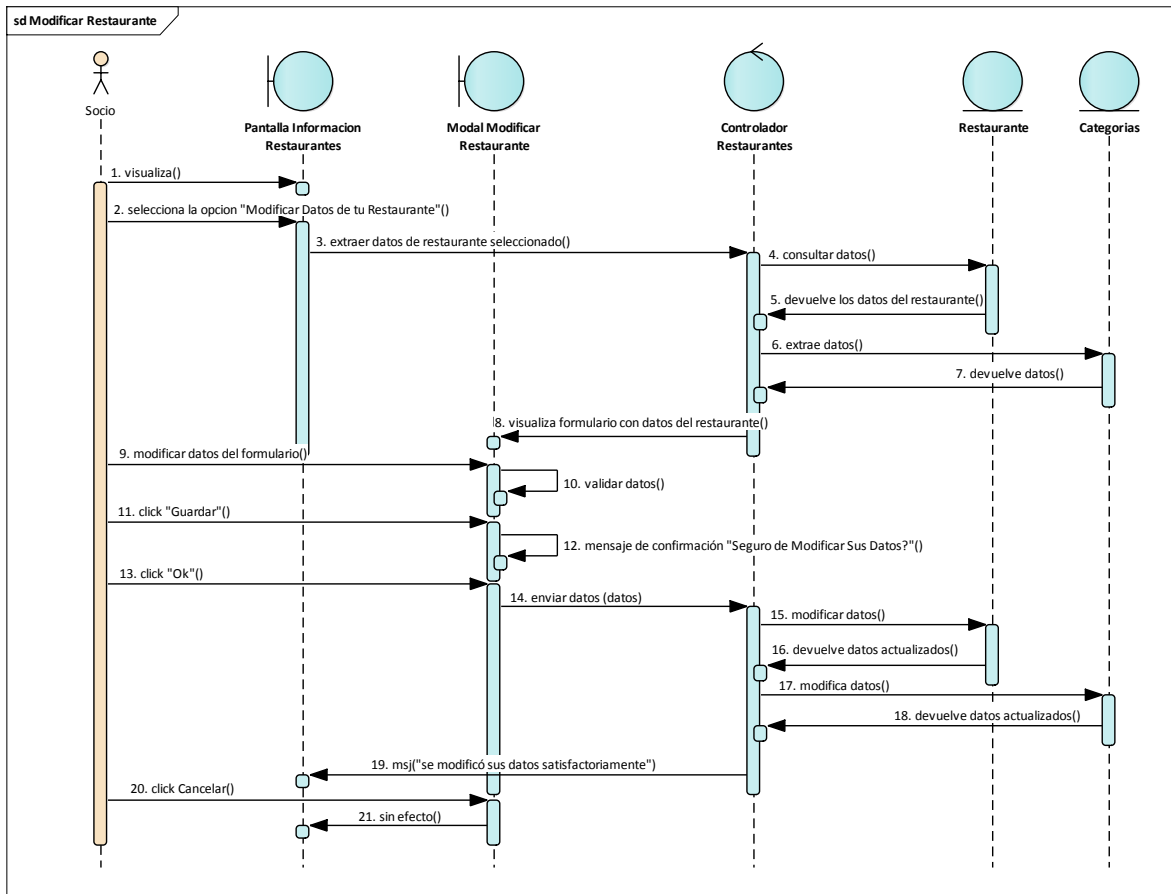

Figura 99: Diagrama de secuencia: Modificar Ubicación Restaurante. Fuente: Elaboración propia.

II.1.2.2.1.5.5 Diagrama de secuencia: Adicionar Restaurante

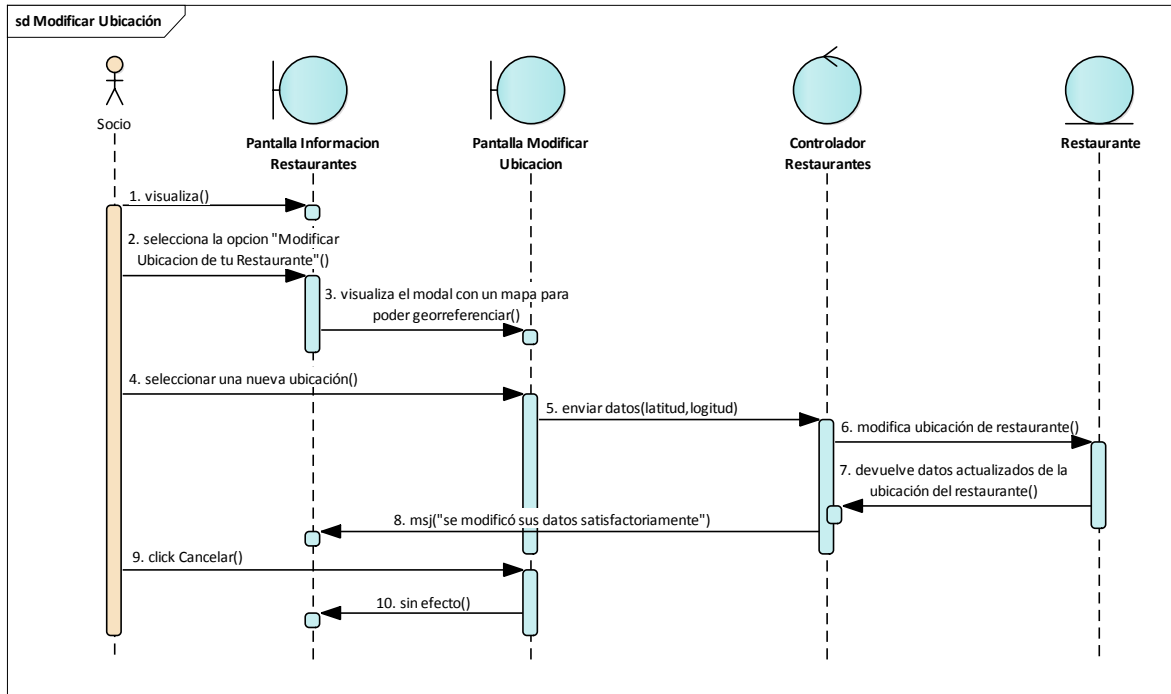

Figura 100: Diagrama de secuencia: Adicionar Restaurante. Fuente: Elaboración propia.

II.1.2.2.1.6 Diagrama de secuencia: Gestión Promociones

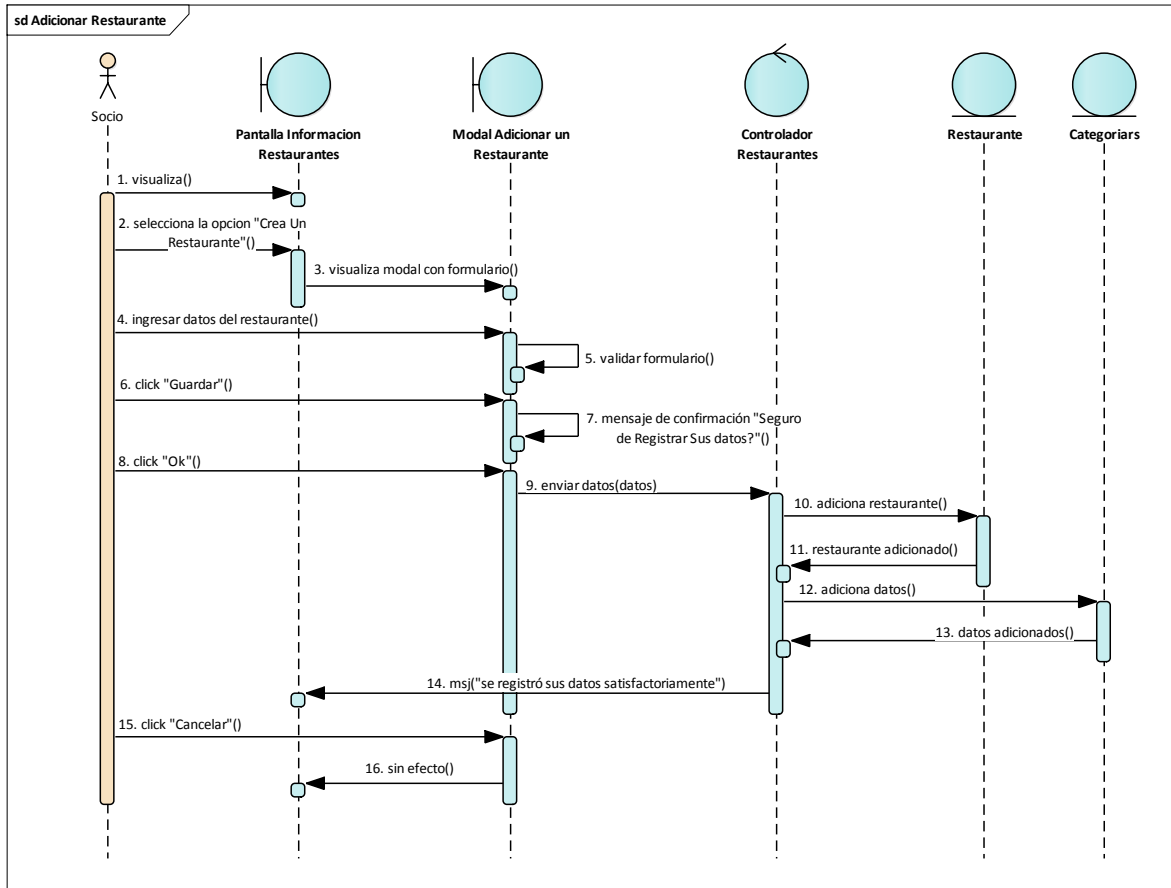

Figura 101: Diagrama de secuencia: Gestión Promociones. Fuente: Elaboración propia.

II.1.2.2.1.6.1 Diagrama de secuencia: Adicionar Promoción

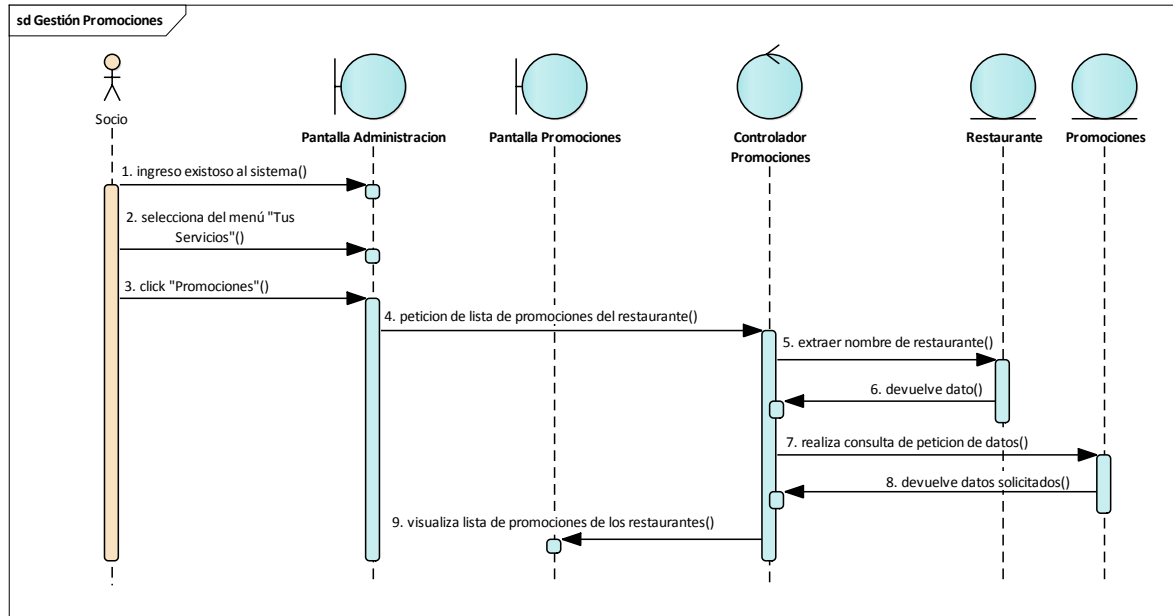

Figura 102: Diagrama de secuencia: Adicionar Promoción. Fuente: Elaboración propia.

II.1.2.2.1.6.2 Diagrama de secuencia: Asignar Producto a Promoción

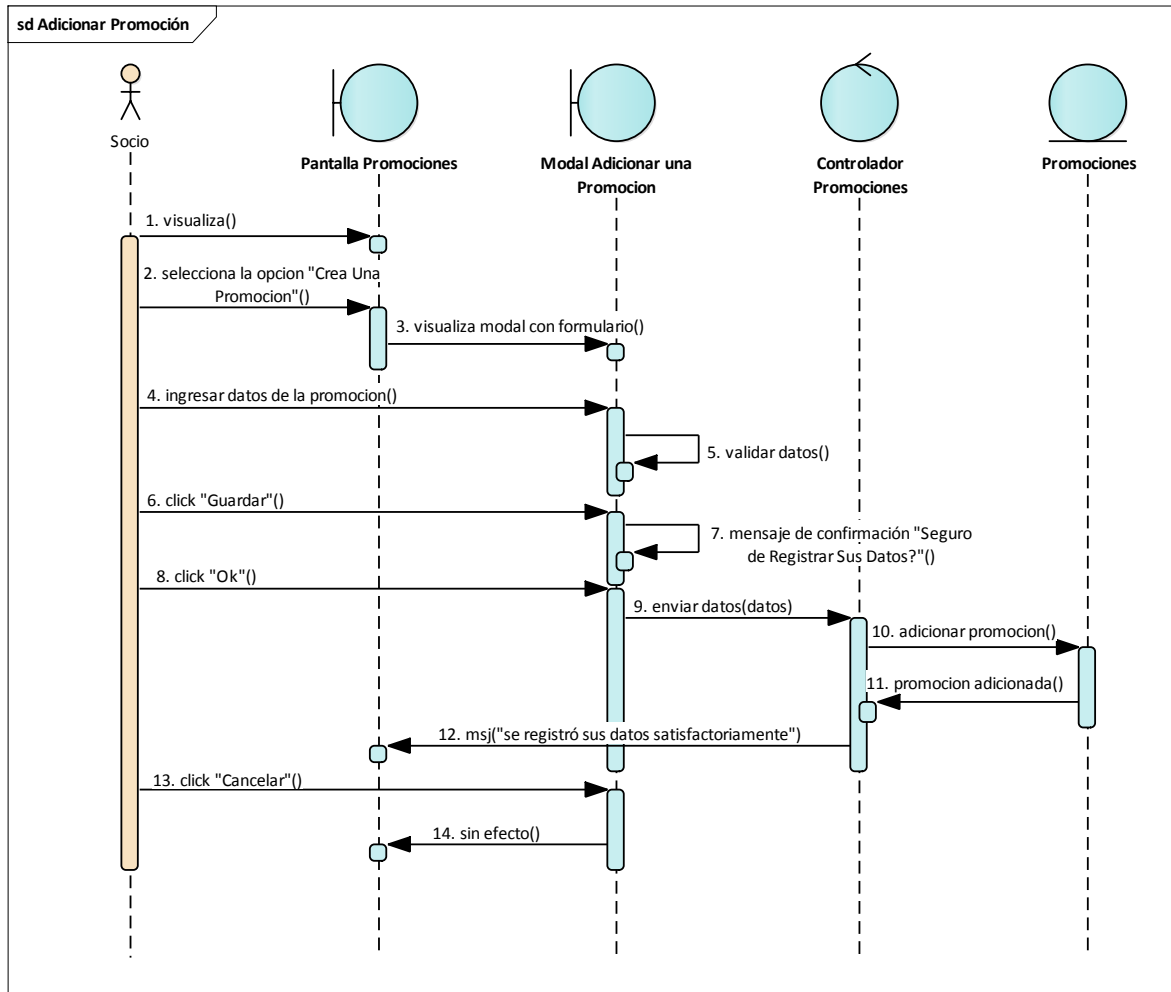

Figura 103: Diagrama de secuencia: Asignar Producto a Promoción. Fuente: Elaboración propia.

II.1.2.2.1.6.3 Diagrama de secuencia: Dar de baja a Promoción

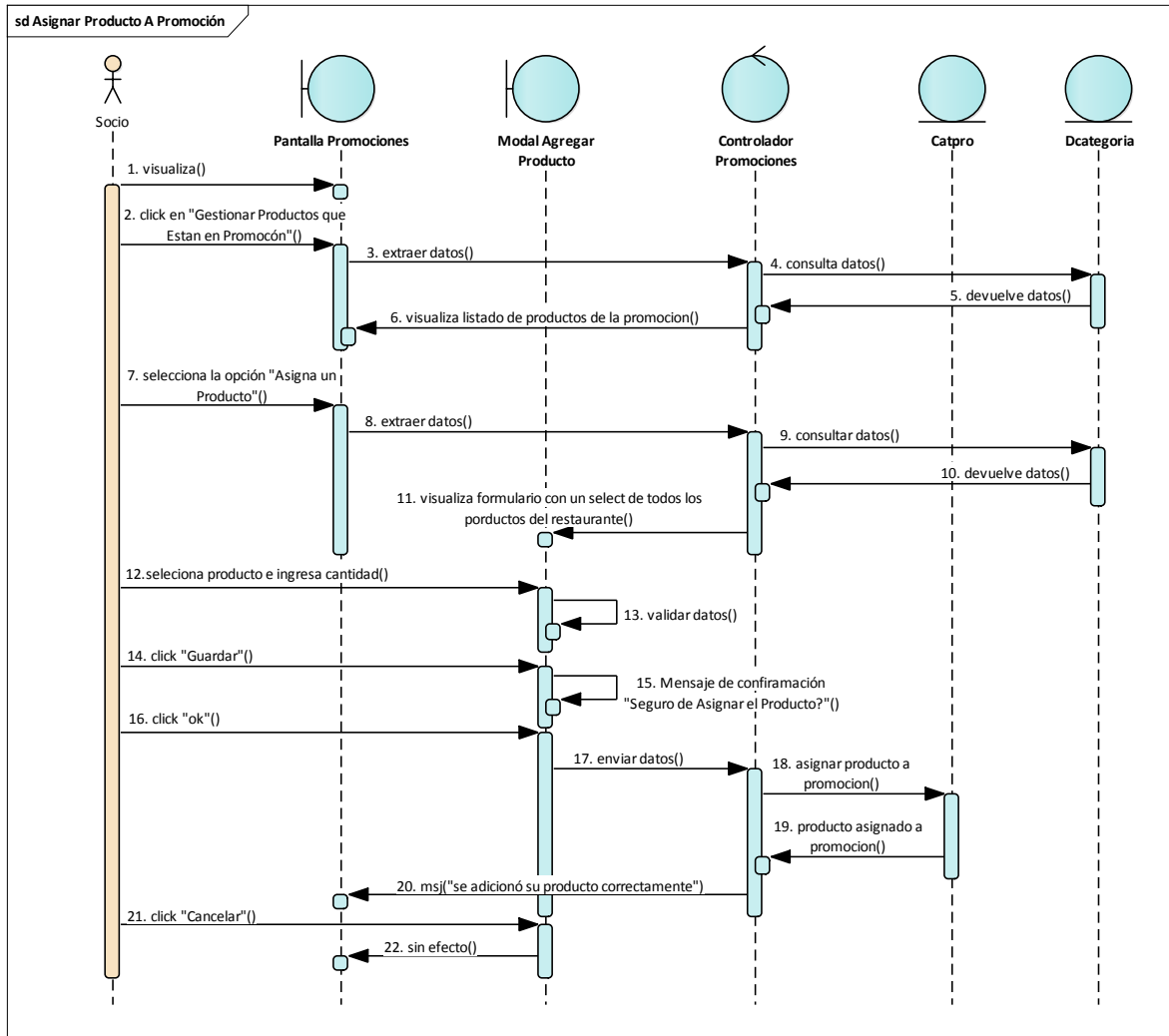

Figura 104: Diagrama de secuencia: dar de Baja Promoción. Fuente: Elaboración propia.

II.1.2.2.1.6.4 Diagrama de secuencia: Eliminar Producto Promoción

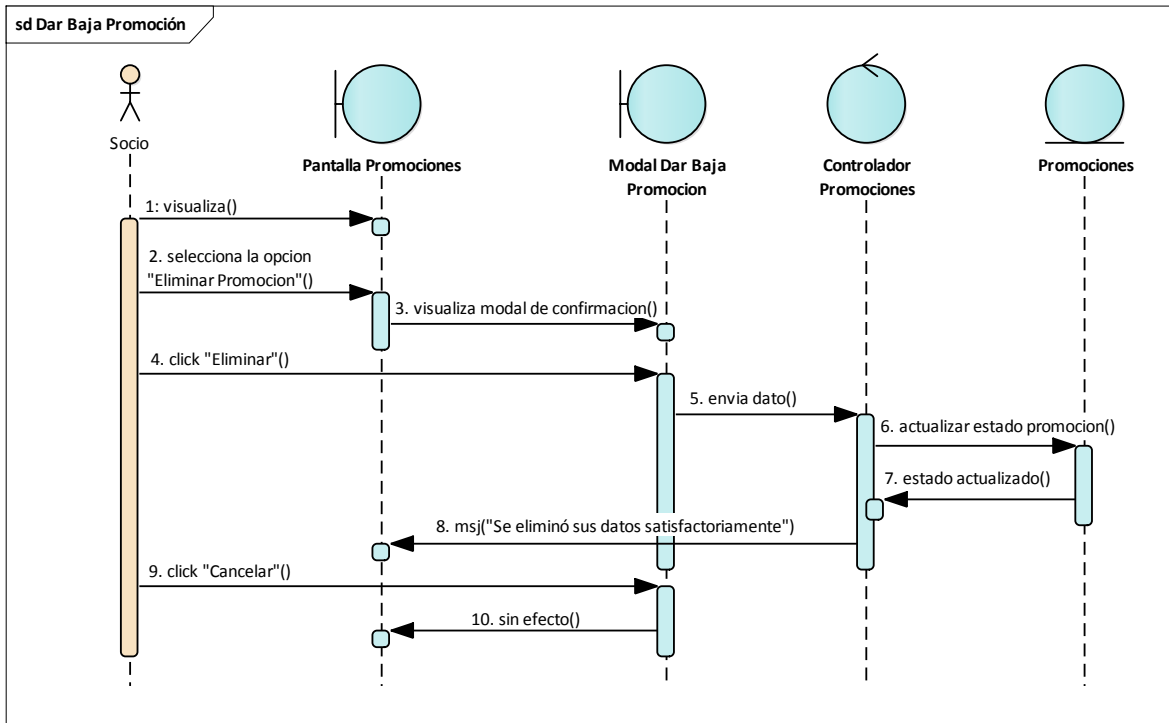

Figura 105: Diagrama de secuencia: Eliminar Producto Promoción. Fuente: Elaboración propia.

II.1.2.2.1.6.5 Diagrama de secuencia: Habilita Promoción

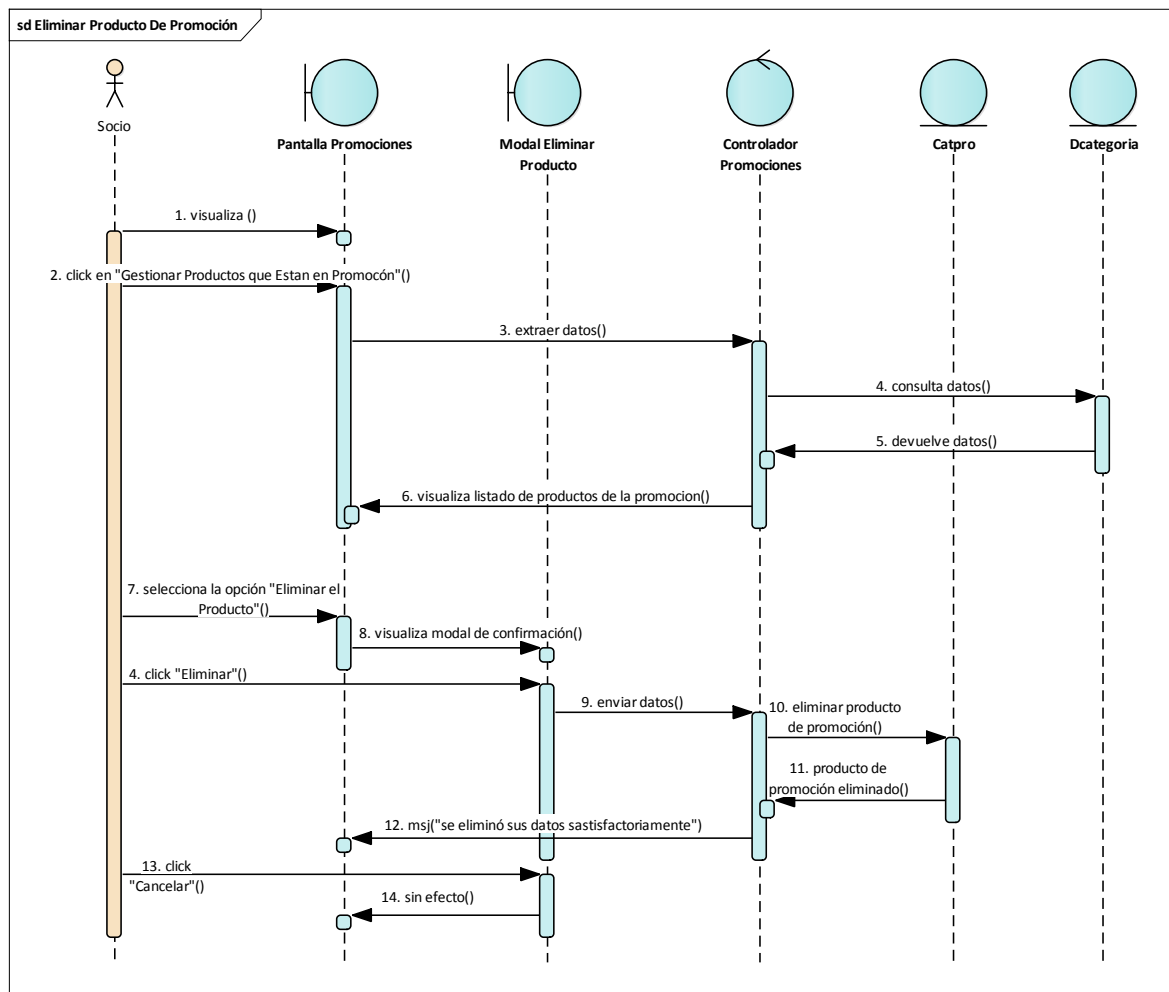

Figura 106: Diagrama de secuencia: Habilitar Promoción. Fuente: Elaboración propia.

II.1.2.2.1.6.6 Diagrama de secuencia: Listar Productos de Promoción

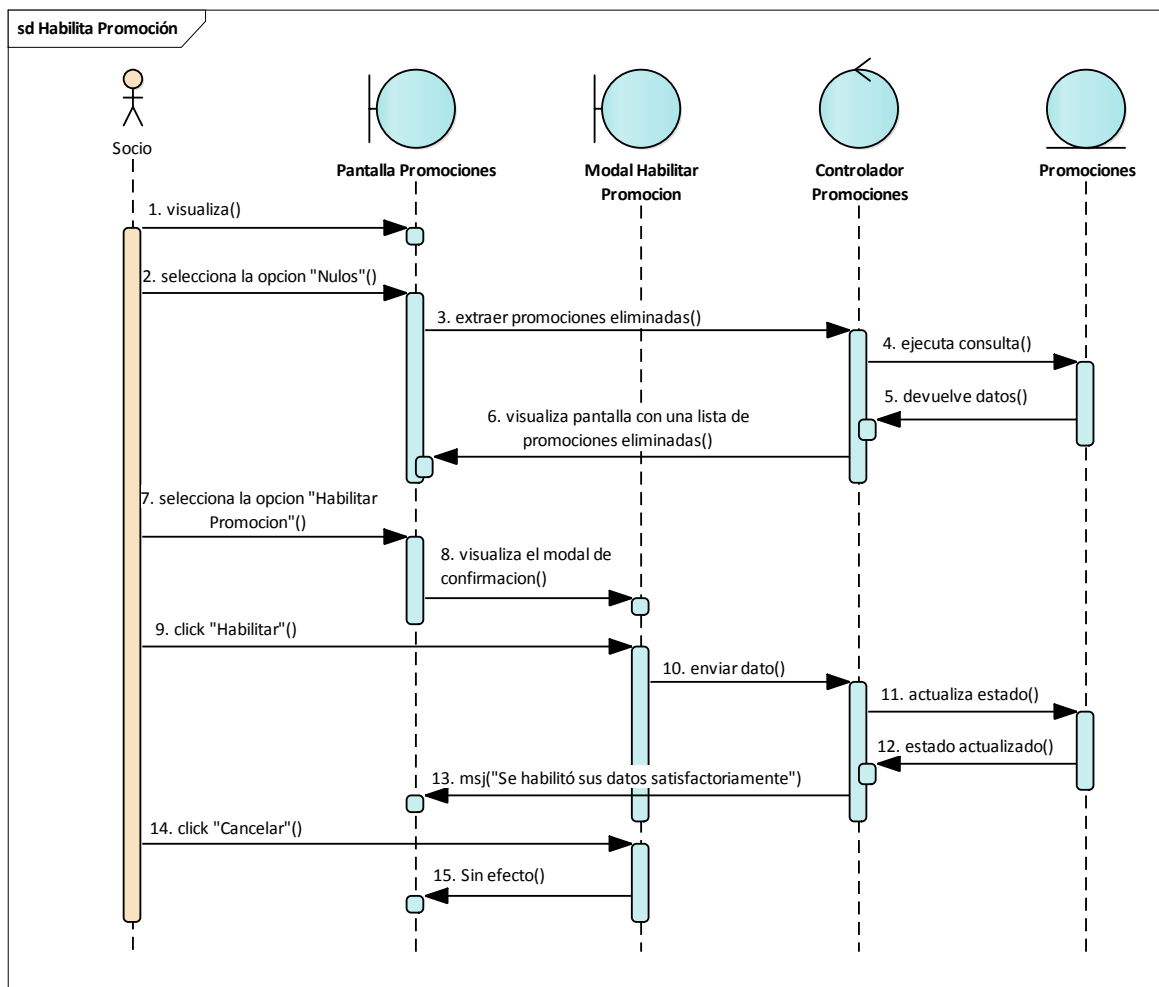

Figura 107: Diagrama de secuencia: Listar Productos Promoción. Fuente: Elaboración propia.

II.1.2.2.1.6.7 Diagrama de secuencia: Modificar Productos de Promoción

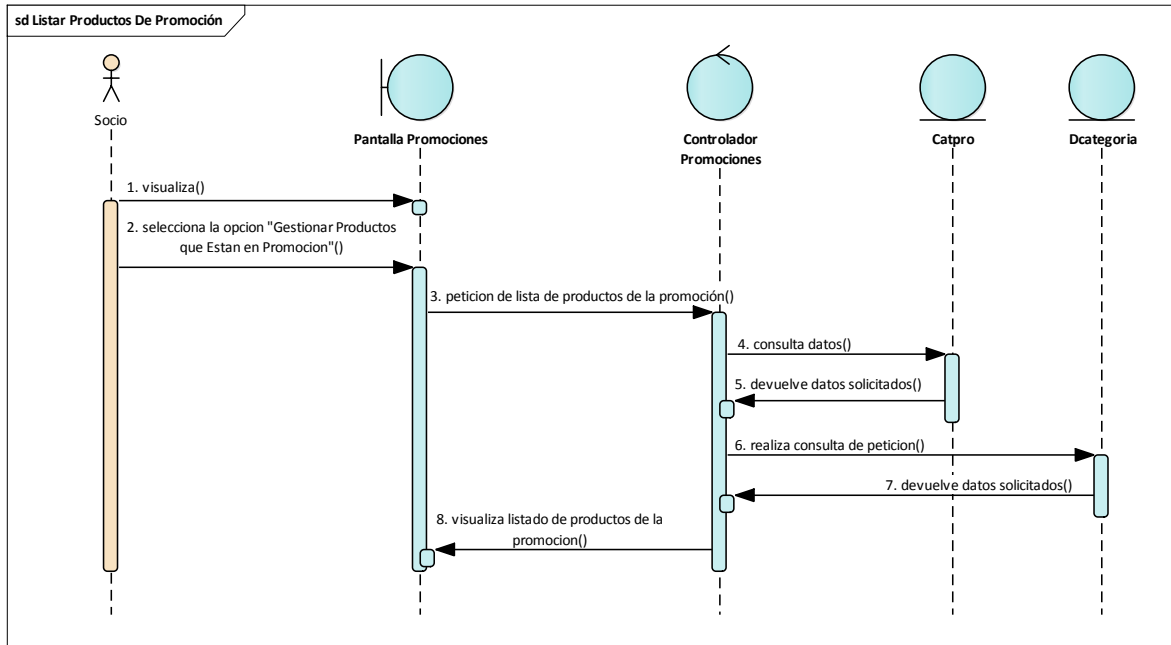

Figura 108: Diagrama de secuencia: Modificar productos de Promoción. Fuente: Elaboración propia.

II.1.2.2.1.6.8 Diagrama de secuencia: Modificar Promoción

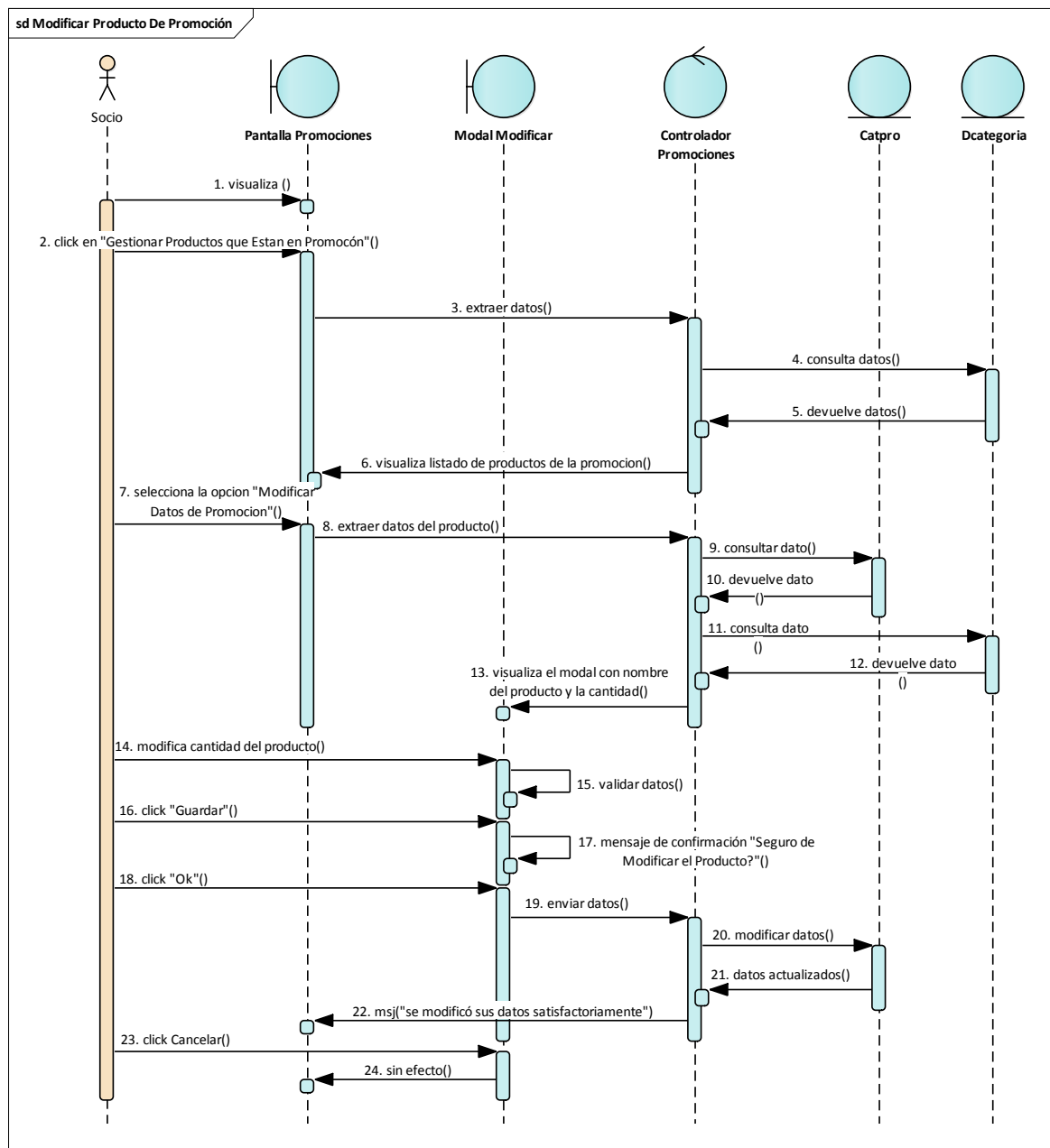

Figura 109: Diagrama de secuencia: Modificar Promoción. Fuente: Elaboración propia.

II.1.2.2.1.7 Diagrama de secuencia: Gestión Horarios

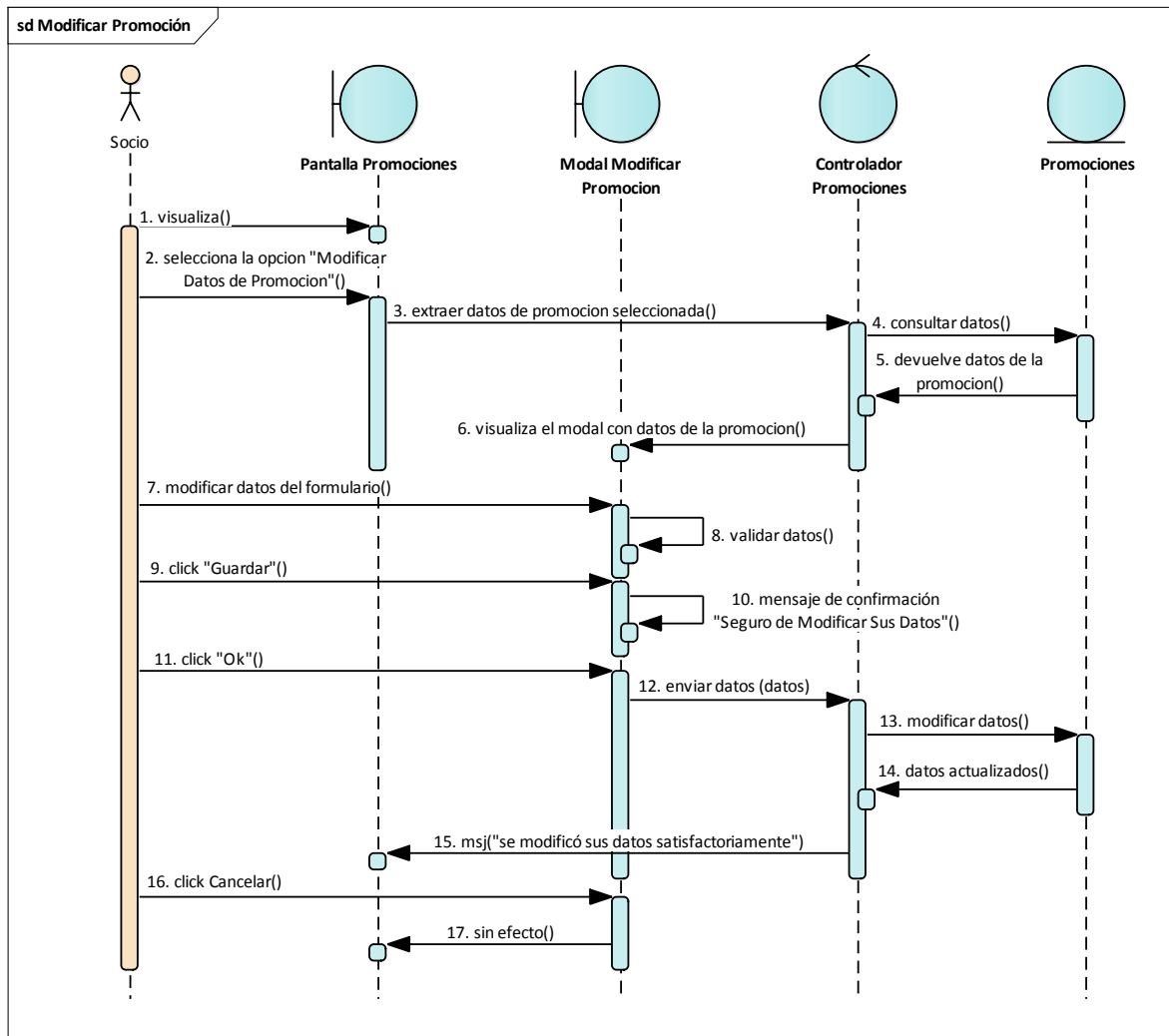

Figura 110: Diagrama de secuencia: Gestión Horarios. Fuente: Elaboración propia.

II.1.2.2.1.7.1 Diagrama de secuencia: Crear Horario

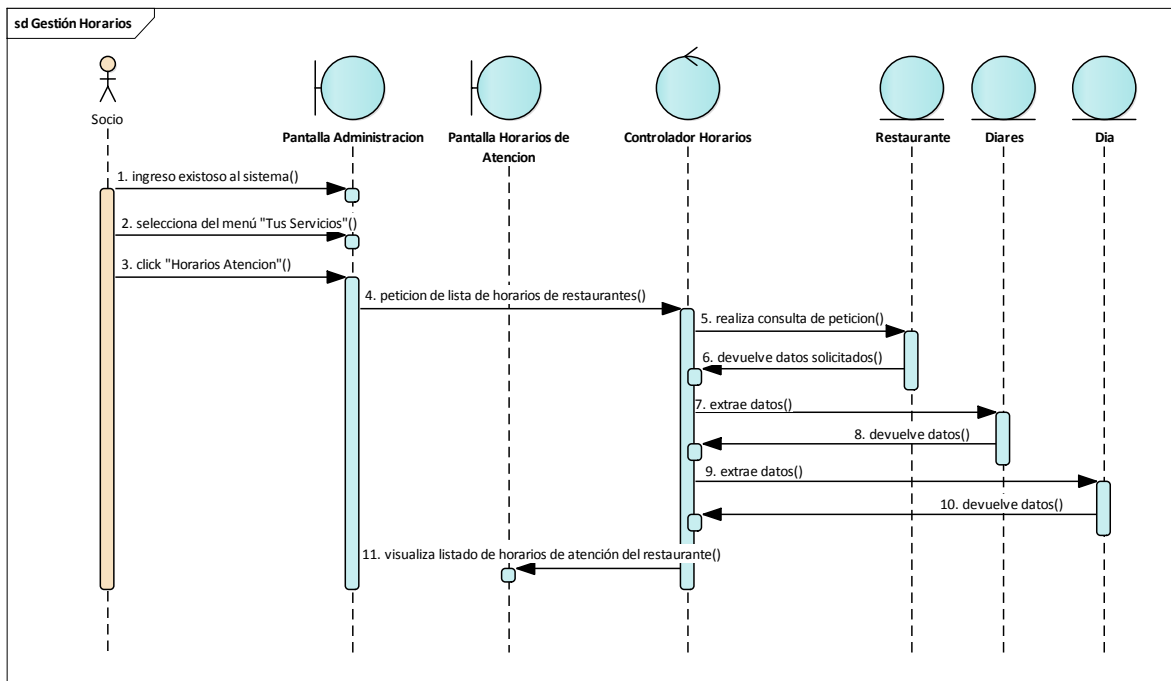

Figura 111: Diagrama de secuencia: Crear Horario. Fuente: Elaboración propia.

II.1.2.2.1.7.2 Diagrama de secuencia: Eliminar Horario

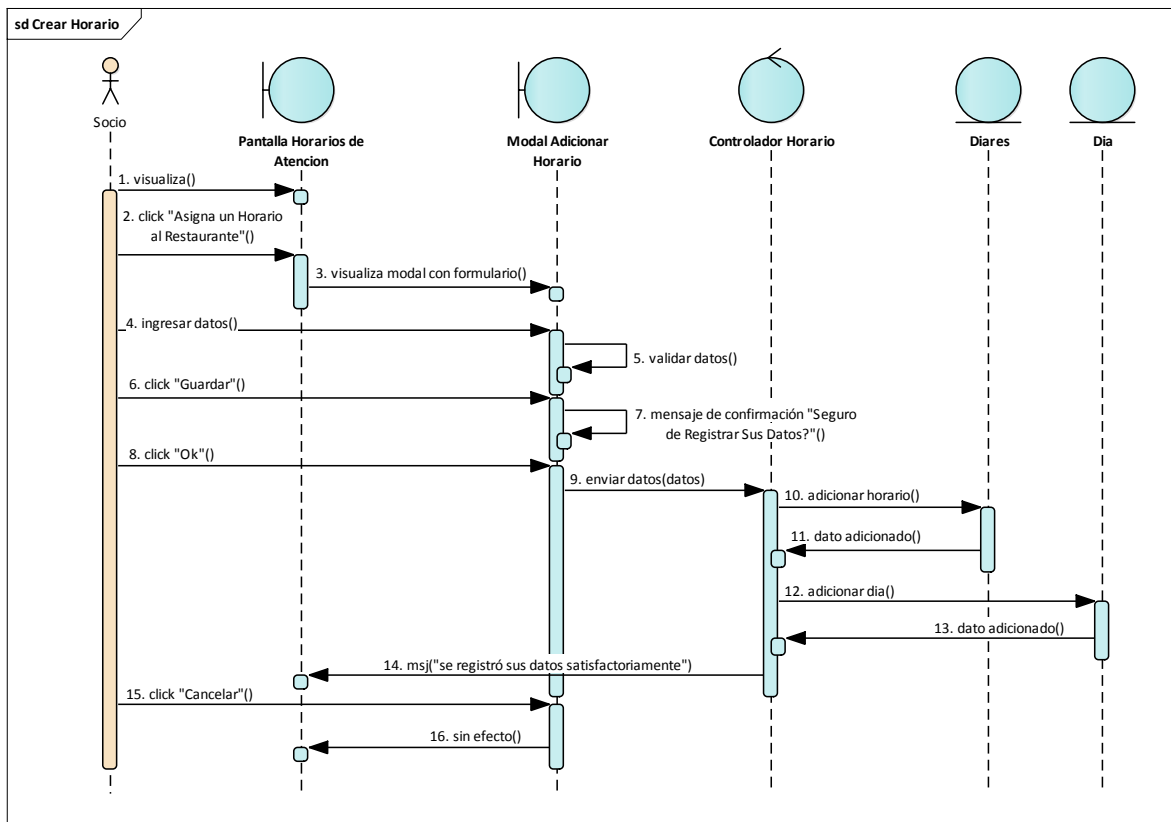

Figura 112: Diagrama de secuencia: Eliminar Horario. Fuente: Elaboración propia.

II.1.2.2.1.7.3 Diagrama de secuencia: Modificar Horario

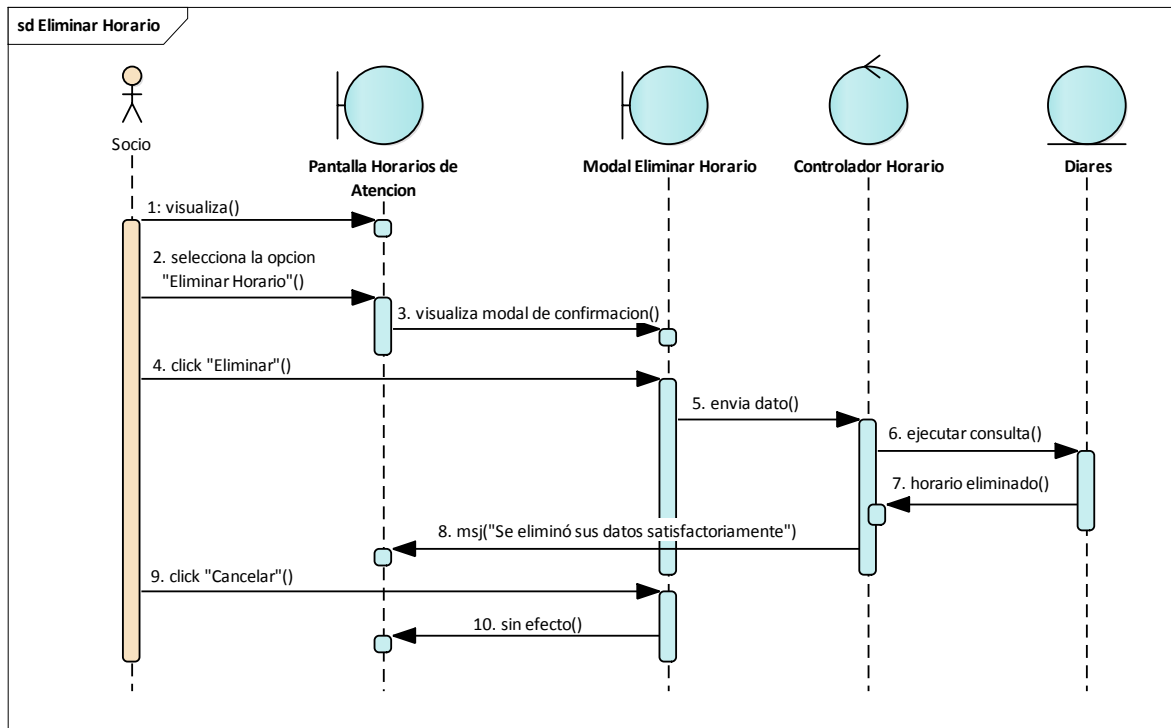

Figura 113: Diagrama de secuencia: Modificar Horario. Fuente: Elaboración propia.

II.1.2.2.1.8 Diagrama de secuencia: Listar Restaurantes

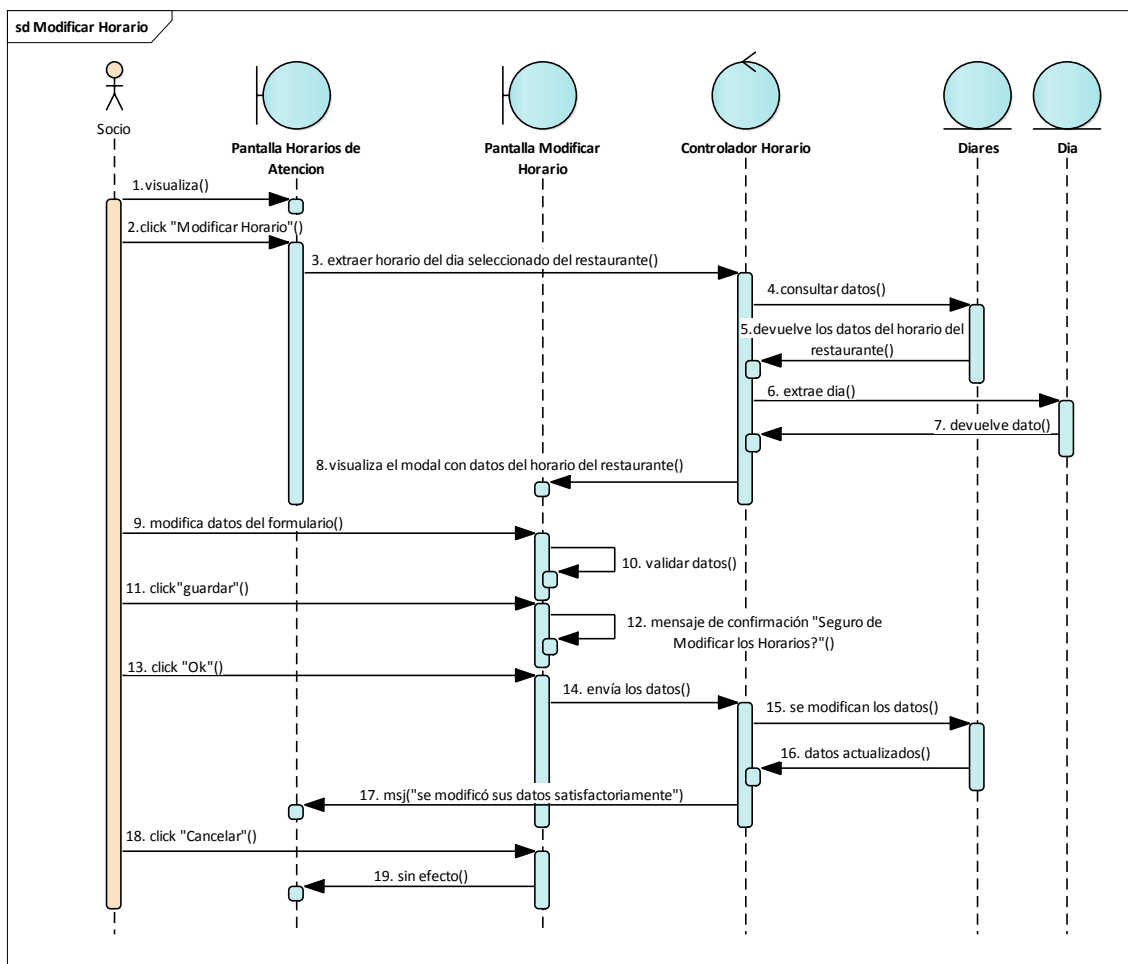

Figura 114: Diagrama de secuencia: Listar Restaurantes. Fuente: Elaboración propia.

II.1.2.2.1.8.1 Diagrama de secuencia: Ver Información Restaurantes

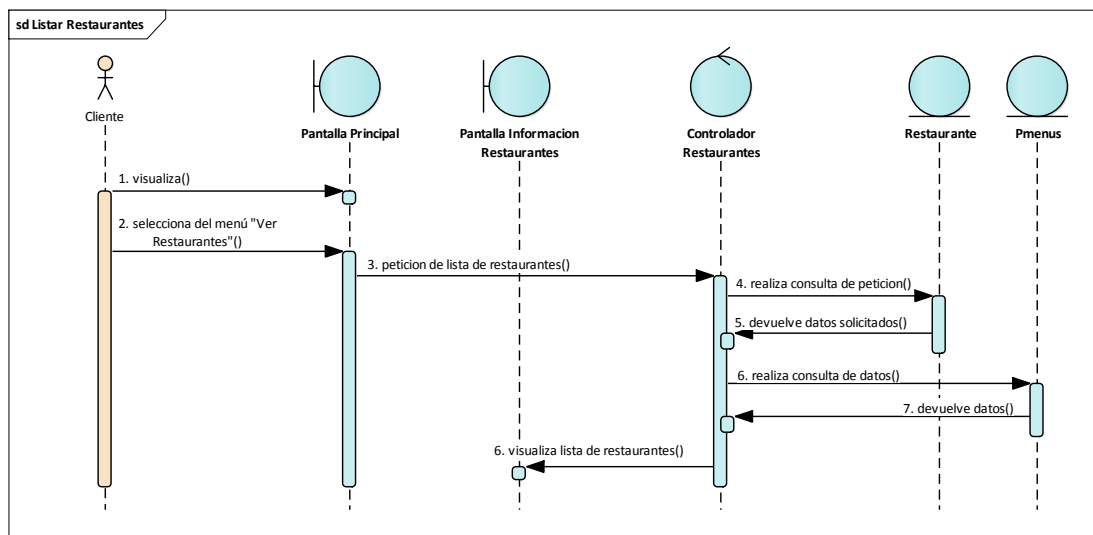

Figura 115: Diagrama de secuencia: Ver Información Restaurantes. Fuente: Elaboración propia.

II.1.2.2.1.8.2 Diagrama de secuencia: Listar por Búsquedas

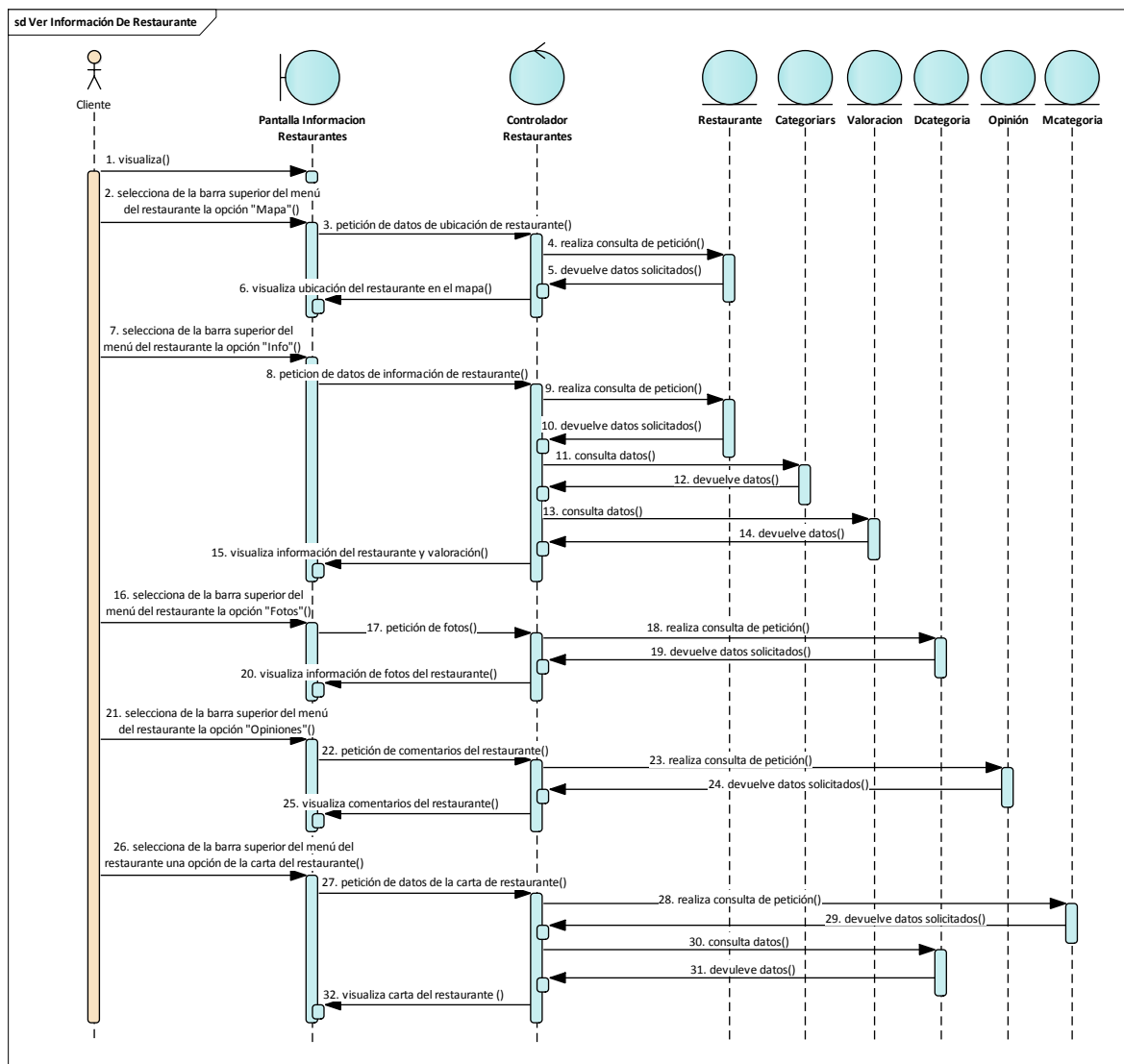

Figura 116: Diagrama de secuencia: Listar por Búsquedas. Fuente: Elaboración propia.

II.1.2.2.1.8.3 Diagrama de secuencia: Listar Comentarios

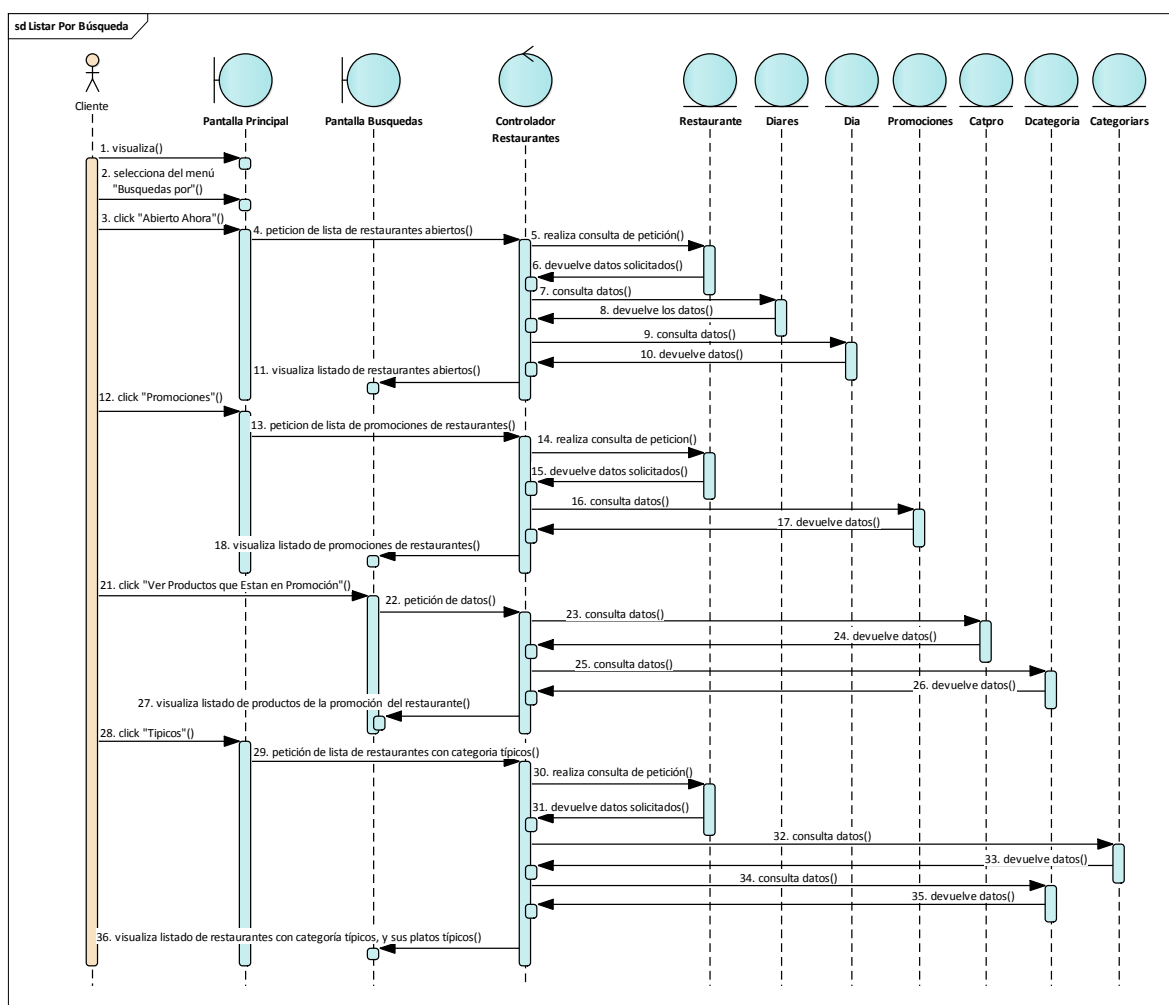

Figura 117: Diagrama de secuencia: Listar Comentarios. Fuente: Elaboración propia.

II.1.2.2.1.8.4 Diagrama de secuencia: Valorar Restaurante

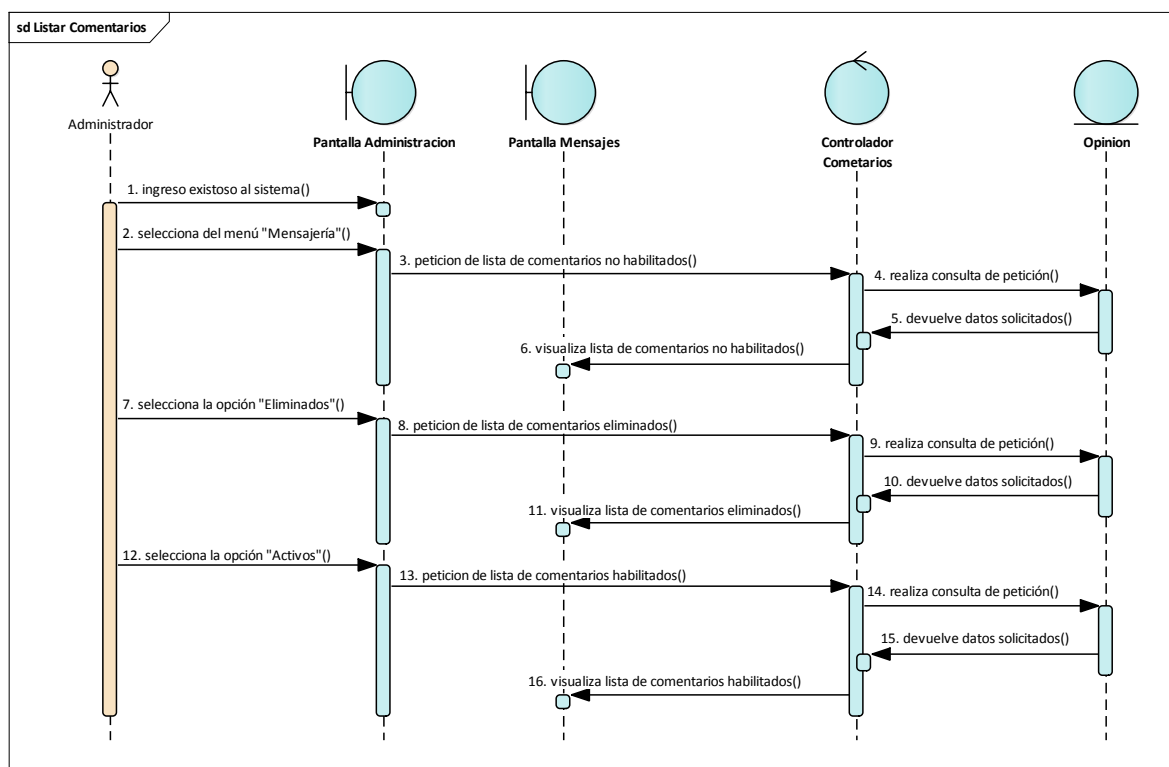

Figura 118: Diagrama de secuencia: Valorar Restaurante. Fuente: Elaboración propia.

II.1.2.2.1.8.5 Diagrama de secuencia: Eliminar o Habilitar Comentario

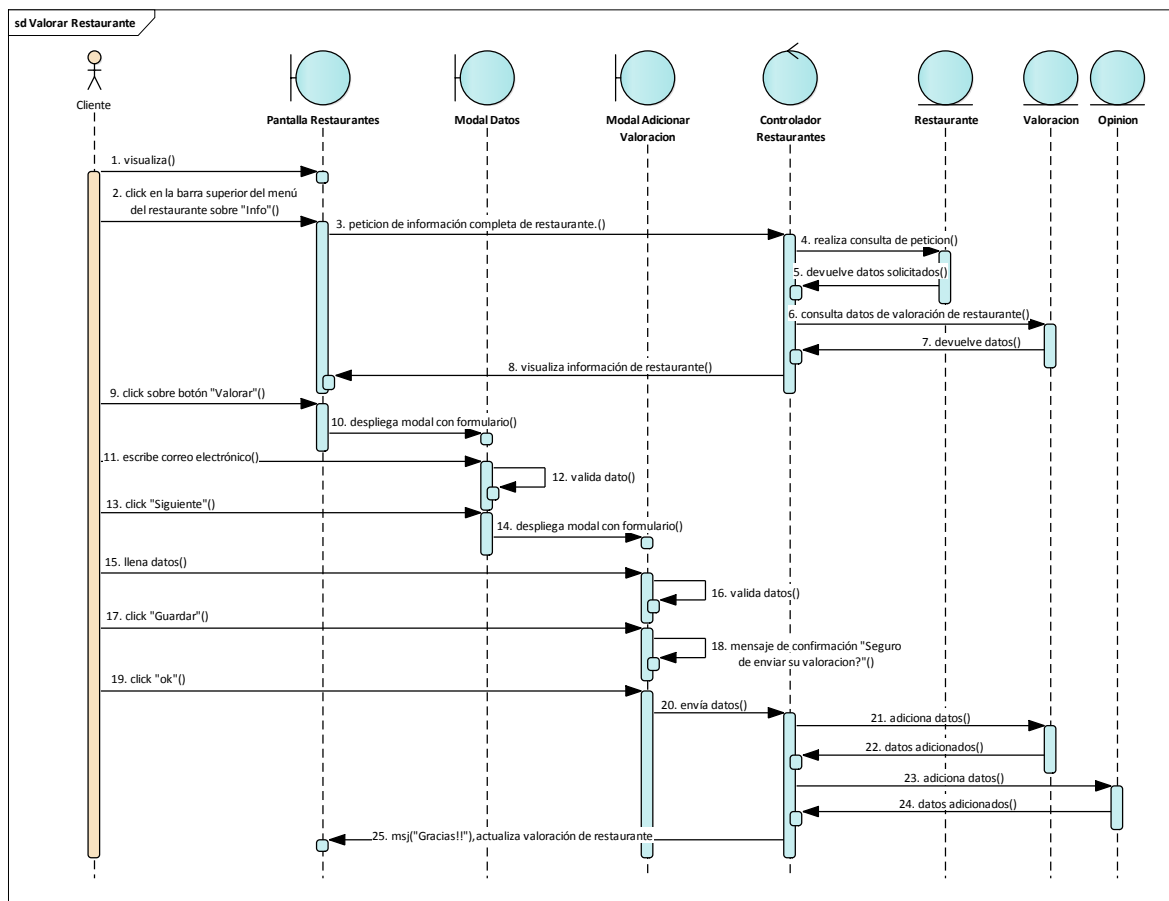

Figura 119: Diagrama de secuencia: Eliminar o Habilitar Comentario. Fuente: Elaboración propia.

II.1.2.2.1.9 Diagrama de secuencia: Control Cartas de Restaurante

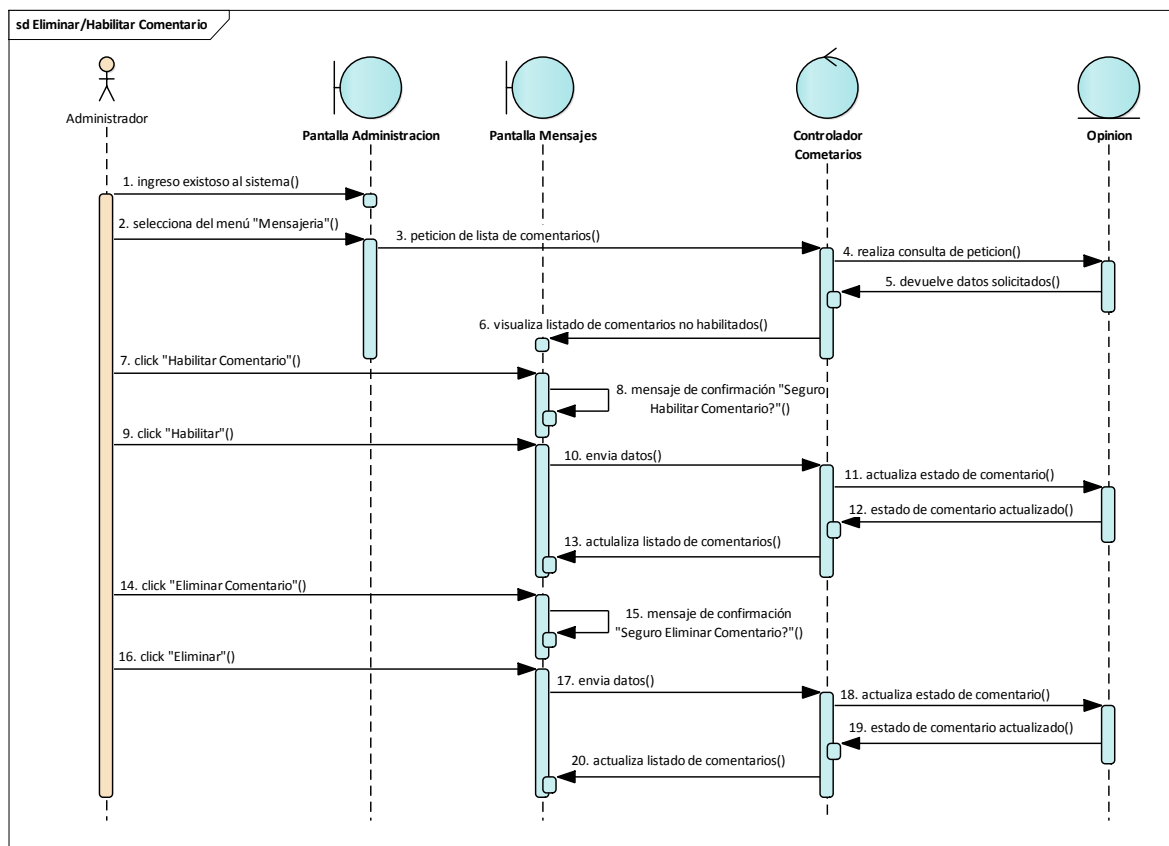

Figura 120: Diagrama de secuencia: Control Cartas de Restaurante. Fuente: Elaboración propia.

II.1.2.2.1.9.1 Diagrama de secuencia: Agregar Categoría

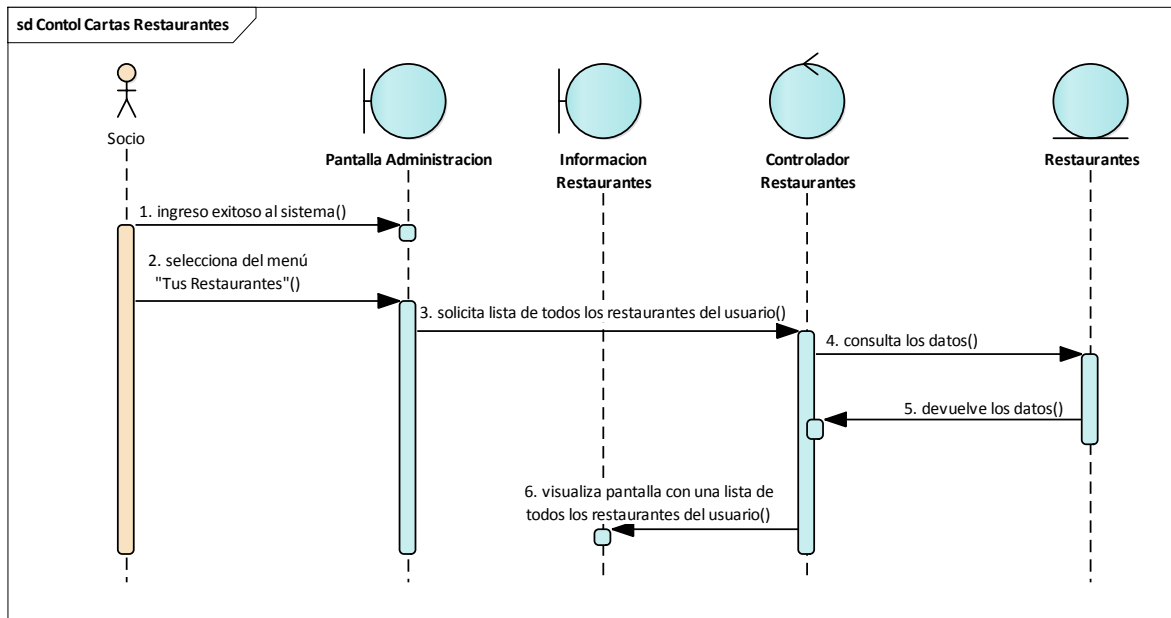

Figura 121: Diagrama de secuencia: Agregar Categoría. Fuente: Elaboración propia.

II.1.2.2.1.9.2 Diagrama de secuencia: Agregar subcategoría

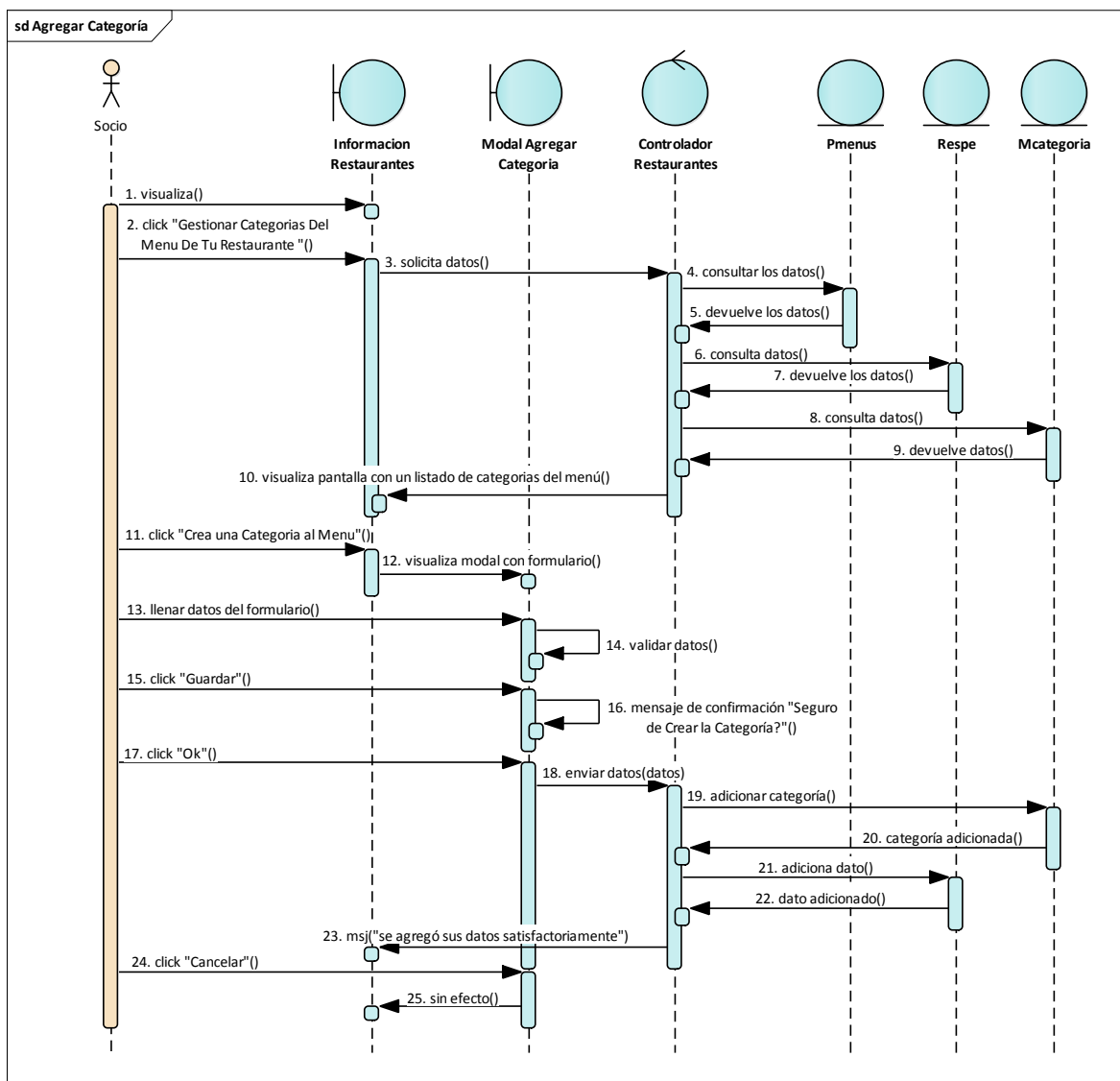

Figura 122: Diagrama de secuencia: Agregar Subcategoría. Fuente: Elaboración propia.

II.1.2.2.1.9.3 Diagrama de secuencia: dar Baja subcategoría

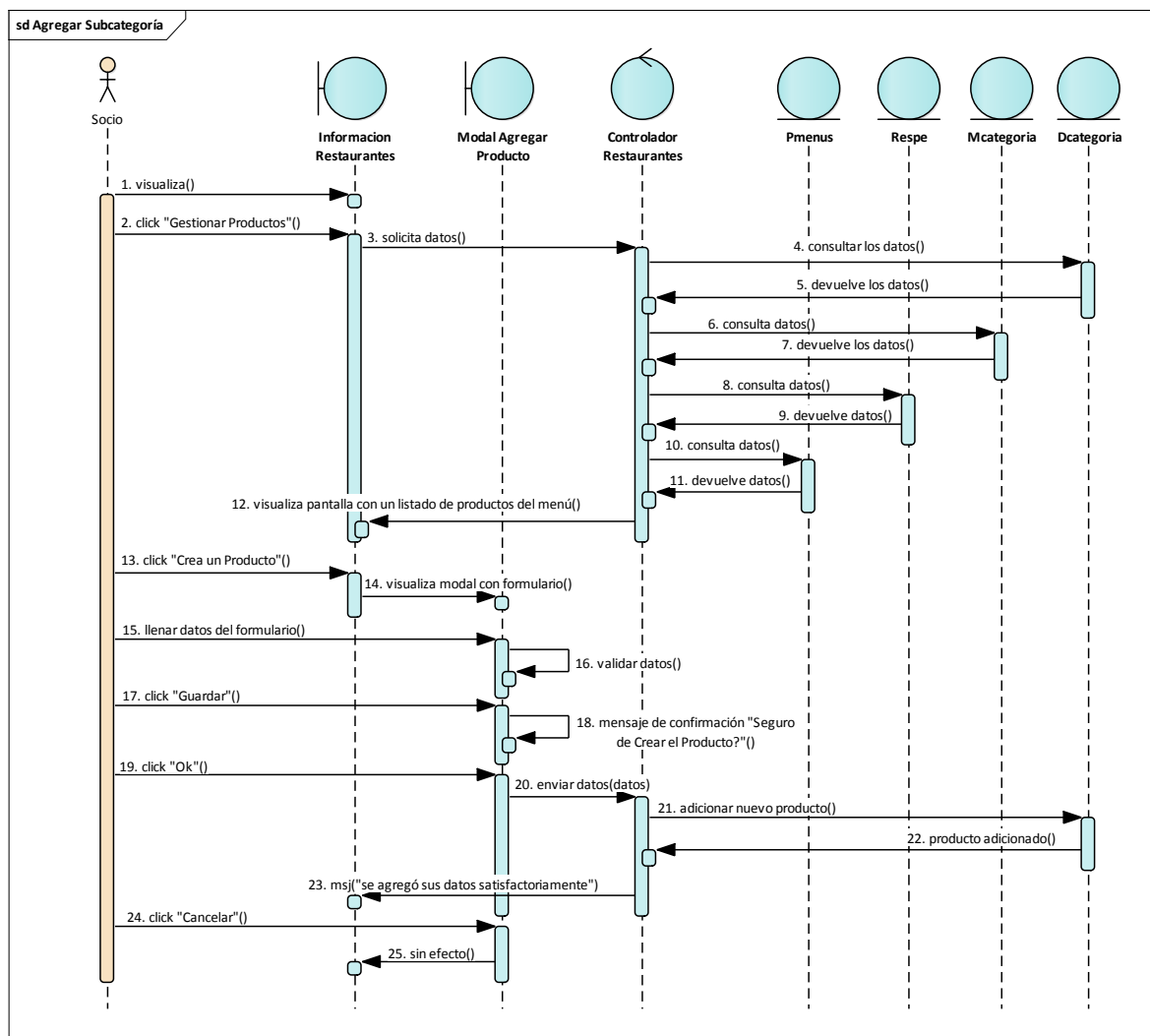

Figura 123: Diagrama de secuencia: dar Baja Subcategoría. Fuente: Elaboración propia.

II.1.2.2.1.9.4 Diagrama de secuencia: Eliminar Categoría de Restaurante

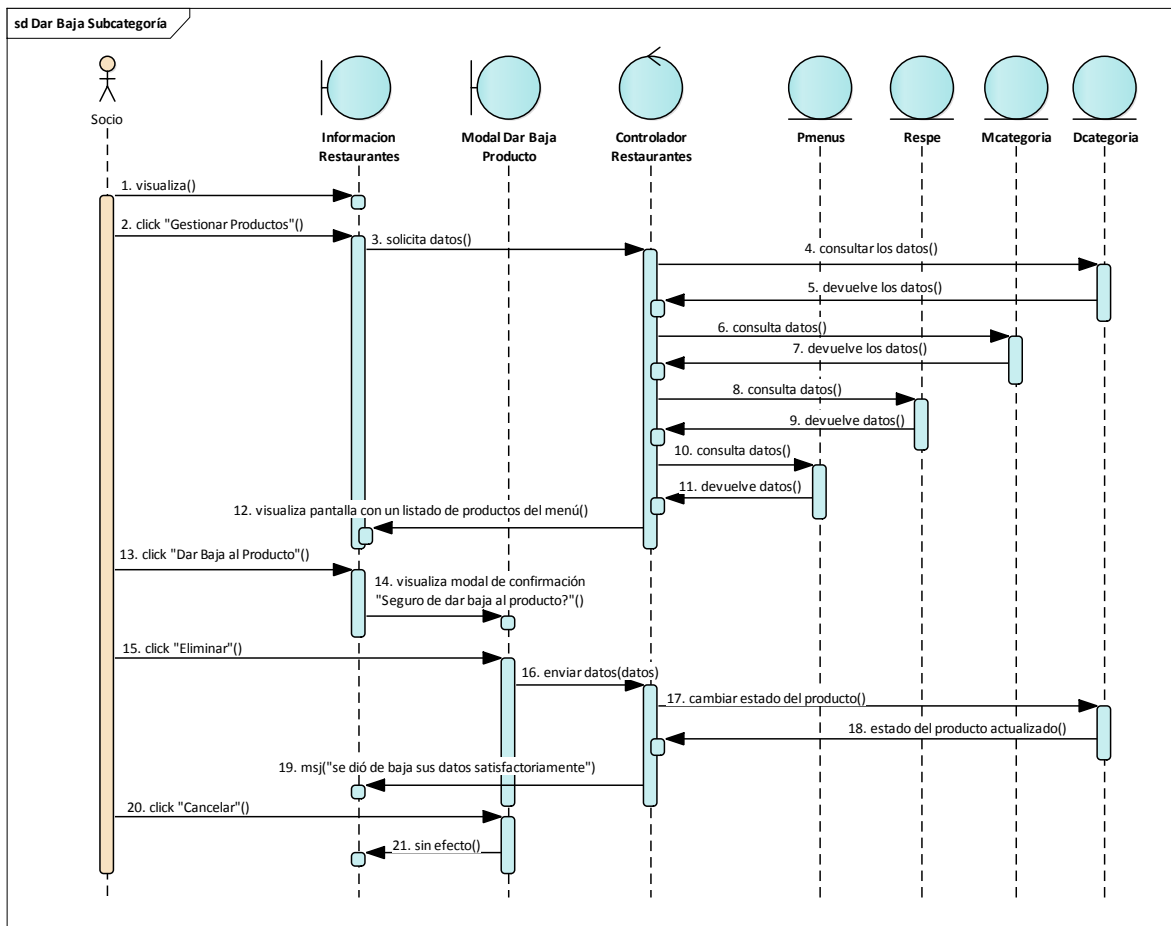

Figura 124: Diagrama de secuencia: Eliminar Categoría de Restaurante. Fuente: Elaboración propia.

II.1.2.2.1.9.5 Diagrama de secuencia: Eliminar Subcategoría

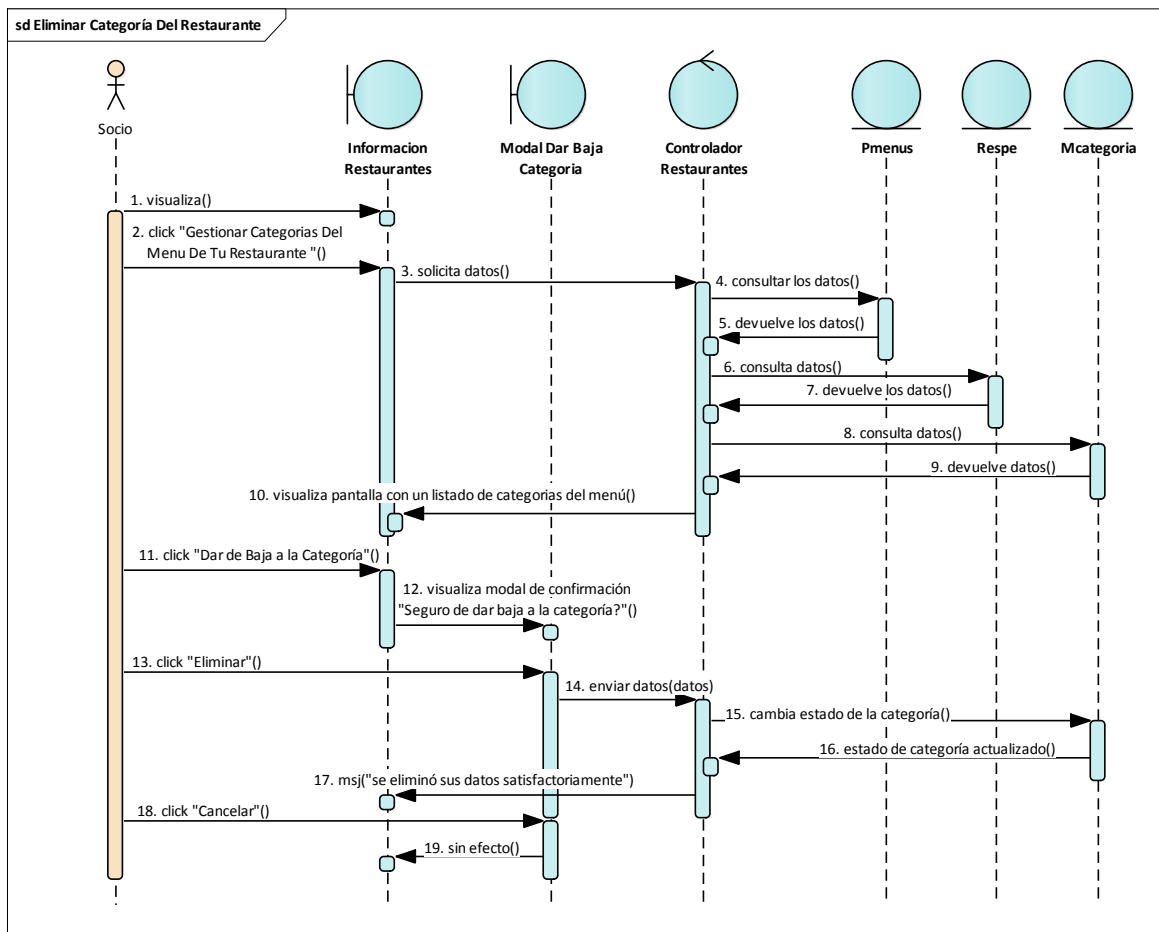

Figura 125: Diagrama de secuencia: Eliminar Subcategoría. Fuente: Elaboración propia.

II.1.2.2.1.9.6 Diagrama de secuencia: Habilitar Categoría

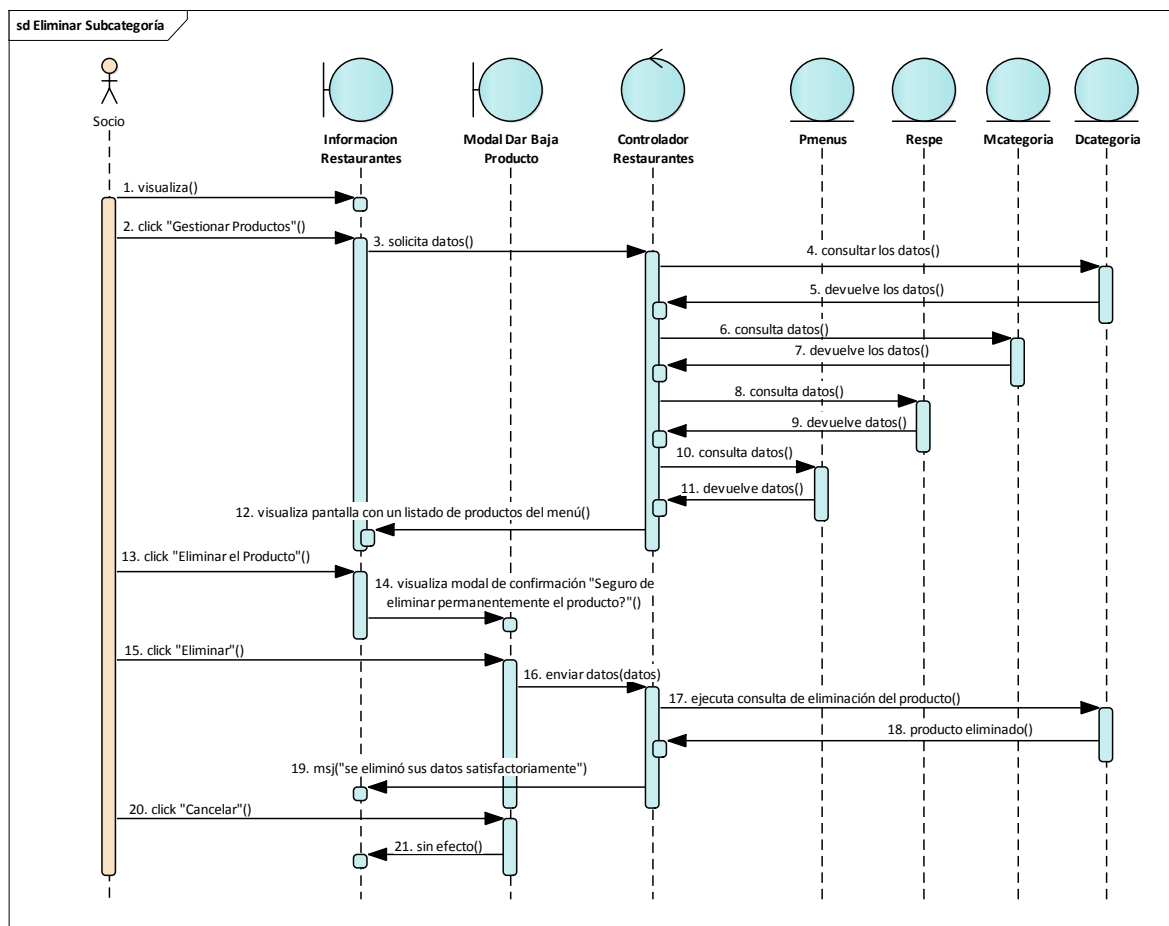

Figura 126: Diagrama de secuencia: Habilitar Categoría. Fuente: Elaboración propia.

II.1.2.2.1.9.7 Diagrama de secuencia: Habilitar Subcategoría

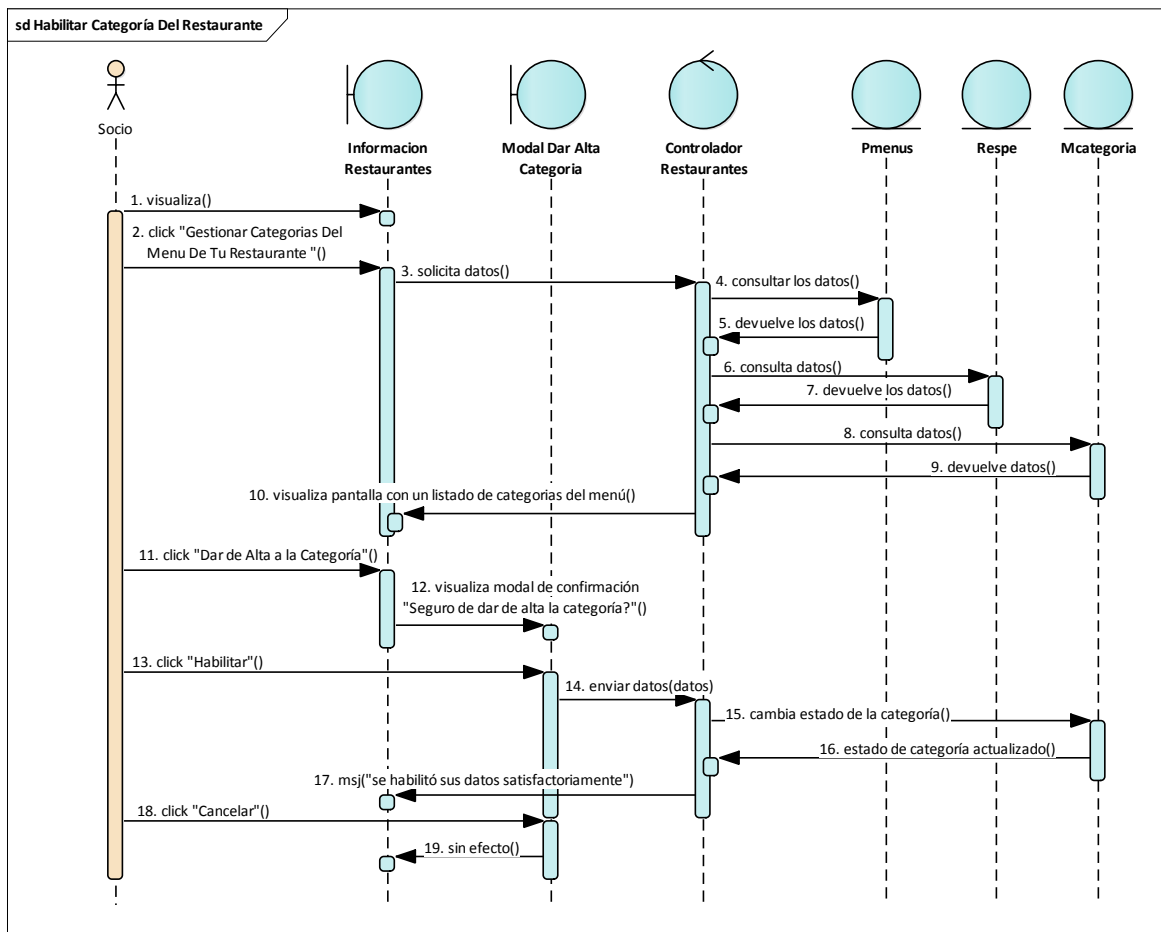

Figura 127: Diagrama de secuencia: Habilitar subcategoría. Fuente: Elaboración propia.

II.1.2.2.1.9.8 Diagrama de secuencia: Modificar Categoría Restaurante

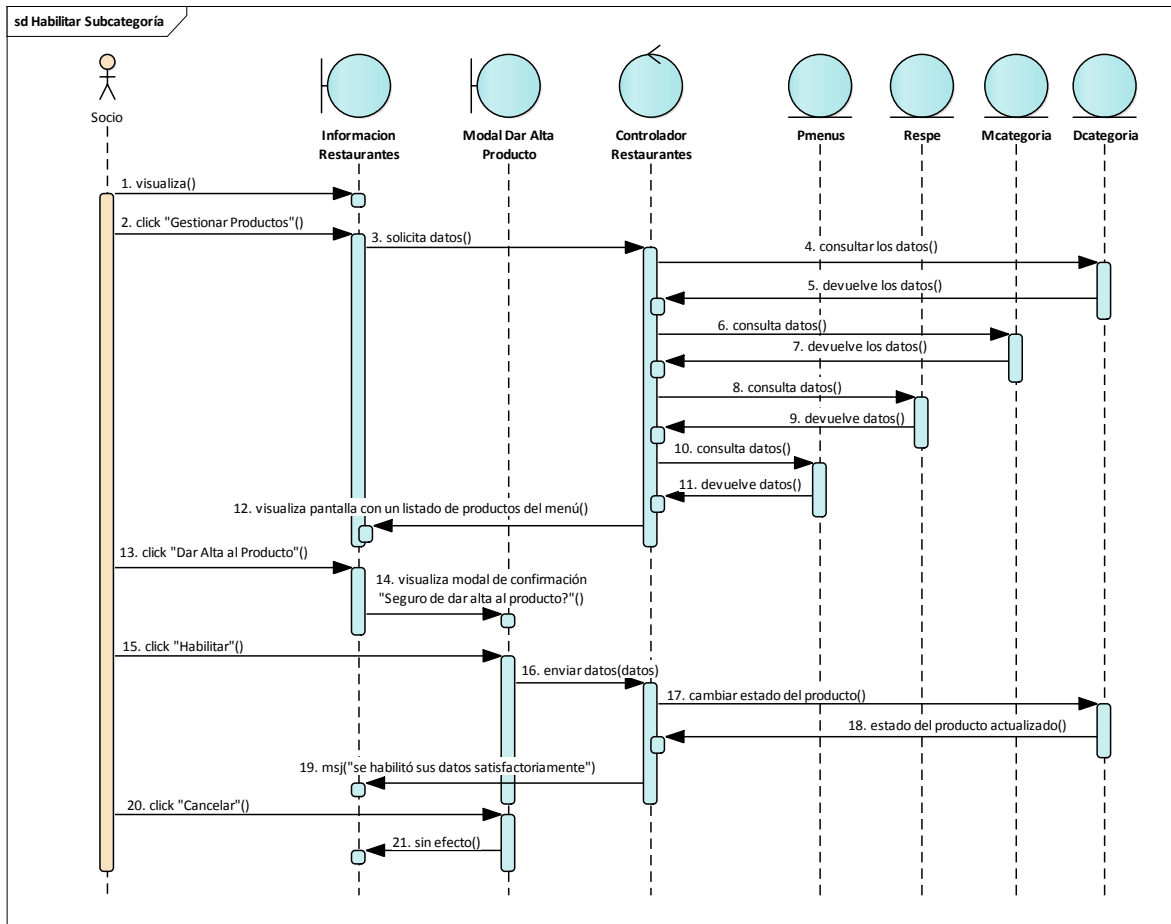

Figura 128: Diagrama de secuencia: Modificar Categoría. Fuente: Elaboración propia.

II.1.2.2.1.9.9 Diagrama de secuencia: Modificar Subcategoría

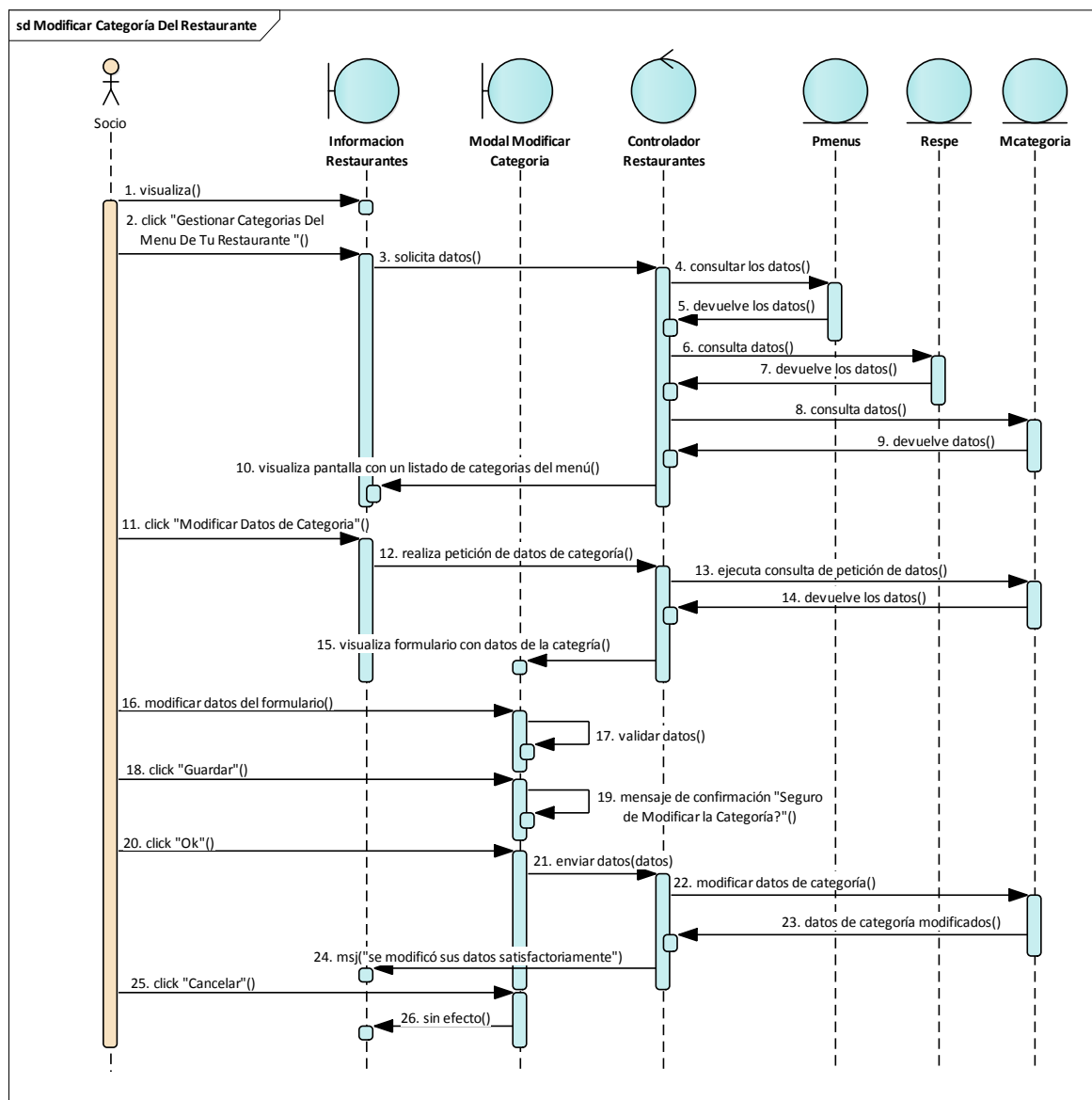

Figura 129: Diagrama de secuencia: Modificar Subcategoría. Fuente: Elaboración propia.

II.1.2.2.1.9.9 Diagrama de secuencia: Ver Carta de Restaurante

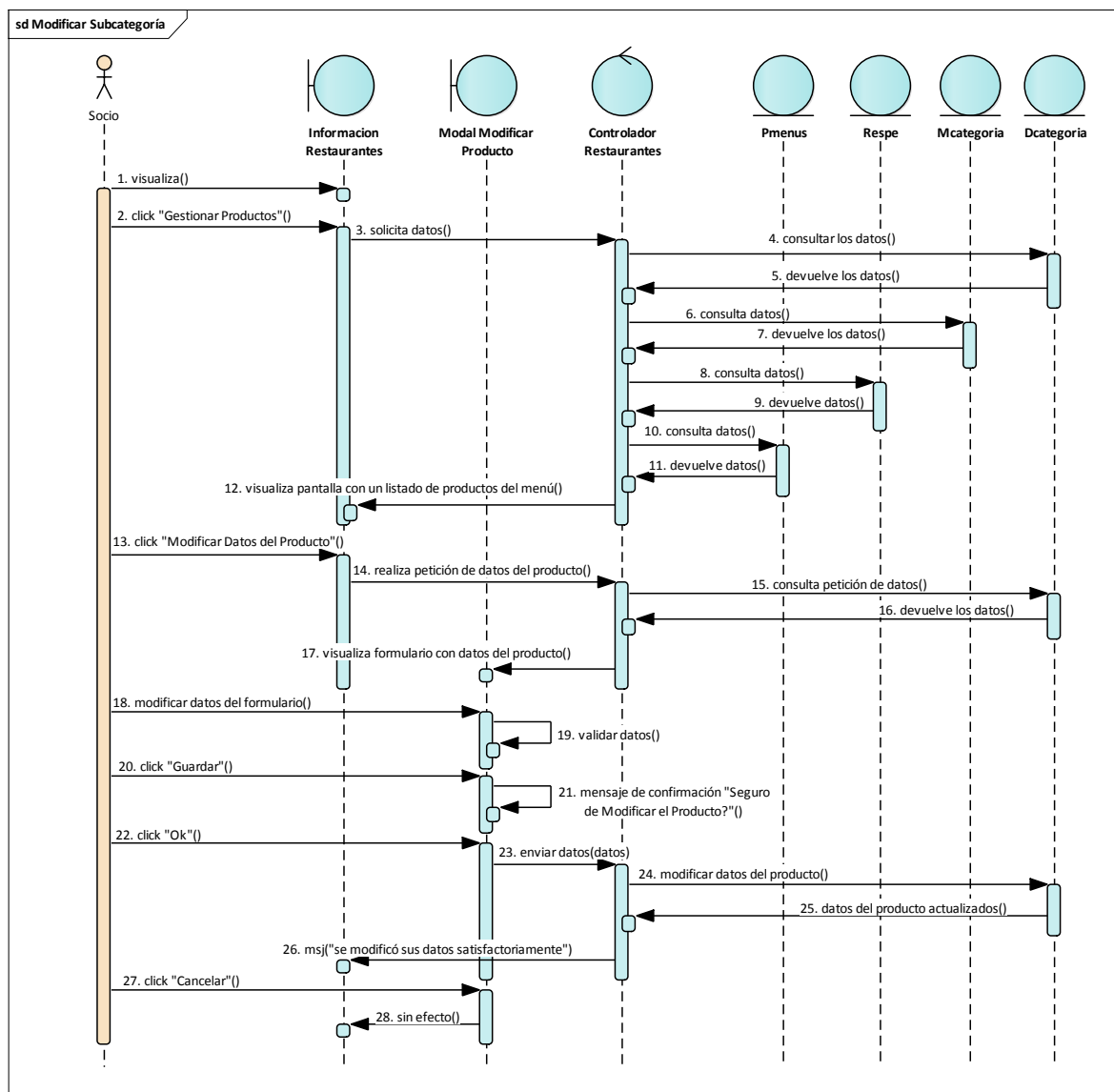

Figura 130: Diagrama de secuencia: Ver Carta de Restaurante. Fuente: Elaboración propia.

II.1.2.3 Modelo de Datos

El lenguaje de modelado unificado (UML) es un estándar para la representación visual de objetos, estados y procesos dentro del sistema, siendo los diagramas de clases un pilar fundamental del modelado con UML, siendo utilizados tanto para mostrar lo que el sistema puede hacer (análisis), como puede mostrar cómo puede ser construido (diseñados)

El sistema considerado como componente I se describe como un tema. El caso de uso (como elemento modelo) simplemente indica que se espera un comportamiento que sea visible para el mundo exterior, pero no suele representar qué acciones concretamente. Dentro de una descripción de comportamiento, el modelado asigna los requisitos detallados al caso de uso.

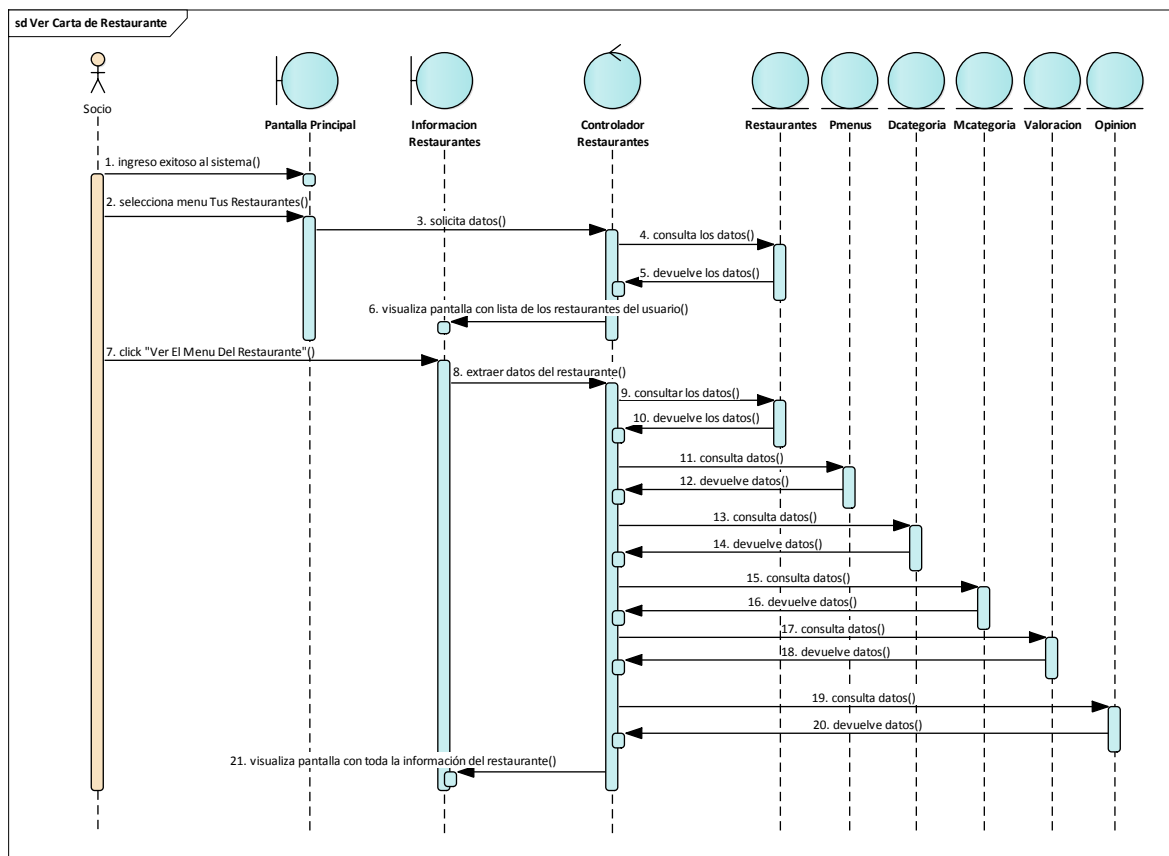
II.1.2.3.1 Diagrama de Clases



Figura 131: Diagrama de clases. Fuente: Elaboración propia.

II.1.2.3.2 Diagrama Entidad-Relación

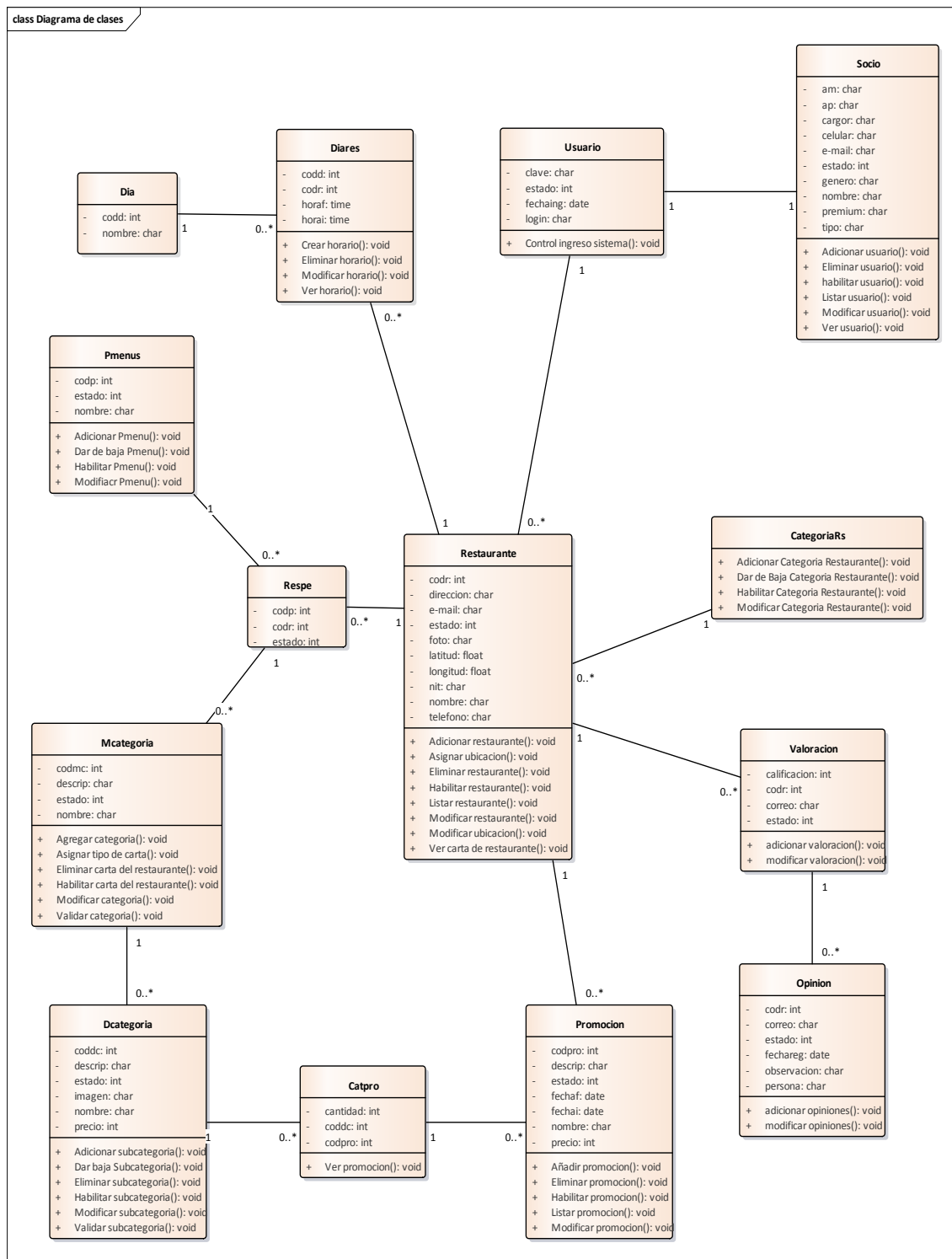

Figura 132: Entidad relación. Fuente: Elaboración propia.

II.1.2.3.3 Diagrama de Modelo Relacional

```
create table usuarios (  
    login varchar(15) not null,  
    clave varchar(100) not null,  
    codper integer not null,  
    estado integer default 1 not null,  
    fechaing date notnull  
    foreign key(codper) references socio(codper),  
    primary key(login)  
)  
  
create table socio (  
    codper serial not null,  
    nombre varchar(60) not null,  
    ap varchar(40),  
    am varchar(40),  
    celular varchar(30),  
    estado integer default 1 not null,  
    email varchar(55) not null,  
    tipo varchar(1) not null,  
    premiun varchar(1) not null,  
    genero varchar(1) not null,  
    cargor varchar(40) not null,  
    primary key(codper)  
)  
  
create table categoriars (  
    codcatr serial not null,  
    nombre varchar(40) not null,
```

```
        estado integer default 1 not null,  
        foto varchar(40),  
        primary key(codcatr)  
    )  
create table restaurante (  
    codr serial not null,  
    codcatr integer not null,  
    login varchar not null,  
    foto varchar(40),  
    direccion varchar(150),  
    estado integer default 1 not null,  
    nombre varchar(50) not null,  
    telefono varchar(30),  
    email varchar(45) ,  
    nit varchar(35) not null,  
    latitud float not null,  
    longitud float not null,  
    foreign key(codcatr) references categoriars(codcatr),  
    foreign key(login) references usuarios(login),  
    primary key(codr)  
    )  
create table pmenus (  
    codp serial not null,  
    nombre varchar(40) not null,  
    estado integer default 1 not null,  
    primary key(codp)  
    )
```

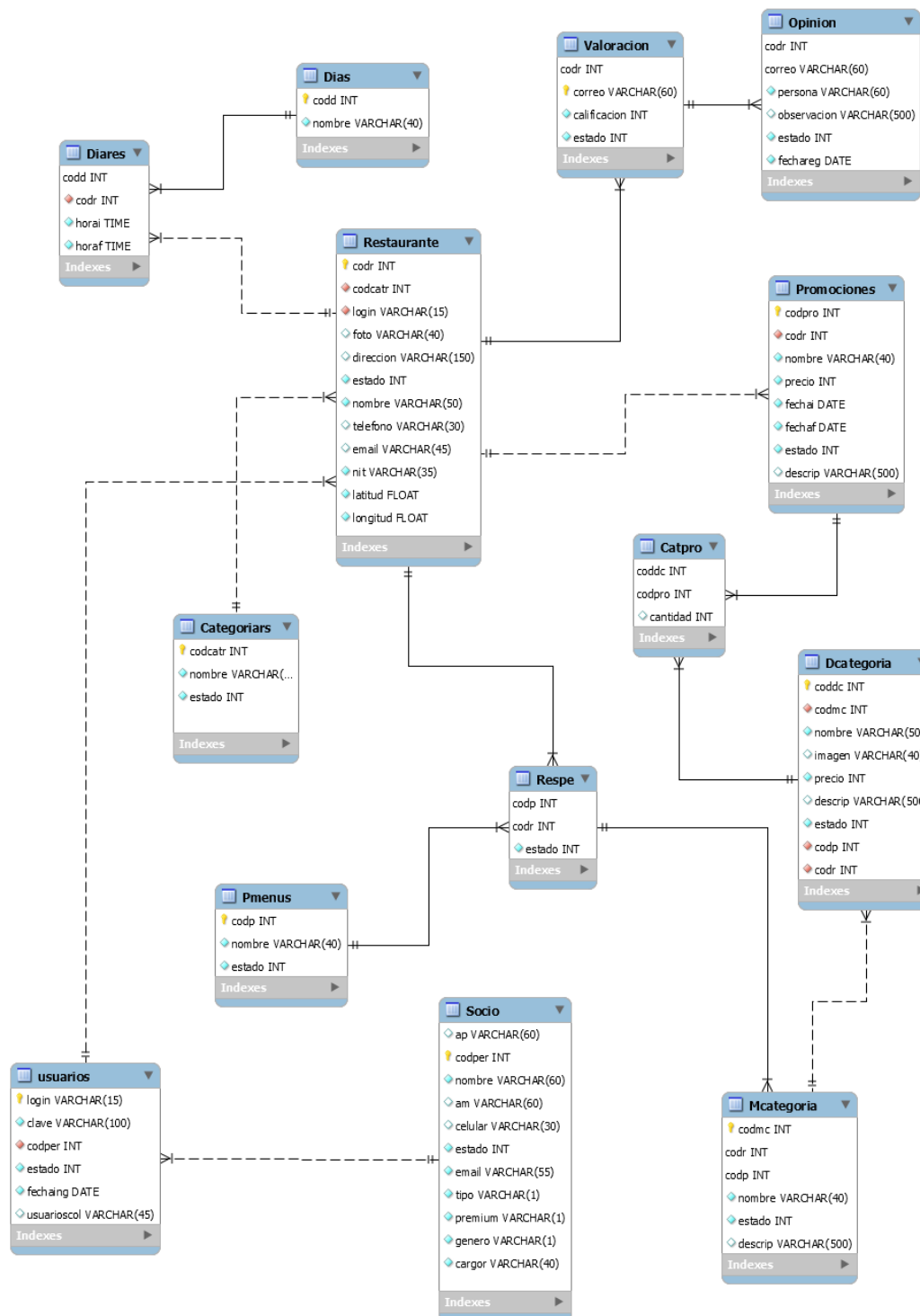
```
create table respe (  
    codp integer not null,  
    codr integer not null,  
    estado integer default 1 not null,  
    foreign key(codp) references pmenus(codp),  
    foreign key(codr) references restaurante(codr),  
    primary key(codp,codr)  
)  
  
create table mcategoria (  
    codmc serial not null,  
    codr integer not null,  
    codp integer not null,  
    nombre varchar(40) not null,  
    descrip varchar(500),  
    estado integer default 1 not null,  
    foreign key(codp,codr) references respe(codp,codr),  
    primary key(codmc,codr,codp)  
)  
  
create table dcategoria (  
    coddc serial not null,  
    codmc integer not null,  
    nombre varchar(50) not null,  
    imagen varchar(40),  
    precio integer,  
    descrip varchar(500),  
    estado integer default 1 not null,  
    codp integer not null,
```

```
        codr integer not null,  
        foreign key(codp,codr,codmc) references mcategoria(codp,codr,codmc),  
        primary key(coddc)  
    )  
create table catpro (  
    coddc integer not null,  
    codpro integer not null,  
    foreign key(coddc) references dcategoria(coddc),  
    foreign key(codpro) references promociones(codpro),  
    primary key(coddc,codpro)  
    )  
create table promociones (  
    codpro serial not null,  
    codr integer not null,  
    nombre varchar(40) not null,  
    precio integer not null,  
    fechai date not null,  
    fechaf date not null,  
    descrip varchar(500),  
    estado integer default 1 not null,  
    foreign key(codr) references restaurante(codr),  
    primary key(codpro)  
    )  
create table dias (  
    codd serial not null,  
    nombre varchar(40) not null,  
    primary key(codd)
```

```
)  
create table diares (  
    codd integer not null,  
    codr integer not null,  
    horai time not null,  
    horaf time not null,  
    foreign key(codd) references dias(codd),  
    foreign key(codr) references restaurante(codr),  
    primary key(codd,codr)  
)  
create table valoracion (  
    codr integer not null,  
    correo varchar(60) not null,  
    calificacion integer not null,  
    estado integer default 1 not null,  
    foreign key(codr) references restaurante(codr),  
    primary key(correo,codr)  
)  
create table opinion (  
    codr integer not null,  
    correo varchar(60) not null,  
    persona varchar(60) not null,  
    observacion varchar(500) not null,  
    fechareg timestamp without time zone default now(),  
    estado integer default 0 not null,  
    foreign key(codr,correo) references valoracion(codr,correo),  
    primary key(correo,codr)
```

)

II.1.2.3.4 Diccionario de datos

II.1.2.3.4.1 Tabla socio

| Nombre | Descripción | Tipo | Longitud | Llave primaria | Nulo |
|---------|--|---------|----------|----------------|------|
| Codper | Código identificador de la persona | Serial | | Si | No |
| Nombre | Nombre de la persona | varchar | 60 | No | No |
| Ap | Apellido paterno de la persona | varchar | 40 | No | Si |
| Am | Apellido materno de la persona | Varchar | 40 | No | Si |
| Celular | Numero de celular perteneciente a la persona registrada | Varchar | 30 | No | Si |
| Estado | Estado que se registra con valor "1" por defecto como persona activa y "0" como inactiva | Int | | No | No |
| Email | Correo electrónico perteneciente a la persona registrada | Varchar | 55 | No | No |
| Tipo | El tipo de usuario con el que será registrada la persona "A" para | Varchar | 1 | No | No |

| | | | | | |
|---------|---|-------------|----|----|----|
| | administrador y “S” para socio | | | | |
| Premium | La clasificación para determinar en una posterior versión del sistema si el usuario es premium o no “S” determina si “N” no | Varcha r | 1 | No | No |
| Genero | Es el género o sexo de la persona | Varcha r | 1 | No | No |
| Cargor | Detallar el cargo que ejerce la persona en el restaurante que se será registrado posteriormente | Varcha r | 40 | No | Si |

Tabla 73: Tabla socio.

II.1.2.3.4.2 Tabla usuarios

| Nombre | Descripción | Tipo | Longitud | Llave primaria | Nulo |
|---------------|---|-------------|-----------------|-----------------------|-------------|
| Login | La clave única de la persona que no podrá ser modificada una vez creada | Varcha r | 15 | Si | No |
| Clave | Contraseña para el ingreso del usuario al sistema | Varcha r | 100 | No | No |
| Codper | Código de persona que se hereda de la tabla socio | Int | | No | No |

| | | | | | |
|----------|--|------|--|----|----|
| Estado | Estado que se registra con valor “1” por defecto como persona activa y “0” como inactiva | Int | | No | No |
| Fechaing | Se captura de forma automática la fecha en la que la persona se registra en el sistema | Date | | No | No |

Tabla 74: Tabla usuario.

II.1.2.3.4.3 Tabla categoriars

| Nombre | Descripción | Tipo | Longitud | Llave primaria | Nulo |
|---------|--|---------|----------|----------------|------|
| Codcatr | Código identificador de la categoría que podrá ser asignada al restaurante | Serial | | Si | No |
| Nombre | Nombre de la categoría | varchar | 40 | No | No |
| Estado | Estado que se registra con valor “1” por defecto como categoría activa y “0” como inactiva | Int | | No | No |

Tabla 75: Tabla categoriars.

II.1.2.3.4.4 Tabla restaurante

| Nombre | Descripción | Tipo | Longitud | Llave primaria | Nulo |
|--------|--|--------|----------|----------------|------|
| Codr | Código único identificador del restaurante | Serial | | Si | No |

| | | | | | |
|-----------|--|---------|-----|----|----|
| Codcatr | Código de categoría que se hereda de la tabla categoriars | Int | | No | No |
| Login | Código de persona que se hereda de la tabla usuario | varchar | 15 | No | No |
| Foto | Imagen de presentación para el restaurante | Varchar | 40 | No | Si |
| Dirección | Lugar donde se encuentra ubicado el restaurante | Varchar | 150 | No | Si |
| Estado | Estado que se registra con valor "1" por defecto como restaurante activo y "0" como inactivo | Int | | No | No |
| nombre | Nombre del restaurante | Varchar | 50 | No | No |
| Teléfono | Teléfono del restaurante | Varchar | 30 | No | Si |
| Email | Correo electrónico del restaurante | Varchar | 45 | No | Si |
| Nit | Nit del restaurante, en caso que el restaurante no emita factura se ingresa por defecto "-" | Varchar | 35 | No | No |

| | | | | | |
|----------|--|-------|--|----|----|
| Latitud | Latitud que se obtendrá con ayuda de la api de google mapas | Float | | No | No |
| Longitud | longitud que se obtendrá con ayuda de la api de google mapas | Float | | No | No |

Tabla 76: Tabla restaurante.

II.1.2.3.4.5 Tabla pmenus

| Nombre | Descripción | Tipo | Longitud | Llave primaria | Nulo |
|--------|---|---------|----------|----------------|------|
| Codp | Código único identificador de las características del menú que tendrá el restaurante | Serial | | Si | No |
| Nombre | Nombre del menú asignado para un restaurante | varchar | 40 | No | No |
| Estado | Estado que se registra con valor "1" por defecto como menú activo y "0" como inactivo | Int | | No | No |

Tabla 77: Tabla pmenus.

II.1.2.3.4.6 Tabla respe

| Nombre | Descripción | Tipo | Longitud | Llave primaria | Nulo |
|--------|-------------|------|----------|----------------|------|
|--------|-------------|------|----------|----------------|------|

| | | | | | |
|--------|---|-----|--|----|----|
| Codp | Código único identificador de la tabla que se hereda de la unión de pmenus y restaurantes | Int | | Si | No |
| Codr | Código único identificador de la tabla que se hereda de la unión de pmenus y restaurantes | Int | | Si | No |
| Estado | Estado que se registra con valor “1” por defecto como dato activo y “0” como inactivo | int | | No | No |

Tabla 78: Tabla respe.

II.1.2.3.4.7 Tabla mcategoria

| Nombre | Descripción | Tipo | Longitud | Llave primaria | Nulo |
|--------|---|---------|----------|----------------|------|
| Codmc | Código único identificador de la categoría del menú para el restaurante | Serial | | Si | No |
| Codr | Código de restaurante que se hereda de la tabla respe | Int | | Si | No |
| Codp | Código de menú que se hereda de la tabla respe | Int | | Si | No |
| nombre | Nombre de la categoría del menu | Varchar | 40 | No | No |

| | | | | | |
|---------|--|-------------|-----|----|----|
| Descrip | Descripción de la categoría del menu | Varcha r | 500 | No | Si |
| Estado | Estado que se registra con valor “1” por defecto como categoría activa y “0” como inactiva | Int | | No | No |

Tabla 79: Tabla mcategoria.

II.1.2.3.4.8 Tabla dcategoria

| Nombre | Descripción | Tipo | Longitud | Llave primaria | Nulo |
|---------|---|-------------|----------|----------------|------|
| Coddc | Código único identificador de los productos que se ofrecen en el menu | Serial | | Si | No |
| Codmc | Código de categoría que se hereda de la tabla mcategoria | Int | | No | No |
| Nombre | Nombre del producto | Varcha r | 50 | No | No |
| Imagen | Imagen del producto | Varcha r | 40 | No | Si |
| Precio | Precio del producto | Int | | No | Si |
| Descrip | Descripción del producto | Varcha r | 500 | No | Si |

| | | | | | |
|--------|---|-----|--|----|----|
| Codp | Código de pmenús que se hereda de la tabla mcategoria | Int | | No | No |
| Codr | Código de restaurante que se hereda de la tabla mcategoria | Int | | No | No |
| Estado | Estado que se registra con valor “1” por defecto como producto activo y “0” como inactivo | int | | No | No |

Tabla 80: Tabla dcategoria.

II.1.2.3.4.9 Tabla catpro

| Nombre | Descripción | Tipo | Longitud | Llave primaria | Nulo |
|----------|---|------|----------|----------------|------|
| Coddc | Código único identificador de la tabla | Int | | Si | No |
| Codpro | Código de promoción que se hereda de la tabla promociones | Int | | Si | No |
| Cantidad | | Int | | | |

Tabla 81: Tabla catpro.

II.1.2.3.4.10 Tabla promociones

| Nombre | Descripción | Tipo | Longitud | Llave primaria | Nulo |
|--------|-------------|------|----------|----------------|------|
|--------|-------------|------|----------|----------------|------|

| | | | | | |
|---------|--|---------|-----|----|----|
| Codpro | Código único identificador de la tabla | Serial | | Si | No |
| Codr | Código que se hereda de la tabla restaurante | Int | | No | No |
| Nombre | Nombre de la promoción | varchar | 40 | No | No |
| Precio | Precio de la promoción | Int | | No | No |
| Fechai | Fecha desde que estará vigente la promoción | Date | | No | No |
| Fechaf | Fecha hasta cuándo será la vigencia de la promoción | Date | | No | No |
| Descrip | Descripción de la promoción | Varchar | 500 | No | No |
| Estado | Estado que se registra con valor “1” por defecto como promoción activa y “0” como inactiva | Int | | No | No |

Tabla 82: Tabla promociones.

II.1.2.3.4.11 Tabla dias

| Nombre | Descripción | Tipo | Longitud | Llave primaria | Nulo |
|--------|--|---------|----------|----------------|------|
| Codd | Código único identificador de la tabla | Serial | | Si | No |
| nombre | Nombre del dia | varchar | 40 | No | No |

Tabla 83: Tabla dias.

II.1.2.3.4.12 Tabla diares

| Nombre | Descripción | Tipo | Longitud | Llave primaria | Nulo |
|--------|--|------|----------|----------------|------|
| Codd | Código que se hereda de la tabla días | Int | | Si | No |
| Codr | Código que se hereda de la tabla restaurante | Int | | Si | No |
| Horai | Hora de apertura del restaurante | Time | | No | No |
| Horaf | Hora de cierre del restaurante | Time | | No | No |

Tabla 84: Tabla diares.

II.1.2.3.4.13 Tabla valoración

| Nombre | Descripción | Tipo | Longitud | Llave primaria | Nulo |
|--------------|---|---------|----------|----------------|------|
| Codr | Código identificador que se hereda de la tabla restaurante | Int | | Si | No |
| Correo | Correo electrónico perteneciente a la persona que realizara la valoración | Varchar | 60 | Si | No |
| Calificación | Valor numérico del 1 al 5 la cual define la calidad de a valoración | Int | 40 | No | No |
| Estado | Estado que se registra con valor "1" por defecto | Int | | No | No |

| | | | | | |
|--|--|--|--|--|--|
| | como valoración activa y “0” como inactiva | | | | |
|--|--|--|--|--|--|

Tabla 85:Tabla valoración

II.1.2.3.4.14 Tabla opinión

| Nombre | Descripción | Tipo | Longitud | Llave primaria | Nulo |
|---------------|--|-------------|-----------------|-----------------------|-------------|
| Codr | Código identificador que se hereda de la tabla valoracion | Int | | Si | No |
| Correo | Correo electrónico perteneciente a la persona que realizara la opinion | Varchar | 60 | Si | No |
| Persona | Nombre de la persona que realizara la valoracion | Varchar | 60 | No | No |
| Estado | Estado que se registra con valor “0” por defecto como borrador , “1” como inactiva y “2” como activo | Int | | No | No |
| Observación | Comentario de la persona que realiza la opinión | Varchar | 500 | No | No |
| FechaReg | Fecha en la cual se realiza la opinión | Date | | No | No |

Tabla 86:Tabla opinión

CAPÍTULO III

Capítulo III

Conclusiones y recomendaciones

III.1 Conclusiones

- Al finalizar con el proyecto se mejoró de manera óptima las búsquedas de restaurantes, cumpliendo cada uno de los componentes que ayudaron en la automatización del mismo.
- El Sistema funciona de manera óptima para facilitar las búsquedas de restaurantes que se encuentran incluso en lugares alejados de la ciudad siendo de igual manera bastante útil para que la población y los turistas que visitan la ciudad conocer de manera más fácil la ciudad y poder dirigirse de manera rápida y de manera directa a su destino.
- La socialización fue concluida exitosamente dando a conocer el sistema a una gran cantidad de restaurantes en el departamento de Tarija

III.2 Recomendaciones

- se recomienda que para un mejor uso de este sistema es el de poder implementar un módulo para poder realizar pedidos y reservas para brindar un mejor servicio a la población en general.
- De igual manera al ser una versión en constante actualización se recomienda implementar un módulo para monetizar con diferentes estrategias ya sea con publicidad o cobrando de forma mensual a todos los usuarios que tienen un restaurante registrado en el sistema ya que en este momento solo el sistema estaría enfocado en captar a la mayor cantidad de usuarios posibles
- Planear un método de publicidad para llegar a la mayor cantidad de personas posible