

METODOLOGÍA

INTRODUCCIÓN

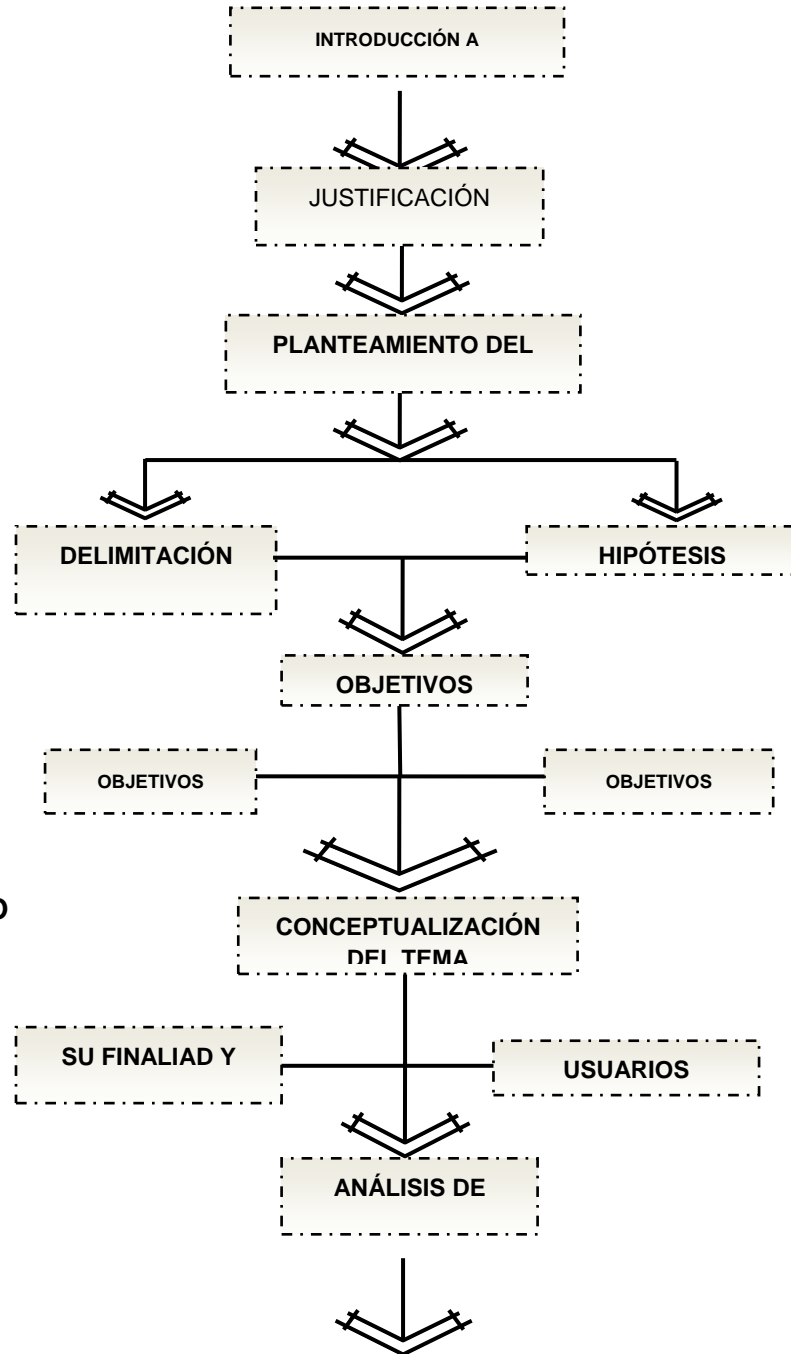

MARCO TEÓRICO



MARCO REAL

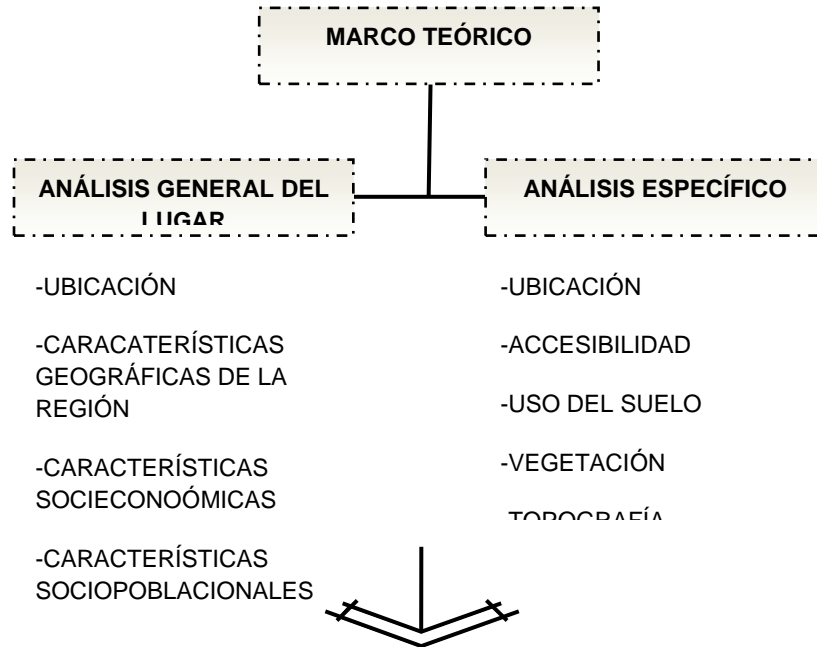

PROPUESTA

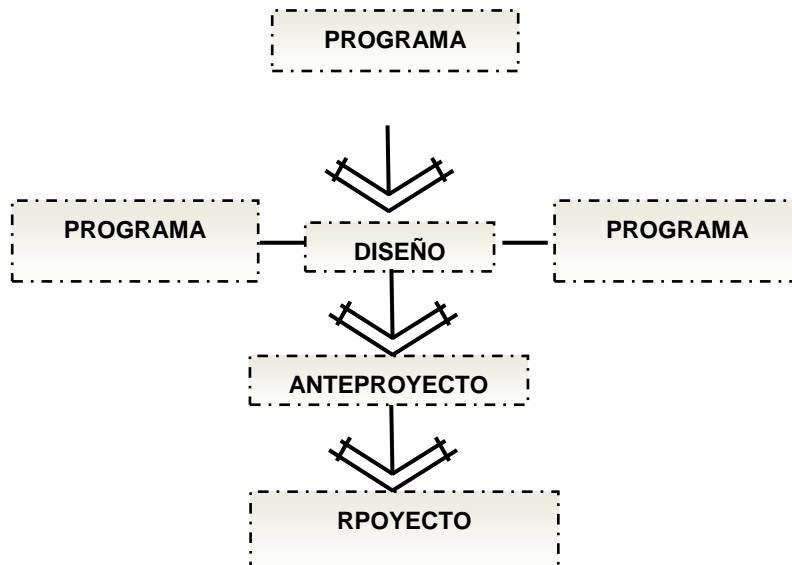

ERGONOMETRÍA ANTROPOLOGÍA



12.- ERGONOMETRÍAS Y ANTROPOMETRÍAS.

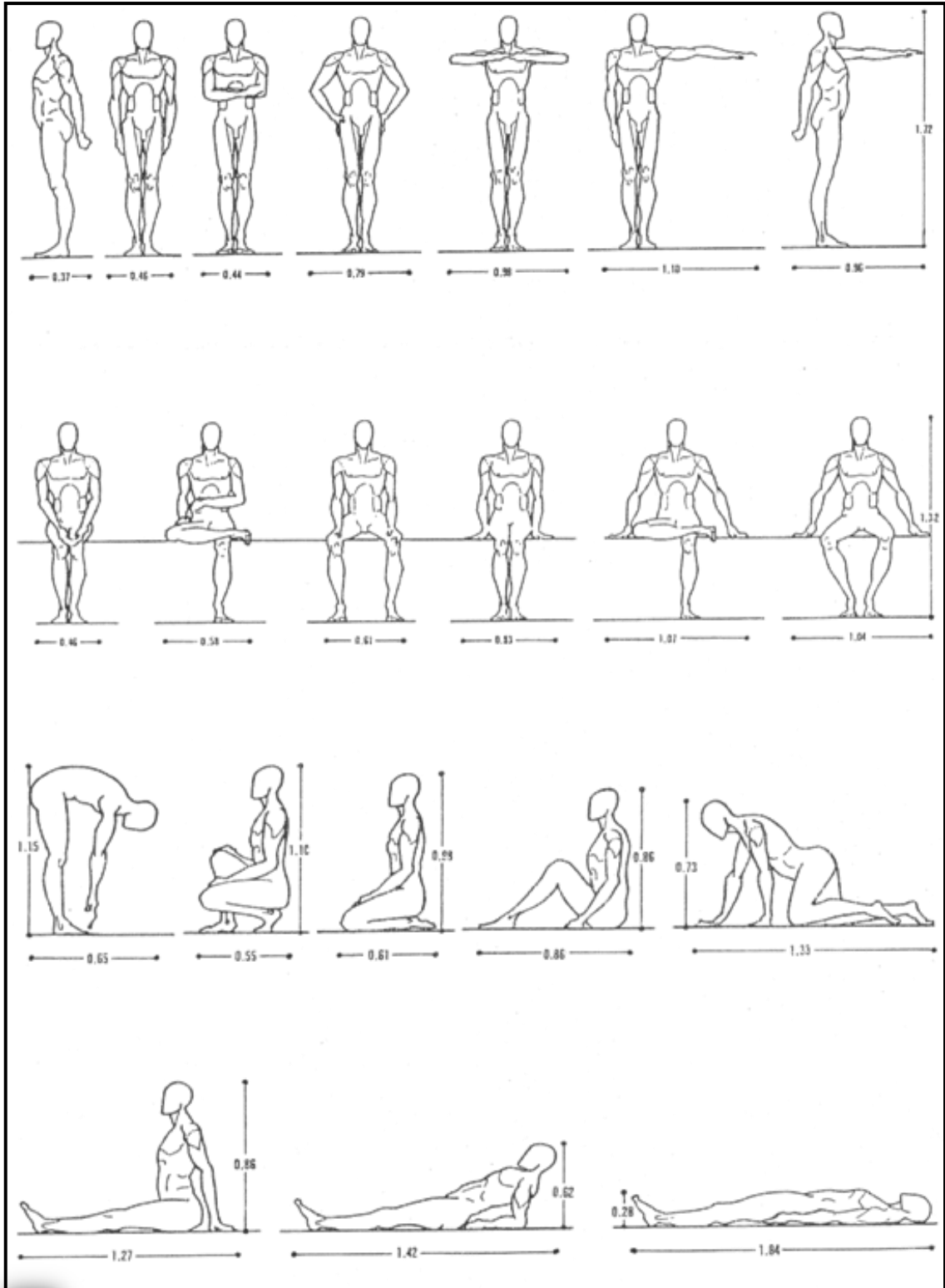

ANTROPOMETRÍAS.-

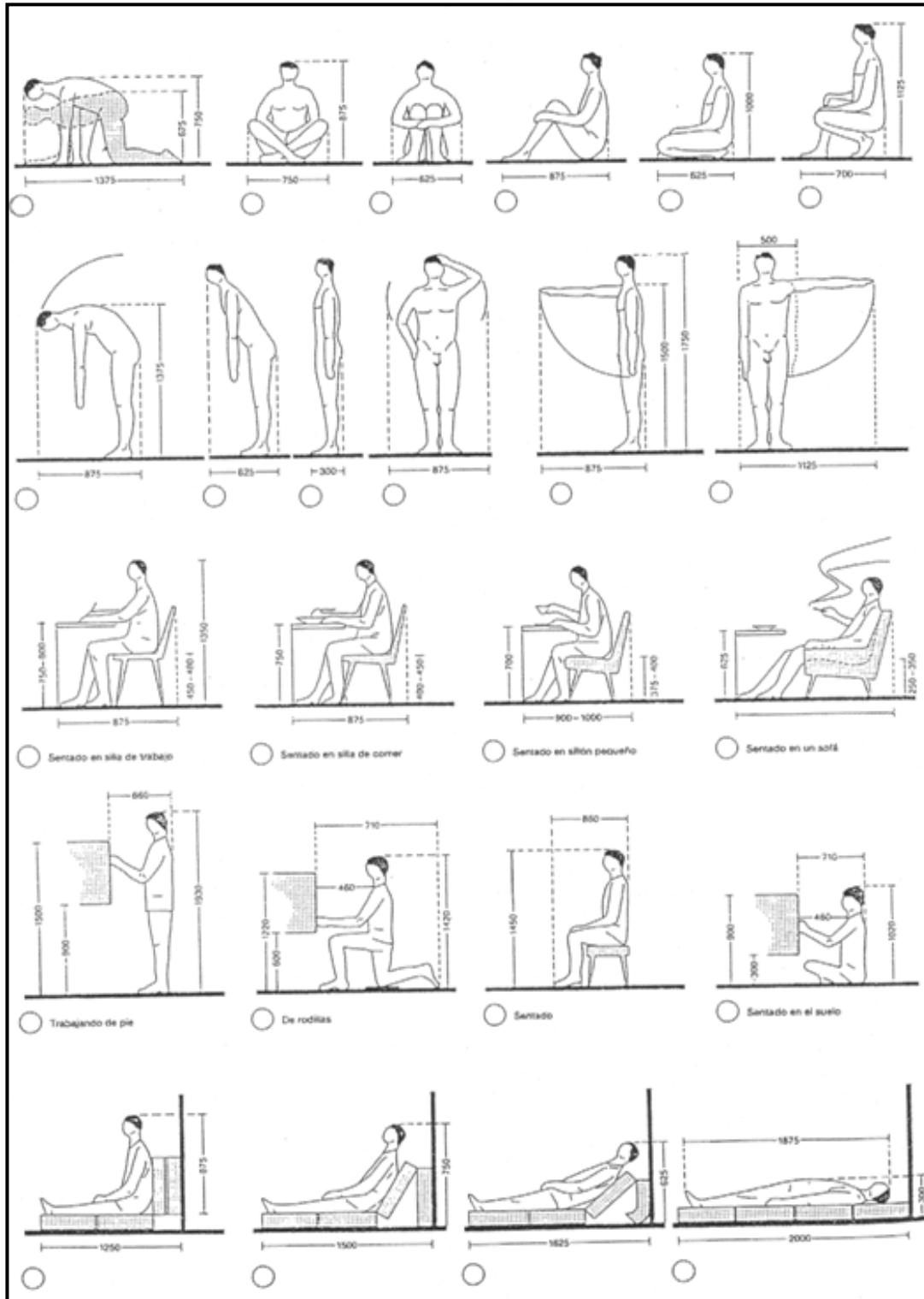

ERGONOMETRÍA: FUNCIÓN COMER Y BEBER

SOLUCIÓN DE CIRCULACIÓN EN RESTAURANTES-CAFETERÍAS

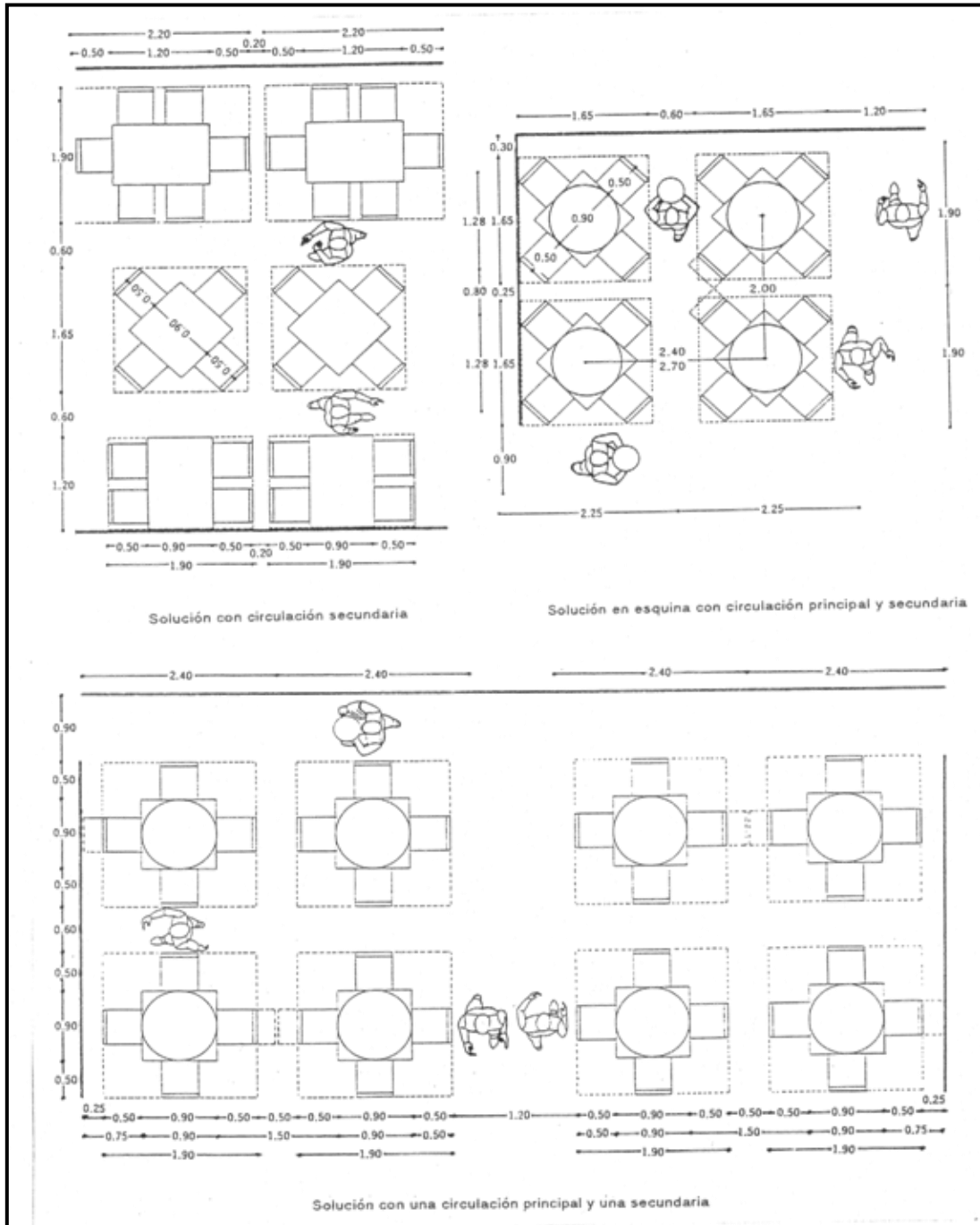

ERGONOMÍA: FUNCIÓN COMER Y BEBER

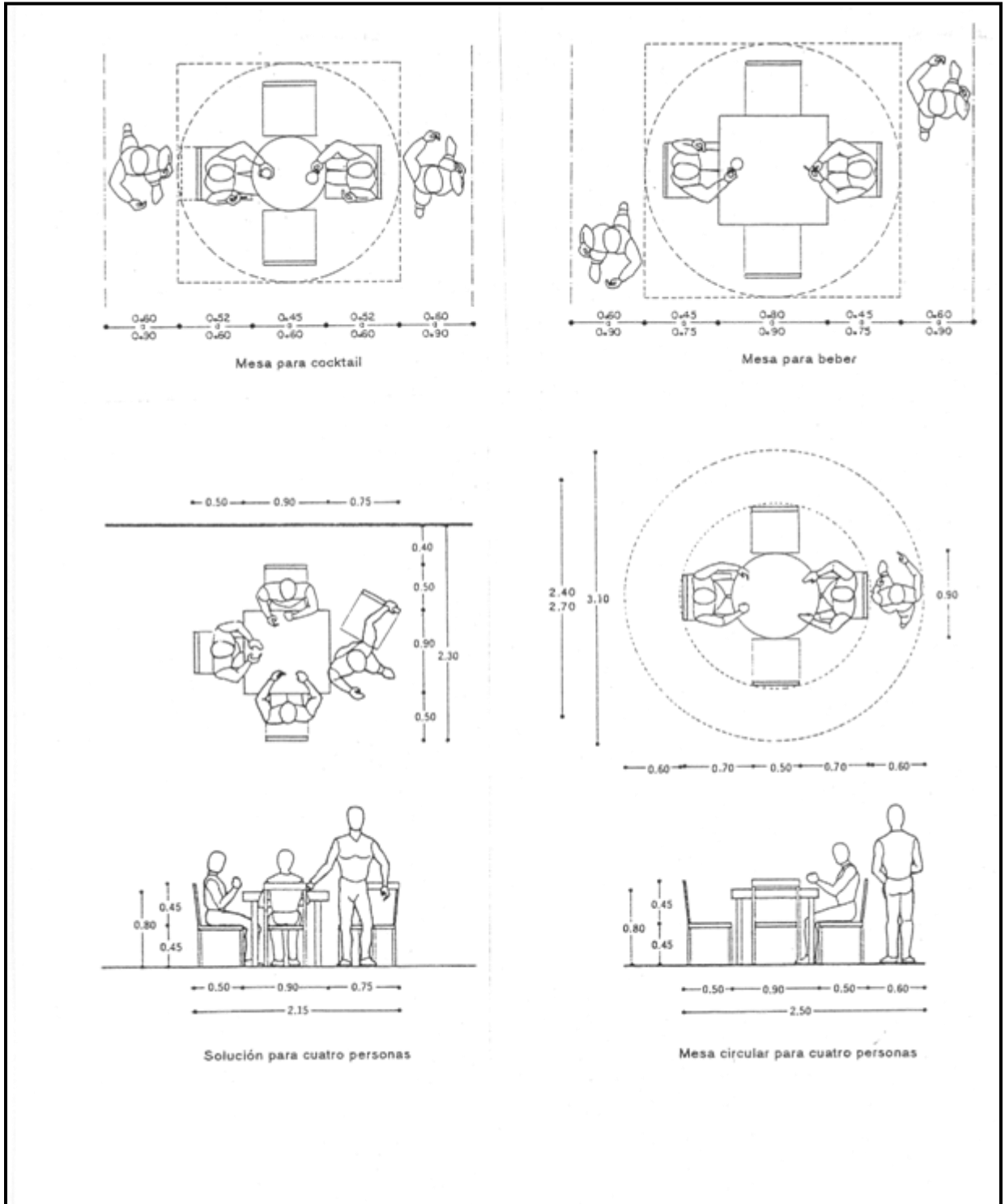

SOLUCIÓN EN OFICINAS

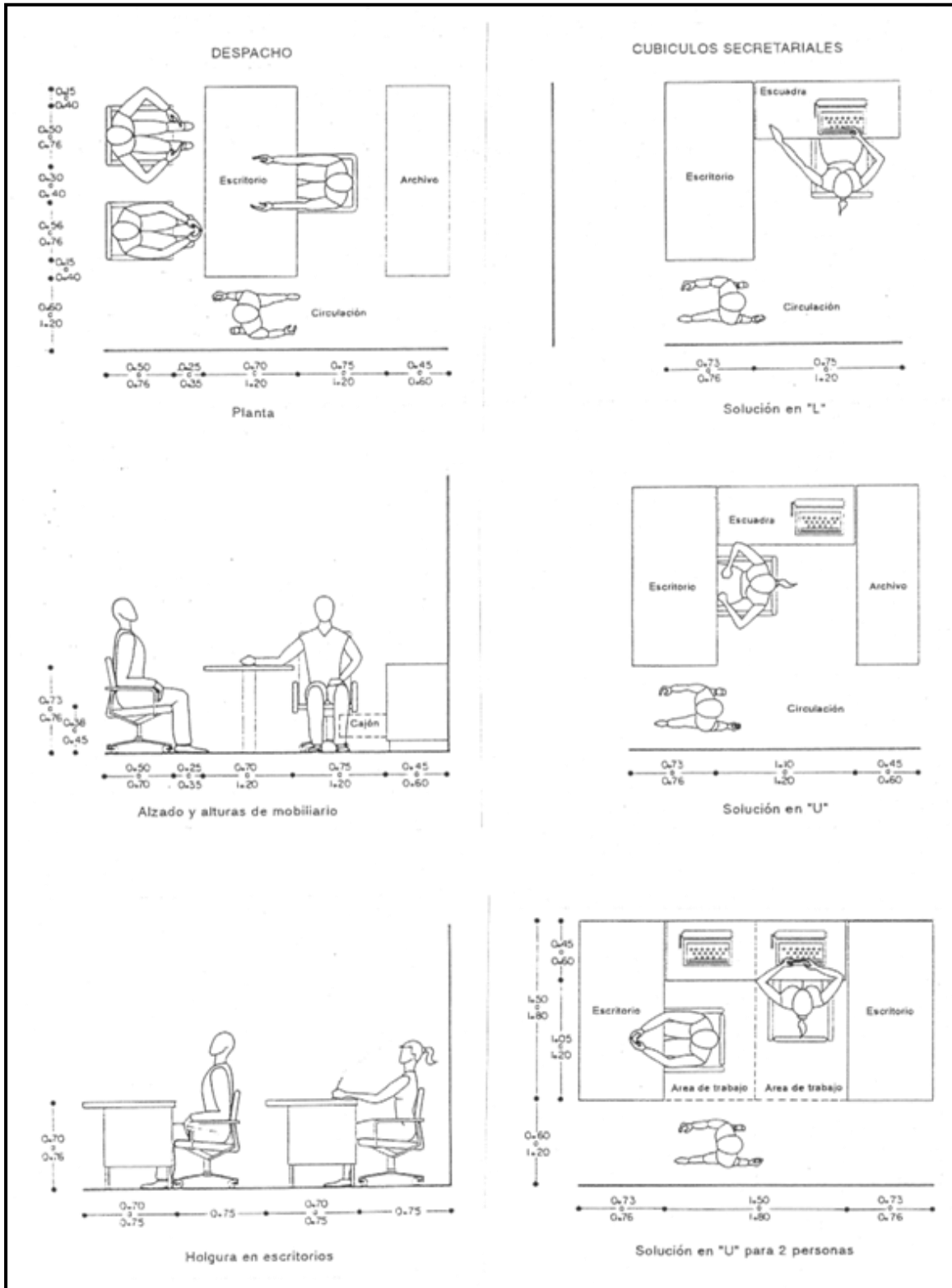

ERGONOMETRÍA SALAS AUDIOVISUALES Y AUDITORIOS

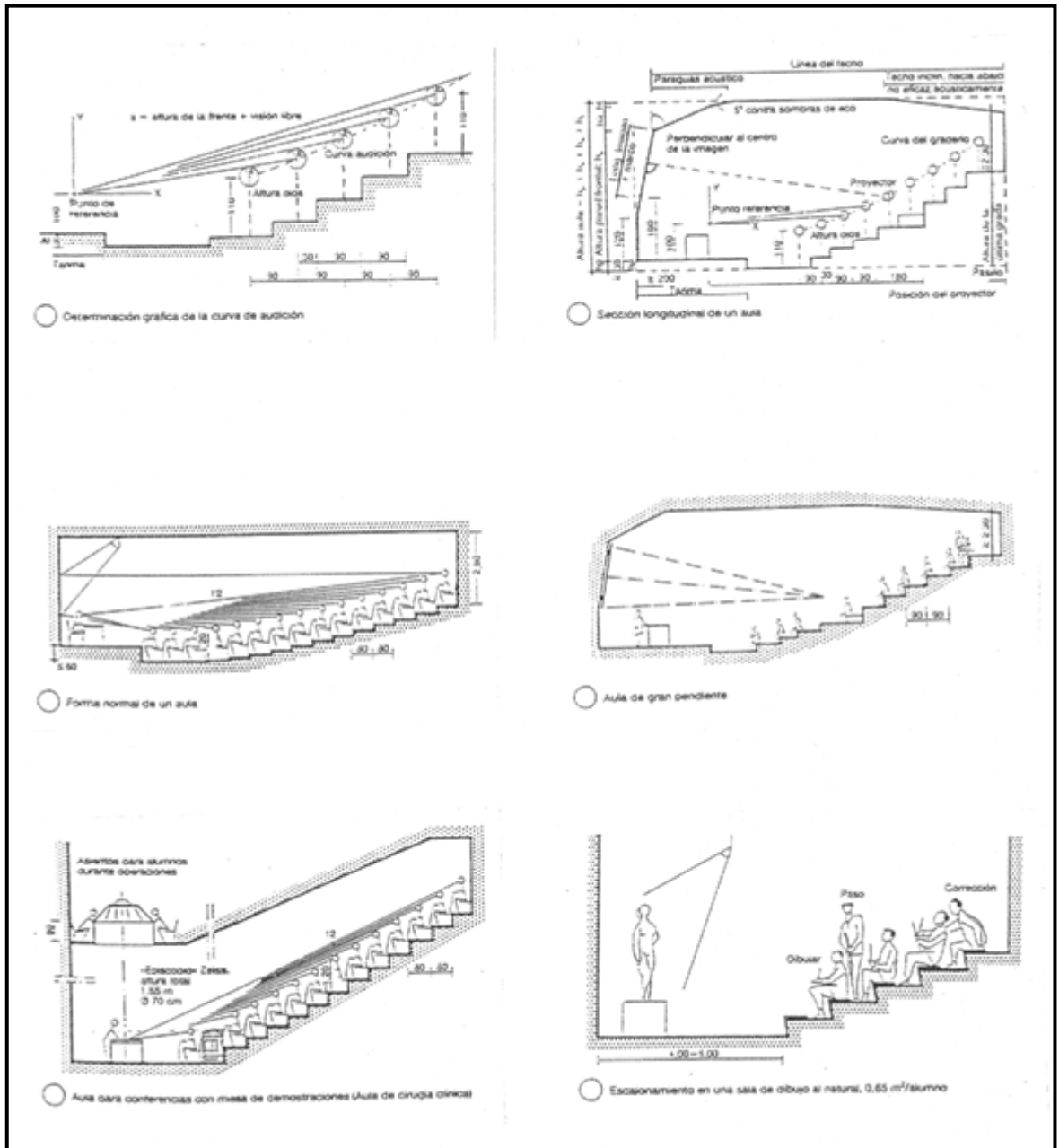

ERGONOMETRÍA SALAS AUDIOVISUALES Y AUDITORIOS

Según las ordenanzas que regulan los espectáculos públicos, todos las plazas, a excepción de los palcos, han de tener butacas fijas con el asiento abatible manualmente y unas medidas iguales o superiores a las expresadas en el dibujo

Los asientos abatibles colocados en diagonal permiten libertad de oídos

Sobreelevación de los asientos (pendiente)

Curva de pendiente y su modificación

El desplazamiento de asientos en una fila se consigue variando la anchura de los asientos (0,30-0,53-0,56)

Anchura de las filas, 16 plazas

Anchura de las filas, 25 plazas; es necesario una puerta

Los palcos pueden tener ≤ 10 sillas sueltas, y un número mayor de asientos fijos. Superficie por persona $\geq 0,65 \text{ m}^2$

Plazas de pie en filas separadas por barerías fijas, la fila superior ha de tener una anchura igual o mayor que las inferiores

Proporciones clásicas de la sala de espectadores. Planta

Anchura de la sala de espectadores



ERGONOMÍA Y ANTROPOMETRÍA MINUSVÁLIDOS

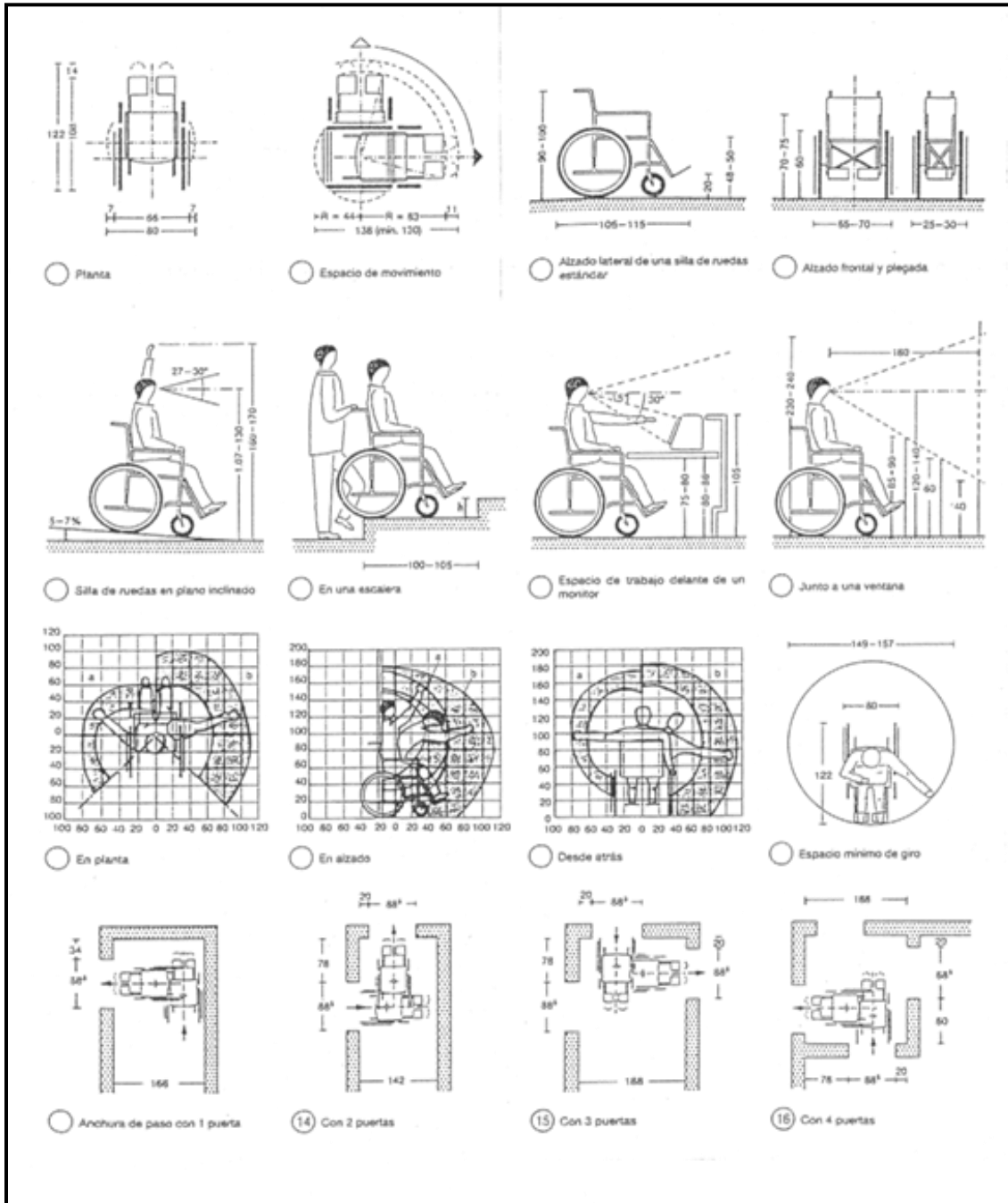

ERGONOMETRÍA BAÑOS.

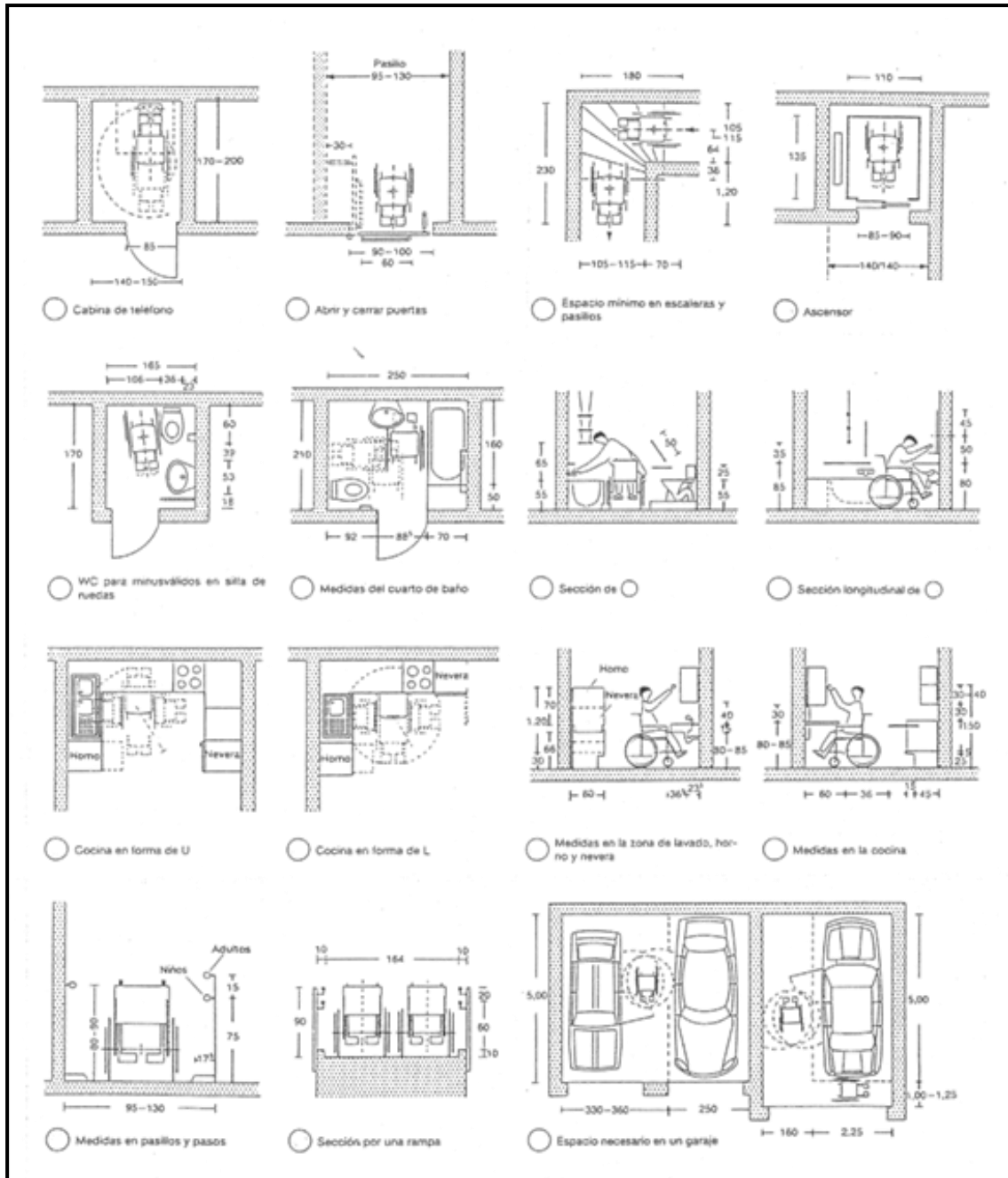

CUADRAS PARA CABALLOS

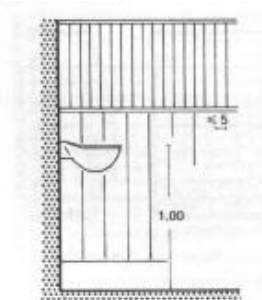
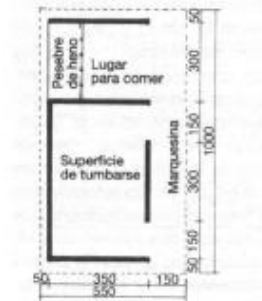
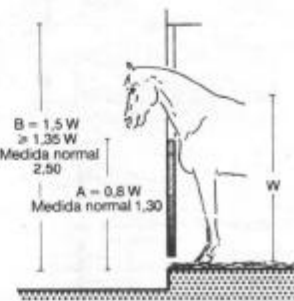
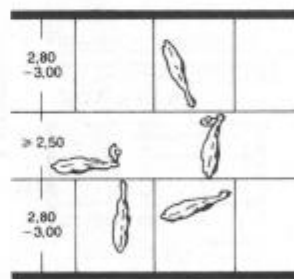
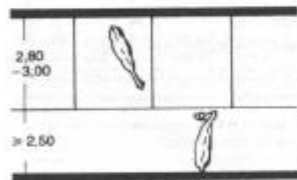
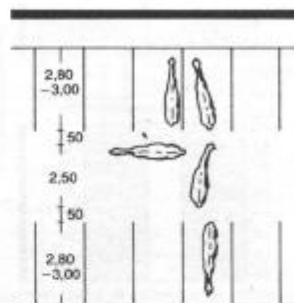
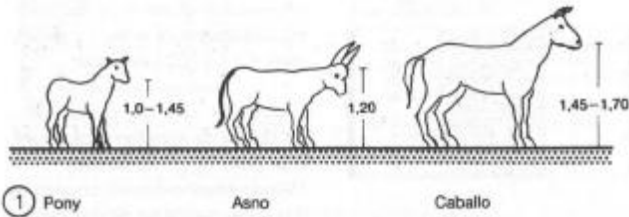

ESTABLOS DE GANADO VACUNO

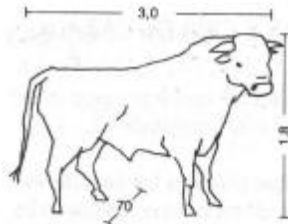

Anchura de las plazas:
por animal: 1,25 y 1,375 m

1 Toro

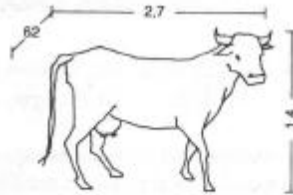

Superficie de las plazas: por vaca 5,0-9,0 m²
Anchura de las plazas: 1,05-1,25 m²
Anchura de las plazas para terneros: 1,50 m

2 Vaca

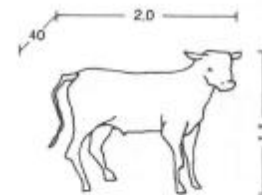

Superficie de las plazas:
menos de 1 año: 3,1-3,5 m²
1-2 años: 3,5-4,5 m²

3 Ganado joven en establos lineales

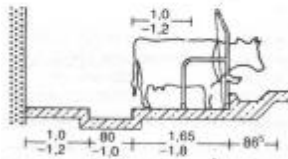

4 Plaza corta con rejilla para las heces

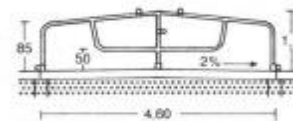

5 Boxes para estar tumbados

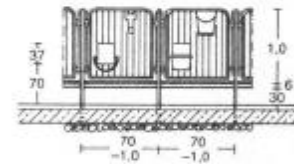

6 Plaza individual para terneros
(de 14 días hasta 10 semanas)

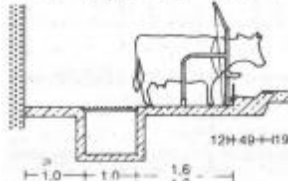

8 Establo lineal con 2 hileras de boxes, para vacas lecheras con ganado joven

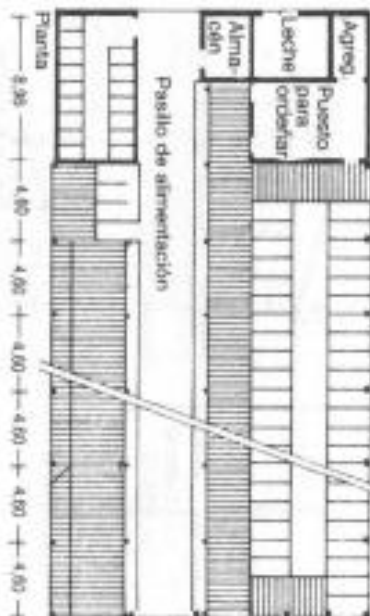

7 Establo lineal con 3 hileras de boxes, para vacas lecheras con ganado joven

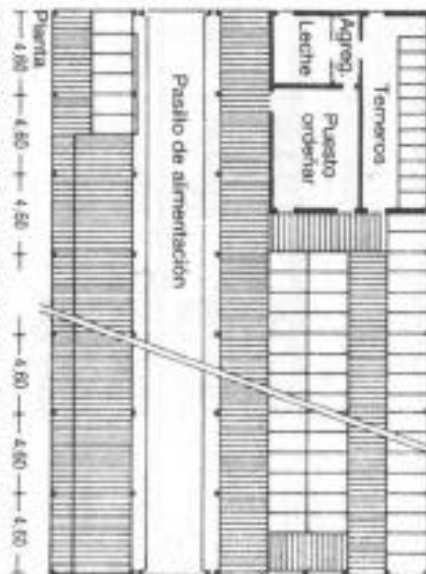

MEMORIA DESCRIPTIVA



PROYECTO “CAMPOCINTEÑO”

RESUMEN EJECUTIVO

Nombre del proyecto:	Campo FerialCinteño.
Ubicación Política Administrativa:	Distrito Incahuasi, Cantón Incahuasi, Municipio Incahuasi, Tercera sección de la Provincia NorCinti, Departamento de Chuquisaca.
Entidad Promotora:	Honorable Alcaldía Municipal de Incahuasi.
Entidad Ejecutora:	Proyecto de Grado.
Número de Beneficiarios:	3.376 Hab. 23394 indirectamente.
Síntesis del Problema:	El poder realizar actividades feriales, artístico culturales, sin tener que tropezar con problemas de espacio, condiciones climatológicas, etc., y al no existir infraestructura adecuada en el Municipio hace que sea menester para el Gobierno Municipal, la realización de un Proyecto que considere una solución definitiva a dicho problema.



Justificación:

Apoyar esta iniciativa, que representa un caro anhelo de una población que pretende fortalecer su infraestructura ferial en resguardo de los habitantes del municipio y de las provincias y en beneficio de manifestaciones artísticas y culturales que mejoren la calidad de vida de la población en su conjunto.

Objetivo del Proyecto:

La implementación del proyecto Campo Ferial, nace dentro de la población del lugar (de las provincias de Nor y Sud Cinti), que consiente de sus necesidades, se entiende que mediante el desarrollo de la producción agrícola, ganadera, artesanal, educación y la cultura se puede alcanzar el principal objetivo que es el de mejorar las condiciones de vida de la población.

Objetivo Específico:

La generalización de la práctica ferial acercando esta actividad a toda la población, para garantizar el derecho de todo ciudadano a conocer y practicar libre y voluntariamente dicha actividad.



FICHA	
PROYECTO: CAMPO FERIA “CINTEÑO”	
PROYECTO DE GRADO	UNIVERSIDAD AUTÓNOMA “JUAN MISAEL SARACHO”
Responsable de la elaboración del Proyecto: Universitario : León Rosso Williams	Docente: ARQ.Mechthild Káiser.
Beneficiarios: Incahuasi y las Provincias de Nor y Sud Cinti	
Comunidad: INCAHUASI	Ubicación Geográfica: Departamento de Chuquisaca, Provincia NorCinti, Municipio de Incahuasi.
Organización Solicitante: Honorable Alcaldía Municipal de Incahuasi	Beneficiarios Población (hab.): 3.376 directos. Población (hab): 23394 indirectos.
¿Este proyecto está incluido en el Plan Operativo Anual del Municipio o Plan Municipal de Desarrollo?	Este proyecto fue elaborado para la defensa académica de la U.A.J.M.S.de la gestión 2010.



EXPOSICIÓN DEL PROBLEMA

El poder realizar actividades feriales, artístico culturales, sin tener que tropezar con problemas de espacio, condiciones climatológicas, etc., y al no existir infraestructura adecuada en el Municipio (provincias) para realizar dichas actividades, se pretende dar solución con el presente proyecto.

DESCRIPCIÓN DEL PROYECTO

El Proyecto contará con las siguientes características:

Sector Boletería, para poder adquirir el permiso para el ingreso.

Áreas administración.

Área de convenciones.

Área de exposición agrícola

Área de están al aire libre.

Área de escenario de espectáculos, lugar que está designado para actividades culturales.

Área de exposición de animales.

Área de gastronomía del lugar

Área de exposición de maquinaria, insumos y exposición artesanal, textil

Área de caballeriza



Anfiteatro al aire libre

También contará con amplio espacio para parque de vehículos

Con un parque para niños.

Áreas verdes en el interior del campo ferial.

OBJETIVOS ESPECÍFICOS

Objetivos:

- Tener en el Municipio un campo ferial como instrumento que permita visualizar de manera objetiva la factibilidad del mismo, a partir de la necesidad de precautelar el capital humano, mediante la dotación de infraestructura que permita la realización de las ferias, así como los acontecimientos artísticos, sociales y culturales.
- La valoración del sistema ferial de Incahuasi y del Municipio (provincias) en su conjunto mediante el establecimiento de estrategias y programas de ampliación, diversificación, mejora y modernización del equipamiento ferial existente.
- La generalización de ferias, para garantizar el derecho de todo ciudadano a conocer y practicar libre y voluntariamente de las ferias en condiciones de igualdad y sin discriminación alguna.
- El aumento de la calidad de vida, el bienestar social y el desarrollo integral saludable de los ciudadanos, a través de la mejora de las instalaciones feriales.
- Fortalecer las relaciones interprovinciales e intercomunales a través de la práctica ferial y socio - cultural.



FINANCIAMIENTO DEL PROYECTO

Fortalecimiento de capital social y mayor acceso a bienes y servicios públicos:

El Proyecto fortalecerá a las organizaciones locales, comunales y provinciales a través de distintas acciones posibilitará que la población trabaje de una forma planificada.

Aumento de la participación y apropiación:

El Proyecto al responder a una necesidad de la población, permitirá a una mayor participación de la población.

Mejora del bienestar familiar:

Elevar el nivel y calidad de vida de los habitantes de los municipios, con base en el mejoramiento de los servicios de actividad cultural y el desarrollo de la infraestructura básica.

Apoyo a actividades de emergencias e impacto:

El proyecto permitirá mejorar las condiciones de vida.



CUESTIONARIO REALIZADO EN LA ALCADÍA DE INCAHUASI	
La comunidad cuenta con un Campo Ferial que abastece suficientemente las necesidades de la comunidad durante todo el año.	NO
La elegibilidad de este proyecto está dentro de los alcances de las estrategias señaladas por el Gobierno.	SI
Factibilidad técnica de ejecución según los datos e información obtenidos en la visita a campo a la comunidad.	SI
Factibilidad económica de ejecución, de acuerdo a los datos obtenidos en la población la factibilidad económica es viable por la disponibilidad de los recursos del POA.	SI
Alto interés y compromiso para cumplir con contraparte y todas las responsabilidades que implican la gestión y ejecución del proyecto y su posterior operación y mantenimiento	SI
Niveles de pobreza elevados o habitantes vulnerables (con infraestructura social inadecuada o inexistente) del área rural que afectan principalmente a niños y mujeres.	SI
Aprovechamiento de recursos económicos y naturales o potenciales, mano de obra o materiales locales.	SI

