

ANEXOS

ANEXOS

Anexo 1: Diagrama para la determinación de la hora pico

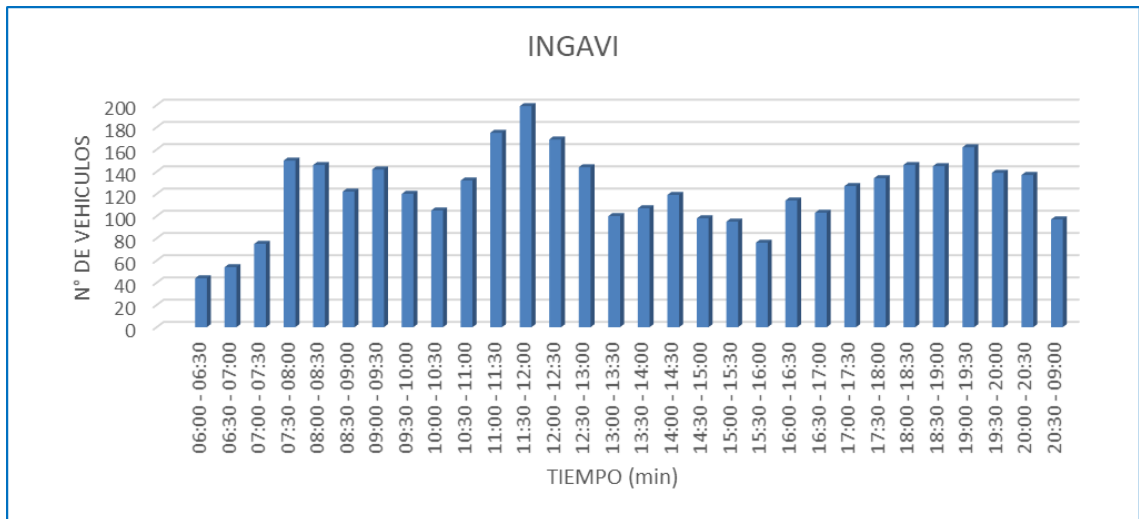

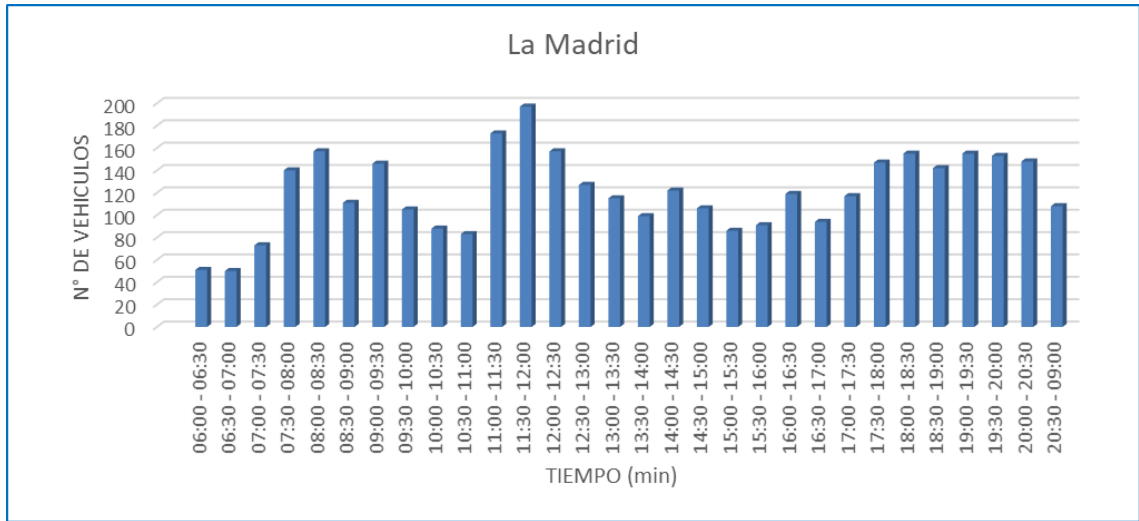
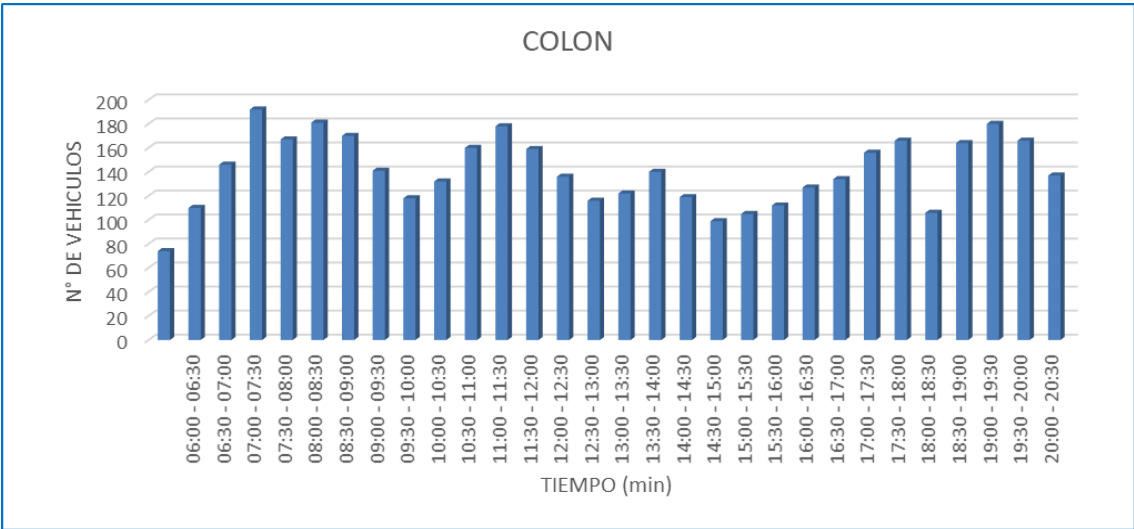
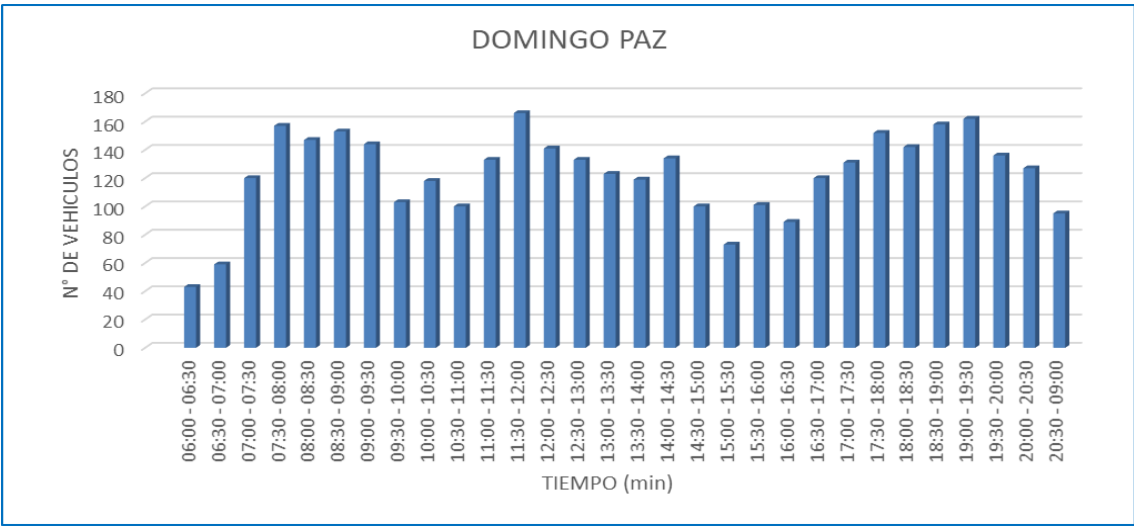
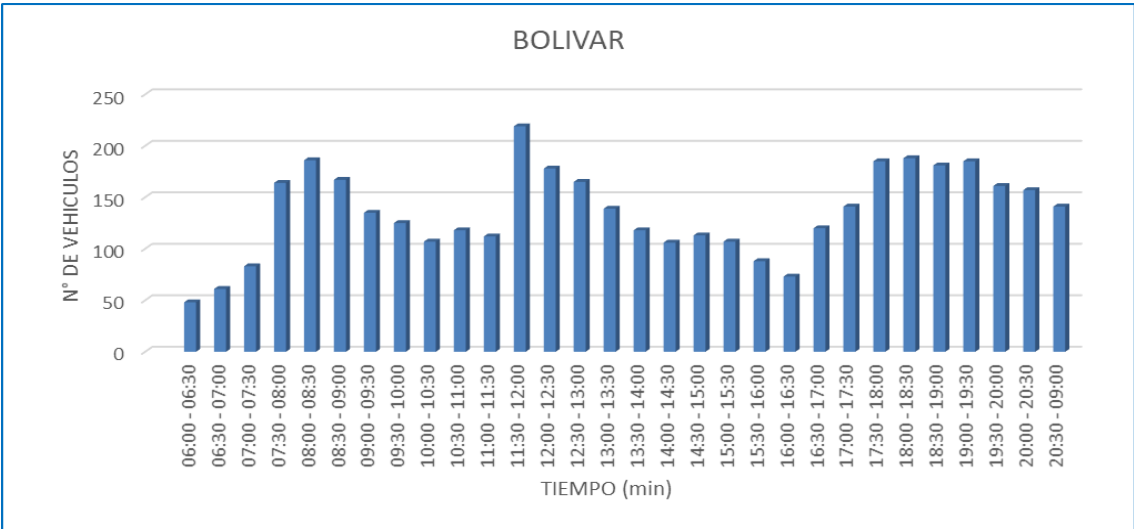

DANIEL CAMPOS

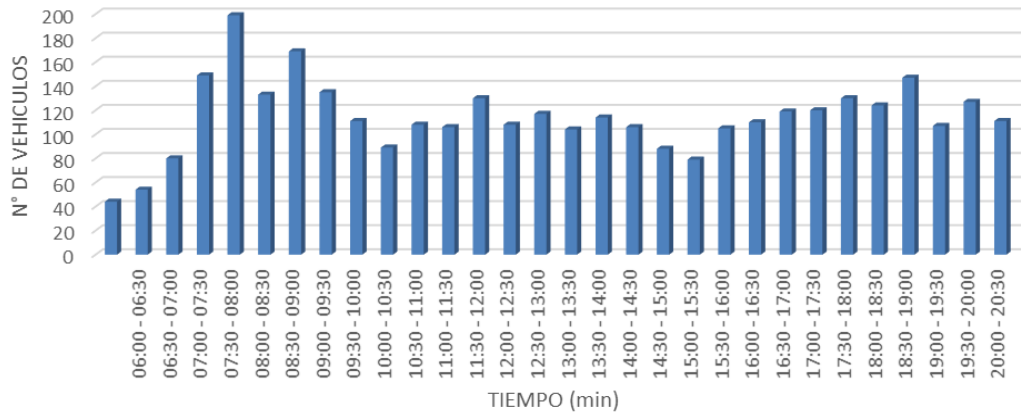

SUCRE

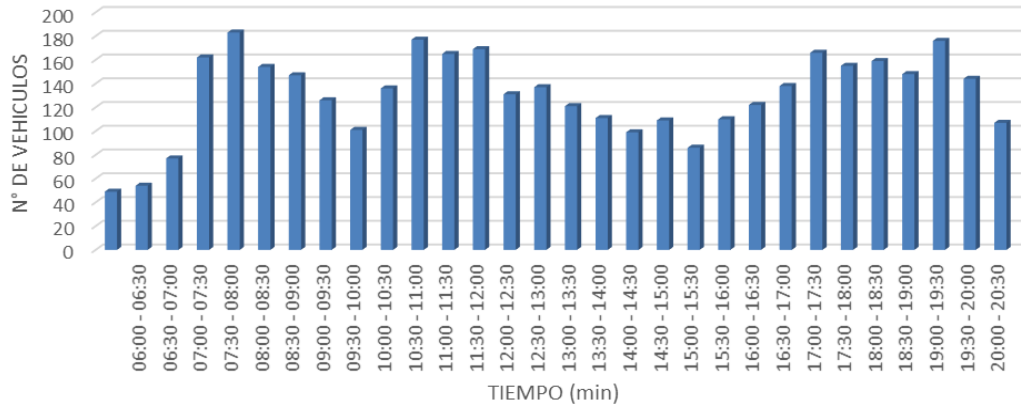

GENERAL TRIGO

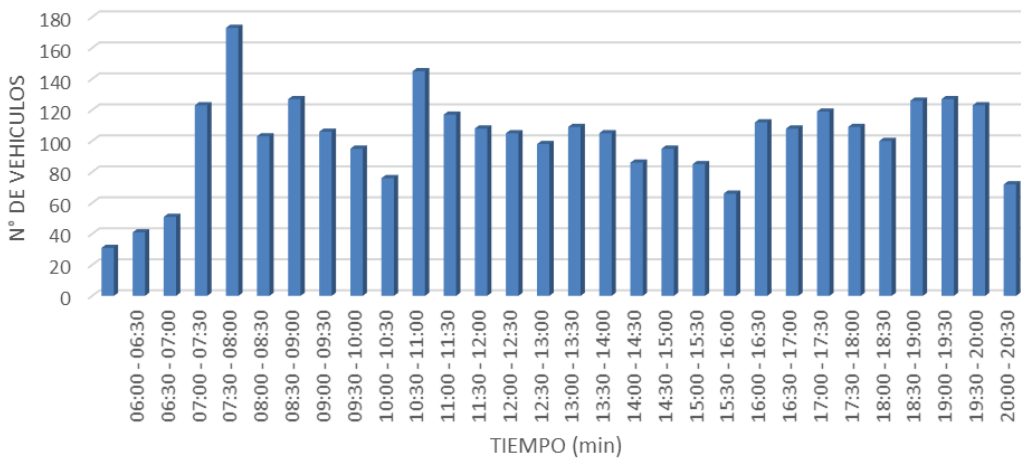

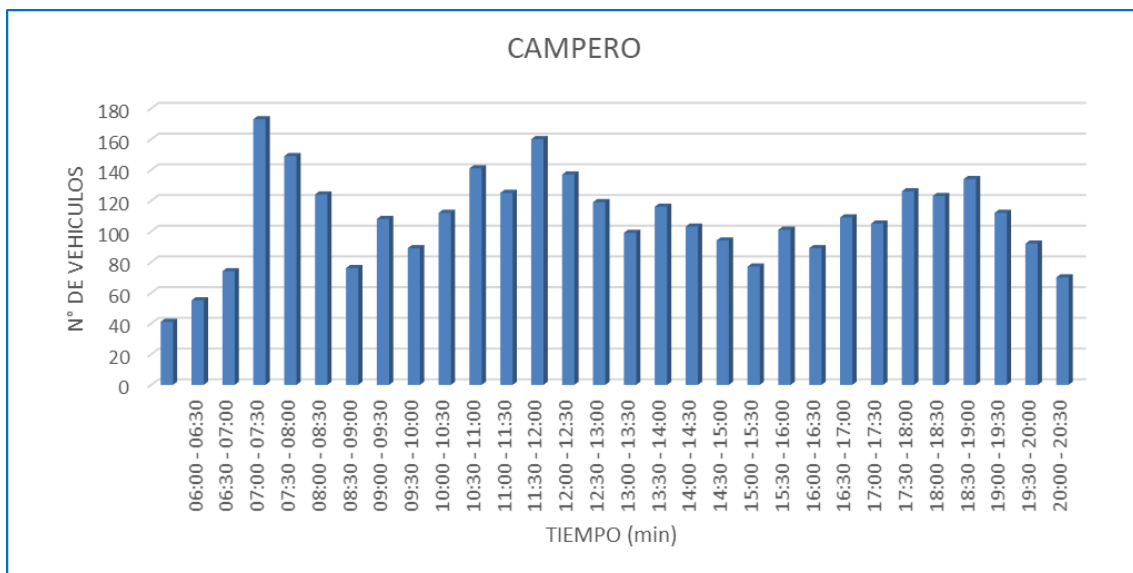

Anexo 2: Aforos

Día:	Lunes	Tráfico liviano						Tráfico mediano					
15 de Abril y:	Hora	Público			Privado			Público			Privado		
		Fr	Gi	Gd	Fr	Gi	Gd	Fr	Gi	Gd	Fr	Gi	Gd
Campero	08:00 - 09:00	100	26		56	14			46		40	8	
Gral. Trigo		82		32	34		14				42		16
Sucre		90	46		56	22					32	4	
D. Campos		102		10	84		12				60		4
Colón		92	32		51	18		11			54	3	
Campero	12:00 - 13:00	107	27		82	68			46		46	28	
Gral. Trigo		97		18	76		38				51		22
Sucre		86	58		69	55					80	15	
D. Campos		78		27	111		35				79		31
Colón		100	40		81	15		10			60	6	
Campero	18:00 - 19:00	108	32		84	16			24		48	16	
Gral. Trigo		72		32	68		32				40		16
Sucre		60	44		136	44					56	20	
D. Campos		80		8	60		8				52		16
Colón		85	35		60	24		10			66	5	

Día:	Martes	Tráfico liviano						Tráfico mediano					
15 de Abril y:	Hora	Público			Privado			Público			Privado		
		Fr	Gi	Gd	Fr	Gi	Gd	Fr	Gi	Gd	Fr	Gi	Gd
Campero	08:00 - 09:00	92	28		40	3			44		28	8	
Gral. Trigo		80		32	32		12				40		16
Sucre		116	44		64	20					36	16	
D. Campos		136		8	96		20				52		4
Colón		106	30		68	30		9			30	6	
Campero	12:00 - 13:00	105	31		82	65			60		50	33	
Gral. Trigo		110		33	63		45				53		36
Sucre		80	52		76	42					79		
D. Campos		81		41	101		51				71		46
Colón		90	40		75	30		7			38	10	
Campero	18:00 - 19:00	92	24		116	24			40		72	8	
Gral. Trigo		68		53	88		72				36		16
Sucre		108	32		84	56					48	24	
D. Campos		88		20	104		56				32		24
Colón		106	51		76	35		11			46	12	

Día:	Miercoles	Tráfico liviano						Tráfico mediano					
15 de Abril y:	Hora	Público			Privado			Público			Privado		
		Fr	Gi	Gd	Fr	Gi	Gd	Fr	Gi	Gd	Fr	Gi	Gd
Campero	08:00 - 09:00	108	24		72	24			48		52	8	
Gral. Trigo		84		32	36		16				44		16
Sucre		64	48		48	24					28	12	
D. Campos		68		12	72		4				68		4
Colón		88	40		50	38		10			52	16	
Campero	12:00 - 13:00	84	24		88	44			52		52	28	
Gral. Trigo		104		16	76		40				52		20
Sucre		120	52		80	48					92	24	
D. Campos		84		16	128		28				76		44
Colón		92	42		66	38		9			68	36	
Campero	18:00 - 19:00	100	28		100	20			32		60	12	
Gral. Trigo		70		43	78		52				38		16
Sucre		84	38		110	50					52	4	
D. Campos		84		14	82		32				42		20
Colón		94	22		90	40		12			38	12	

Día:	Jueves	Tráfico liviano						Tráfico mediano					
15 de Abril y:	Hora	Público			Privado			Público			Privado		
		Fr	Gi	Gd	Fr	Gi	Gd	Fr	Gi	Gd	Fr	Gi	Gd
Campero	08:00 - 09:00	111	31		60	20			55		50	15	
Gral. Trigo		90		41	40		23				51		29
Sucre		79	39		50	19					43	10	
D. Campos		95		18	76		17				50		7
Colón		84	29		66	19		9			46	15	
Campero	12:00 - 13:00	98	20		76	74			52		56	22	
Gral. Trigo		102		20	76		32				46		28
Sucre		94	66		76	50					74	10	
D. Campos		70		32	128		40				74		38
Colón		80	28		96	48		11			70	20	
Campero	18:00 - 19:00	99	31		105	15			36		63	14	
Gral. Trigo		73		39	81		53				41		18
Sucre		91	40		107	48					49	12	
D. Campos		87		17	79		36				43		21
Colón		92	22		68	30		10			46	26	

Día:	Viernes	Tráfico liviano						Tráfico mediano					
15 de Abril y:	Hora	Público			Privado			Público			Privado		
		Fr	Gi	Gd	Fr	Gi	Gd	Fr	Gi	Gd	Fr	Gi	Gd
Campero	08:00 - 09:00	91	22		61	20			39		60	12	
Gral. Trigo		73		38	30		21				42		28
Sucre		95	39		49	15					50	15	
D. Campos		93		6	66		18				39		13
Colón		88	22		50	22		13			48	16	
Campero	12:00 - 13:00	112	16		64	104			52		60	16	
Gral. Trigo		100		24	76		24				40		36
Sucre		68	80		72	52					56	32	
D. Campos		56		48	128		52				72		32
Colón		82	32		85	40		13			68	38	
Campero	18:00 - 19:00	103	23		92	31			37		55	16	
Gral. Trigo		69		43	69		55				43		21
Sucre		86	44		101	45					45	18	
D. Campos		75		17	89		39				53		25
Colón		69	39		68	44		10			66	20	

Día:	Lunes	Tráfico liviano						Tráfico mediano					
La Madrid y:	Hora	Público			Privado			Público			Privado		
		Fr	Gi	Gd	Fr	Gi	Gd	Fr	Gi	Gd	Fr	Gi	Gd
Campero	08:00 - 09:00	50		36	48		32				12		6
Gral. Trigo		76	38		56	36					28	30	
Sucre		94		58	46		14				34		10
D. Campos		116	34		36	12					22	8	
Colón		69		39	68		44			12	66		20
Campero	12:00 - 13:00	40		44	60		28				24		16
Gral. Trigo		56	44		96	96					32	32	
Sucre		84		44	116		40				40		12
D. Campos		72	28		36	16					24	16	
Colón		82		32	85		40			10	68		38
Campero	18:00 - 19:00	56		60	56		48				20		24
Gral. Trigo		76	24		52	96					24	24	
Sucre		40		44	80		24				48		4
D. Campos		80	24		96	48					48	28	
Colón		88		22	50		22			12	48		16

Día:	Martes	Tráfico liviano						Tráfico mediano					
La Madrid y:	Hora	Público			Privado			Público			Privado		
		Fr	Gi	Gd	Fr	Gi	Gd	Fr	Gi	Gd	Fr	Gi	Gd
Campero	08:00 - 09:00	52		28	48		28				16		4
Gral. Trigo		96	28		52	28					32	12	
Sucre		68		60	56		12				32		12
D. Campos		132	16		48	8					32	8	
Colón		92		22	68		30			18	46		26
Campero	12:00 - 13:00	52		38	62		22				26		18
Gral. Trigo		64	58		80	90					34	42	
Sucre		106		52	88		46				44		18
D. Campos		70	16		60	26					28	14	
Colón		80		28	96		48			20	70		20
Campero	18:00 - 19:00	60		60	56		40				16		12
Gral. Trigo		52	48		44	92					4	40	
Sucre		68		80	76		48				32		12
D. Campos		88	36		116	40					52	28	
Colón		84		29	66		19			22	46		15

Día:	Miercoles	Tráfico liviano						Tráfico mediano					
La Madrid y:	Hora	Público			Privado			Público			Privado		
		Fr	Gi	Gd	Fr	Gi	Gd	Fr	Gi	Gd	Fr	Gi	Gd
Campero	08:00 - 09:00	59		41	41		29				15		11
Gral. Trigo		76	35		95	35					41	32	
Sucre		88		61	42		20				39		16
D. Campos		99	46		45	18					31	16	
Colón		94		22	90		40			22	38		12
Campero	12:00 - 13:00	64		32	64		16				28		20
Gral. Trigo		72	72		64	84					36	52	
Sucre		128		60	60		52				48		24
D. Campos		68	4		84	36					32	12	
Colón		92		42	66		38			18	68		36
Campero	18:00 - 19:00	58		60	56		44				18		18
Gral. Trigo		64	36		48	94					14	32	
Sucre		54		62	78		36				40		8
D. Campos		84	30		106	44					50	28	
Colón		88		40	50		38			16	52		16

Día:	Jueves	Tráfico liviano						Tráfico mediano					
La Madrid y:	Hora	Público			Privado			Público			Privado		
		Fr	Gi	Gd	Fr	Gi	Gd	Fr	Gi	Gd	Fr	Gi	Gd
Campero	08:00 - 09:00	48		44	48		36				8		8
Gral. Trigo		56	48		60	44					24	48	
Sucre		120		56	36		16				36		8
D. Campos		100	52		24	16					12	8	
Colón		106		51	76		35			16	46		12
Campero	12:00 - 13:00	59		44	58		19				29		15
Gral. Trigo		79	54		54	56					33	54	
Sucre		93		48	75		41				39		16
D. Campos		76	20		55	28					22	19	
Colón		90		40	75		30			20	38		10
Campero	18:00 - 19:00	53		49	53		36				15		21
Gral. Trigo		62	22		61	89					30	24	
Sucre		48		53	69		44				46		14
D. Campos		76	40		92	36					49	33	
Colón		106		30	68		30			14	30		6

Día:	Viernes	Tráfico liviano						Tráfico mediano					
La Madrid y:	Hora	Público			Privado			Público			Privado		
		Fr	Gi	Gd	Fr	Gi	Gd	Fr	Gi	Gd	Fr	Gi	Gd
Campero	08:00 - 09:00	62		41	51		22				18		4
Gral. Trigo		79	29		55	40					27	30	
Sucre		86		45	46		13				33		13
D. Campos		102	33		47	15					25	10	
Colón		85		35	60		24			18	66		5
Campero	12:00 - 13:00	49		29	67		25				23		25
Gral. Trigo		71	61		82	85					37	39	
Sucre		93		49	90		40				51		16
D. Campos		70	20		63	30					31	10	
Colón		100		40	81		15			15	60		6
Campero	18:00 - 19:00	70		53	49		41				22		23
Gral. Trigo		56	40		55	88					16	44	
Sucre		62		54	83		44				50		15
D. Campos		90	39		101	38					43	33	
Colón		92		32	51		18			12	54		4

Día:	Lunes	Tráfico liviano						Tráfico mediano					
Ingavi y:	Hora	Público			Privado			Público			Privado		
		Fr	Gi	Gd	Fr	Gi	Gd	Fr	Gi	Gd	Fr	Gi	Gd
Campero	08:00 - 09:00	103	31		100	22		12			49	16	
Gral. Trigo		96		20	71		26	33			28		24
Sucre		122	48		50	16		50			51	13	
D. Campos		132		30	55		31	49		17	55		22
Colón		110	32		51	18		12	10		54	3	
Campero	12:00 - 13:00	89	35		81	18		16			29	15	
Gral. Trigo		129		36	69		33	33			36		16
Sucre		155	41		71	15		55			40	16	
D. Campos		106		34	65		29	41		13	59		7
Colón		120	40		81	15		15	12		60	6	
Campero	18:00 - 19:00	116	4		50	24		12			44	12	
Gral. Trigo		124		12	96		32	32			28		3
Sucre		96	48		76	12		40			36	4	
D. Campos		108		32	92		36	40		5	32		4
Colón		118	35		60	24		18	8		66	5	

Día:	Martes	Tráfico liviano						Tráfico mediano					
Ingavi y:	Hora	Público			Privado			Público			Privado		
		Fr	Gi	Gd	Fr	Gi	Gd	Fr	Gi	Gd	Fr	Gi	Gd
Campero	08:00 - 09:00	89	21		88	23		10			34	8	
Gral. Trigo		76		12	56		16	25			19		19
Sucre		101	39		38	10		45			43	6	
D. Campos		110		19	40		19	35		11	39		15
Colón		106	30		68	30		14	16		30	6	
Campero	12:00 - 13:00	56	40		52	28		16			28	8	
Gral. Trigo		164		40	68		20	32			32		12
Sucre		172	36		48	4		52			24	16	
D. Campos		84		40	100		32	52		12	60		4
Colón		119	40		75	30		20	10		38	10	
Campero	18:00 - 19:00	115	22		65	28		15			42	12	
Gral. Trigo		140		31	95		33	26			29		10
Sucre		105	38		76	15		33			31	8	
D. Campos		115		36	95		32	44		6	39		14
Colón		110	51		76	35		12			46	12	

Día:	Miercoles	Tráfico liviano						Tráfico mediano					
Ingavi y:	Hora	Público			Privado			Público			Privado		
		Fr	Gi	Gd	Fr	Gi	Gd	Fr	Gi	Gd	Fr	Gi	Gd
Campero	08:00 - 09:00	92	28		84	20		16			40	8	
Gral. Trigo		92		12	56		16	32			16		16
Sucre		128	44		36	8		44			56	4	
D. Campos		148		28	44		16	44		16	56		16
Colón		109	40		50	38		20	16		52	16	
Campero	12:00 - 13:00	108	24		104	8		4			40	8	
Gral. Trigo		84		28	60		36	28			36		32
Sucre		124	40		80	20		68			44	12	
D. Campos		108		20	14		28	40		8	36		4
Colón		111	42		66	38		11	18		68	36	
Campero	18:00 - 19:00	100	36		76	28		8			32	8	
Gral. Trigo		140		44	88		28	16			24		12
Sucre		108	24		68	12		24			20	4	
D. Campos		116		36	88		28	40		4	40		12
Colón		122	22		90	40		10	12		38	12	

Día:	Jueves	Tráfico liviano						Tráfico mediano					
Ingavi y:	Hora	Público			Privado			Público			Privado		
		Fr	Gi	Gd	Fr	Gi	Gd	Fr	Gi	Gd	Fr	Gi	Gd
Campero	08:00 - 09:00	99	27		93	16		13			43	10	
Gral. Trigo		90		16	61		21	30			22		21
Sucre		116	43		43	12		48			50	7	
D. Campos		130		24	47		22	45		14	50		18
Colón		126	28		96	48		18	8		70	20	
Campero	12:00 - 13:00	79	26		75	15		8			30	6	
Gral. Trigo		11		29	59		25	25			28		19
Sucre		133	33		60	10		49			29	11	
D. Campos		85		25	51		28	38		6	41		2
Colón		107	29		66	19		10	18		46	15	
Campero	18:00 - 19:00	101	18		55	30		15			42	8	
Gral. Trigo		121		33	100		25	22			28		9
Sucre		99	40		78	15		29			29	6	
D. Campos		105		28	93		28	38		7	31		11
Colón		115	22		68	30		8	10		46	26	

Día:	Viernes	Tráfico liviano						Tráfico mediano					
Ingavi y:	Hora	Público			Privado			Público			Privado		
		Fr	Gi	Gd	Fr	Gi	Gd	Fr	Gi	Gd	Fr	Gi	Gd
Campero	08:00 - 09:00	105	25		101	12		10			45	12	
Gral. Trigo		88		19	66		25	28			28		26
Sucre		103	42		49	16		52			44	10	
D. Campos		111		20	50		28	46		12	44		20
Colón		118	22		50	22		12	8		48	16	
Campero	12:00 - 13:00	82	32		78	18		10			34	8	
Gral. Trigo		124		34	64		28	30			34		22
Sucre		148	38		64	12		60			34	14	
D. Campos		96		30	57		30	46		10	48		4
Colón		109	32		85	40		10	12		68	38	
Campero	18:00 - 19:00	108	20		63	26		10			38	10	
Gral. Trigo		132		28	92		30	24			26		8
Sucre		102	36		72	12		32			28	4	
D. Campos		112		34	90		32	40		5	36		8
Colón		129	39		68	44		12	10		66	20	

Día:	Lunes	Tráfico liviano						Tráfico mediano					
Bolívar y:	Hora	Público			Privado			Público			Privado		
		Fr	Gi	Gd	Fr	Gi	Gd	Fr	Gi	Gd	Fr	Gi	Gd
Campero	08:00 - 09:00	78		27	41		10	54		69	24		7
Gral. Trigo		82	23		33	6		108			5	6	
Sucre		48		29	11		15	110			18		5
D. Campos		36	66		19	65		101			14	16	
Colón		46		38	40		44	98			30		20
Campero	12:00 - 13:00	48		28	36		24	48		44	24		16
Gral. Trigo		36	24		36	8		104			20	8	
Sucre		16		16	12		6	116			5		12
D. Campos		16	64		20	52		132			28	32	
Colón		22		40	30		15	110			40		6
Campero	18:00 - 19:00	46		32	40		22	50		56	22		12
Gral. Trigo		46	20		50	36		92			12	12	
Sucre		30		10	30		22	96			14		16
D. Campos		32	58		30	74		108			14	36	
Colón		22		38	36		52	102			12		24

Día:	Martes	Tráfico liviano						Tráfico mediano					
Bolívar y:	Hora	Público			Privado			Público			Privado		
		Fr	Gi	Gd	Fr	Gi	Gd	Fr	Gi	Gd	Fr	Gi	Gd
Campero	08:00 - 09:00	92		16	44		12	52		76	44		4
Gral. Trigo		80	28		32	8		116			8	4	
Sucre		52		24	12		16	120			16		8
D. Campos		48	80		24	76		108			12	20	
Colón		28		34	28		46	128			18		10
Campero	12:00 - 13:00	40		20	36		4	36		60	28		12
Gral. Trigo		52	12		36	16		112			4	5	
Sucre		28		32	8		20	128			4		16
D. Campos		16	16		16	40		156			5	36	
Colón		28		14	28		30	116			8		20
Campero	18:00 - 19:00	52		36	45		33	55		66	30		19
Gral. Trigo		50	27		59	49		100			18	18	
Sucre		35		16	39		39	106			21		25
D. Campos		37	63		42	79		114			26	44	
Colón		42		36	38		42	126			18		28

Día:	Miercoles	Tráfico liviano						Tráfico mediano					
Bolívar y:	Hora	Público			Privado			Público			Privado		
		Fr	Gi	Gd	Fr	Gi	Gd	Fr	Gi	Gd	Fr	Gi	Gd
Campero	08:00 - 09:00	88		33	51		15	66		79	32		10
Gral. Trigo		93	31		41	11		120			13	11	
Sucre		56		39	15		23	125			26		12
D. Campos		47	76		25	80		114			24	28	
Colón		48		38	32		26	110			30		38
Campero	12:00 - 13:00	39		19	33		12	40		45	24		11
Gral. Trigo		40	15		31	10		99			11	5	
Sucre		19		20	9		11	110			3		14
D. Campos		15	32		14	38		130			11	29	
Colón		22		18	20		28	100			12		16
Campero	18:00 - 19:00	43		27	35		18	43		49	15		11
Gral. Trigo		39	18		42	30		88			10	9	
Sucre		27		6	22		15	85			11		15
D. Campos		26	49		26	65		99			14	29	
Colón		22		36	20		40	112			12		18

Día:	Jueves	Tráfico liviano						Tráfico mediano					
Bolívar y:	Hora	Público			Privado			Público			Privado		
		Fr	Gi	Gd	Fr	Gi	Gd	Fr	Gi	Gd	Fr	Gi	Gd
Campero	08:00 - 09:00	82		30	46		12	60		74	28		8
Gral. Trigo		88	26		36	8		114			8	8	
Sucre		52		32	12		18	116			22		8
D. Campos		40	72		22	74		106			18	20	
Colón		42		34	24		20	120			16		14
Campero	12:00 - 13:00	51		28	42		17	50		62	33		19
Gral. Trigo		49	23		45	18		111			16	11	
Sucre		25		29	19		21	126			11		21
D. Campos		22	43		26	53		151			22	37	
Colón		28		38	30		30	128			18		24
Campero	18:00 - 19:00	52		40	48		16	48		60	24		12
Gral. Trigo		28	20		44	48		108			8	12	
Sucre		36		16	32		20	104			8		28
D. Campos		40	80		28	88		128			16	36	
Colón		38		40	26		36	108			12		24

Día:	Viernes	Tráfico liviano						Tráfico mediano					
Bolívar y:	Hora	Público			Privado			Público			Privado		
		Fr	Gi	Gd	Fr	Gi	Gd	Fr	Gi	Gd	Fr	Gi	Gd
Campero	08:00 - 09:00	72		44	48		12	68		72	12		12
Gral. Trigo		96	24		40	8		112			8	12	
Sucre		52		40	12		20	112			28		8
D. Campos		32	64		20	72		104			24	20	
Colón		40		28	16		36	127			22		18
Campero	12:00 - 13:00	44		24	36		14	42		52	26		14
Gral. Trigo		44	18		36	12		108			12	7	
Sucre		22		24	10		13	122			5		14
D. Campos		16	40		18	46		144			17	34	
Colón		20		30	24		33	110			20		16
Campero	18:00 - 19:00	40		24	32		28	52		52	20		12
Gral. Trigo		64	20		56	24		76			16	12	
Sucre		24		4	28		24	88			20		4
D. Campos		24	36		32	60		88			12	36	
Colón		22		28	40		30	102			18		20

Día:	Lunes	Tráfico liviano						Tráfico mediano					
D. Paz y:	Hora	Público			Privado			Público			Privado		
		Fr	Gi	Gd	Fr	Gi	Gd	Fr	Gi	Gd	Fr	Gi	Gd
Campero	08:00 - 09:00	110	22		50	14		110			20	8	
Gral. Trigo		90		36	24		14	92		14	18		6
Sucre		108	30		50	16		96			16	14	
D. Campos		140		40	52		20	100		10	22		18
Colón		112	60		40	26		106	12		12	16	
Campero	12:00 - 13:00	99	11		29	6		90			8	11	
Gral. Trigo		69		38	21		33	95		5	9		5
Sucre		72	28		18	18		94			14	3	
D. Campos		63		11	46		15	65		4	21		6
Colón		90	30		42	16		68	10		14	14	
Campero	18:00 - 19:00	108	22		28	6		77			5	4	
Gral. Trigo		40		20	16		19	70		4	6		6
Sucre		48	15		27	19		54			4	3	
D. Campos		54		8	47		15	69		4	17		7
Colón		86	36		38	14		60	8		10	8	

Día:	Martes	Tráfico liviano						Tráfico mediano					
D. Paz y:	Hora	Público			Privado			Público			Privado		
		Fr	Gi	Gd	Fr	Gi	Gd	Fr	Gi	Gd	Fr	Gi	Gd
Campero	08:00 - 09:00	78	22		32	6		84			8	4	
Gral. Trigo		44		20	20		19	78		6	10		6
Sucre		52	15		30	19		60			6	3	
D. Campos		58		8	50		15	74		8	19		7
Colón		90	36		42	14		68	8		14	8	
Campero	12:00 - 13:00	99	17		42	10		100			12	16	
Gral. Trigo		81		49	26		43	110		12	13		11
Sucre		85	38		25	25		109			25	6	
D. Campos		76		18	54		26	80		9	30		12
Colón		112	60		40	26		106	12		12	16	
Campero	18:00 - 19:00	89	12		28	8		88			12	4	
Gral. Trigo		40		24	24		16	84		4	2		16
Sucre		64	20		24	36		68			4	4	
D. Campos		76		20	48		20	72		4	32		8
Colón		104	44		52	20		72	8		20	16	

Día:	Miercoles	Tráfico liviano						Tráfico mediano					
D. Paz y:	Hora	Público			Privado			Público			Privado		
		Fr	Gi	Gd	Fr	Gi	Gd	Fr	Gi	Gd	Fr	Gi	Gd
Campero	08:00 - 09:00	100	16		44	12		100			16	4	
Gral. Trigo		88		32	20		12	88		12	16		4
Sucre		104	28		48	12		80			12	12	
D. Campos		132		36	48		16	88		8	16		12
Colón		104	64		36	24		88	8		8	12	
Campero	12:00 - 13:00	97	12		44	8		96			12	16	
Gral. Trigo		60		56	20		32	104		8	16		4
Sucre		72	44		20	16		112			24	4	
D. Campos		80		20	44		16	92		8	28		12
Colón		108	62		38	25		97	10		10	14	
Campero	18:00 - 19:00	116	44		36	8		76			4	8	
Gral. Trigo		52		24	16		28	68		4	12		2
Sucre		44	20		40	12		52			12	4	
D. Campos		44		4	56		24	80		4	16		12
Colón		84	36		32	16		64	4		8	8	

Día:	Jueves	Tráfico liviano						Tráfico mediano					
D. Paz y:	Hora	Público			Privado			Público			Privado		
		Fr	Gi	Gd	Fr	Gi	Gd	Fr	Gi	Gd	Fr	Gi	Gd
Campero	08:00 - 09:00	105	19		47	13		105			18	6	
Gral. Trigo		89		34	22		13	90		13	17		5
Sucre		106	29		49	14		88			14	13	
D. Campos		136		38	50		18	94		9	19		15
Colón		108	62		38	25		97	10		10	14	
Campero	12:00 - 13:00	107	16		28	8		96			8	12	
Gral. Trigo		92		32	28		44	100		8	4		12
Sucre		88	20		20	28		96			16	4	
D. Campos		60		8	56		20	52		4	24		4
Colón		102	62		32	25		92	10		8	14	
Campero	18:00 - 19:00	94	33		36	12		90			13	10	
Gral. Trigo		51		30	28		29	81		9	10		16
Sucre		59	25		40	30		66			12	9	
D. Campos		66		16	60		28	83		10	30		15
Colón		99	48		49	26		75	12		19	18	

Día:	Viernes	Tráfico liviano						Tráfico mediano					
D. Paz y:	Hora	Público			Privado			Público			Privado		
		Fr	Gi	Gd	Fr	Gi	Gd	Fr	Gi	Gd	Fr	Gi	Gd
Campero	08:00 - 09:00	100	19		45	13		101			14	6	
Gral. Trigo		85		34	18		13	88		13	16		5
Sucre		102	29		44	14		86			10	13	
D. Campos		126		38	46		18	92		9	15		15
Colón		102	62		32	25		92	10		8	14	
Campero	12:00 - 13:00	100	14		36	8		96			10	14	
Gral. Trigo		76		44	24		38	102		8	10		8
Sucre		80	32		20	22		104			20	4	
D. Campos		70		14	50		18	72		6	26		8
Colón		94	40		42	18		68	6		14	12	
Campero	18:00 - 19:00	88	28		32	8		82			8	6	
Gral. Trigo		66		24	20		22	76		4	7		9
Sucre		54	20		32	24		60			8	4	
D. Campos		60		12	52		22	76		4	24		10
Colón		94	40		42	18		68	6		14	12	

Día:	Lunes	Tráfico liviano						Tráfico mediano					
Colon y:	Hora	Público			Privado			Público			Privado		
		Fr	Gi	Gd	Fr	Gi	Gd	Fr	Gi	Gd	Fr	Gi	Gd
15 de Abril	08:00 - 09:00	105		35	60		38	15			28		22
La Madrid		110	32		88	16		17			40	15	
Ingavi		108		29	115		36	38			40		23
Bolivar		133	20		91	36		24	31		28	19	
D. Paz		155		58	92		16	30		10	44		31
15 de Abril	12:00 - 13:00	100		32	56		32	16			24		20
La Madrid		100	28		84	12		14			36	12	
Ingavi		96		24	112		32	36			36		20
Bolivar		128	16		88	32		28	29		24	16	
D. Paz		124		44	76		32	28		8	24		12
15 de Abril	18:00 - 19:00	95		28	51		29	14			20		17
La Madrid		98	25		79	11		16			30	10	
Ingavi		94		21	111		28	32			31		16
Bolivar		125	15		85	29		33	35		22	14	
D. Paz		112		32	68		60	20		8	44		20

Día:	Martes	Tráfico liviano						Tráfico mediano					
Colon y:	Hora	Público			Privado			Público			Privado		
		Fr	Gi	Gd	Fr	Gi	Gd	Fr	Gi	Gd	Fr	Gi	Gd
15 de Abril	08:00 - 09:00	96		30	49		30	15			21		18
La Madrid		94	24		80	13		20			24	12	
Ingavi		92		24	105		29	33			26		19
Bolivar		105	15		79	28		26	36		19	14	
D. Paz		134		48	79		10	25		6	31		22
15 de Abril	12:00 - 13:00	98		28	50		30	15			21		18
La Madrid		96	22		81	12		13			31	11	
Ingavi		91		21	105		29	29			30		19
Bolivar		119	14		81	28		30	37		20	15	
D. Paz		118		39	71		28	23		8	19		12
15 de Abril	18:00 - 19:00	91		26	50		25	14			19		14
La Madrid		99	23		78	12		20			28	9	
Ingavi		94		20	100		26	24			24		15
Bolivar		116	15		81	26		25	34		19	14	
D. Paz		113		28	65		34	18		4	25		12

Día:	Miercoles	Tráfico liviano						Tráfico mediano					
Colon y:	Hora	Público			Privado			Público			Privado		
		Fr	Gi	Gd	Fr	Gi	Gd	Fr	Gi	Gd	Fr	Gi	Gd
15 de Abril	08:00 - 09:00	99		30	51		34	16			24		19
La Madrid		101	28		80	13		18			32	14	
Ingavi		102		25	110		31	26			31		20
Bolivar		120	18		84	29		25	30		24	15	
D. Paz		168		48	80		8	28		8	36		24
15 de Abril	12:00 - 13:00	102		34	58		36	20			26		23
La Madrid		103	30		86	14		15			38	15	
Ingavi		98		26	114		35	37			39		22
Bolivar		130	18		90	34		22	31		26	18	
D. Paz		126		46	78		34	20		15	26		15
15 de Abril	18:00 - 19:00	102		31	56		33	19			24		20
La Madrid		111	28		84	16		17			31	15	
Ingavi		103		24	115		32	37			34		19
Bolivar		128	18		89	33		23	36		26	17	
D. Paz		124		32	72		20	21		4	16		12

Día:	Jueves	Tráfico liviano						Tráfico mediano					
Colon y:	Hora	Público			Privado			Público			Privado		
		Fr	Gi	Gd	Fr	Gi	Gd	Fr	Gi	Gd	Fr	Gi	Gd
15 de Abril	08:00 - 09:00	106		35	60		40	14			30		25
La Madrid		110	33		90	18		16			40	18	
Ingavi		111		31	116		38	34			41		26
Bolivar		130	24		90	35		27	34		30	20	
D. Paz		165		57	89		16	24		14	45		31
15 de Abril	12:00 - 13:00	110		35	61		38	25			29		22
La Madrid		109	33		88	16		17			40	19	
Ingavi		106		28	115		37	39			42		25
Bolivar		131	22		92	36		28	38		29	22	
D. Paz		129		18	80		36	25		17	31		18
15 de Abril	18:00 - 19:00	109		34	59		34	18			28		22
La Madrid		111	31		87	17		19			33	19	
Ingavi		106		26	117		33	39			36		24
Bolivar		133	19		91	34		27	36		31	21	
D. Paz		124		36	75		41	28		15	33		21

Día:	Viernes	Tráfico liviano						Tráfico mediano					
Colon y:	Hora	Público			Privado			Público			Privado		
		Fr	Gi	Gd	Fr	Gi	Gd	Fr	Gi	Gd	Fr	Gi	Gd
15 de Abril	08:00 - 09:00	102		33	56		36	18			26		21
La Madrid		106	30		84	15		16			36	15	
Ingavi		105		27	113		34	30			36		22
Bolivar		127	19		88	33		22	39		26	17	
D. Paz		162		53	86		12	26		9	40		28
15 de Abril	12:00 - 13:00	101		33	57		34	18			25		22
La Madrid		102	29		85	13		19			37	14	
Ingavi		97		25	113		34	37			38		21
Bolivar		129	17		89	33		27	36		25	17	
D. Paz		125		45	77		33	29		12	25		14
15 de Abril	18:00 - 19:00	99		30	54		31	17			22		19
La Madrid		105	27		82	14		19			31	13	
Ingavi		99		23	113		30	35			33		18
Bolivar		127	17		87	31		25	34		24	16	
D. Paz		118		32	70		40	24		6	30		16

Día:	Lunes	Tráfico liviano						Tráfico mediano					
D. Campos	Hora	Público			Privado			Público			Privado		
		Fr	Gi	Gd	Fr	Gi	Gd	Fr	Gi	Gd	Fr	Gi	Gd
15 de Abril	08:00 - 09:00	64	28		60	5		18	8		18	8	
La Madrid		102		50	38		18	26			30		4
Ingavi		130	48		60	30		16			32	22	
Bolivar		148		14	40		12	15			18		6
D. Paz		118	22		50	8		18			14	4	
15 de Abril	12:00 - 13:00	83	15		60	14		30	10		60	8	
La Madrid		101		28	40		18	26			22		8
Ingavi		130	51		54	36		22			22	20	
Bolivar		100		16	40		10	16			18		6
D. Paz		58	40		32	28		12			16	14	
15 de Abril	18:00 - 19:00	88	32		60	16		8	4		40	8	
La Madrid		140		32	64		20	24			20		8
Ingavi		136	36		84	56		20			20	52	
Bolivar		64		8	56		4	16			24		8
D. Paz		120	40		64	40		20			24	20	

Día:	Martes	Tráfico liviano						Tráfico mediano					
D. Campos	Hora	Público			Privado			Público			Privado		
		Fr	Gi	Gd	Fr	Gi	Gd	Fr	Gi	Gd	Fr	Gi	Gd
15 de Abril	08:00 - 09:00	84	32		64	8		20	4		28	12	
La Madrid		120		44	36		16	32			40		8
Ingavi		130	50		60	38		18			36	24	
Bolivar		168		16	68		8	16			20		4
D. Paz		120	26		52	10		24			20	8	
15 de Abril	12:00 - 13:00	101	24		76	20		40	18		70	16	
La Madrid		120		38	50		28	38			32		14
Ingavi		150	66		70	52		36			34	26	
Bolivar		112		26	50		18	24			30		12
D. Paz		70	50		40	36		20			28	22	
15 de Abril	18:00 - 19:00	136	24		44	32		16	4		28	12	
La Madrid		100		36	76		40	28			32		4
Ingavi		124	52		68	72		24			40	32	
Bolivar		108		16	56		12	16			12		8
D. Paz		92	32		60	32		20			28	8	

Día:	Miercoles	Tráfico liviano						Tráfico mediano					
D. Campos	Hora	Público			Privado			Público			Privado		
		Fr	Gi	Gd	Fr	Gi	Gd	Fr	Gi	Gd	Fr	Gi	Gd
15 de Abril	08:00 - 09:00	56	32		64	4		24	16		16	8	
La Madrid		96		72	48		28	36			32		4
Ingavi		140	56		72	40		20			40	28	
Bolivar		144		16	24		20	20			24		2
D. Paz		124	28		56	8		20			16	4	
15 de Abril	12:00 - 13:00	76	20		64	20		52	12		76	12	
La Madrid		116		12	72		28				52		16
Ingavi		156	56		64	72		32			40	32	
Bolivar		116		40	52		8	24			32		12
D. Paz		68	60		32	44		16			40	20	
15 de Abril	18:00 - 19:00	108	22		44	20		10	6		30	8	
La Madrid		110		28	62		30	20			24		5
Ingavi		118	40		70	56		18			28	38	
Bolivar		82		10	50		12	14			14		7
D. Paz		98	30		54	30		18			22	12	

Día:	Jueves	Tráfico liviano						Tráfico mediano					
D. Campos	Hora	Público			Privado			Público			Privado		
		Fr	Gi	Gd	Fr	Gi	Gd	Fr	Gi	Gd	Fr	Gi	Gd
15 de Abril	08:00 - 09:00	78	38		70	12		28	10		30	16	
La Madrid		112		62	48		28	38			40		14
Ingavi		140	56		70	42		24			42	30	
Bolivar		160		20	50		20	26			28		10
D. Paz		128	32		60	14		28			26	12	
15 de Abril	12:00 - 13:00	92	18		70	16		36	12		66	10	
La Madrid		112		32	46		22	32			28		10
Ingavi		146	60		64	48		28			30	22	
Bolivar		108		21	46		12	20			26		7
D. Paz		64	44		36	30		14			22	18	
15 de Abril	18:00 - 19:00	118	36		58	30		20	10		38	18	
La Madrid		128		40	74		38	34			32		14
Ingavi		134	48		82	70		30			38	50	
Bolivar		92		18	64		14	28			26		12
D. Paz		110	40		68	42		26			36	22	

Día:	Viernes	Tráfico liviano						Tráfico mediano					
D. Campos	Hora	Público			Privado			Público			Privado		
		Fr	Gi	Gd	Fr	Gi	Gd	Fr	Gi	Gd	Fr	Gi	Gd
15 de Abril	08:00 - 09:00	70	32		64	6		22	10		22	10	
La Madrid		108		58	42		22	34			36		6
Ingavi		135	53		66	39		19			38	26	
Bolivar		156		16	46		14	18			22		3
D. Paz		122	27		54	9		22			18	6	
15 de Abril	12:00 - 13:00	108	16		76	12		20	12		56	8	
La Madrid		108		52	20		16	32			4		4
Ingavi		136	64		64	24		24			20	12	
Bolivar		100		2	40		16	16			20		2
D. Paz		60	28		40	16		12			4	16	
15 de Abril	18:00 - 19:00	112	28		52	24		12	4		34	10	
La Madrid		120		34	70		30	26			26		6
Ingavi		130	44		76	64		22			30	42	
Bolivar		86		12	56		8	16			18		8
D. Paz		106	36		62	36		20			26	14	

Día:	Lunes	Tráfico liviano						Tráfico mediano					
Sucre y:	Hora	Público			Privado			Público			Privado		
		Fr	Gi	Gd	Fr	Gi	Gd	Fr	Gi	Gd	Fr	Gi	Gd
15 de Abril	08:00 - 09:00	164		22	78		15				60		18
La Madrid		150	58		66	20					38	14	
Ingavi		142		34	50		22				40		17
Bolivar		158	30		48	15					33	6	
D. Paz		134		32	58		15				11		8
15 de Abril	12:00 - 13:00	102		11	40		30				50		32
La Madrid		72	32		89	48					45	60	
Ingavi		154		46	62		38				38		10
Bolivar		168	22		40	22					25	15	
D. Paz		138		52	49		9				20		12
15 de Abril	18:00 - 19:00	96		40	108		40				64		16
La Madrid		136	36		60	80					24	28	
Ingavi		140		20	64		60				24		36
Bolivar		152	20		100	24					28	8	
D. Paz		112		52	56		8				40		12

Día:	Martes	Tráfico liviano						Tráfico mediano					
Sucre y:	Hora	Público			Privado			Público			Privado		
		Fr	Gi	Gd	Fr	Gi	Gd	Fr	Gi	Gd	Fr	Gi	Gd
15 de Abril	08:00 - 09:00	164		24	76		20				68		24
La Madrid		164	48		72	32					36	24	
Ingavi		156		42	56		26				48		26
Bolivar		132	16		68	8					36	12	
D. Paz		140		38	66		18				14		12
15 de Abril	12:00 - 13:00	112		20	50		40				62		42
La Madrid		84	44		110	58					56	70	
Ingavi		168		58	78		48				48		16
Bolivar		176	32		52	33					36	24	
D. Paz		148		64	58		16				30		20
15 de Abril	18:00 - 19:00	132		20	60		48				64		16
La Madrid		100	20		92	76					36	28	
Ingavi		168		56	56		36				32		24
Bolivar		160	24		60	16					20	8	
D. Paz		96		80	40		40				28		4

Día:	Miercoles	Tráfico liviano						Tráfico mediano					
Sucre y:	Hora	Público			Privado			Público			Privado		
		Fr	Gi	Gd	Fr	Gi	Gd	Fr	Gi	Gd	Fr	Gi	Gd
15 de Abril	08:00 - 09:00	176		28	92		16				68		20
La Madrid		156	76		76	20					48	16	
Ingavi		148		40	60		24				44		20
Bolivar		184	48		48	24					40	4	
D. Paz		144		40	64		16				12		8
15 de Abril	12:00 - 13:00	124		20	44		36				60		56
La Madrid		92	52		92	64					44	76	
Ingavi		176		56	68		20				52		24
Bolivar		164	48		36	12					40	16	
D. Paz		128		88	40		8				32		8
15 de Abril	18:00 - 19:00	115		22	70		39				58		14
La Madrid		107	20		74	72					28	20	
Ingavi		144		40	50		38				27		25
Bolivar		150	20		65	15					20	7	
D. Paz		98		60	40		25				26		5

Día:	Jueves	Tráfico liviano						Tráfico mediano					
Sucre y:	Hora	Público			Privado			Público			Privado		
		Fr	Gi	Gd	Fr	Gi	Gd	Fr	Gi	Gd	Fr	Gi	Gd
15 de Abril	08:00 - 09:00	172		27	87		18				68		22
La Madrid		159	67		75	24					44	19	
Ingavi		151		41	59		25				46		22
Bolivar		167	38		55	19					39	7	
D. Paz		143		40	65		17				13		10
15 de Abril	12:00 - 13:00	108		15	44		36				58		38
La Madrid		79	39		103	54					50	66	
Ingavi		163		51	71		42				42		11
Bolivar		170	27		47	28					30	19	
D. Paz		144		59	54		11				24		16
15 de Abril	18:00 - 19:00	126		32	84		52				68		22
La Madrid		118	30		88	82					38	32	
Ingavi		160		48	62		50				36		32
Bolivar		164	30		80	24					30	14	
D. Paz		110		78	50		36				40		14

Día:	Viernes	Tráfico liviano						Tráfico mediano					
Sucre y:	Hora	Público			Privado			Público			Privado		
		Fr	Gi	Gd	Fr	Gi	Gd	Fr	Gi	Gd	Fr	Gi	Gd
15 de Abril	08:00 - 09:00	176		30	90		24				72		28
La Madrid		162	70		80	28					48	22	
Ingavi		154		44	62		30				50		30
Bolivar		170	40		60	24					42	12	
D. Paz		148		48	70		22				16		16
15 de Abril	12:00 - 13:00	100		12	44		36				56		28
La Madrid		72	32		108	48					52	60	
Ingavi		156		48	72		52				36		4
Bolivar		172	16		52	36					24	20	
D. Paz		152		44	60		12				20		20
15 de Abril	18:00 - 19:00	120		27	76		46				64		16
La Madrid		112	26		82	78					32	28	
Ingavi		156		44	59		44				30		28
Bolivar		158	24		74	19					23	8	
D. Paz		102		71	46		30				32		7

Día:	Lunes	Tráfico liviano						Tráfico mediano					
G. Trigo y:	Hora	Público			Privado			Público			Privado		
		Fr	Gi	Gd	Fr	Gi	Gd	Fr	Gi	Gd	Fr	Gi	Gd
15 de Abril	08:00 - 09:00	55	38		47	29					38	15	
La Madrid		70		11	28		6				18		3
Ingavi		82	18		28	7			20		23	5	
Bolivar		122		55	48		13	18			18		8
D. Paz		118	21		64	8		12			21	4	
15 de Abril	12:00 - 13:00	76	50		56	64					28	36	
La Madrid		92		22	60		10				40		2
Ingavi		68	30		60	14			18		14	8	
Bolivar		86		28	20		24	16			15		16
D. Paz		110	38		40	12		15			18	14	
15 de Abril	18:00 - 19:00	96	8		64	72					48	40	
La Madrid		72		12	108		8				40		2
Ingavi		56	16		60	8			12		20	16	
Bolivar		92		32	68		28	12			16		12
D. Paz		80	48		48	20		16			8	4	

Día:	Martes	Tráfico liviano						Tráfico mediano					
G. Trigo y:	Hora	Público			Privado			Público			Privado		
		Fr	Gi	Gd	Fr	Gi	Gd	Fr	Gi	Gd	Fr	Gi	Gd
15 de Abril	08:00 - 09:00	52	36		36	20					40	20	
La Madrid		100		16	40		8				32		4
Ingavi		88	26		36	10			32		20	6	
Bolivar		116		56	52		16	24			16		8
D. Paz		130	30		72	12		22			30	10	
15 de Abril	12:00 - 13:00	92	62		66	78					38	48	
La Madrid		106		33	72		18				52		10
Ingavi		81	40		70	22			28		24	18	
Bolivar		99		38	30		38	24			24		28
D. Paz		133	48		52	24		20			28	22	
15 de Abril	18:00 - 19:00	84	32		72	88					28	32	
La Madrid		84		28	72		24				28		12
Ingavi		64	24		48	8			12		20	12	
Bolivar		96		32	36		28	16			16		8
D. Paz		132	32		36	8		16			20	12	

Día:	Miercoles	Tráfico liviano						Tráfico mediano					
G. Trigo y:	Hora	Público			Privado			Público			Privado		
		Fr	Gi	Gd	Fr	Gi	Gd	Fr	Gi	Gd	Fr	Gi	Gd
15 de Abril	08:00 - 09:00	64	52		60	36					44	20	
La Madrid		68		12	16		8				16		4
Ingavi		92	24		32	8			28		24	4	
Bolivar		148		72	56		16	24			24		12
D. Paz		124	24		68	8		16			24	4	
15 de Abril	12:00 - 13:00	96	52		76	60					24	60	
La Madrid		116		4	60		12				56		4
Ingavi		80	36		44	4			24		24	4	
Bolivar		72		36	40		40	12			24		12
D. Paz		96	60		52	20		16			16	28	
15 de Abril	18:00 - 19:00	80	20		54	60					30	28	
La Madrid		70		18	72		14				28		6
Ingavi		55	15		52	6			10		18	12	
Bolivar		88		28	36		22	10			14		6
D. Paz		108	30		38	10		14			14	8	

Día:	Jueves	Tráfico liviano						Tráfico mediano					
G. Trigo y:	Hora	Público			Privado			Público			Privado		
		Fr	Gi	Gd	Fr	Gi	Gd	Fr	Gi	Gd	Fr	Gi	Gd
15 de Abril	08:00 - 09:00	70	52		66	40					50	24	
La Madrid		85		18	38		12				30		8
Ingavi		100	31		44	16			37		31	14	
Bolivar		142		72	62		22	30			28		14
D. Paz		138	32		74	18		22			34	12	
15 de Abril	12:00 - 13:00	80	58		60	71					32	42	
La Madrid		100		26	68		12				48		3
Ingavi		75	34		66	15			22		16	10	
Bolivar		91		34	24		30	18			19		20
D. Paz		126	44		47	15		16			22	18	
15 de Abril	18:00 - 19:00	94	24		72	84					36	35	
La Madrid		88		28	84		19				32		9
Ingavi		67	24		52	8			12		20	14	
Bolivar		98		32	48		28	16			16		10
D. Paz		116	40		40	12		16			16	10	

Día:	Viernes	Tráfico liviano						Tráfico mediano					
G. Trigo y:	Hora	Público			Privado			Público			Privado		
		Fr	Gi	Gd	Fr	Gi	Gd	Fr	Gi	Gd	Fr	Gi	Gd
15 de Abril	08:00 - 09:00	60	47		52	31					43	20	
La Madrid		79		14	24		8				22		4
Ingavi		91	25		34	9			30		23	6	
Bolivar		138		67	55		16	24			22		11
D. Paz		126	26		70	10		18			26	6	
15 de Abril	12:00 - 13:00	72	60		52	76					36	32	
La Madrid		92		36	72		12				44		2
Ingavi		72	32		76	20			20		12	12	
Bolivar		100		32	16		24	20			16		24
D. Paz		140	36		44	12		16			24	12	
15 de Abril	18:00 - 19:00	88	24		70	83					35	35	
La Madrid		80		23	84		19				32		9
Ingavi		62	22		52	8			12		20	14	
Bolivar		96		32	47		28	15			16		10
D. Paz		116	38		40	12		16			16	10	

Día:	Lunes	Tráfico liviano						Tráfico mediano					
Campero y:	Hora	Público			Privado			Público			Privado		
		Fr	Gi	Gd	Fr	Gi	Gd	Fr	Gi	Gd	Fr	Gi	Gd
15 de Abril	08:00 - 09:00	76		16	36		8	10			30		4
La Madrid		38	18		19	6		50			12	4	
Ingavi		94		12	48		14	28		14	14		6
Bolivar		98	38		28	36		34			12	10	
D. Paz		84		28	20		24	82		12	8		18
15 de Abril	12:00 - 13:00	86		10	78		34	12			34		10
La Madrid		60	34		50	46		52			26	14	
Ingavi		76		20	60		48	36		20	26		14
Bolivar		56	38		36	70		28			14	16	
D. Paz		58		64	32		16	92		12	14		10
15 de Abril	18:00 - 19:00	92		8	88		28	16			32		28
La Madrid		116	8		96	28		48			32	2	
Ingavi		108		12	40		44	24		20	56		8
Bolivar		60	36		72	60		32			20	20	
D. Paz		72		16	36		16	92		4	8		8

Día:	Martes	Tráfico liviano						Tráfico mediano					
Campero y:	Hora	Público			Privado			Público			Privado		
		Fr	Gi	Gd	Fr	Gi	Gd	Fr	Gi	Gd	Fr	Gi	Gd
15 de Abril	08:00 - 09:00	92		16	40		16	12			36		8
La Madrid		64	44		36	12		80			12	8	
Ingavi		92		10	51		14	30			12		6
Bolivar		108	36		48	48		36			16	12	
D. Paz		84		32	20		24	88		12	8		20
15 de Abril	12:00 - 13:00	66		22	22		22	92			26		18
La Madrid		64	34		55	46		60			32	16	
Ingavi		80		20	66		48	42		22	36		20
Bolivar		62	38		40	70		34			18	20	
D. Paz		68		64	38		16	98		18	20		18
15 de Abril	18:00 - 19:00	88		20	100		28	16			52		12
La Madrid		76	8		44	28		52			36	8	
Ingavi		76		44	60		40	32		32	36		16
Bolivar		88	36		20	40		28			24	12	
D. Paz		52		28	40		20	68		4	48		2

Día:	Miercoles	Tráfico liviano						Tráfico mediano					
Campero y:	Hora	Público			Privado			Público			Privado		
		Fr	Gi	Gd	Fr	Gi	Gd	Fr	Gi	Gd	Fr	Gi	Gd
15 de Abril	08:00 - 09:00	68		24	40		4	12			40		4
La Madrid		20	4		4	4		50			16	4	
Ingavi		104		20	60		20	36			16		8
Bolivar		100	56		12	36		44			8	12	
D. Paz		90		40	26		30	92		16	12		22
15 de Abril	12:00 - 13:00	96		4	84		24	12			32		12
La Madrid		60	32		52	68		52			44	12	
Ingavi		72		12	60		28	32			40		12
Bolivar		56	40		28	68		20			8	20	
D. Paz		56		68	28		20	96		12	12		12
15 de Abril	18:00 - 19:00	86		110	88		22	14			38		14
La Madrid		89	6		62	22		42			30	4	
Ingavi		88		22	42		36	22		20	40		8
Bolivar		71	30		40	40		24			20	12	
D. Paz		55		18	30		14	64		3	22		4

Día:	Jueves	Tráfico liviano						Tráfico mediano					
Campero y:	Hora	Público			Privado			Público			Privado		
		Fr	Gi	Gd	Fr	Gi	Gd	Fr	Gi	Gd	Fr	Gi	Gd
15 de Abril	08:00 - 09:00	86		28	46		16	18			40		10
La Madrid		46	30		28	12		70			16	12	
Ingavi		102		20	60		22	40		22	18		14
Bolivar		110	50		34	50		50			20	18	
D. Paz		94		40	28		34	100		20	18		30
15 de Abril	12:00 - 13:00	86		10	78		34	12			34		10
La Madrid		60	34		50	46		52			26	14	
Ingavi		76		20	60		48	36		20	26		14
Bolivar		56	38		36	70		28			14	16	
D. Paz		58		64	32		16	92		12	14		10
15 de Abril	18:00 - 19:00	96		17	100		34	20			48		28
La Madrid		102	10		80	32		55			39	10	
Ingavi		95		33	60		48	36		32	52		16
Bolivar		81	41		55	56		42			29	22	
D. Paz		69		28	44		22	88		8	37		9

Día:	Viernes	Tráfico liviano						Tráfico mediano					
Campero y:	Hora	Público			Privado			Público			Privado		
		Fr	Gi	Gd	Fr	Gi	Gd	Fr	Gi	Gd	Fr	Gi	Gd
15 de Abril	08:00 - 09:00	80		20	40		10	12			38		6
La Madrid		42	24		20	8		65			14	6	
Ingavi		98		15	56		17	33		16	14		7
Bolivar		104	46		30	42		40			12	12	
D. Paz		87		36	23		27	90		14	10		21
15 de Abril	12:00 - 13:00	76		16	72		44	12			36		8
La Madrid		60	36		48	24		46			8	16	
Ingavi		80		28	60		68	40		20	12		16
Bolivar		56	36		44	72		36			20	12	
D. Paz		60		60	36		12	88		12	16		8
15 de Abril	18:00 - 19:00	90		14	94		28	16			42		20
La Madrid		96	8		70	28		50			34	5	
Ingavi		92		28	50		42	28		26	46		12
Bolivar		74	36		46	50		30			22	16	
D. Paz		62		22	38		18	80		4	28		5

Día:	Lunes	Tráfico liviano						Tráfico mediano					
Nodo 1	Hora	Público			Privado			Público			Privado		
		Fr	Gi	Gd	Fr	Gi	Gd	Fr	Gi	Gd	Fr	Gi	Gd
La Paz Norte	08:00 - 09:00	128		40	98		29	43		5	25		7
La Paz Sur		115	33		109	27		39	12		29	2	
Belgrano Oeste			39	116		40	102		14	7		2	22
Belgrano Este		144	91	35	139	74	39	12	6	15	44	5	7
La Paz Norte	12:00 - 13:00	125		27	96		33	38		7	22		6
La Paz Sur		119	49		96	33		39	15		23	2	
Belgrano Oeste			40	51		22	123		2	16		6	16
Belgrano Este		147	39	91	114	44	66	15	16	4	45	2	17
La Paz Norte	18:00 - 19:00	99		32	84		26	33		4	19		7
La Paz Sur		119	25		81	20		36	16		21	1	
Belgrano Oeste			54	95		48	69		15	4		2	18
Belgrano Este		166	67	50	133	62	43	15	2	14	30	2	8

Día:	Miercoles	Tráfico liviano						Tráfico mediano					
Nodo 1	Hora	Público			Privado			Público			Privado		
		Fr	Gi	Gd	Fr	Gi	Gd	Fr	Gi	Gd	Fr	Gi	Gd
La Paz Norte	08:00 - 09:00	144		56	114		45	45		7	28		10
La Paz Sur		131	49		125	43		41	14		32	5	
Belgrano Oeste			55	132		56	118		16	9		5	25
Belgrano Este		160	107	51	155	90	55	14	8	17	47	8	10
La Paz Norte	12:00 - 13:00	141		43	112		49	40		9	25		9
La Paz Sur		135	65		112	49		41	17		26	5	
Belgrano Oeste			56	67		38	139		4	18		9	19
Belgrano Este		163	55	107	130	60	82	17	18	6	48	5	20
La Paz Norte	18:00 - 19:00			48	100		42	35		6	22		10
La Paz Sur		135	41		97	36		38	18		24	4	
Belgrano Oeste			70	111		64	85		17	6		5	21
Belgrano Este		182	83	66	149	78	59	17	4	16	33	5	11

Día:	Viernes	Tráfico liviano						Tráfico mediano					
Nodo 1	Hora	Público			Privado			Público			Privado		
		Fr	Gi	Gd	Fr	Gi	Gd	Fr	Gi	Gd	Fr	Gi	Gd
La Paz Norte	08:00 - 09:00	133		45	103		34	42		4	30		12
La Paz Sur		120	38		114	32		38	11		34	7	
Belgrano Oeste			44	121		45	107		13	6		7	27
Belgrano Este		149	96	40	144	79	44	11	5	14	49	10	12
La Paz Norte	12:00 - 13:00	130		32	101		38	37		6	27		11
La Paz Sur		124	54		101	38		38	14		28	7	
Belgrano Oeste			45	56		27	128		1	15		11	21
Belgrano Este		152	44	96	119	49	71	14	15	3	50	7	22
La Paz Norte	18:00 - 19:00	104		37	89		31	32		3	24		12
La Paz Sur		124	30		86	25		35	15		26	6	
Belgrano Oeste			59	100		53	74		14	3		7	23
Belgrano Este		171	72	55	138	67	48	14	1	13	35	7	13

Día:	Lunes	Tráfico liviano						Tráfico mediano					
Nodo 2	Hora	Público			Privado			Público			Privado		
		Fr	Gi	Gd	Fr	Gi	Gd	Fr	Gi	Gd	Fr	Gi	Gd
La Paz Norte	08:00 - 09:00	186	69		197	86		22	12		78	49	
La Paz Sur		142		58	167		36	51	0		21		8
La Paz Norte	12:00 - 13:00	192	75		203	92		28	18		84	55	
La Paz Sur		148		64	173		42	49		2	27		14
La Paz Norte	18:00 - 19:00	196	79		207	96		23	13		80	51	
La Paz Sur		152		68	177		46	52		1	23		10

Día:	Miercoles	Tráfico liviano						Tráfico mediano					
Nodo 2	Hora	Público			Privado			Público			Privado		
		Fr	Gi	Gd	Fr	Gi	Gd	Fr	Gi	Gd	Fr	Gi	Gd
La Paz Norte	08:00 - 09:00	189	72		200	89		23	13		81	52	
La Paz Sur		145		61	170		39	52		1	24		11
La Paz Norte	12:00 - 13:00	195	78		206	95		29	19		87	58	
La Paz Sur		151		67	176		45	50		3	30		17
La Paz Norte	18:00 - 19:00	199	82		210	99		24	14		83	54	
La Paz Sur		155		71	180		49	53		2	26		13

Día:	Viernes	Tráfico liviano						Tráfico mediano					
Nodo 2	Hora	Público			Privado			Público			Privado		
		Fr	Gi	Gd	Fr	Gi	Gd	Fr	Gi	Gd	Fr	Gi	Gd
La Paz Norte	08:00 - 09:00	181	64		192	81		17	7		73	44	
La Paz Sur		137		53	162		31	46		2	16		3
La Paz Norte	12:00 - 13:00	187	70		198	87		23	13		79	50	
La Paz Sur		143		59	168		37	44		1	22		9
La Paz Norte	18:00 - 19:00	191	74		202	91		18	8		75	46	
La Paz Sur		147		63	172		41	47		1	18		5

Día:	Lunes	Tráfico liviano						Tráfico mediano					
Nodo 3	Hora	Público			Privado			Público			Privado		
		Fr	Gi	Gd	Fr	Gi	Gd	Fr	Gi	Gd	Fr	Gi	Gd
La Paz Norte	08:00 - 09:00	128		54	149		34	23			22		15
La Paz Sur		149	44		166	51		49			19	10	
Ingavi		46	89	67	36	53	21	1			5	2	3
La Paz Norte	12:00 - 13:00	135		61	156		41	26		3	24		17
La Paz Sur		156	51		173	58		52	1		21	12	
Ingavi		53	96	74	43	60	28	4		1	7	4	5
La Paz Norte	18:00 - 19:00	125		51	146		31	22		1	20		13
La Paz Sur		146	41		163	48		48	1		17	8	
Ingavi		43	86	64	33	50	18			1	6		2

Día:	Miercoles	Tráfico liviano						Tráfico mediano					
Nodo 3	Hora	Público			Privado			Público			Privado		
		Fr	Gi	Gd	Fr	Gi	Gd	Fr	Gi	Gd	Fr	Gi	Gd
La Paz Norte	08:00 - 09:00	137		63	158		43	25		2	24		17
La Paz Sur		158	53		175	60		51	1		21	12	
Ingavi		55	98	76	45	62	30	3			7	4	5
La Paz Norte	12:00 - 13:00	144		70	165		50	28			26		19
La Paz Sur		165	60		182	67		54	2		23	14	
Ingavi		62	105	83	52	69	37	0	1	1	9	6	7
La Paz Norte	18:00 - 19:00	134		60	155		40	24		1	22		15
La Paz Sur		155	50		172	57		50	2		19	10	
Ingavi		52	95	73	42	59	27	2	1		8		4

Día:	Viernes	Tráfico liviano						Tráfico mediano					
Nodo 3	Hora	Público			Privado			Público			Privado		
		Fr	Gi	Gd	Fr	Gi	Gd	Fr	Gi	Gd	Fr	Gi	Gd
La Paz Norte	08:00 - 09:00	125		51	146		31	20		2	19		12
La Paz Sur		146	41		163	48		46	2		16	7	
Ingavi		43	86	64	33	50	18	1		1	2	1	
La Paz Norte	12:00 - 13:00	132		58	153		38	23		1	21		14
La Paz Sur		153	48		170	55		49	1		18	9	
Ingavi		50	93	71	40	57	25	2		2	4	1	2
La Paz Norte	18:00 - 19:00	122		48	143		28	19		1	17		10
La Paz Sur		143	38		160	45		45	0		14	5	
Ingavi		40	83	61	30	47	15	1	2	2	3	1	

Día	Lunes	Tráfico liviano						Tráfico mediano					
Nodo 4	Hora	Público			Privado			Público			Privado		
		Fr	Gi	Gd	Fr	Gi	Gd	Fr	Gi	Gd	Fr	Gi	Gd
La Paz Norte	08:00 - 09:00	141	49		153	39		5			41	17	
La Paz Sur		174		50	146		44	12		14	33		8
Bolivar		53	44	51	47	48	19	1			6	1	4
La Paz Norte	12:00 - 13:00	148	56		160	46		8	2		43	1	
La Paz Sur		189		57	153		51	10		12	35		2
Bolivar		60	42	58	41	55	26	3		1	8	3	6
La Paz Norte	18:00 - 19:00	138	46		150	36		4	1		39	1	
La Paz Sur		171		47	143		41	11		15	31		1
Bolivar		69	36	48	44	45	16			1	12	1	2

Dia	Miercoles	Tráfico liviano						Tráfico mediano					
Nodo 4	Hora	Público			Privado			Público			Privado		
		Fr	Gi	Gd	Fr	Gi	Gd	Fr	Gi	Gd	Fr	Gi	Gd
La Paz Norte	08:00 - 09:00	150	58		162	48		2	2		43	19	
La Paz Sur		183		59	155		53	14		16	35		10
Bolivar		62	53	60	56	57	28	1		2	8	3	6
La Paz Norte	12:00 - 13:00	157	65		169	55		3	4		45	3	
La Paz Sur		198		66	162		60	12		14	37		4
Bolivar		69	51	67	50	64	35	5	2	3	10	5	8
La Paz Norte	18:00 - 19:00	147	55		159	45		1			41	3	
La Paz Sur		180		56	152		50	13		17	33		3
Bolivar		78	40	57	53	54	25	2		3	14	3	4

Dia	Viernes	Tráfico liviano						Tráfico mediano					
Nodo 4	Hora	Público			Privado			Público			Privado		
		Fr	Gi	Gd	Fr	Gi	Gd	Fr	Gi	Gd	Fr	Gi	Gd
La Paz Norte	08:00 - 09:00	138	46		150	36		2	1		38	3	
La Paz Sur		171		47	143		41	11		11	30		1
Bolivar		50	41	48	44	45	16	2	1	2	3	1	1
La Paz Norte	12:00 - 13:00	145	53		157	43		5			40	1	
La Paz Sur		186		54	150		48	14		9	32		1
Bolivar		57	39	55	38	52	23	0	2	1	5		3
La Paz Norte	18:00 - 19:00	135	43		147	33		1	1		36		
La Paz Sur		168		44	140		38	15		12	28		1
Bolivar		66	33	45	41	42	13		1		9	1	

Dia	Lunes	Tráfico liviano						Tráfico mediano					
Avenida	Hora	Público			Privado			Público			Privado		
		Fr	Gi	Gd	Fr	Gi	Gd	Fr	Gi	Gd	Fr	Gi	Gd
Panamericana Norte	07:00 - 08:00	381	88	62	295	66	42	6	2	2	83	10	12
Panamericana Sur		306	205		276	159		11	88		51	34	
Cochabamba		134	39		127	15		95	7		25	4	
Panamericana Norte	11:30 - 12:30	378	79	66	329	85	46	8	0	1	85	11	9
Panamericana Sur		311	215		252	149		14	91		43	45	
Cochabamba		166	35		119	16		90	6		35	4	
Panamericana Norte	18:30 - 19:30	392	65	42	295	71	36	10	3	0	76	6	8
Panamericana Sur		275	199		202	148		12	96		61	36	
Cochabamba		118	25		97	14		101	8		29	4	

Día	Miercoles	Tráfico liviano						Tráfico mediano					
Avenida	Hora	Público			Privado			Público			Privado		
		Fr	Gi	Gd	Fr	Gi	Gd	Fr	Gi	Gd	Fr	Gi	Gd
Panamericana Norte	07:00 - 08:00	394	101	75	308	79	55	9	5	5	85	12	14
Panamericana Sur		319	218		289	172		14	91		53	36	
Cochabamba		147	52		140	28		98	10		27	6	
Panamericana Norte	11:30 - 12:30	391	92	67	342	98	51	11	3	4	87	13	11
Panamericana Sur		324	228		322	228		17	94		55	37	
Cochabamba		179	48		132	29		93	9		37	6	
Panamericana Norte	18:30 - 19:30	405	94	62	308	84	42	13	6	3	78	8	10
Panamericana Sur		288	212		359	161		15	99		63	38	
Cochabamba		131	38		110	27		104	11		31	6	

Día	Viernes	Tráfico liviano						Tráfico mediano					
Avenida	Hora	Público			Privado			Público			Privado		
		Fr	Gi	Gd	Fr	Gi	Gd	Fr	Gi	Gd	Fr	Gi	Gd
Panamericana Norte	07:00 - 08:00	372	79	53	286	57	67	4	0	1	82	9	11
Panamericana Sur		297	196		267	150		9	86		50	33	
Cochabamba		125	30		118	6		93	5		24	3	
Panamericana Norte	11:30 - 12:30	369	70	65	320	76	37	6	2	0	84	10	8
Panamericana Sur		302	206		243	140		12	89		52	34	
Cochabamba		157	26		110	7		88	4		34	3	
Panamericana Norte	18:30 - 19:30	383	56	33	286	62	27	8	1	1	75	5	7
Panamericana Sur		266	190		193	139		10	94		60	35	
Cochabamba		109	16		88			99	6		28	3	

Anexo 3: Diagrama de volúmenes en hora pico

Zona Rotonda

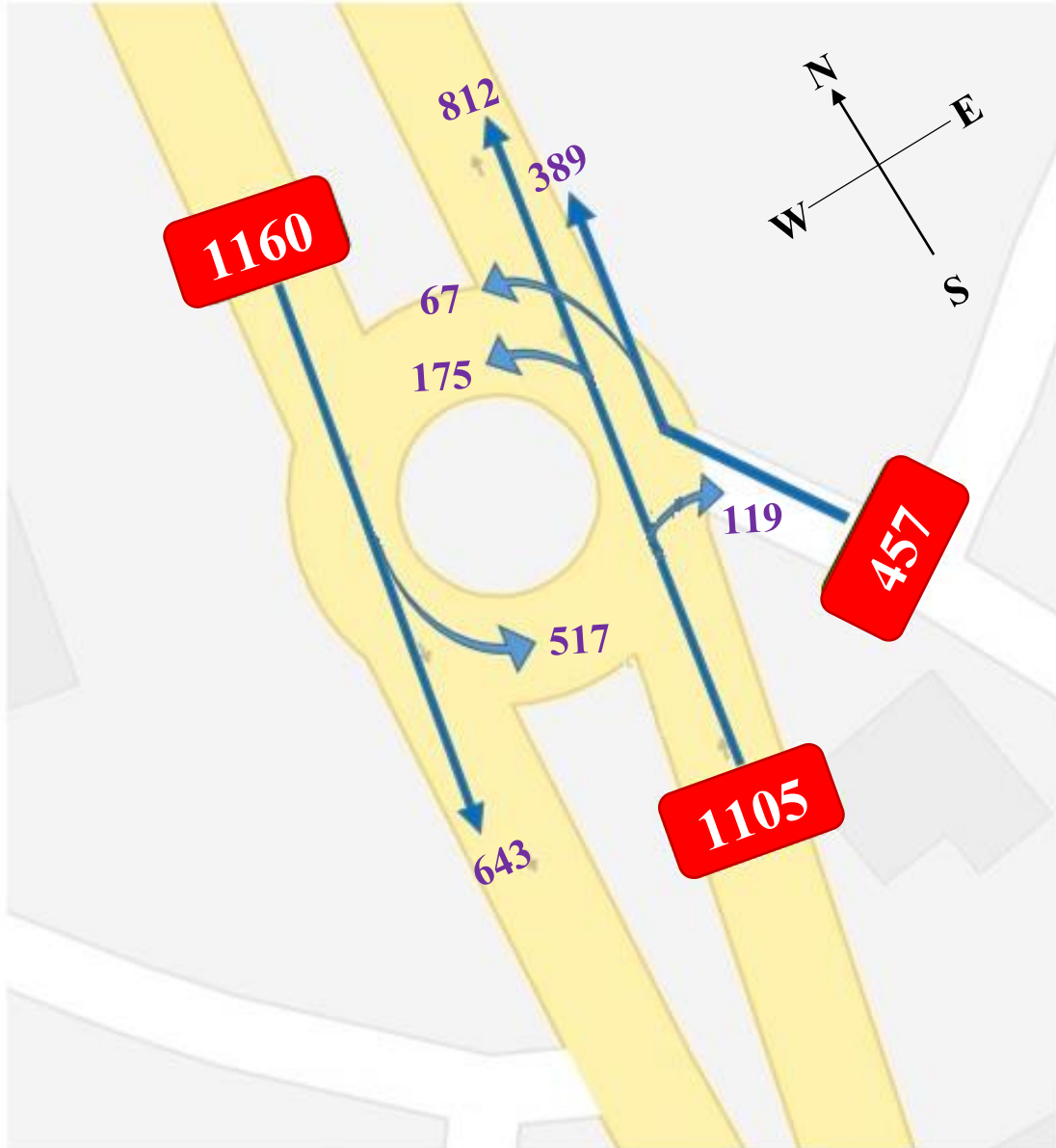

Zona V. Fátima

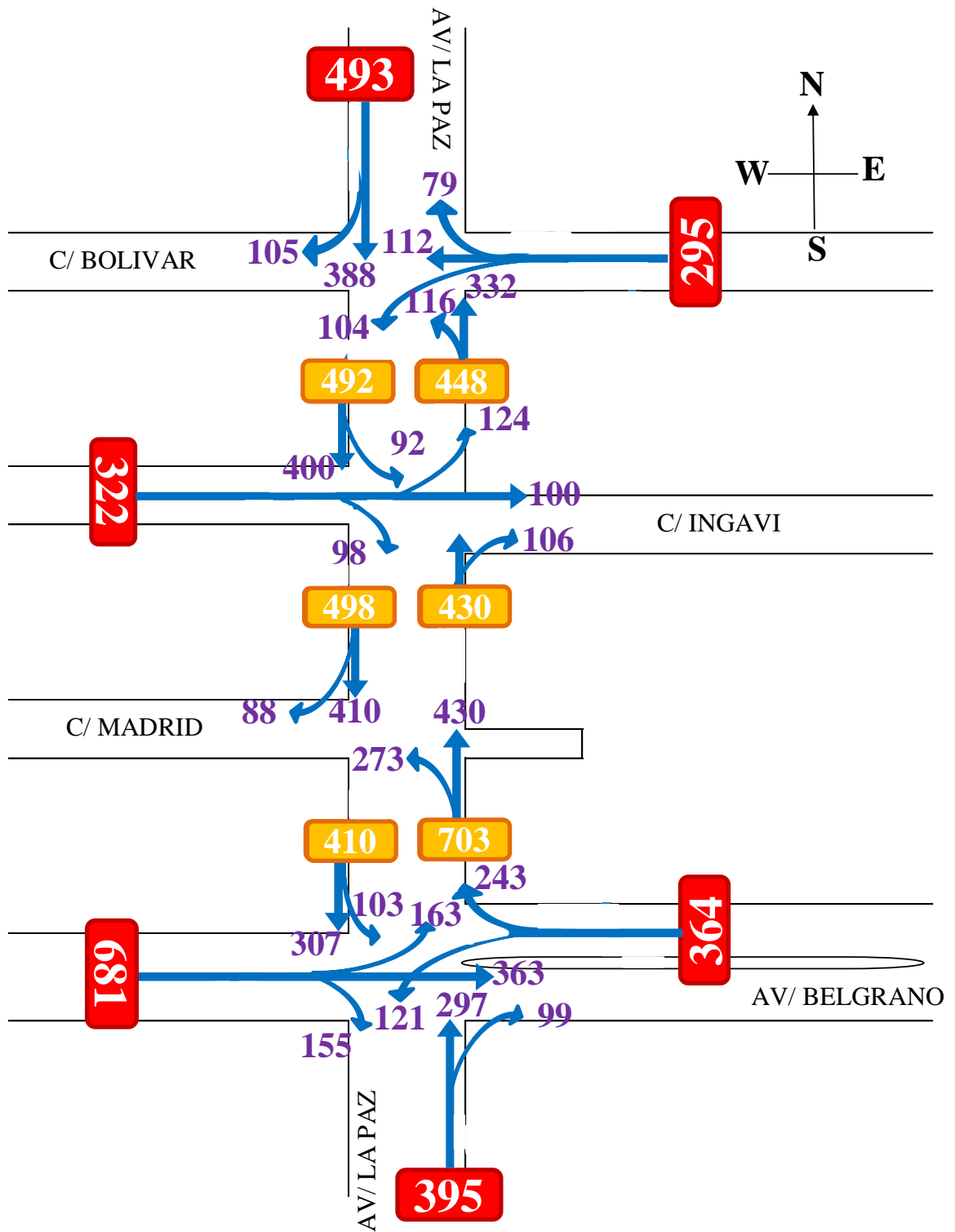

Zona Centro N1-N6-N11-N16-21

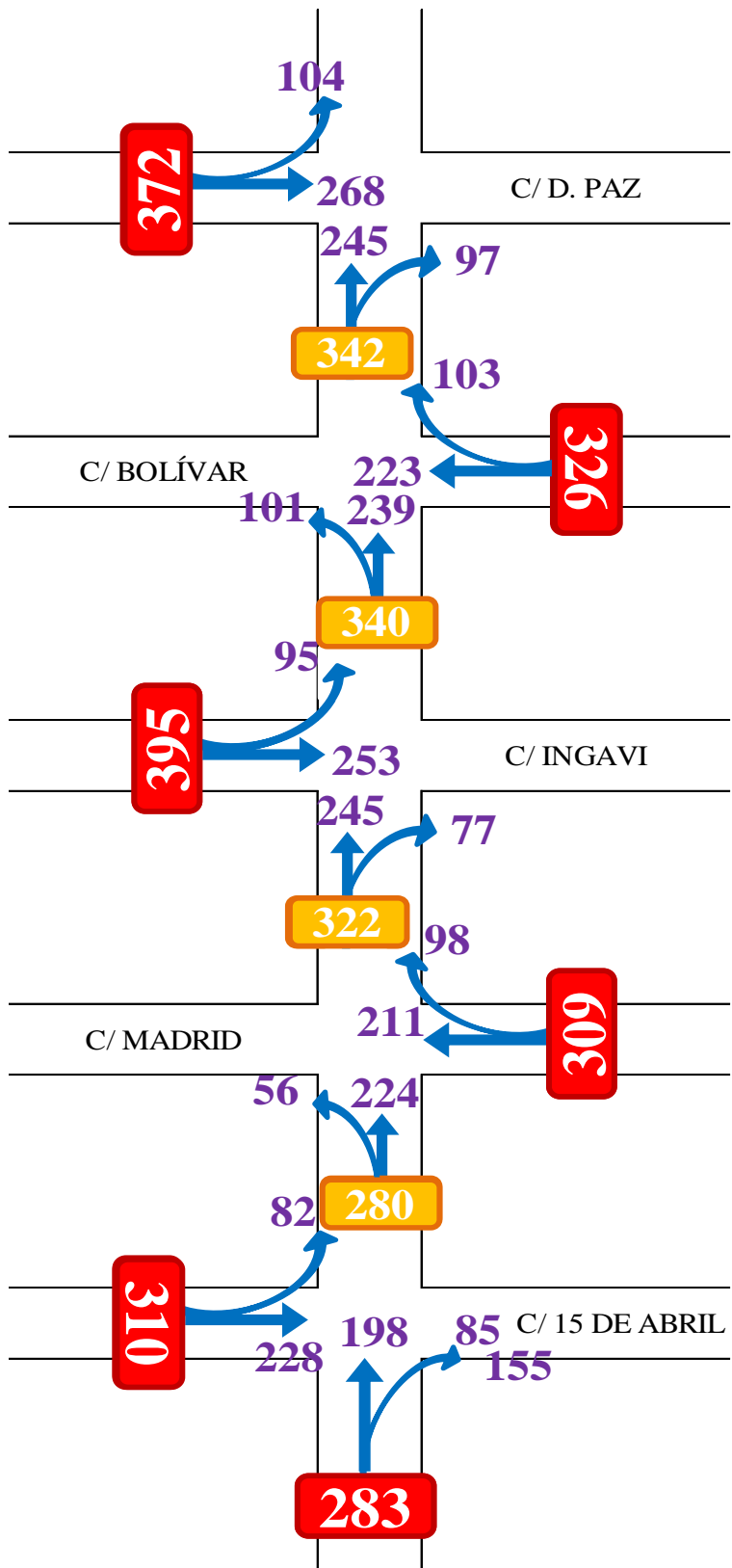

Anexo 4: Modelos de vehículos en el programa Vissim

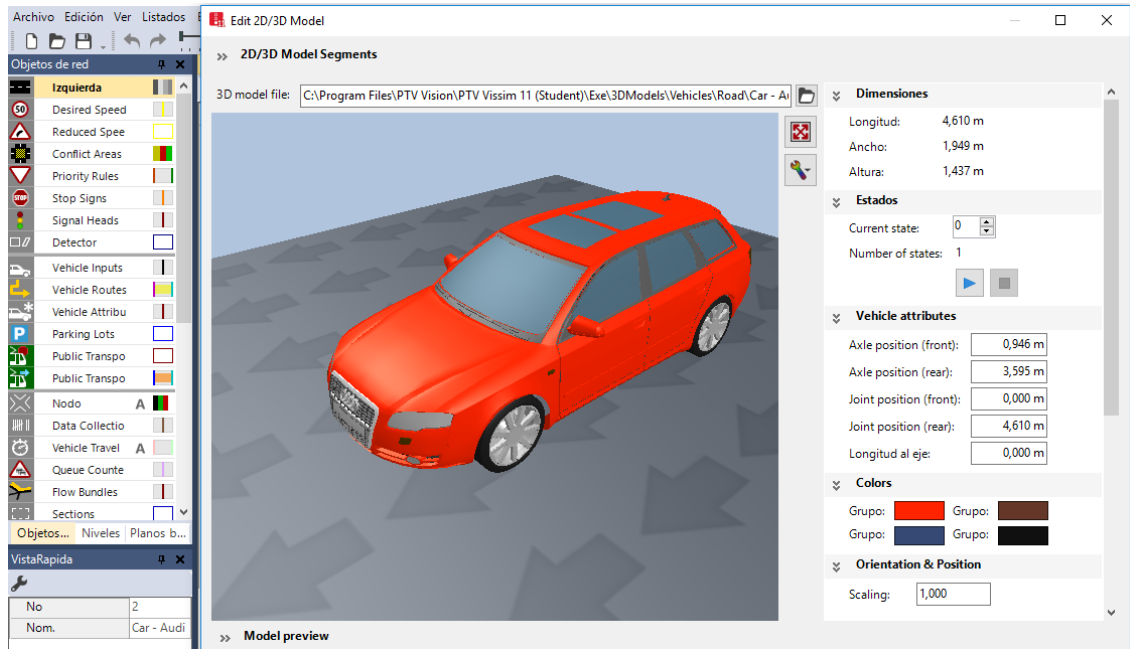
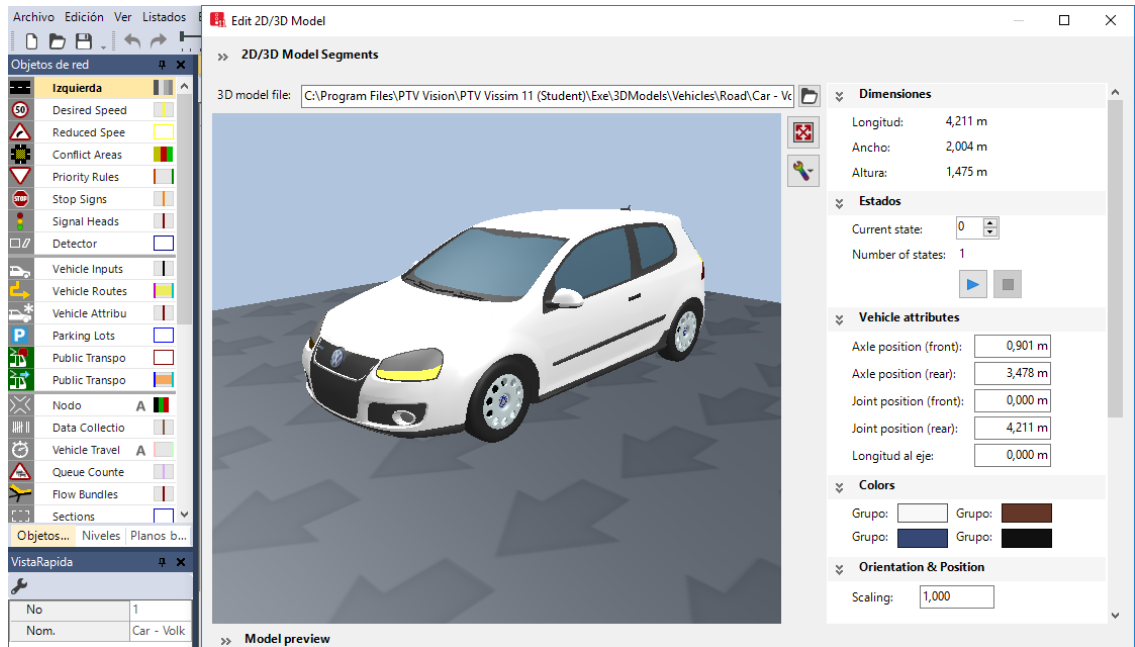

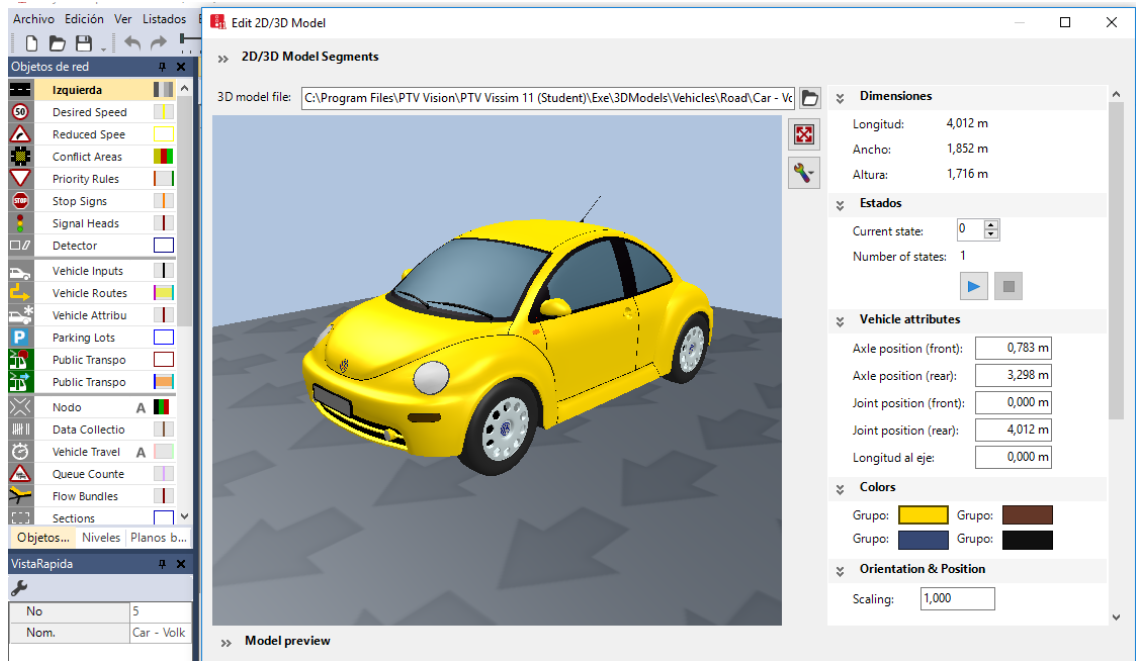
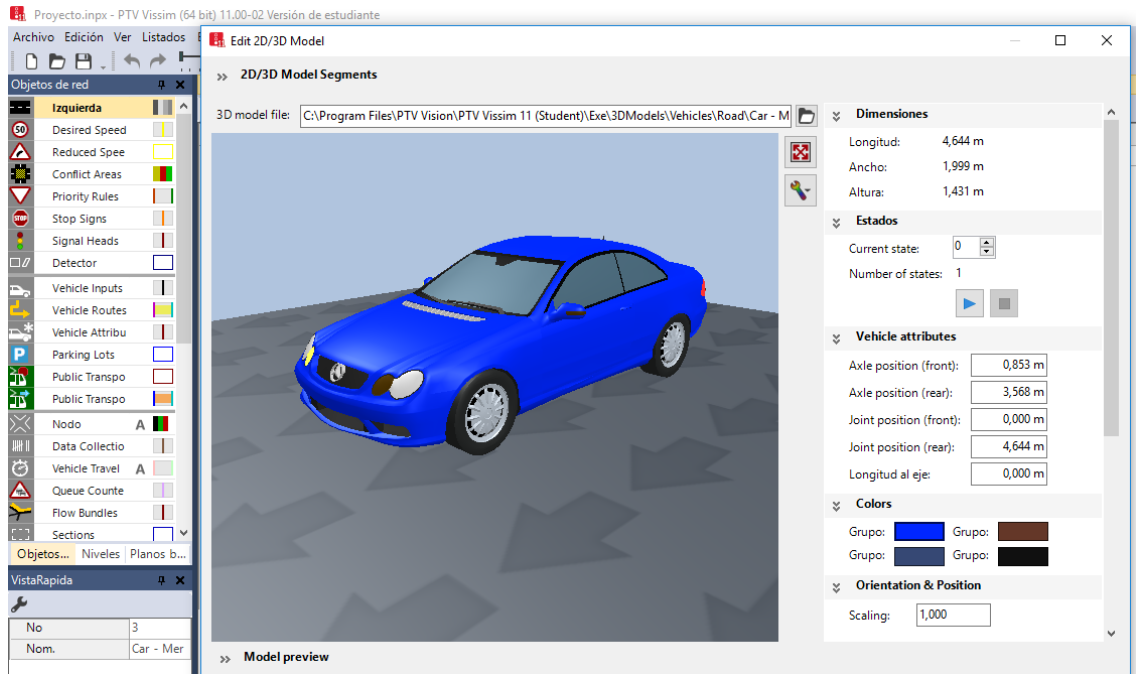

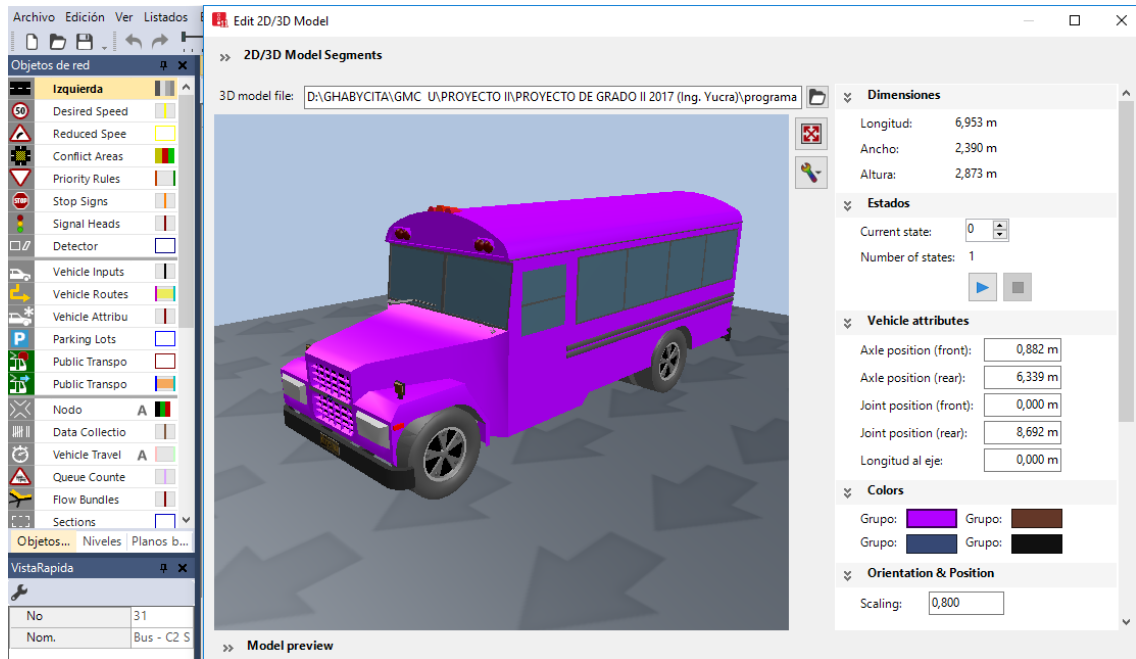

Anexo 5: Tabla T – Student

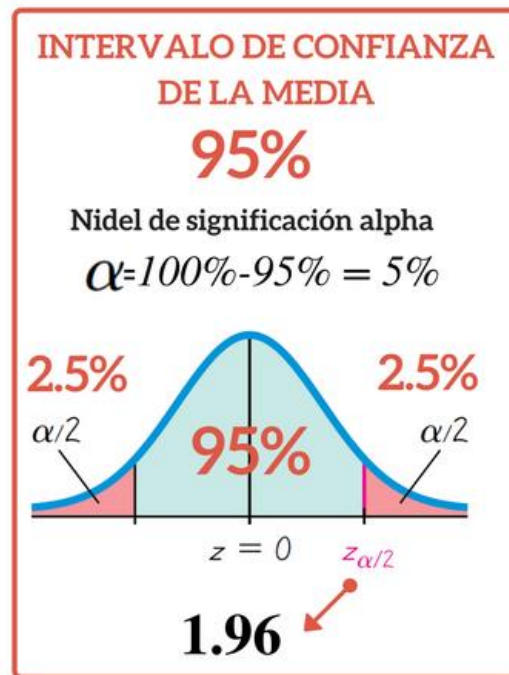

Grados de libertad	Distribución t: Valores críticos t					TABLAS DE DISTRIBUCIÓN T
	Área en una cola					
	0.005	0.01	0.025	0.05	0.10	
	Área en dos colas					
	0.01	0.02	0.05	0.10	0.20	
1	63.657	31.821	12.706	6.314	3.078	
2	9.925	6.965	4.303	2.920	1.886	
3	5.841	4.541	3.182	2.353	1.638	
4	4.604	3.747	2.776	2.132	1.533	
5	4.032	3.365	2.571	2.015	1.476	
6	3.707	3.143	2.447	1.943	1.440	
7	3.499	2.998	2.365	1.895	1.415	
8	3.355	2.896	2.306	1.860	1.397	
9	3.250	2.821	2.262	1.833	1.383	
10	3.169	2.764	2.228	1.812	1.372	
11	3.106	2.718	2.201	1.796	1.363	
12	3.055	2.681	2.179	1.782	1.356	
13	3.012	2.650	2.160	1.771	1.350	
14	2.977	2.624	2.145	1.761	1.345	
15	2.947	2.602	2.131	1.753	1.341	
16	2.921	2.583	2.120	1.746	1.337	
17	2.898	2.567	2.110	1.740	1.333	
18	2.878	2.552	2.101	1.734	1.330	
19	2.861	2.539	2.093	1.729	1.328	
20	2.845	2.528	2.086	1.725	1.325	
21	2.831	2.518	2.080	1.721	1.323	
22	2.819	2.508	2.074	1.717	1.321	
23	2.807	2.500	2.069	1.714	1.319	
24	2.797	2.492	2.064	1.711	1.318	
25	2.787	2.485	2.060	1.708	1.316	
26	2.779	2.479	2.056	1.706	1.315	

Parte de la tabla t

df	Nivel de confianza			
	90%	95%	98%	99%
	$t_{.050}$	$t_{.025}$	$t_{.010}$	$t_{.005}$
1	6.314	12.706	31.821	63.657
10	1.812	2.228	2.764	3.169
30	1.697	2.042	2.457	2.750
100	1.660	1.984	2.364	2.626
infinity	1.645	1.960	2.326	2.576

df = ∞ corresponde a la distribución normal estándar

Anexo 6: Fotografías



Congestión vehicular



Vehículos estacionados en lugares prohibidos



Subida de pasajero en cualquier lugar



Colas de vehículos que exceden la longitud de cuadra