

Reporte fotográfico

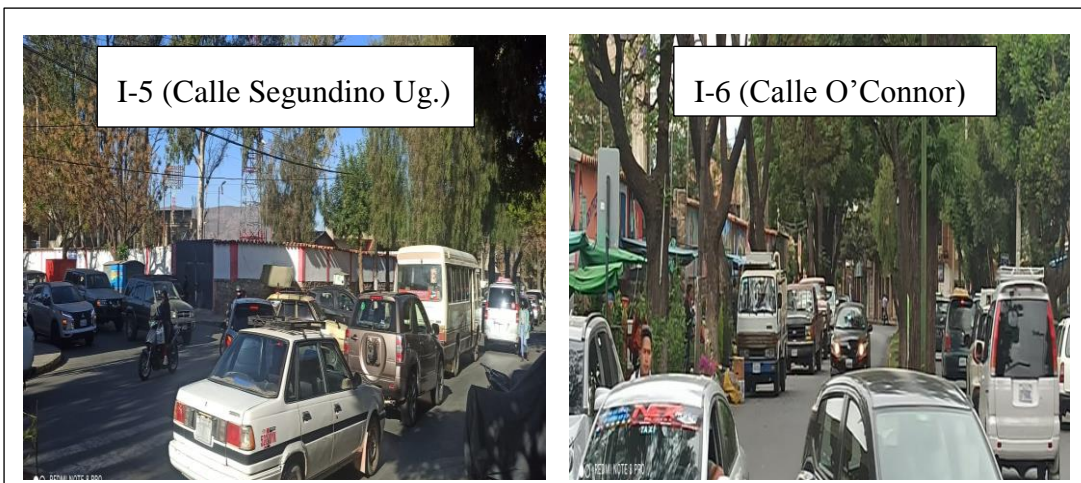

Reporte fotográfico

I-7 (Calle Ejercito)



I-8 (Pasaje Carlos paz)



I-9 (Avenida La Paz)



I-10 (Pasaje Güemes)



I-11 (Pasaje Las Rosas)



I-12 (Av. Los Membrillos)



Trabajo de campo



Trabajo de campo



Trabajo de campo





Congestionamiento vehicular Avenida Potosí

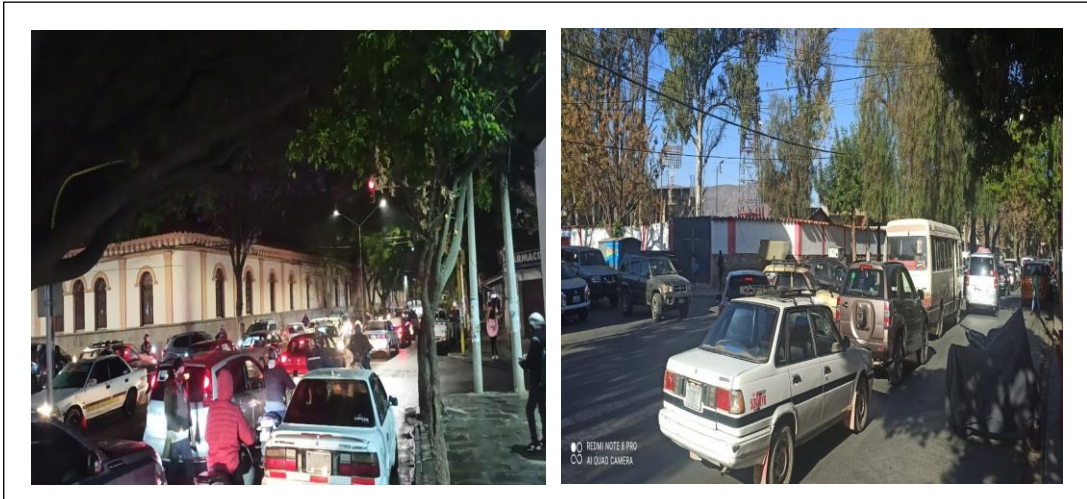
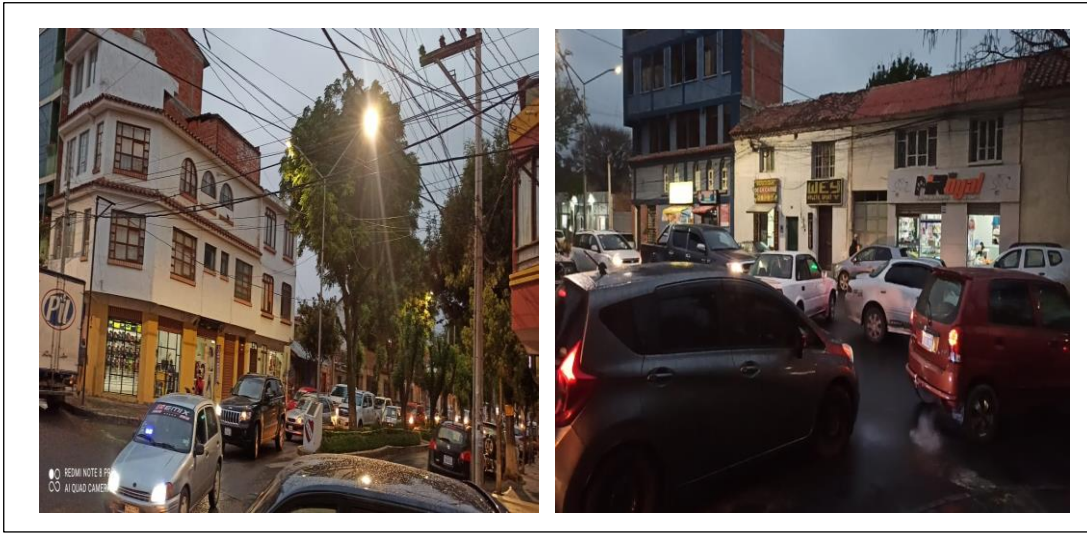

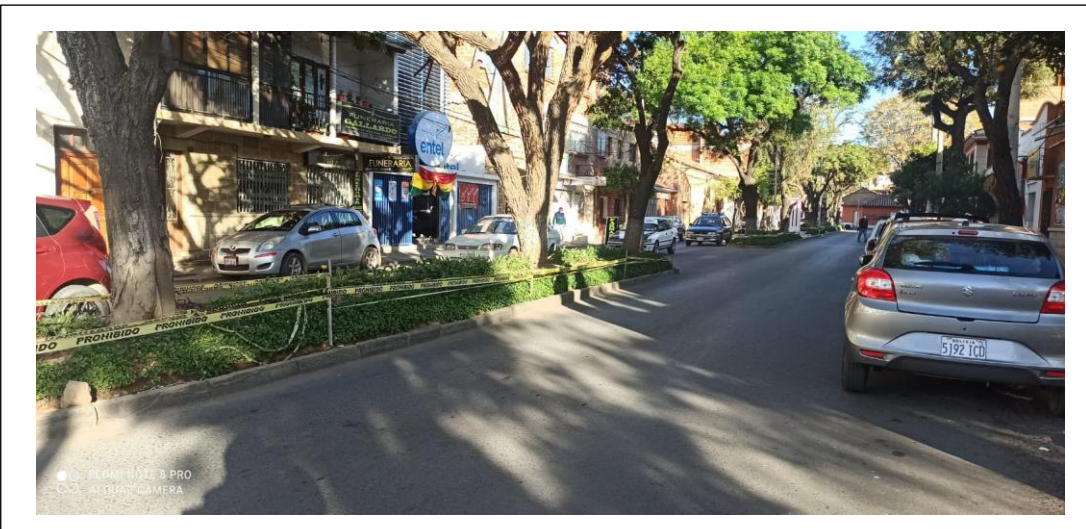
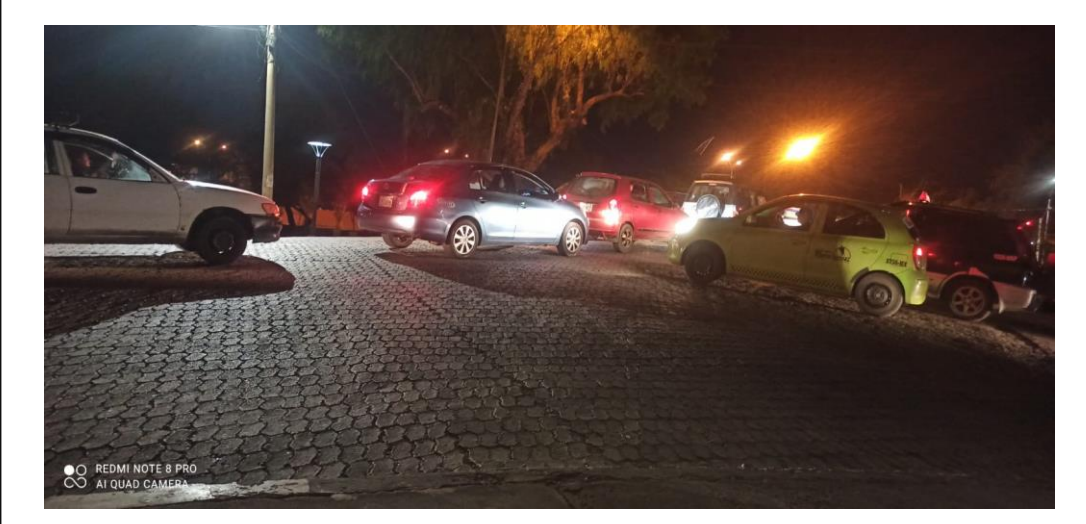

Aforo vehicular para determinar horas pico del día

Intersección I								Intersección I								Intersección I							
Aforo vehicular Avenida Potosí								Aforo vehicular Avenida Potosí								Aforo vehicular Avenida Potosí							
Acceso 1	Hora: 06:00 a 07:00			Calle: Av. Potosí (W - E)				Acceso 1	Hora: 07:00 a 08:00			Calle: Av. Potosí (W - E)				Acceso 1	Hora: 08:00 a 09:00			Calle: Av. Potosí (W - E)			
	Vehículos públicos			Vehículos privados					Volumen			Vehículos públicos			Vehículos privados				Volumen				
	Giro izq.	Giro der.	Frente	Giro izq.	Giro der.	Frente	Acceso		Giro izq.	Giro der.	Frente	Giro izq.	Giro der.	Frente	Acceso		Giro izq.	Giro der.	Frente	Giro izq.	Giro der.	Frente	Acceso
Liviano							0	Liviano							0	Liviano							0
Mediano								Mediano								Mediano							
Pesado								Pesado								Pesado							
Motos								Motos								Motos							
Acceso 2	Hora: 06:00 a 07:00			Calle: Av. Potosí (E - W)				Acceso 2	Hora: 07:00 a 08:00			Calle: Av. Potosí (E - W)				Acceso 2	Hora: 08:00 a 09:00			Calle: Av. Potosí (E - W)			
	Vehículos públicos			Vehículos privados					Volumen			Vehículos públicos			Vehículos privados				Volumen				
	Giro izq.	Giro der.	Frente	Giro izq.	Giro der.	Frente	Acceso		Giro izq.	Giro der.	Frente	Giro izq.	Giro der.	Frente	Acceso		Giro izq.	Giro der.	Frente	Giro izq.	Giro der.	Frente	Acceso
Liviano		76	68		24	28	232	Liviano		136	168		28	74	455	Liviano		148	168		40	98	602
Mediano					12	16		Mediano					14	30		Mediano					36	92	
Pesado					4	4		Pesado						5		Pesado						20	
Motos						20		Motos					10	50		Motos					44	114	
Acceso 3	Hora: 06:00 a 07:00			Calle : Méndez (S - N)				Acceso 3	Hora: 07:00 a 08:00			Calle : Méndez (S - N)				Acceso 3	Hora: 08:00 a 09:00			Calle : Méndez (S - N)			
	Vehículos públicos			Vehículos privados					Volumen			Vehículos públicos			Vehículos privados				Volumen				
	Giro izq.	Giro der.	Frente	Giro izq.	Giro der.	Frente	Acceso		Giro izq.	Giro der.	Frente	Giro izq.	Giro der.	Frente	Acceso		Giro izq.	Giro der.	Frente	Giro izq.	Giro der.	Frente	Acceso
Liviano							0	Liviano							0	Liviano							0
Mediano								Mediano								Mediano							
Pesado								Pesado								Pesado							
Motos								Motos								Motos							
Acceso 4	Hora: 06:00 a 07:00			Calle: Méndez (S - N)				Acceso 4	Hora: 07:00 a 08:00			Calle: Méndez (S - N)				Acceso 4	Hora: 08:00 a 09:00			Calle: Méndez (S - N)			
	Vehículos públicos			Vehículos privados					Volumen			Vehículos públicos			Vehículos privados				Volumen				
	Giro izq.	Giro der.	Frente	Giro izq.	Giro der.	Frente	Acceso		Giro izq.	Giro der.	Frente	Giro izq.	Giro der.	Frente	Acceso		Giro izq.	Giro der.	Frente	Giro izq.	Giro der.	Frente	Acceso
Liviano		52	44		36	32	196	Liviano	42	66	122	20	46	52	434	Liviano	52	90	172	26	32	56	518
Mediano					24	4		Mediano				20	14	50		Mediano				34	18	20	
Pesado						4		Pesado						2		Pesado				14		4	
Motos					12	8		Motos				22	8	38		Motos				14	12	32	

Aforo vehicular para determinar horas pico del día

Intersección I								Intersección I								Intersección I																																																																																																																																																																																																																																																																																																																																																																																																																																																																																																	
Aforo vehicular Avenida Potosí								Aforo vehicular Avenida Potosí								Aforo vehicular Avenida Potosí																																																																																																																																																																																																																																																																																																																																																																																																																																																																																																	
Acceso 1	Hora: 09:00 a 10:00			Calle: Av. Potosí (W - E)				Volumen	Acceso	Volumen	Acceso	Volumen	Acceso	Volumen	Acceso	Volumen	Acceso	Volumen																																																																																																																																																																																																																																																																																																																																																																																																																																																																																															
	Vehículos públicos			Vehículos privados															Volumen																																																																																																																																																																																																																																																																																																																																																																																																																																																																																														
	Giro izq.	Giro der.	Frente	Giro izq.	Giro der.	Frente																																																																																																																																																																																																																																																																																																																																																																																																																																																																																																											
Liviano								0	Liviano								0	Liviano								0																																																																																																																																																																																																																																																																																																																																																																																																																																																																																							
Mediano									Pesado									Motos									Acceso 2	Hora: 09:00 a 10:00			Calle: Av. Potosí (E - W)				Volumen	Acceso	Volumen	Acceso	Volumen	Acceso	Volumen	Acceso	Volumen	Vehículos públicos			Vehículos privados				Volumen	Giro izq.	Giro der.	Frente	Giro izq.	Giro der.	Frente	Liviano		148	174		46	90		590	Liviano		118	138		52	54		492	Liviano		128	156		28	60		552	Mediano					44	66		Pesado					4	18		Motos					24	70		Acceso 3	Hora: 10:00 a 11:00			Calle: Av. Potosí (E - W)				Volumen	Acceso	Volumen	Acceso	Volumen	Acceso	Volumen	Acceso	Volumen	Vehículos públicos			Vehículos privados				Volumen	Giro izq.	Giro der.	Frente	Giro izq.	Giro der.	Frente	Liviano								0	Liviano								0	Liviano								0	Mediano								Pesado								Motos								Acceso 4	Hora: 10:00 a 11:00			Calle: Méndez (S - N)				Volumen	Acceso	Volumen	Acceso	Volumen	Acceso	Volumen	Acceso	Volumen	Vehículos públicos			Vehículos privados				Volumen	Giro izq.	Giro der.	Frente	Giro izq.	Giro der.	Frente	Liviano	30	78	138	22	36	42		460	Liviano	26	94	104	24	36	32		440	Liviano	42	98	110	34	40	50		534	Mediano				32	26	42		Pesado				8	2	4		Motos				16	32	28		Acceso 3	Hora: 11:00 a 12:00			Calle: Av. Potosí (E - W)				Volumen	Acceso	Volumen	Acceso	Volumen	Acceso	Volumen	Acceso	Volumen	Vehículos públicos			Vehículos privados				Volumen	Giro izq.	Giro der.	Frente	Giro izq.	Giro der.	Frente	Liviano								0	Liviano								0	Liviano								0	Mediano								Pesado								Motos								Acceso 4	Hora: 11:00 a 12:00			Calle: Méndez (S - N)				Volumen	Acceso	Volumen	Acceso	Volumen	Acceso	Volumen	Acceso	Volumen	Vehículos públicos			Vehículos privados				Volumen	Giro izq.	Giro der.	Frente	Giro izq.	Giro der.	Frente	Liviano	30	78	138	22	36	42		460	Liviano	26	94	104	24	36	32		440	Liviano	42	98	110	34	40	50		534	Mediano				32	26	42		Pesado				8	2	4		Motos				16	32	28																																																														
Pesado									Motos									Acceso 2	Hora: 09:00 a 10:00			Calle: Av. Potosí (E - W)						Volumen	Acceso	Volumen	Acceso	Volumen	Acceso	Volumen										Acceso	Volumen	Vehículos públicos			Vehículos privados				Volumen	Giro izq.	Giro der.	Frente	Giro izq.	Giro der.	Frente	Liviano		148	174		46		90		590	Liviano		118	138			52	54		492	Liviano		128	156			28	60		552	Mediano					44	66		Pesado					4	18		Motos						24	70		Acceso 3	Hora: 10:00 a 11:00										Calle: Av. Potosí (E - W)				Volumen	Acceso	Volumen		Acceso	Volumen	Acceso	Volumen	Acceso	Volumen	Vehículos públicos			Vehículos privados				Volumen		Giro izq.	Giro der.	Frente	Giro izq.	Giro der.	Frente	Liviano									0	Liviano									0	Liviano								0	Mediano									Pesado																	Motos									Acceso 4	Hora: 10:00 a 11:00			Calle: Méndez (S - N)				Volumen	Acceso	Volumen		Acceso	Volumen	Acceso	Volumen	Acceso	Volumen	Vehículos públicos			Vehículos privados				Volumen	Giro izq.	Giro der.	Frente		Giro izq.	Giro der.	Frente	Liviano	30	78	138	22	36	42		460	Liviano	26	94	104	24	36	32		440	Liviano	42	98		110	34	40	50		534	Mediano													32	26	42			Pesado				8	2	4		Motos				16	32		28		Acceso 3	Hora: 11:00 a 12:00			Calle: Av. Potosí (E - W)				Volumen	Acceso	Volumen	Acceso	Volumen	Acceso	Volumen		Acceso	Volumen	Vehículos públicos			Vehículos privados				Volumen	Giro izq.	Giro der.	Frente	Giro izq.	Giro der.	Frente	Liviano									0	Liviano																	0	Liviano									0	Mediano								Pesado									Motos									Acceso 4		Hora: 11:00 a 12:00			Calle: Méndez (S - N)				Volumen	Acceso	Volumen	Acceso	Volumen	Acceso	Volumen	Acceso	Volumen	Vehículos públicos			Vehículos privados				Volumen	Giro izq.	Giro der.	Frente	Giro izq.	Giro der.	Frente	Liviano	30	78	138	22	36	42		460	Liviano	26	94	104	24	36	32		440	Liviano	42	98	110	34	40	50		534	Mediano				32	26	42		Pesado				8	2	4		Motos				16	32	28					
Motos									Acceso 2	Hora: 09:00 a 10:00			Calle: Av. Potosí (E - W)						Volumen	Acceso	Volumen	Acceso	Volumen	Acceso	Volumen																					Acceso	Volumen	Vehículos públicos			Vehículos privados				Volumen	Giro izq.	Giro der.	Frente	Giro izq.	Giro der.	Frente	Liviano		148	174			46		90		590	Liviano			118	138			52	54		492		Liviano		128	156			28	60		552	Mediano					44	66		Pesado					4		18		Motos															24	70					Acceso 3							Hora: 10:00 a 11:00			Calle: Av. Potosí (E - W)						Volumen	Acceso	Volumen	Acceso	Volumen	Acceso	Volumen	Acceso		Volumen	Vehículos públicos			Vehículos privados					Volumen	Giro izq.	Giro der.	Frente	Giro izq.	Giro der.	Frente		Liviano									0	Liviano									0	Liviano																	0	Mediano									Pesado																			Motos										Acceso 4	Hora: 10:00 a 11:00			Calle: Méndez (S - N)				Volumen		Acceso	Volumen	Acceso	Volumen	Acceso	Volumen	Acceso	Volumen		Vehículos públicos				Vehículos privados				Volumen		Giro izq.										Giro der.	Frente	Giro izq.	Giro der.	Frente	Liviano	30	78	138	22	36	42		460	Liviano	26	94	104	24	36	32			440	Liviano		42	98	110	34	40		50												534	Mediano				32		26	42		Pesado				8	2	4		Motos						16	32	28		Acceso 3										Hora: 11:00 a 12:00			Calle: Av. Potosí (E - W)				Volumen	Acceso	Volumen	Acceso	Volumen		Acceso	Volumen	Acceso	Volumen	Vehículos públicos			Vehículos privados				Volumen	Giro izq.	Giro der.	Frente	Giro izq.	Giro der.	Frente		Liviano										0	Liviano																	0	Liviano									0	Mediano									Pesado									Motos									Acceso 4	Hora: 11:00 a 12:00			Calle: Méndez (S - N)				Volumen	Acceso	Volumen	Acceso	Volumen	Acceso	Volumen	Acceso	Volumen	Vehículos públicos			Vehículos privados				Volumen	Giro izq.	Giro der.	Frente
Acceso 2	Hora: 09:00 a 10:00			Calle: Av. Potosí (E - W)				Volumen		Acceso	Volumen	Acceso	Volumen	Acceso	Volumen	Acceso	Volumen																																																																																																																																																																																																																																																																																																																																																																																																																																																																																																
	Vehículos públicos			Vehículos privados														Volumen																																																																																																																																																																																																																																																																																																																																																																																																																																																																																															
	Giro izq.	Giro der.	Frente	Giro izq.	Giro der.	Frente																																																																																																																																																																																																																																																																																																																																																																																																																																																																																																											
Liviano		148	174		46	90		590	Liviano		118	138		52	54		492	Liviano		128	156		28	60		552																																																																																																																																																																																																																																																																																																																																																																																																																																																																																							
Mediano					44	66			Pesado					4	18			Motos					24	70			Acceso 3	Hora: 10:00 a 11:00			Calle: Av. Potosí (E - W)				Volumen	Acceso	Volumen	Acceso	Volumen	Acceso	Volumen	Acceso	Volumen	Vehículos públicos			Vehículos privados				Volumen	Giro izq.	Giro der.	Frente	Giro izq.	Giro der.	Frente	Liviano								0	Liviano								0	Liviano								0	Mediano								Pesado								Motos								Acceso 4	Hora: 10:00 a 11:00			Calle: Méndez (S - N)				Volumen	Acceso	Volumen	Acceso	Volumen	Acceso	Volumen	Acceso	Volumen	Vehículos públicos			Vehículos privados				Volumen	Giro izq.	Giro der.	Frente	Giro izq.	Giro der.	Frente	Liviano	30	78	138	22	36	42		460	Liviano	26	94	104	24	36	32		440	Liviano	42	98	110	34	40	50		534	Mediano				32	26	42		Pesado				8	2	4		Motos				16	32	28		Acceso 3	Hora: 11:00 a 12:00			Calle: Av. Potosí (E - W)				Volumen	Acceso	Volumen	Acceso	Volumen	Acceso	Volumen	Acceso	Volumen	Vehículos públicos			Vehículos privados				Volumen	Giro izq.	Giro der.	Frente	Giro izq.	Giro der.	Frente	Liviano								0	Liviano								0	Liviano								0	Mediano								Pesado								Motos								Acceso 4	Hora: 11:00 a 12:00			Calle: Méndez (S - N)				Volumen	Acceso	Volumen	Acceso	Volumen	Acceso	Volumen	Acceso	Volumen	Vehículos públicos			Vehículos privados				Volumen	Giro izq.	Giro der.	Frente	Giro izq.	Giro der.	Frente	Liviano	30	78	138	22	36	42		460	Liviano	26	94	104	24	36	32		440	Liviano	42	98	110	34	40	50		534	Mediano				32	26	42		Pesado				8	2	4		Motos				16	32	28																																																																																																																																																
Pesado					4	18			Motos					24	70			Acceso 3	Hora: 10:00 a 11:00			Calle: Av. Potosí (E - W)						Volumen	Acceso	Volumen	Acceso	Volumen	Acceso	Volumen										Acceso	Volumen	Vehículos públicos			Vehículos privados				Volumen	Giro izq.	Giro der.	Frente	Giro izq.	Giro der.	Frente	Liviano									0	Liviano									0	Liviano									0	Mediano								Pesado								Motos									Acceso 4	Hora: 10:00 a 11:00										Calle: Méndez (S - N)				Volumen	Acceso	Volumen		Acceso	Volumen	Acceso	Volumen	Acceso	Volumen	Vehículos públicos			Vehículos privados				Volumen		Giro izq.	Giro der.	Frente	Giro izq.	Giro der.	Frente	Liviano	30		78	138	22	36	42		460	Liviano		26	94	104	24	36	32		440	Liviano	42	98	110	34	40	50		534	Mediano				32	26	42			Pesado				8	2										4		Motos				16		32	28		Acceso 3	Hora: 11:00 a 12:00			Calle: Av. Potosí (E - W)				Volumen	Acceso	Volumen		Acceso	Volumen	Acceso	Volumen	Acceso	Volumen	Vehículos públicos			Vehículos privados				Volumen	Giro izq.	Giro der.	Frente		Giro izq.	Giro der.	Frente	Liviano								0	Liviano								0	Liviano									0	Mediano																		Pesado								Motos									Acceso 4	Hora: 11:00 a 12:00			Calle: Méndez (S - N)				Volumen	Acceso	Volumen	Acceso	Volumen	Acceso	Volumen		Acceso	Volumen	Vehículos públicos			Vehículos privados				Volumen	Giro izq.	Giro der.	Frente	Giro izq.	Giro der.	Frente	Liviano	30	78	138	22	36	42		460	Liviano	26	94	104	24	36	32		440	Liviano	42	98	110	34	40	50		534	Mediano				32	26	42		Pesado				8	2	4		Motos				16	32	28																																																																																																					
Motos					24	70			Acceso 3	Hora: 10:00 a 11:00			Calle: Av. Potosí (E - W)						Volumen	Acceso	Volumen	Acceso	Volumen	Acceso	Volumen																					Acceso	Volumen	Vehículos públicos			Vehículos privados				Volumen	Giro izq.	Giro der.	Frente	Giro izq.	Giro der.	Frente	Liviano										0	Liviano										0		Liviano									0	Mediano								Pesado									Motos																					Acceso 4							Hora: 10:00 a 11:00			Calle: Méndez (S - N)						Volumen	Acceso	Volumen	Acceso	Volumen	Acceso	Volumen	Acceso		Volumen	Vehículos públicos			Vehículos privados					Volumen	Giro izq.	Giro der.	Frente	Giro izq.	Giro der.	Frente		Liviano	30	78	138	22	36	42			460	Liviano	26	94	104	24	36		32		440	Liviano	42	98	110										34	40	50		534	Mediano				32	26		42		Pesado				8											2	4			Motos					16	32		28		Acceso 3	Hora: 11:00 a 12:00			Calle: Av. Potosí (E - W)				Volumen		Acceso	Volumen	Acceso	Volumen	Acceso	Volumen	Acceso	Volumen		Vehículos públicos				Vehículos privados				Volumen		Giro izq.										Giro der.	Frente	Giro izq.	Giro der.	Frente	Liviano								0	Liviano									0	Liviano																				0	Mediano									Pesado								Motos									Acceso 4	Hora: 11:00 a 12:00			Calle: Méndez (S - N)				Volumen	Acceso	Volumen	Acceso		Volumen	Acceso	Volumen	Acceso	Volumen	Vehículos públicos			Vehículos privados				Volumen	Giro izq.	Giro der.	Frente	Giro izq.	Giro der.	Frente	Liviano	30	78	138	22	36	42		460	Liviano	26	94	104	24	36	32		440	Liviano	42	98	110	34	40	50		534	Mediano				32	26	42		Pesado				8	2	4		Motos				16	32	28																																																							
Acceso 3	Hora: 10:00 a 11:00			Calle: Av. Potosí (E - W)				Volumen		Acceso	Volumen	Acceso	Volumen	Acceso	Volumen	Acceso	Volumen																																																																																																																																																																																																																																																																																																																																																																																																																																																																																																
	Vehículos públicos			Vehículos privados														Volumen																																																																																																																																																																																																																																																																																																																																																																																																																																																																																															
	Giro izq.	Giro der.	Frente	Giro izq.	Giro der.	Frente																																																																																																																																																																																																																																																																																																																																																																																																																																																																																																											
Liviano								0	Liviano								0	Liviano								0																																																																																																																																																																																																																																																																																																																																																																																																																																																																																							
Mediano									Pesado									Motos									Acceso 4	Hora: 10:00 a 11:00			Calle: Méndez (S - N)				Volumen	Acceso	Volumen	Acceso	Volumen	Acceso	Volumen	Acceso	Volumen	Vehículos públicos			Vehículos privados				Volumen	Giro izq.	Giro der.	Frente	Giro izq.	Giro der.	Frente	Liviano	30	78	138	22	36	42		460	Liviano	26	94	104	24	36	32		440	Liviano	42	98	110	34	40	50		534	Mediano				32	26	42		Pesado				8	2	4		Motos				16	32	28		Acceso 3	Hora: 11:00 a 12:00			Calle: Av. Potosí (E - W)				Volumen	Acceso	Volumen	Acceso	Volumen	Acceso	Volumen	Acceso	Volumen	Vehículos públicos			Vehículos privados				Volumen	Giro izq.	Giro der.	Frente	Giro izq.	Giro der.	Frente	Liviano								0	Liviano								0	Liviano								0	Mediano								Pesado								Motos								Acceso 4	Hora: 11:00 a 12:00			Calle: Méndez (S - N)				Volumen	Acceso	Volumen	Acceso	Volumen	Acceso	Volumen	Acceso	Volumen	Vehículos públicos			Vehículos privados				Volumen	Giro izq.	Giro der.	Frente	Giro izq.	Giro der.	Frente	Liviano	30	78	138	22	36	42		460	Liviano	26	94	104	24	36	32		440	Liviano	42	98	110	34	40	50		534	Mediano				32	26	42		Pesado				8	2	4		Motos				16	32	28																																																																																																																																																																																																																																		
Pesado									Motos									Acceso 4	Hora: 10:00 a 11:00			Calle: Méndez (S - N)						Volumen	Acceso	Volumen	Acceso	Volumen	Acceso	Volumen										Acceso	Volumen	Vehículos públicos			Vehículos privados				Volumen	Giro izq.	Giro der.	Frente	Giro izq.	Giro der.	Frente	Liviano	30	78	138	22	36		42		460	Liviano	26	94	104	24		36	32		440	Liviano	42	98	110		34	40	50		534	Mediano				32	26	42		Pesado				8	2	4		Motos					16	32	28		Acceso 3	Hora: 11:00 a 12:00										Calle: Av. Potosí (E - W)				Volumen	Acceso	Volumen		Acceso	Volumen	Acceso	Volumen	Acceso	Volumen	Vehículos públicos			Vehículos privados				Volumen		Giro izq.	Giro der.	Frente	Giro izq.	Giro der.	Frente	Liviano									0	Liviano									0	Liviano								0	Mediano									Pesado																	Motos									Acceso 4	Hora: 11:00 a 12:00			Calle: Méndez (S - N)				Volumen	Acceso	Volumen		Acceso	Volumen	Acceso	Volumen	Acceso	Volumen	Vehículos públicos			Vehículos privados				Volumen	Giro izq.	Giro der.	Frente		Giro izq.	Giro der.	Frente	Liviano	30	78	138	22	36	42		460	Liviano	26	94	104	24	36	32		440	Liviano	42	98	110	34	40	50		534	Mediano				32	26	42		Pesado				8	2	4		Motos				16	32	28																																																																																																																																																																																																				
Motos									Acceso 4	Hora: 10:00 a 11:00			Calle: Méndez (S - N)						Volumen	Acceso	Volumen	Acceso	Volumen	Acceso	Volumen																					Acceso	Volumen	Vehículos públicos			Vehículos privados				Volumen	Giro izq.	Giro der.	Frente	Giro izq.	Giro der.	Frente	Liviano	30	78	138		22	36		42		460	Liviano	26		94	104	24		36	32		440		Liviano	42	98	110		34	40	50		534	Mediano				32	26	42		Pesado				8	2		4		Motos														16	32	28					Acceso 3							Hora: 11:00 a 12:00			Calle: Av. Potosí (E - W)						Volumen	Acceso	Volumen	Acceso	Volumen	Acceso	Volumen	Acceso		Volumen	Vehículos públicos			Vehículos privados					Volumen	Giro izq.	Giro der.	Frente	Giro izq.	Giro der.	Frente		Liviano									0	Liviano									0	Liviano																	0	Mediano									Pesado																			Motos										Acceso 4	Hora: 11:00 a 12:00			Calle: Méndez (S - N)				Volumen		Acceso	Volumen	Acceso	Volumen	Acceso	Volumen	Acceso	Volumen		Vehículos públicos			Vehículos privados				Volumen		Giro izq.	Giro der.	Frente	Giro izq.	Giro der.	Frente	Liviano	30	78	138	22	36	42		460	Liviano	26	94	104	24	36	32		440	Liviano	42	98	110	34	40	50		534	Mediano				32	26	42		Pesado				8	2	4		Motos				16	32	28																																																																																																																																																																			
Acceso 4	Hora: 10:00 a 11:00			Calle: Méndez (S - N)				Volumen		Acceso	Volumen	Acceso	Volumen	Acceso	Volumen	Acceso	Volumen																																																																																																																																																																																																																																																																																																																																																																																																																																																																																																
	Vehículos públicos			Vehículos privados														Volumen																																																																																																																																																																																																																																																																																																																																																																																																																																																																																															
	Giro izq.	Giro der.	Frente	Giro izq.	Giro der.	Frente																																																																																																																																																																																																																																																																																																																																																																																																																																																																																																											
Liviano	30	78	138	22	36	42		460	Liviano	26	94	104	24	36	32		440	Liviano	42	98	110	34	40	50		534																																																																																																																																																																																																																																																																																																																																																																																																																																																																																							
Mediano				32	26	42			Pesado				8	2	4			Motos				16	32	28			Acceso 3	Hora: 11:00 a 12:00			Calle: Av. Potosí (E - W)				Volumen	Acceso	Volumen	Acceso	Volumen	Acceso	Volumen	Acceso	Volumen	Vehículos públicos			Vehículos privados				Volumen	Giro izq.	Giro der.	Frente	Giro izq.	Giro der.	Frente	Liviano								0	Liviano								0	Liviano								0	Mediano								Pesado								Motos								Acceso 4	Hora: 11:00 a 12:00			Calle: Méndez (S - N)				Volumen	Acceso	Volumen	Acceso	Volumen	Acceso	Volumen	Acceso	Volumen	Vehículos públicos			Vehículos privados				Volumen	Giro izq.	Giro der.	Frente	Giro izq.	Giro der.	Frente	Liviano	30	78	138	22	36	42		460	Liviano	26	94	104	24	36	32		440	Liviano	42	98	110	34	40	50		534	Mediano				32	26	42		Pesado				8	2	4		Motos				16	32	28																																																																																																																																																																																																																																																																																																																				
Pesado				8	2	4			Motos				16	32	28			Acceso 3	Hora: 11:00 a 12:00			Calle: Av. Potosí (E - W)						Volumen	Acceso	Volumen	Acceso	Volumen	Acceso	Volumen										Acceso	Volumen	Vehículos públicos			Vehículos privados				Volumen	Giro izq.	Giro der.	Frente	Giro izq.	Giro der.	Frente	Liviano									0	Liviano									0	Liviano									0	Mediano								Pesado								Motos									Acceso 4	Hora: 11:00 a 12:00										Calle: Méndez (S - N)				Volumen	Acceso	Volumen		Acceso	Volumen	Acceso	Volumen	Acceso	Volumen	Vehículos públicos			Vehículos privados				Volumen		Giro izq.	Giro der.	Frente	Giro izq.	Giro der.	Frente	Liviano	30		78	138	22	36	42		460	Liviano		26	94	104	24	36	32		440	Liviano	42	98	110	34	40	50		534	Mediano				32	26	42		Pesado				8	2	4		Motos				16	32	28																																																																																																																																																																																																																																																																																																			
Motos				16	32	28			Acceso 3	Hora: 11:00 a 12:00			Calle: Av. Potosí (E - W)						Volumen	Acceso	Volumen	Acceso	Volumen	Acceso	Volumen																					Acceso	Volumen	Vehículos públicos			Vehículos privados				Volumen	Giro izq.	Giro der.	Frente	Giro izq.	Giro der.	Frente	Liviano										0	Liviano										0		Liviano									0	Mediano								Pesado									Motos																					Acceso 4							Hora: 11:00 a 12:00			Calle: Méndez (S - N)						Volumen	Acceso	Volumen	Acceso	Volumen	Acceso	Volumen	Acceso		Volumen	Vehículos públicos			Vehículos privados					Volumen	Giro izq.	Giro der.	Frente	Giro izq.	Giro der.	Frente		Liviano	30	78	138	22	36	42			460	Liviano	26	94	104	24	36	32		440	Liviano	42	98	110	34	40	50		534	Mediano				32	26	42		Pesado				8	2	4		Motos				16	32	28																																																																																																																																																																																																																																																																																
Acceso 3	Hora: 11:00 a 12:00			Calle: Av. Potosí (E - W)				Volumen		Acceso	Volumen	Acceso	Volumen	Acceso	Volumen	Acceso	Volumen																																																																																																																																																																																																																																																																																																																																																																																																																																																																																																
	Vehículos públicos			Vehículos privados														Volumen																																																																																																																																																																																																																																																																																																																																																																																																																																																																																															
	Giro izq.	Giro der.	Frente	Giro izq.	Giro der.	Frente																																																																																																																																																																																																																																																																																																																																																																																																																																																																																																											
Liviano								0	Liviano								0	Liviano								0																																																																																																																																																																																																																																																																																																																																																																																																																																																																																							
Mediano									Pesado									Motos									Acceso 4	Hora: 11:00 a 12:00			Calle: Méndez (S - N)				Volumen	Acceso	Volumen	Acceso	Volumen	Acceso	Volumen	Acceso	Volumen	Vehículos públicos			Vehículos privados				Volumen	Giro izq.	Giro der.	Frente	Giro izq.	Giro der.	Frente	Liviano	30	78	138	22	36	42		460	Liviano	26	94	104	24	36	32		440	Liviano	42	98	110	34	40	50		534	Mediano				32	26	42		Pesado				8	2	4		Motos				16	32	28																																																																																																																																																																																																																																																																																																																																																																																																						
Pesado									Motos									Acceso 4	Hora: 11:00 a 12:00			Calle: Méndez (S - N)						Volumen	Acceso	Volumen	Acceso	Volumen	Acceso	Volumen										Acceso	Volumen	Vehículos públicos			Vehículos privados				Volumen	Giro izq.	Giro der.	Frente	Giro izq.	Giro der.	Frente	Liviano	30	78	138	22	36		42		460	Liviano	26	94	104	24		36	32		440	Liviano	42	98	110		34	40	50		534	Mediano				32	26	42		Pesado				8	2	4		Motos				16	32	28																																																																																																																																																																																																																																																																																																																																																																																																	
Motos									Acceso 4	Hora: 11:00 a 12:00			Calle: Méndez (S - N)						Volumen	Acceso	Volumen	Acceso	Volumen	Acceso	Volumen																					Acceso	Volumen	Vehículos públicos			Vehículos privados				Volumen	Giro izq.	Giro der.	Frente	Giro izq.	Giro der.	Frente	Liviano	30	78	138		22	36		42		460	Liviano	26		94	104	24		36	32		440		Liviano	42	98	110		34	40	50		534	Mediano				32	26	42		Pesado				8	2	4		Motos				16	32	28																																																																																																																																																																																																																																																																																																																																																																																												
Acceso 4	Hora: 11:00 a 12:00			Calle: Méndez (S - N)				Volumen		Acceso	Volumen	Acceso	Volumen	Acceso	Volumen	Acceso	Volumen																																																																																																																																																																																																																																																																																																																																																																																																																																																																																																
	Vehículos públicos			Vehículos privados														Volumen																																																																																																																																																																																																																																																																																																																																																																																																																																																																																															
	Giro izq.	Giro der.	Frente	Giro izq.	Giro der.	Frente																																																																																																																																																																																																																																																																																																																																																																																																																																																																																																											
Liviano	30	78	138	22	36	42		460	Liviano	26	94	104	24	36	32		440	Liviano	42	98	110	34	40	50		534																																																																																																																																																																																																																																																																																																																																																																																																																																																																																							
Mediano				32	26	42			Pesado				8	2	4			Motos				16	32	28																																																																																																																																																																																																																																																																																																																																																																																																																																																																																									
Pesado				8	2	4			Motos				16	32	28																																																																																																																																																																																																																																																																																																																																																																																																																																																																																																		
Motos				16	32	28																																																																																																																																																																																																																																																																																																																																																																																																																																																																																																											

Aforo vehicular para determinar horas pico del día

Intersección I								Intersección I								Intersección I																																																																																																																																																																																																																																																																																																																																																														
Aforo vehicular Avenida Potosí								Aforo vehicular Avenida Potosí								Aforo vehicular Avenida Potosí																																																																																																																																																																																																																																																																																																																																																														
Acceso 1	Hora: 12:00 a 13:00			Calle: Av. Potosí (W - E)				Acceso 1	Hora: 13:00 a 14:00			Calle: Av. Potosí (W - E)				Acceso 1	Hora: 14:00 a 15:00			Calle: Av. Potosí (W - E)																																																																																																																																																																																																																																																																																																																																																										
	Vehículos públicos			Vehículos privados					Volumen			Vehículos públicos			Vehículos privados				Volumen																																																																																																																																																																																																																																																																																																																																																											
	Giro izq.	Giro der.	Frente	Giro izq.	Giro der.	Frente	Acceso		Giro izq.	Giro der.	Frente	Giro izq.	Giro der.	Frente	Acceso		Giro izq.	Giro der.	Frente	Giro izq.	Giro der.	Frente	Acceso																																																																																																																																																																																																																																																																																																																																																							
Liviano							0	Liviano						0	Liviano						0																																																																																																																																																																																																																																																																																																																																																									
Mediano								Pesado								Motos								Acceso 2	Hora: 12:00 a 13:00			Calle: Av. Potosí (E - W)				Acceso 2	Hora: 13:00 a 14:00			Calle: Av. Potosí (E - W)				Acceso 2	Hora: 14:00 a 15:00			Calle: Av. Potosí (E - W)				Vehículos públicos			Vehículos privados				Volumen			Vehículos públicos			Vehículos privados				Volumen			Giro izq.	Giro der.	Frente	Giro izq.	Giro der.	Frente	Acceso	Giro izq.	Giro der.	Frente	Giro izq.	Giro der.	Frente	Acceso	Giro izq.	Giro der.	Frente	Giro izq.	Giro der.	Frente	Acceso	Liviano			106	142		52	64	496	Liviano		134	154		52	64	536	Liviano		122	174		66	96	574	Mediano						42	74	Pesado						4	12	Motos						62	106	Acceso 3	Hora: 12:00 a 13:00			Calle :				Acceso 3	Hora: 13:00 a 14:00			Calle :				Acceso 3	Hora: 14:00 a 15:00			Calle :				Vehículos públicos			Vehículos privados				Volumen			Vehículos públicos			Vehículos privados				Volumen			Giro izq.	Giro der.	Frente	Giro izq.	Giro der.	Frente	Acceso	Giro izq.	Giro der.	Frente	Giro izq.	Giro der.	Frente	Acceso	Giro izq.	Giro der.	Frente	Giro izq.	Giro der.	Frente	Acceso	Liviano							0	Liviano						0	Liviano						0	Mediano							Pesado							Motos							Acceso 4	Hora: 12:00 a 13:00			Calle: Méndez (S - N)				Acceso 4	Hora: 13:00 a 14:00			Calle: Méndez (S - N)				Acceso 4	Hora: 14:00 a 15:00			Calle: Méndez (S - N)				Vehículos públicos			Vehículos privados				Volumen			Vehículos públicos			Vehículos privados				Volumen			Giro izq.	Giro der.	Frente	Giro izq.	Giro der.	Frente	Acceso	Giro izq.	Giro der.	Frente	Giro izq.	Giro der.	Frente	Acceso	Giro izq.	Giro der.	Frente	Giro izq.	Giro der.	Frente	Acceso	Liviano	40	84	126	34	44	64	552	Liviano	26	34	102	20	12	48	332	Liviano	28	44	84	24	14	44	330	Mediano				42	44	64	Pesado				8	2		Motos				18	28	46											
Pesado								Motos								Acceso 2	Hora: 12:00 a 13:00			Calle: Av. Potosí (E - W)					Acceso 2	Hora: 13:00 a 14:00			Calle: Av. Potosí (E - W)				Acceso 2	Hora: 14:00 a 15:00			Calle: Av. Potosí (E - W)				Vehículos públicos			Vehículos privados				Volumen			Vehículos públicos			Vehículos privados				Volumen			Giro izq.	Giro der.	Frente	Giro izq.	Giro der.	Frente	Acceso	Giro izq.	Giro der.	Frente	Giro izq.	Giro der.	Frente	Acceso	Giro izq.	Giro der.	Frente	Giro izq.	Giro der.	Frente	Acceso	Liviano			106	142		52	64	496	Liviano		134	154		52		64	536	Liviano		122	174			66	96	574	Mediano							42	74	Pesado						4	12	Motos						62	106	Acceso 3	Hora: 12:00 a 13:00				Calle :				Acceso 3	Hora: 13:00 a 14:00			Calle :				Acceso 3	Hora: 14:00 a 15:00			Calle :				Vehículos públicos			Vehículos privados				Volumen			Vehículos públicos			Vehículos privados				Volumen			Giro izq.	Giro der.	Frente	Giro izq.	Giro der.	Frente	Acceso	Giro izq.	Giro der.	Frente	Giro izq.	Giro der.	Frente	Acceso	Giro izq.	Giro der.	Frente	Giro izq.	Giro der.	Frente	Acceso	Liviano							0	Liviano							0	Liviano							0		Mediano							Pesado							Motos								Acceso 4	Hora: 12:00 a 13:00			Calle: Méndez (S - N)				Acceso 4	Hora: 13:00 a 14:00			Calle: Méndez (S - N)				Acceso 4	Hora: 14:00 a 15:00			Calle: Méndez (S - N)				Vehículos públicos			Vehículos privados				Volumen			Vehículos públicos			Vehículos privados				Volumen			Giro izq.	Giro der.	Frente	Giro izq.	Giro der.	Frente	Acceso	Giro izq.	Giro der.	Frente	Giro izq.	Giro der.	Frente	Acceso	Giro izq.	Giro der.	Frente	Giro izq.	Giro der.	Frente	Acceso	Liviano	40	84	126	34	44		64	552	Liviano	26	34	102	20		12	48	332	Liviano	28	44	84		24	14	44	330	Mediano				42	44	64	Pesado				8	2		Motos				18	28	46							
Motos																																																																																																																																																																																																																																																																																																																																																																														
Acceso 2	Hora: 12:00 a 13:00			Calle: Av. Potosí (E - W)				Acceso 2	Hora: 13:00 a 14:00			Calle: Av. Potosí (E - W)					Acceso 2	Hora: 14:00 a 15:00			Calle: Av. Potosí (E - W)																																																																																																																																																																																																																																																																																																																																																									
	Vehículos públicos			Vehículos privados					Volumen			Vehículos públicos			Vehículos privados				Volumen																																																																																																																																																																																																																																																																																																																																																											
	Giro izq.	Giro der.	Frente	Giro izq.	Giro der.	Frente	Acceso		Giro izq.	Giro der.	Frente	Giro izq.	Giro der.	Frente	Acceso	Giro izq.		Giro der.	Frente	Giro izq.	Giro der.	Frente	Acceso																																																																																																																																																																																																																																																																																																																																																							
Liviano			106	142		52	64	496	Liviano		134	154		52	64	536	Liviano		122	174		66	96	574																																																																																																																																																																																																																																																																																																																																																						
Mediano						42	74		Pesado						4		12	Motos							62	106	Acceso 3	Hora: 12:00 a 13:00			Calle :				Acceso 3	Hora: 13:00 a 14:00			Calle :				Acceso 3	Hora: 14:00 a 15:00			Calle :				Vehículos públicos			Vehículos privados				Volumen			Vehículos públicos			Vehículos privados				Volumen			Giro izq.	Giro der.	Frente	Giro izq.	Giro der.	Frente	Acceso	Giro izq.	Giro der.	Frente	Giro izq.	Giro der.	Frente	Acceso	Giro izq.	Giro der.	Frente	Giro izq.	Giro der.	Frente	Acceso	Liviano							0	Liviano						0	Liviano						0	Mediano							Pesado							Motos							Acceso 4	Hora: 12:00 a 13:00			Calle: Méndez (S - N)				Acceso 4	Hora: 13:00 a 14:00			Calle: Méndez (S - N)				Acceso 4	Hora: 14:00 a 15:00			Calle: Méndez (S - N)				Vehículos públicos			Vehículos privados				Volumen			Vehículos públicos			Vehículos privados				Volumen			Giro izq.	Giro der.	Frente	Giro izq.	Giro der.	Frente	Acceso	Giro izq.	Giro der.	Frente	Giro izq.	Giro der.	Frente	Acceso	Giro izq.	Giro der.	Frente	Giro izq.	Giro der.	Frente	Acceso	Liviano	40	84	126	34	44	64	552	Liviano	26	34	102	20	12	48	332	Liviano	28	44	84	24	14	44	330	Mediano				42	44	64	Pesado				8	2		Motos				18	28	46																																																																																																																										
Pesado						4	12		Motos						62		106	Acceso 3	Hora: 12:00 a 13:00			Calle :				Acceso 3		Hora: 13:00 a 14:00			Calle :					Acceso 3	Hora: 14:00 a 15:00			Calle :				Vehículos públicos			Vehículos privados				Volumen			Vehículos públicos			Vehículos privados				Volumen			Giro izq.	Giro der.	Frente	Giro izq.	Giro der.	Frente	Acceso	Giro izq.	Giro der.	Frente	Giro izq.	Giro der.	Frente	Acceso	Giro izq.	Giro der.	Frente	Giro izq.	Giro der.	Frente	Acceso	Liviano							0	Liviano							0	Liviano							0	Mediano								Pesado							Motos							Acceso 4	Hora: 12:00 a 13:00				Calle: Méndez (S - N)				Acceso 4	Hora: 13:00 a 14:00			Calle: Méndez (S - N)				Acceso 4	Hora: 14:00 a 15:00			Calle: Méndez (S - N)				Vehículos públicos			Vehículos privados				Volumen			Vehículos públicos			Vehículos privados				Volumen			Giro izq.	Giro der.	Frente	Giro izq.	Giro der.	Frente	Acceso	Giro izq.	Giro der.	Frente	Giro izq.	Giro der.	Frente	Acceso	Giro izq.	Giro der.	Frente	Giro izq.	Giro der.	Frente	Acceso	Liviano	40	84	126	34	44	64	552	Liviano	26		34	102	20	12	48	332	Liviano		28	44	84	24	14	44	330		Mediano				42	44	64	Pesado				8	2		Motos				18	28	46																																																																																																																										
Motos						62	106																																																																																																																																																																																																																																																																																																																																																																							
Acceso 3	Hora: 12:00 a 13:00			Calle :				Acceso 3	Hora: 13:00 a 14:00			Calle :				Acceso 3	Hora: 14:00 a 15:00			Calle :																																																																																																																																																																																																																																																																																																																																																										
	Vehículos públicos			Vehículos privados					Volumen			Vehículos públicos			Vehículos privados				Volumen																																																																																																																																																																																																																																																																																																																																																											
	Giro izq.	Giro der.	Frente	Giro izq.	Giro der.	Frente	Acceso		Giro izq.	Giro der.	Frente	Giro izq.	Giro der.	Frente	Acceso		Giro izq.	Giro der.	Frente	Giro izq.	Giro der.	Frente	Acceso																																																																																																																																																																																																																																																																																																																																																							
Liviano							0	Liviano						0	Liviano						0																																																																																																																																																																																																																																																																																																																																																									
Mediano								Pesado								Motos								Acceso 4	Hora: 12:00 a 13:00			Calle: Méndez (S - N)				Acceso 4	Hora: 13:00 a 14:00			Calle: Méndez (S - N)				Acceso 4	Hora: 14:00 a 15:00			Calle: Méndez (S - N)				Vehículos públicos			Vehículos privados				Volumen			Vehículos públicos			Vehículos privados				Volumen			Giro izq.	Giro der.	Frente	Giro izq.	Giro der.	Frente	Acceso	Giro izq.	Giro der.	Frente	Giro izq.	Giro der.	Frente	Acceso	Giro izq.	Giro der.	Frente	Giro izq.	Giro der.	Frente	Acceso	Liviano	40	84	126	34	44	64	552	Liviano	26	34	102	20	12	48	332	Liviano	28	44	84	24	14	44	330	Mediano				42	44	64	Pesado				8	2		Motos				18	28	46																																																																																																																																																																																																																																									
Pesado								Motos								Acceso 4	Hora: 12:00 a 13:00			Calle: Méndez (S - N)					Acceso 4	Hora: 13:00 a 14:00			Calle: Méndez (S - N)				Acceso 4	Hora: 14:00 a 15:00			Calle: Méndez (S - N)				Vehículos públicos			Vehículos privados				Volumen			Vehículos públicos			Vehículos privados				Volumen			Giro izq.	Giro der.	Frente	Giro izq.	Giro der.	Frente	Acceso	Giro izq.	Giro der.	Frente	Giro izq.	Giro der.	Frente	Acceso	Giro izq.	Giro der.	Frente	Giro izq.	Giro der.	Frente	Acceso	Liviano	40	84	126	34	44	64	552	Liviano	26	34	102	20	12		48	332	Liviano	28	44	84	24		14	44	330	Mediano					42	44	64	Pesado				8	2		Motos				18	28	46																																																																																																																																																																																																																																													
Motos																																																																																																																																																																																																																																																																																																																																																																														
Acceso 4	Hora: 12:00 a 13:00			Calle: Méndez (S - N)				Acceso 4	Hora: 13:00 a 14:00			Calle: Méndez (S - N)					Acceso 4	Hora: 14:00 a 15:00			Calle: Méndez (S - N)																																																																																																																																																																																																																																																																																																																																																									
	Vehículos públicos			Vehículos privados					Volumen			Vehículos públicos			Vehículos privados				Volumen																																																																																																																																																																																																																																																																																																																																																											
	Giro izq.	Giro der.	Frente	Giro izq.	Giro der.	Frente	Acceso		Giro izq.	Giro der.	Frente	Giro izq.	Giro der.	Frente	Acceso	Giro izq.		Giro der.	Frente	Giro izq.	Giro der.	Frente	Acceso																																																																																																																																																																																																																																																																																																																																																							
Liviano	40	84	126	34	44	64	552	Liviano	26	34	102	20	12	48	332	Liviano	28	44	84	24	14	44	330																																																																																																																																																																																																																																																																																																																																																							
Mediano				42	44	64		Pesado				8	2			Motos				18	28	46																																																																																																																																																																																																																																																																																																																																																								
Pesado				8	2			Motos				18	28	46																																																																																																																																																																																																																																																																																																																																																																
Motos				18	28	46																																																																																																																																																																																																																																																																																																																																																																								

Aforo vehicular para determinar horas pico del día

Intersección I								Intersección I								Intersección I																																																																																																																																																																																																																																																																																																																																																																
Aforo vehicular Avenida Potosí								Aforo vehicular Avenida Potosí								Aforo vehicular Avenida Potosí																																																																																																																																																																																																																																																																																																																																																																
Acceso 1	Hora: 15:00 a 16:00			Calle: Av. Potosí (W - E)				Acceso 1	Hora: 16:00 a 17:00			Calle: Av. Potosí (W - E)				Acceso 1	Hora: 17:00 a 18:00			Calle: Av. Potosí (W - E)																																																																																																																																																																																																																																																																																																																																																												
	Vehículos públicos			Vehículos privados					Volumen			Vehículos públicos			Vehículos privados				Volumen																																																																																																																																																																																																																																																																																																																																																													
	Giro izq.	Giro der.	Frente	Giro izq.	Giro der.	Frente	Acceso		Giro izq.	Giro der.	Frente	Giro izq.	Giro der.	Frente	Acceso		Giro izq.	Giro der.	Frente	Giro izq.	Giro der.	Frente	Acceso																																																																																																																																																																																																																																																																																																																																																									
Liviano							0	Liviano							0	Liviano							0																																																																																																																																																																																																																																																																																																																																																									
Mediano								Pesado								Motos								Acceso 2	Hora: 15:00 a 16:00			Calle: Av. Potosí (E - W)				Acceso 2	Hora: 16:00 a 17:00			Calle: Av. Potosí (E - W)				Acceso 2	Hora: 17:00 a 18:00			Calle: Av. Potosí (E - W)				Vehículos públicos			Vehículos privados				Volumen			Vehículos públicos			Vehículos privados				Volumen			Giro izq.	Giro der.	Frente	Giro izq.	Giro der.	Frente	Acceso	Giro izq.	Giro der.	Frente	Giro izq.	Giro der.	Frente	Acceso	Giro izq.	Giro der.	Frente	Giro izq.	Giro der.	Frente	Acceso	Liviano			126	170		42	72	528	Liviano		156	154		68	72	570	Liviano		142	176		48	74	552	Mediano						50	54	Pesado							14	Motos						22	46	Acceso 3	Hora: 15:00 a 16:00			Calle :				Acceso 3	Hora: 16:00 a 17:00			Calle :				Acceso 3	Hora: 17:00 a 18:00			Calle :				Vehículos públicos			Vehículos privados				Volumen			Vehículos públicos			Vehículos privados				Volumen			Giro izq.	Giro der.	Frente	Giro izq.	Giro der.	Frente	Acceso	Giro izq.	Giro der.	Frente	Giro izq.	Giro der.	Frente	Acceso	Giro izq.	Giro der.	Frente	Giro izq.	Giro der.	Frente	Acceso	Liviano							0	Liviano							0	Liviano							0	Mediano							Pesado							Motos							Acceso 4	Hora: 15:00 a 16:00			Calle: Méndez (S - N)				Acceso 4	Hora: 16:00 a 17:00			Calle: Méndez (S - N)				Acceso 4	Hora: 17:00 a 18:00			Calle: Méndez (S - N)				Vehículos públicos			Vehículos privados				Volumen			Vehículos públicos			Vehículos privados				Volumen			Giro izq.	Giro der.	Frente	Giro izq.	Giro der.	Frente	Acceso	Giro izq.	Giro der.	Frente	Giro izq.	Giro der.	Frente	Acceso	Giro izq.	Giro der.	Frente	Giro izq.	Giro der.	Frente	Acceso	Liviano	18	64	92	24	28	58	352	Liviano	40	90	84	24	42	60	438	Liviano	24	80	112	30	36	74	460	Mediano				22	8	32	Pesado				6			Motos				8	26	24											
Pesado								Motos								Acceso 2	Hora: 15:00 a 16:00			Calle: Av. Potosí (E - W)					Acceso 2	Hora: 16:00 a 17:00			Calle: Av. Potosí (E - W)				Acceso 2	Hora: 17:00 a 18:00			Calle: Av. Potosí (E - W)				Vehículos públicos			Vehículos privados				Volumen			Vehículos públicos			Vehículos privados				Volumen			Giro izq.	Giro der.	Frente	Giro izq.	Giro der.	Frente	Acceso	Giro izq.	Giro der.	Frente	Giro izq.	Giro der.	Frente	Acceso	Giro izq.	Giro der.	Frente	Giro izq.	Giro der.	Frente	Acceso	Liviano			126	170		42	72	528	Liviano		156	154		68		72	570	Liviano		142	176			48	74	552	Mediano							50	54	Pesado							14	Motos						22	46	Acceso 3	Hora: 15:00 a 16:00				Calle :				Acceso 3	Hora: 16:00 a 17:00			Calle :				Acceso 3	Hora: 17:00 a 18:00			Calle :				Vehículos públicos			Vehículos privados				Volumen			Vehículos públicos			Vehículos privados				Volumen			Giro izq.	Giro der.	Frente	Giro izq.	Giro der.	Frente	Acceso	Giro izq.	Giro der.	Frente	Giro izq.	Giro der.	Frente	Acceso	Giro izq.	Giro der.	Frente	Giro izq.	Giro der.	Frente	Acceso	Liviano							0	Liviano								0	Liviano								0		Mediano							Pesado							Motos								Acceso 4	Hora: 15:00 a 16:00			Calle: Méndez (S - N)				Acceso 4	Hora: 16:00 a 17:00			Calle: Méndez (S - N)				Acceso 4	Hora: 17:00 a 18:00			Calle: Méndez (S - N)				Vehículos públicos			Vehículos privados				Volumen			Vehículos públicos			Vehículos privados				Volumen			Giro izq.	Giro der.	Frente	Giro izq.	Giro der.	Frente	Acceso	Giro izq.	Giro der.	Frente	Giro izq.	Giro der.	Frente	Acceso	Giro izq.	Giro der.	Frente	Giro izq.	Giro der.	Frente	Acceso	Liviano	18	64	92	24	28		58	352	Liviano	40	90	84	24		42	60	438	Liviano	24	80	112		30	36	74	460	Mediano				22	8	32	Pesado				6			Motos				8	26	24							
Motos																																																																																																																																																																																																																																																																																																																																																																																
Acceso 2	Hora: 15:00 a 16:00			Calle: Av. Potosí (E - W)				Acceso 2	Hora: 16:00 a 17:00			Calle: Av. Potosí (E - W)					Acceso 2	Hora: 17:00 a 18:00			Calle: Av. Potosí (E - W)																																																																																																																																																																																																																																																																																																																																																											
	Vehículos públicos			Vehículos privados					Volumen			Vehículos públicos			Vehículos privados				Volumen																																																																																																																																																																																																																																																																																																																																																													
	Giro izq.	Giro der.	Frente	Giro izq.	Giro der.	Frente	Acceso		Giro izq.	Giro der.	Frente	Giro izq.	Giro der.	Frente	Acceso	Giro izq.		Giro der.	Frente	Giro izq.	Giro der.	Frente	Acceso																																																																																																																																																																																																																																																																																																																																																									
Liviano			126	170		42	72	528	Liviano		156	154		68	72	570	Liviano		142	176		48	74	552																																																																																																																																																																																																																																																																																																																																																								
Mediano						50	54		Pesado								14	Motos							22	46	Acceso 3	Hora: 15:00 a 16:00			Calle :				Acceso 3	Hora: 16:00 a 17:00			Calle :				Acceso 3	Hora: 17:00 a 18:00			Calle :				Vehículos públicos			Vehículos privados				Volumen			Vehículos públicos			Vehículos privados				Volumen			Giro izq.	Giro der.	Frente	Giro izq.	Giro der.	Frente	Acceso	Giro izq.	Giro der.	Frente	Giro izq.	Giro der.	Frente	Acceso	Giro izq.	Giro der.	Frente	Giro izq.	Giro der.	Frente	Acceso	Liviano							0	Liviano							0	Liviano							0	Mediano							Pesado							Motos							Acceso 4	Hora: 15:00 a 16:00			Calle: Méndez (S - N)				Acceso 4	Hora: 16:00 a 17:00			Calle: Méndez (S - N)				Acceso 4	Hora: 17:00 a 18:00			Calle: Méndez (S - N)				Vehículos públicos			Vehículos privados				Volumen			Vehículos públicos			Vehículos privados				Volumen			Giro izq.	Giro der.	Frente	Giro izq.	Giro der.	Frente	Acceso	Giro izq.	Giro der.	Frente	Giro izq.	Giro der.	Frente	Acceso	Giro izq.	Giro der.	Frente	Giro izq.	Giro der.	Frente	Acceso	Liviano	18	64	92	24	28	58	352	Liviano	40	90	84	24	42	60	438	Liviano	24	80	112	30	36	74	460	Mediano				22	8	32	Pesado				6			Motos				8	26	24																																																																																																																										
Pesado							14		Motos						22		46	Acceso 3	Hora: 15:00 a 16:00			Calle :				Acceso 3		Hora: 16:00 a 17:00			Calle :					Acceso 3	Hora: 17:00 a 18:00			Calle :				Vehículos públicos			Vehículos privados				Volumen			Vehículos públicos			Vehículos privados				Volumen			Giro izq.	Giro der.	Frente	Giro izq.	Giro der.	Frente	Acceso	Giro izq.	Giro der.	Frente	Giro izq.	Giro der.	Frente	Acceso	Giro izq.	Giro der.	Frente	Giro izq.	Giro der.	Frente	Acceso	Liviano							0	Liviano								0	Liviano								0	Mediano								Pesado							Motos							Acceso 4	Hora: 15:00 a 16:00				Calle: Méndez (S - N)				Acceso 4	Hora: 16:00 a 17:00			Calle: Méndez (S - N)				Acceso 4	Hora: 17:00 a 18:00			Calle: Méndez (S - N)				Vehículos públicos			Vehículos privados				Volumen			Vehículos públicos			Vehículos privados				Volumen			Giro izq.	Giro der.	Frente	Giro izq.	Giro der.	Frente	Acceso	Giro izq.	Giro der.	Frente	Giro izq.	Giro der.	Frente	Acceso	Giro izq.	Giro der.	Frente	Giro izq.	Giro der.	Frente	Acceso	Liviano	18	64	92	24	28	58	352	Liviano	40		90	84	24	42	60	438	Liviano		24	80	112	30	36	74	460		Mediano				22	8	32	Pesado				6			Motos				8	26	24																																																																																																																										
Motos						22	46																																																																																																																																																																																																																																																																																																																																																																									
Acceso 3	Hora: 15:00 a 16:00			Calle :				Acceso 3	Hora: 16:00 a 17:00			Calle :				Acceso 3	Hora: 17:00 a 18:00			Calle :																																																																																																																																																																																																																																																																																																																																																												
	Vehículos públicos			Vehículos privados					Volumen			Vehículos públicos			Vehículos privados				Volumen																																																																																																																																																																																																																																																																																																																																																													
	Giro izq.	Giro der.	Frente	Giro izq.	Giro der.	Frente	Acceso		Giro izq.	Giro der.	Frente	Giro izq.	Giro der.	Frente	Acceso		Giro izq.	Giro der.	Frente	Giro izq.	Giro der.	Frente	Acceso																																																																																																																																																																																																																																																																																																																																																									
Liviano							0	Liviano							0	Liviano							0																																																																																																																																																																																																																																																																																																																																																									
Mediano								Pesado								Motos								Acceso 4	Hora: 15:00 a 16:00			Calle: Méndez (S - N)				Acceso 4	Hora: 16:00 a 17:00			Calle: Méndez (S - N)				Acceso 4	Hora: 17:00 a 18:00			Calle: Méndez (S - N)				Vehículos públicos			Vehículos privados				Volumen			Vehículos públicos			Vehículos privados				Volumen			Giro izq.	Giro der.	Frente	Giro izq.	Giro der.	Frente	Acceso	Giro izq.	Giro der.	Frente	Giro izq.	Giro der.	Frente	Acceso	Giro izq.	Giro der.	Frente	Giro izq.	Giro der.	Frente	Acceso	Liviano	18	64	92	24	28	58	352	Liviano	40	90	84	24	42	60	438	Liviano	24	80	112	30	36	74	460	Mediano				22	8	32	Pesado				6			Motos				8	26	24																																																																																																																																																																																																																																											
Pesado								Motos								Acceso 4	Hora: 15:00 a 16:00			Calle: Méndez (S - N)					Acceso 4	Hora: 16:00 a 17:00			Calle: Méndez (S - N)				Acceso 4	Hora: 17:00 a 18:00			Calle: Méndez (S - N)				Vehículos públicos			Vehículos privados				Volumen			Vehículos públicos			Vehículos privados				Volumen			Giro izq.	Giro der.	Frente	Giro izq.	Giro der.	Frente	Acceso	Giro izq.	Giro der.	Frente	Giro izq.	Giro der.	Frente	Acceso	Giro izq.	Giro der.	Frente	Giro izq.	Giro der.	Frente	Acceso	Liviano	18	64	92	24	28	58	352	Liviano	40	90	84	24	42		60	438	Liviano	24	80	112	30		36	74	460	Mediano					22	8	32	Pesado				6			Motos				8	26	24																																																																																																																																																																																																																																															
Motos																																																																																																																																																																																																																																																																																																																																																																																
Acceso 4	Hora: 15:00 a 16:00			Calle: Méndez (S - N)				Acceso 4	Hora: 16:00 a 17:00			Calle: Méndez (S - N)					Acceso 4	Hora: 17:00 a 18:00			Calle: Méndez (S - N)																																																																																																																																																																																																																																																																																																																																																											
	Vehículos públicos			Vehículos privados					Volumen			Vehículos públicos			Vehículos privados				Volumen																																																																																																																																																																																																																																																																																																																																																													
	Giro izq.	Giro der.	Frente	Giro izq.	Giro der.	Frente	Acceso		Giro izq.	Giro der.	Frente	Giro izq.	Giro der.	Frente	Acceso	Giro izq.		Giro der.	Frente	Giro izq.	Giro der.	Frente	Acceso																																																																																																																																																																																																																																																																																																																																																									
Liviano	18	64	92	24	28	58	352	Liviano	40	90	84	24	42	60	438	Liviano	24	80	112	30	36	74	460																																																																																																																																																																																																																																																																																																																																																									
Mediano				22	8	32		Pesado				6				Motos				8	26	24																																																																																																																																																																																																																																																																																																																																																										
Pesado				6				Motos				8	26	24																																																																																																																																																																																																																																																																																																																																																																		
Motos				8	26	24																																																																																																																																																																																																																																																																																																																																																																										

Aforo vehicular para determinar horas pico del día

Intersección I								Intersección II								Intersección II																																																																																																																																																																																																																																																																																																																																																																																				
Aforo vehicular Avenida Potosí								Aforo vehicular Avenida Potosí								Aforo vehicular Avenida Potosí																																																																																																																																																																																																																																																																																																																																																																																				
Acceso 1	Hora: 21:00 a 22:00			Calle: Av. Potosí (W - E)				Acceso 1	Hora: 06:00 a 07:00			Calle: Av. Potosí (W - E)				Acceso 1	Hora: 07:00 a 08:00			Calle: Av. Potosí (W - E)																																																																																																																																																																																																																																																																																																																																																																																
	Vehículos públicos			Vehículos privados					Volumen			Vehículos públicos			Vehículos privados				Volumen																																																																																																																																																																																																																																																																																																																																																																																	
	Giro izq.	Giro der.	Frente	Giro izq.	Giro der.	Frente	Acceso		Giro izq.	Giro der.	Frente	Giro izq.	Giro der.	Frente	Acceso		Giro izq.	Giro der.	Frente	Giro izq.	Giro der.	Frente	Acceso																																																																																																																																																																																																																																																																																																																																																																													
Liviano							0	Liviano			20			4	40	Liviano			78			33	120																																																																																																																																																																																																																																																																																																																																																																													
Mediano								Pesado								Motos																Acceso 2	Hora: 21:00 a 22:00			Calle: Av. Potosí (E - W)				Acceso 2	Hora: 06:00 a 07:00			Calle: Av. Potosí (E - W)				Acceso 2	Hora: 07:00 a 08:00			Calle: Av. Potosí (E - W)				Vehículos públicos			Vehículos privados				Volumen			Vehículos públicos			Vehículos privados				Volumen			Giro izq.	Giro der.	Frente	Giro izq.	Giro der.	Frente	Acceso	Giro izq.	Giro der.	Frente	Giro izq.	Giro der.	Frente	Acceso	Giro izq.	Giro der.	Frente	Giro izq.	Giro der.	Frente	Acceso	Liviano		46	86		22	90	295	Liviano			100			36	156	Liviano			294			60	396	Mediano					20	25	Pesado						6	Motos						4									Acceso 3	Hora: 21:00 a 22:00			Calle :				Acceso 3	Hora: 06:00 a 07:00			Calle: Cochabamba(N - S)				Acceso 3	Hora: 07:00 a 08:00			Calle: Cochabamba(N - S)				Vehículos públicos			Vehículos privados				Volumen			Vehículos públicos			Vehículos privados				Volumen			Giro izq.	Giro der.	Frente	Giro izq.	Giro der.	Frente	Acceso	Giro izq.	Giro der.	Frente	Giro izq.	Giro der.	Frente	Acceso	Giro izq.	Giro der.	Frente	Giro izq.	Giro der.	Frente	Acceso	Liviano							0	Liviano	116	12		36	4		216	Liviano	159	12		66	18		309	Mediano							Pesado							Motos															Acceso 4	Hora: 21:00 a 22:00			Calle: Méndez (S - N)				Acceso 4	Hora: 06:00 a 07:00			Calle :				Acceso 4	Hora: 07:00 a 08:00			Calle :				Vehículos públicos			Vehículos privados				Volumen			Vehículos públicos			Vehículos privados				Volumen			Giro izq.	Giro der.	Frente	Giro izq.	Giro der.	Frente	Acceso	Giro izq.	Giro der.	Frente	Giro izq.	Giro der.	Frente	Acceso	Giro izq.	Giro der.	Frente	Giro izq.	Giro der.	Frente	Acceso	Liviano	4	6	33	8	12	5	87	Liviano							0	Liviano							0	Mediano				5	4	5	Pesado						5	Motos				3	5	5											
Pesado								Motos																	Acceso 2	Hora: 21:00 a 22:00			Calle: Av. Potosí (E - W)				Acceso 2	Hora: 06:00 a 07:00			Calle: Av. Potosí (E - W)				Acceso 2	Hora: 07:00 a 08:00			Calle: Av. Potosí (E - W)				Vehículos públicos			Vehículos privados				Volumen			Vehículos públicos			Vehículos privados				Volumen			Giro izq.	Giro der.	Frente	Giro izq.	Giro der.	Frente	Acceso	Giro izq.	Giro der.	Frente	Giro izq.	Giro der.	Frente	Acceso	Giro izq.	Giro der.	Frente	Giro izq.	Giro der.	Frente	Acceso	Liviano		46	86		22	90	295	Liviano			100				36	156	Liviano			294				60	396	Mediano						20	25	Pesado						6	Motos						4									Acceso 3	Hora: 21:00 a 22:00				Calle :				Acceso 3	Hora: 06:00 a 07:00			Calle: Cochabamba(N - S)				Acceso 3	Hora: 07:00 a 08:00			Calle: Cochabamba(N - S)				Vehículos públicos			Vehículos privados				Volumen			Vehículos públicos			Vehículos privados				Volumen			Giro izq.	Giro der.	Frente	Giro izq.	Giro der.	Frente	Acceso	Giro izq.	Giro der.	Frente	Giro izq.	Giro der.	Frente	Acceso	Giro izq.	Giro der.	Frente	Giro izq.	Giro der.	Frente	Acceso	Liviano							0	Liviano	116		12		36	4		216	Liviano		159	12		66	18		309		Mediano							Pesado							Motos																Acceso 4	Hora: 21:00 a 22:00			Calle: Méndez (S - N)				Acceso 4	Hora: 06:00 a 07:00			Calle :				Acceso 4	Hora: 07:00 a 08:00			Calle :				Vehículos públicos			Vehículos privados				Volumen			Vehículos públicos			Vehículos privados				Volumen			Giro izq.	Giro der.	Frente	Giro izq.	Giro der.	Frente	Acceso	Giro izq.	Giro der.	Frente	Giro izq.	Giro der.	Frente	Acceso	Giro izq.	Giro der.	Frente	Giro izq.	Giro der.	Frente	Acceso	Liviano	4	6	33	8	12		5	87	Liviano								0	Liviano								0	Mediano				5	4	5	Pesado						5	Motos				3	5	5							
Motos																	Acceso 2	Hora: 21:00 a 22:00			Calle: Av. Potosí (E - W)					Acceso 2	Hora: 06:00 a 07:00			Calle: Av. Potosí (E - W)				Acceso 2	Hora: 07:00 a 08:00			Calle: Av. Potosí (E - W)				Vehículos públicos			Vehículos privados				Volumen			Vehículos públicos			Vehículos privados				Volumen			Giro izq.	Giro der.	Frente	Giro izq.	Giro der.	Frente	Acceso	Giro izq.	Giro der.	Frente	Giro izq.	Giro der.	Frente	Acceso	Giro izq.	Giro der.	Frente	Giro izq.	Giro der.	Frente	Acceso	Liviano		46	86		22	90	295	Liviano			100				36	156	Liviano			294					60	396	Mediano							20	25	Pesado							6	Motos						4									Acceso 3	Hora: 21:00 a 22:00				Calle :				Acceso 3	Hora: 06:00 a 07:00				Calle: Cochabamba(N - S)				Acceso 3	Hora: 07:00 a 08:00			Calle: Cochabamba(N - S)				Vehículos públicos			Vehículos privados				Volumen			Vehículos públicos			Vehículos privados				Volumen			Giro izq.	Giro der.	Frente	Giro izq.	Giro der.	Frente	Acceso	Giro izq.	Giro der.	Frente	Giro izq.	Giro der.	Frente	Acceso	Giro izq.	Giro der.	Frente	Giro izq.	Giro der.	Frente	Acceso	Liviano							0	Liviano	116		12			36	4		216	Liviano		159		12		66	18		309			Mediano							Pesado							Motos																	Acceso 4	Hora: 21:00 a 22:00			Calle: Méndez (S - N)				Acceso 4	Hora: 06:00 a 07:00			Calle :				Acceso 4	Hora: 07:00 a 08:00			Calle :				Vehículos públicos			Vehículos privados				Volumen			Vehículos públicos			Vehículos privados				Volumen			Giro izq.	Giro der.	Frente	Giro izq.	Giro der.	Frente	Acceso	Giro izq.	Giro der.	Frente	Giro izq.	Giro der.	Frente	Acceso	Giro izq.	Giro der.	Frente	Giro izq.	Giro der.	Frente	Acceso	Liviano	4	6	33	8		12		5	87	Liviano									0	Liviano									0	Mediano				5	4	5	Pesado						5	Motos				3	5	5			
								Acceso 2	Hora: 21:00 a 22:00			Calle: Av. Potosí (E - W)				Acceso 2		Hora: 06:00 a 07:00			Calle: Av. Potosí (E - W)						Acceso 2	Hora: 07:00 a 08:00			Calle: Av. Potosí (E - W)				Vehículos públicos			Vehículos privados				Volumen			Vehículos públicos			Vehículos privados				Volumen			Giro izq.	Giro der.	Frente	Giro izq.	Giro der.	Frente	Acceso	Giro izq.	Giro der.	Frente	Giro izq.	Giro der.	Frente	Acceso	Giro izq.	Giro der.	Frente	Giro izq.	Giro der.	Frente	Acceso	Liviano		46	86		22	90	295	Liviano			100				36	156	Liviano			294					60	396	Mediano								20		25	Pesado								6	Motos						4									Acceso 3	Hora: 21:00 a 22:00				Calle :				Acceso 3	Hora: 06:00 a 07:00				Calle: Cochabamba(N - S)				Acceso 3	Hora: 07:00 a 08:00				Calle: Cochabamba(N - S)				Vehículos públicos			Vehículos privados				Volumen			Vehículos públicos			Vehículos privados				Volumen			Giro izq.	Giro der.	Frente	Giro izq.	Giro der.	Frente	Acceso	Giro izq.	Giro der.	Frente	Giro izq.	Giro der.	Frente	Acceso	Giro izq.	Giro der.	Frente	Giro izq.	Giro der.	Frente	Acceso	Liviano							0	Liviano	116		12			36	4			216	Liviano		159		12			66	18		309				Mediano							Pesado							Motos															Acceso 4			Hora: 21:00 a 22:00			Calle: Méndez (S - N)					Acceso 4	Hora: 06:00 a 07:00			Calle :				Acceso 4	Hora: 07:00 a 08:00			Calle :				Vehículos públicos			Vehículos privados				Volumen			Vehículos públicos			Vehículos privados				Volumen			Giro izq.	Giro der.	Frente	Giro izq.	Giro der.	Frente	Acceso	Giro izq.	Giro der.	Frente	Giro izq.	Giro der.	Frente	Acceso	Giro izq.	Giro der.	Frente	Giro izq.	Giro der.	Frente	Acceso	Liviano	4	6	33		8		12		5	87	Liviano											0	Liviano									0	Mediano				5	4	5	Pesado						5	Motos				3	5
Acceso 2	Hora: 21:00 a 22:00			Calle: Av. Potosí (E - W)					Acceso 2	Hora: 06:00 a 07:00			Calle: Av. Potosí (E - W)					Acceso 2	Hora: 07:00 a 08:00			Calle: Av. Potosí (E - W)																																																																																																																																																																																																																																																																																																																																																																														
	Vehículos públicos			Vehículos privados						Volumen			Vehículos públicos				Vehículos privados				Volumen																																																																																																																																																																																																																																																																																																																																																																															
	Giro izq.	Giro der.	Frente	Giro izq.	Giro der.	Frente	Acceso	Giro izq.		Giro der.	Frente	Giro izq.	Giro der.	Frente	Acceso	Giro izq.	Giro der.		Frente	Giro izq.	Giro der.	Frente	Acceso																																																																																																																																																																																																																																																																																																																																																																													
Liviano		46	86		22	90	295	Liviano			100			36	156	Liviano			294			60	396																																																																																																																																																																																																																																																																																																																																																																													
Mediano					20	25		Pesado						6		Motos						4										Acceso 3	Hora: 21:00 a 22:00			Calle :				Acceso 3	Hora: 06:00 a 07:00			Calle: Cochabamba(N - S)				Acceso 3	Hora: 07:00 a 08:00			Calle: Cochabamba(N - S)				Vehículos públicos			Vehículos privados				Volumen			Vehículos públicos			Vehículos privados				Volumen			Giro izq.	Giro der.	Frente	Giro izq.	Giro der.	Frente	Acceso	Giro izq.	Giro der.	Frente	Giro izq.	Giro der.	Frente	Acceso	Giro izq.	Giro der.	Frente	Giro izq.	Giro der.	Frente	Acceso	Liviano							0	Liviano	116	12		36	4		216	Liviano	159	12		66	18		309	Mediano							Pesado							Motos															Acceso 4	Hora: 21:00 a 22:00			Calle: Méndez (S - N)				Acceso 4	Hora: 06:00 a 07:00			Calle :				Acceso 4	Hora: 07:00 a 08:00			Calle :				Vehículos públicos			Vehículos privados				Volumen			Vehículos públicos			Vehículos privados				Volumen			Giro izq.	Giro der.	Frente	Giro izq.	Giro der.	Frente	Acceso	Giro izq.	Giro der.	Frente	Giro izq.	Giro der.	Frente	Acceso	Giro izq.	Giro der.	Frente	Giro izq.	Giro der.	Frente	Acceso	Liviano	4	6	33	8	12	5	87	Liviano							0	Liviano							0	Mediano				5	4	5	Pesado						5	Motos				3	5	5																																																																																																																																	
Pesado						6		Motos						4											Acceso 3	Hora: 21:00 a 22:00			Calle :				Acceso 3	Hora: 06:00 a 07:00			Calle: Cochabamba(N - S)				Acceso 3	Hora: 07:00 a 08:00			Calle: Cochabamba(N - S)				Vehículos públicos			Vehículos privados				Volumen			Vehículos públicos			Vehículos privados				Volumen			Giro izq.	Giro der.	Frente	Giro izq.	Giro der.	Frente	Acceso	Giro izq.	Giro der.	Frente	Giro izq.	Giro der.	Frente	Acceso	Giro izq.	Giro der.	Frente	Giro izq.	Giro der.	Frente	Acceso	Liviano							0	Liviano	116	12		36	4			216	Liviano	159	12		66		18		309	Mediano								Pesado							Motos															Acceso 4	Hora: 21:00 a 22:00				Calle: Méndez (S - N)				Acceso 4	Hora: 06:00 a 07:00			Calle :				Acceso 4	Hora: 07:00 a 08:00			Calle :				Vehículos públicos			Vehículos privados				Volumen			Vehículos públicos			Vehículos privados				Volumen			Giro izq.	Giro der.	Frente	Giro izq.	Giro der.	Frente	Acceso	Giro izq.	Giro der.	Frente	Giro izq.	Giro der.	Frente	Acceso	Giro izq.	Giro der.	Frente	Giro izq.	Giro der.	Frente	Acceso	Liviano	4	6	33	8	12	5	87	Liviano								0	Liviano								0		Mediano				5	4	5	Pesado						5	Motos				3	5	5																																																																																																																																	
Motos						4											Acceso 3	Hora: 21:00 a 22:00			Calle :					Acceso 3	Hora: 06:00 a 07:00			Calle: Cochabamba(N - S)				Acceso 3	Hora: 07:00 a 08:00			Calle: Cochabamba(N - S)				Vehículos públicos			Vehículos privados				Volumen			Vehículos públicos			Vehículos privados				Volumen			Giro izq.	Giro der.	Frente	Giro izq.	Giro der.	Frente	Acceso	Giro izq.	Giro der.	Frente	Giro izq.	Giro der.	Frente	Acceso	Giro izq.	Giro der.	Frente	Giro izq.	Giro der.	Frente	Acceso	Liviano							0	Liviano	116	12		36	4			216	Liviano	159	12			66		18		309	Mediano									Pesado								Motos															Acceso 4	Hora: 21:00 a 22:00				Calle: Méndez (S - N)				Acceso 4	Hora: 06:00 a 07:00				Calle :				Acceso 4	Hora: 07:00 a 08:00			Calle :				Vehículos públicos			Vehículos privados				Volumen			Vehículos públicos			Vehículos privados				Volumen			Giro izq.	Giro der.	Frente	Giro izq.	Giro der.	Frente	Acceso	Giro izq.	Giro der.	Frente	Giro izq.	Giro der.	Frente	Acceso	Giro izq.	Giro der.	Frente	Giro izq.	Giro der.	Frente	Acceso	Liviano	4	6	33	8	12	5	87	Liviano									0	Liviano									0			Mediano				5	4	5	Pesado						5	Motos				3	5	5																																																																																																																																	
								Acceso 3	Hora: 21:00 a 22:00			Calle :				Acceso 3		Hora: 06:00 a 07:00			Calle: Cochabamba(N - S)						Acceso 3	Hora: 07:00 a 08:00			Calle: Cochabamba(N - S)				Vehículos públicos			Vehículos privados				Volumen			Vehículos públicos			Vehículos privados				Volumen			Giro izq.	Giro der.	Frente	Giro izq.	Giro der.	Frente	Acceso	Giro izq.	Giro der.	Frente	Giro izq.	Giro der.	Frente	Acceso	Giro izq.	Giro der.	Frente	Giro izq.	Giro der.	Frente	Acceso	Liviano							0	Liviano	116	12		36	4			216	Liviano	159	12			66		18		309	Mediano											Pesado									Motos															Acceso 4	Hora: 21:00 a 22:00				Calle: Méndez (S - N)				Acceso 4	Hora: 06:00 a 07:00				Calle :				Acceso 4	Hora: 07:00 a 08:00				Calle :				Vehículos públicos			Vehículos privados				Volumen			Vehículos públicos			Vehículos privados				Volumen			Giro izq.	Giro der.	Frente	Giro izq.	Giro der.	Frente	Acceso	Giro izq.	Giro der.	Frente	Giro izq.	Giro der.	Frente	Acceso	Giro izq.	Giro der.	Frente	Giro izq.	Giro der.	Frente	Acceso	Liviano	4	6	33	8	12	5	87	Liviano										0	Liviano										0				Mediano				5	4	5	Pesado						5	Motos				3	5	5																																																																																																																																	
Acceso 3	Hora: 21:00 a 22:00			Calle :					Acceso 3	Hora: 06:00 a 07:00			Calle: Cochabamba(N - S)					Acceso 3	Hora: 07:00 a 08:00			Calle: Cochabamba(N - S)																																																																																																																																																																																																																																																																																																																																																																														
	Vehículos públicos			Vehículos privados						Volumen			Vehículos públicos				Vehículos privados				Volumen																																																																																																																																																																																																																																																																																																																																																																															
	Giro izq.	Giro der.	Frente	Giro izq.	Giro der.	Frente	Acceso	Giro izq.		Giro der.	Frente	Giro izq.	Giro der.	Frente	Acceso	Giro izq.	Giro der.		Frente	Giro izq.	Giro der.	Frente	Acceso																																																																																																																																																																																																																																																																																																																																																																													
Liviano							0	Liviano	116	12		36	4		216	Liviano	159	12		66	18		309																																																																																																																																																																																																																																																																																																																																																																													
Mediano								Pesado								Motos																Acceso 4	Hora: 21:00 a 22:00			Calle: Méndez (S - N)				Acceso 4	Hora: 06:00 a 07:00			Calle :				Acceso 4	Hora: 07:00 a 08:00			Calle :				Vehículos públicos			Vehículos privados				Volumen			Vehículos públicos			Vehículos privados				Volumen			Giro izq.	Giro der.	Frente	Giro izq.	Giro der.	Frente	Acceso	Giro izq.	Giro der.	Frente	Giro izq.	Giro der.	Frente	Acceso	Giro izq.	Giro der.	Frente	Giro izq.	Giro der.	Frente	Acceso	Liviano	4	6	33	8	12	5	87	Liviano							0	Liviano							0	Mediano				5	4	5	Pesado						5	Motos				3	5	5																																																																																																																																																																																																																																																							
Pesado								Motos																	Acceso 4	Hora: 21:00 a 22:00			Calle: Méndez (S - N)				Acceso 4	Hora: 06:00 a 07:00			Calle :				Acceso 4	Hora: 07:00 a 08:00			Calle :				Vehículos públicos			Vehículos privados				Volumen			Vehículos públicos			Vehículos privados				Volumen			Giro izq.	Giro der.	Frente	Giro izq.	Giro der.	Frente	Acceso	Giro izq.	Giro der.	Frente	Giro izq.	Giro der.	Frente	Acceso	Giro izq.	Giro der.	Frente	Giro izq.	Giro der.	Frente	Acceso	Liviano	4	6	33	8	12	5	87	Liviano								0	Liviano								0	Mediano					5	4	5	Pesado						5	Motos				3	5	5																																																																																																																																																																																																																																																											
Motos																	Acceso 4	Hora: 21:00 a 22:00			Calle: Méndez (S - N)					Acceso 4	Hora: 06:00 a 07:00			Calle :				Acceso 4	Hora: 07:00 a 08:00			Calle :				Vehículos públicos			Vehículos privados				Volumen			Vehículos públicos			Vehículos privados				Volumen			Giro izq.	Giro der.	Frente	Giro izq.	Giro der.	Frente	Acceso	Giro izq.	Giro der.	Frente	Giro izq.	Giro der.	Frente	Acceso	Giro izq.	Giro der.	Frente	Giro izq.	Giro der.	Frente	Acceso	Liviano	4	6	33	8	12	5	87	Liviano								0	Liviano									0	Mediano						5	4	5	Pesado							5	Motos				3	5	5																																																																																																																																																																																																																																																															
								Acceso 4	Hora: 21:00 a 22:00			Calle: Méndez (S - N)				Acceso 4		Hora: 06:00 a 07:00			Calle :						Acceso 4	Hora: 07:00 a 08:00			Calle :				Vehículos públicos			Vehículos privados				Volumen			Vehículos públicos			Vehículos privados				Volumen			Giro izq.	Giro der.	Frente	Giro izq.	Giro der.	Frente	Acceso	Giro izq.	Giro der.	Frente	Giro izq.	Giro der.	Frente	Acceso	Giro izq.	Giro der.	Frente	Giro izq.	Giro der.	Frente	Acceso	Liviano	4	6	33	8	12	5	87	Liviano								0	Liviano									0	Mediano							5	4		5	Pesado								5	Motos				3	5	5																																																																																																																																																																																																																																																																			
Acceso 4	Hora: 21:00 a 22:00			Calle: Méndez (S - N)					Acceso 4	Hora: 06:00 a 07:00			Calle :					Acceso 4	Hora: 07:00 a 08:00			Calle :																																																																																																																																																																																																																																																																																																																																																																														
	Vehículos públicos			Vehículos privados						Volumen			Vehículos públicos				Vehículos privados				Volumen																																																																																																																																																																																																																																																																																																																																																																															
	Giro izq.	Giro der.	Frente	Giro izq.	Giro der.	Frente	Acceso	Giro izq.		Giro der.	Frente	Giro izq.	Giro der.	Frente	Acceso	Giro izq.	Giro der.		Frente	Giro izq.	Giro der.	Frente	Acceso																																																																																																																																																																																																																																																																																																																																																																													
Liviano	4	6	33	8	12	5	87	Liviano							0	Liviano							0																																																																																																																																																																																																																																																																																																																																																																													
Mediano				5	4	5		Pesado						5		Motos				3	5	5																																																																																																																																																																																																																																																																																																																																																																														
Pesado						5		Motos				3	5	5																																																																																																																																																																																																																																																																																																																																																																																						
Motos				3	5	5																																																																																																																																																																																																																																																																																																																																																																																														

Aforo vehicular para determinar horas pico del día

Intersección II								Intersección II								Intersección II							
Aforo vehicular Avenida Potosí								Aforo vehicular Avenida Potosí								Aforo vehicular Avenida Potosí							
Acceso 1	Hora: 08:00 a 09:00			Calle: Av. Potosí (W - E)				Acceso 1	Hora: 09:00 a 10:00			Calle: Av. Potosí (W - E)				Acceso 1	Hora: 10:00 a 11:00			Calle: Av. Potosí (W - E)			
	Vehículos públicos			Vehículos privados					Volumen			Vehículos públicos			Vehículos privados				Volumen				
	Giro izq.	Giro der.	Frente	Giro izq.	Giro der.	Frente	Acceso		Giro izq.	Giro der.	Frente	Giro izq.	Giro der.	Frente	Acceso		Giro izq.	Giro der.	Frente	Acceso			
Liviano			138				18	Liviano			60				18	Liviano			108				12
Mediano							30	Mediano							24	Mediano							18
Pesado							3	Pesado							21	Pesado							21
Motos							15	Motos							21	Motos							21
Acceso 2	Hora: 08:00 a 09:00			Calle: Av. Potosí (E - W)				Acceso 2	Hora: 09:00 a 10:00			Calle: Av. Potosí (E - W)				Acceso 2	Hora: 10:00 a 11:00			Calle: Av. Potosí (E - W)			
	Vehículos públicos			Vehículos privados					Volumen			Vehículos públicos			Vehículos privados				Volumen				
	Giro izq.	Giro der.	Frente	Giro izq.	Giro der.	Frente	Acceso		Giro izq.	Giro der.	Frente	Giro izq.	Giro der.	Frente	Acceso		Giro izq.	Giro der.	Frente	Acceso			
Liviano			312				153	Liviano			288				102	Liviano			303				12
Mediano							45	Mediano							96	Mediano							18
Pesado							18	Pesado							18	Pesado							18
Motos							93	Motos							66	Motos							93
Acceso 3	Hora: 08:00 a 09:00			Calle: Cochabamba(N - S)				Acceso 3	Hora: 09:00 a 10:00			Calle: Cochabamba(N - S)				Acceso 3	Hora: 10:00 a 11:00			Calle: Cochabamba(N - S)			
	Vehículos públicos			Vehículos privados					Volumen			Vehículos públicos			Vehículos privados				Volumen				
	Giro izq.	Giro der.	Frente	Giro izq.	Giro der.	Frente	Acceso		Giro izq.	Giro der.	Frente	Giro izq.	Giro der.	Frente	Acceso		Giro izq.	Giro der.	Frente	Acceso			
Liviano	150	12		54	12		291	Liviano	177	9		42			261	Liviano	177	9		99	9		384
Mediano			42	12		Mediano				30			Mediano				75	3					
Pesado			9			Pesado				3			Pesado				12						
Motos			36	3		Motos				15			Motos				51	3					
Acceso 4	Hora: 08:00 a 09:00			Calle :				Acceso 4	Hora: 09:00 a 10:00			Calle :				Acceso 4	Hora: 10:00 a 11:00			Calle :			
	Vehículos públicos			Vehículos privados					Volumen			Vehículos públicos			Vehículos privados				Volumen				
	Giro izq.	Giro der.	Frente	Giro izq.	Giro der.	Frente	Acceso		Giro izq.	Giro der.	Frente	Giro izq.	Giro der.	Frente	Acceso		Giro izq.	Giro der.	Frente	Acceso			
Liviano							0	Liviano							0	Liviano							0
Mediano						Mediano							Mediano										
Pesado						Pesado							Pesado										
Motos						Motos							Motos										

Aforo vehicular para determinar horas pico del día

Intersección II								Intersección II								Intersección II																					
Aforo vehicular Avenida Potosí								Aforo vehicular Avenida Potosí								Aforo vehicular Avenida Potosí																					
Acceso 1	Hora: 11:00 a 12:00			Calle: Av. Potosí (W - E)				Volumen	Acceso	Acceso 1	Hora: 12:00 a 13:00			Calle: Av. Potosí (W - E)				Volumen	Acceso	Acceso 1	Hora: 13:00 a 14:00			Calle: Av. Potosí (W - E)				Volumen	Acceso								
	Vehículos públicos			Vehículos privados							Vehículos públicos			Vehículos privados							Vehículos públicos			Vehículos privados													
	Giro izq.	Giro der.	Frente	Giro izq.	Giro der.	Frente	Giro izq.				Giro der.	Frente	Giro izq.	Giro der.	Frente	Giro izq.	Giro der.				Frente	Giro izq.	Giro der.	Frente	Giro izq.	Giro der.	Frente			Giro izq.	Giro der.	Frente					
Liviano			72					33	123	Liviano			72				36	135	Liviano			60				45	126	Liviano									
Mediano							18	Mediano									27		Mediano									18	Mediano							3	
Pesado										Pesado										Pesado																	
Motos								36		Motos									39	Motos																30	
Acceso 2	Hora: 11:00 a 12:00			Calle: Av. Potosí (E - W)				Volumen	Acceso	Acceso 2	Hora: 12:00 a 13:00			Calle: Av. Potosí (E - W)				Volumen	Acceso	Acceso 2	Hora: 13:00 a 14:00			Calle: Av. Potosí (E - W)				Volumen	Acceso								
	Vehículos públicos			Vehículos privados							Vehículos públicos			Vehículos privados							Vehículos públicos			Vehículos privados													
	Giro izq.	Giro der.	Frente	Giro izq.	Giro der.	Frente	Giro izq.				Giro der.	Frente	Giro izq.	Giro der.	Frente	Giro izq.	Giro der.				Frente	Giro izq.	Giro der.	Frente	Giro izq.	Giro der.	Frente			Giro izq.	Giro der.	Frente					
Liviano			276					72	471	Liviano			171				90	321	Liviano			282				84	456	Liviano									
Mediano							108	Mediano								48	Mediano											75	Mediano							15	
Pesado								15		Pesado						12	Pesado																				
Motos								78		Motos						39	Motos																				54
Acceso 3	Hora: 11:00 a 12:00			Calle: Cochabamba(N - S)				Volumen	Acceso	Acceso 3	Hora: 12:00 a 13:00			Calle: Cochabamba(N - S)				Volumen	Acceso	Acceso 3	Hora: 13:00 a 14:00			Calle: Cochabamba(N - S)				Volumen	Acceso								
	Vehículos públicos			Vehículos privados							Vehículos públicos			Vehículos privados							Vehículos públicos			Vehículos privados													
	Giro izq.	Giro der.	Frente	Giro izq.	Giro der.	Frente	Giro izq.				Giro der.	Frente	Giro izq.	Giro der.	Frente	Giro izq.	Giro der.				Frente	Giro izq.	Giro der.	Frente	Giro izq.	Giro der.	Frente			Giro izq.	Giro der.	Frente					
Liviano	159	3		63	3				300	Liviano	111	3		81	24			306	Liviano	87	12		45				168	Liviano									
Mediano				63	9			Mediano					54	18			Mediano					18	3					Mediano									
Pesado										Pesado				15					Pesado				3						Pesado								
Motos				39	3					Motos				69					Motos				57						Motos								
Acceso 4	Hora: 11:00 a 12:00			Calle :				Volumen	Acceso	Acceso 4	Hora: 12:00 a 13:00			Calle :				Volumen	Acceso	Acceso 4	Hora: 13:00 a 14:00			Calle :				Volumen	Acceso								
	Vehículos públicos			Vehículos privados							Vehículos públicos			Vehículos privados							Vehículos públicos			Vehículos privados													
	Giro izq.	Giro der.	Frente	Giro izq.	Giro der.	Frente	Giro izq.				Giro der.	Frente	Giro izq.	Giro der.	Frente	Giro izq.	Giro der.				Frente	Giro izq.	Giro der.	Frente	Giro izq.	Giro der.	Frente			Giro izq.	Giro der.	Frente					
Liviano									0	Liviano								0	Liviano								0	Liviano									
Mediano								Mediano											Mediano										Mediano								
Pesado										Pesado										Pesado										Pesado							
Motos										Motos										Motos										Motos							

Aforo vehicular para determinar horas pico del día

Intersección II								Intersección II								Intersección II							
Aforo vehicular Avenida Potosí								Aforo vehicular Avenida Potosí								Aforo vehicular Avenida Potosí							
Acceso 1	Hora: 14:00 a 15:00			Calle: Av. Potosí (W - E)				Acceso 1	Hora: 15:00 a 16:00			Calle: Av. Potosí (W - E)				Acceso 1	Hora: 16:00 a 17:00			Calle: Av. Potosí (W - E)			
	Vehículos públicos			Vehículos privados					Volumen			Vehículos públicos			Vehículos privados				Volumen				
	Giro izq.	Giro der.	Frente	Giro izq.	Giro der.	Frente	Acceso		Giro izq.	Giro der.	Frente	Giro izq.	Giro der.	Frente	Acceso		Giro izq.	Giro der.	Frente	Acceso			
Liviano			87				21	Liviano			90				30	Liviano			114				24
Mediano							12	Mediano							12	Mediano							24
Pesado								Pesado							3	Pesado							
Motos							15	Motos							15	Motos							12
Acceso 2	Hora: 14:00 a 15:00			Calle: Av. Potosí (E - W)				Acceso 2	Hora: 15:00 a 16:00			Calle: Av. Potosí (E - W)				Acceso 2	Hora: 16:00 a 17:00			Calle: Av. Potosí (E - W)			
	Vehículos públicos			Vehículos privados					Volumen			Vehículos públicos			Vehículos privados				Volumen				
	Giro izq.	Giro der.	Frente	Giro izq.	Giro der.	Frente	Acceso		Giro izq.	Giro der.	Frente	Giro izq.	Giro der.	Frente	Acceso		Giro izq.	Giro der.	Frente	Acceso			
Liviano			228				123	Liviano			261				96	Liviano			261				132
Mediano							63	Mediano							75	Mediano							75
Pesado							24	Pesado							15	Pesado							21
Motos							102	Motos							129	Motos							90
Acceso 3	Hora: 14:00 a 15:00			Calle: Cochabamba(N - S)				Acceso 3	Hora: 15:00 a 16:00			Calle: Cochabamba(N - S)				Acceso 3	Hora: 16:00 a 17:00			Calle: Cochabamba(N - S)			
	Vehículos públicos			Vehículos privados					Volumen			Vehículos públicos			Vehículos privados				Volumen				
	Giro izq.	Giro der.	Frente	Giro izq.	Giro der.	Frente	Acceso		Giro izq.	Giro der.	Frente	Giro izq.	Giro der.	Frente	Acceso		Giro izq.	Giro der.	Frente	Acceso			
Liviano	168			84				Liviano	120			36	3			Liviano	153	6		45	6		
Mediano				75	3			Mediano				51	3			Mediano				66			
Pesado								Pesado								Pesado							
Motos				51				Motos				42				Motos				51			
Acceso 4	Hora: 14:00 a 15:00			Calle :				Acceso 4	Hora: 15:00 a 16:00			Calle :				Acceso 4	Hora: 16:00 a 17:00			Calle :			
	Vehículos públicos			Vehículos privados					Volumen			Vehículos públicos			Vehículos privados				Volumen				
	Giro izq.	Giro der.	Frente	Giro izq.	Giro der.	Frente	Acceso		Giro izq.	Giro der.	Frente	Giro izq.	Giro der.	Frente	Acceso		Giro izq.	Giro der.	Frente	Acceso			
Liviano								Liviano								Liviano							
Mediano								Mediano								Mediano							
Pesado								Pesado								Pesado							
Motos								Motos								Motos							

Aforo vehicular para determinar horas pico del día

Intersección II								Intersección II								Intersección II										
Aforo vehicular Avenida Potosí								Aforo vehicular Avenida Potosí								Aforo vehicular Avenida Potosí										
Acceso 1	Hora: 17:00 a 18:00			Calle: Av. Potosí (W - E)			Volumen	Acceso	Acceso 1	Hora: 18:00 a 19:00			Calle: Av. Potosí (W - E)			Volumen	Acceso	Acceso 1	Hora: 19:00 a 20:00			Calle: Av. Potosí (W - E)			Volumen	Acceso
	Vehículos públicos			Vehículos privados						Vehículos públicos			Vehículos privados						Vehículos públicos			Vehículos privados				
	Giro izq.	Giro der.	Frente	Giro izq.	Giro der.	Frente				Giro izq.	Giro der.	Frente	Giro izq.	Giro der.	Frente				Giro izq.	Giro der.	Frente	Giro izq.	Giro der.	Frente		
Liviano			108			42	162		Liviano			66			27	132		Liviano			69			30	102	
Mediano						12			Mediano						39			Mediano						3		
Pesado									Pesado										Pesado							
Motos						9			Motos						27			Motos						12		
Acceso 2	Hora: 17:00 a 18:00			Calle: Av. Potosí (E - W)			Volumen	Acceso	Acceso 2	Hora: 18:00 a 19:00			Calle: Av. Potosí (E - W)			Volumen	Acceso	Acceso 2	Hora: 19:00 a 20:00			Calle: Av. Potosí (E - W)			Volumen	Acceso
	Vehículos públicos			Vehículos privados						Vehículos públicos			Vehículos privados						Vehículos públicos			Vehículos privados				
	Giro izq.	Giro der.	Frente	Giro izq.	Giro der.	Frente				Giro izq.	Giro der.	Frente	Giro izq.	Giro der.	Frente				Giro izq.	Giro der.	Frente	Giro izq.	Giro der.	Frente		
Liviano			270			132	501		Liviano			252			186	567		Liviano			321			168	585	
Mediano						84			Mediano						114			Mediano						90		
Pesado						15			Pesado						15			Pesado						6		
Motos						129			Motos						114			Motos						132		
Acceso 3	Hora: 17:00 a 18:00			Calle: Cochabamba(N - S)			Volumen	Acceso	Acceso 3	Hora: 18:00 a 19:00			Calle: Cochabamba(N - S)			Volumen	Acceso	Acceso 3	Hora: 19:00 a 20:00			Calle: Cochabamba(N - S)			Volumen	Acceso
	Vehículos públicos			Vehículos privados						Vehículos públicos			Vehículos privados						Vehículos públicos			Vehículos privados				
	Giro izq.	Giro der.	Frente	Giro izq.	Giro der.	Frente				Giro izq.	Giro der.	Frente	Giro izq.	Giro der.	Frente				Giro izq.	Giro der.	Frente	Giro izq.	Giro der.	Frente		
Liviano	159	9		84	6		321		Liviano	141	6		72			321		Liviano	123	6		72	6		285	
Mediano				54	9				Mediano				78	18				Mediano				75				
Pesado									Pesado				3	3				Pesado				3				
Motos				33					Motos				45	54				Motos				75	12			
Acceso 4	Hora: 17:00 a 18:00			Calle :			Volumen	Acceso	Acceso 4	Hora: 18:00 a 19:00			Calle :			Volumen	Acceso	Acceso 4	Hora: 19:00 a 20:00			Calle :			Volumen	Acceso
	Vehículos públicos			Vehículos privados						Vehículos públicos			Vehículos privados						Vehículos públicos			Vehículos privados				
	Giro izq.	Giro der.	Frente	Giro izq.	Giro der.	Frente				Giro izq.	Giro der.	Frente	Giro izq.	Giro der.	Frente				Giro izq.	Giro der.	Frente	Giro izq.	Giro der.	Frente		
Liviano							0		Liviano							0		Liviano							0	
Mediano									Mediano										Mediano							
Pesado									Pesado										Pesado							
Motos									Motos										Motos							

Aforo vehicular para determinar horas pico del día

Intersección II								Intersección II								Intersección III																	
Aforo vehicular Avenida Potosí								Aforo vehicular Avenida Potosí								Aforo vehicular Avenida Potosí																	
Acceso 1	Hora: 20:00 a 21:00			Calle: Av. Potosí (W - E)			Volumen	Acceso	Acceso 1	Hora: 21:00 a 22:00			Calle: Av. Potosí (W - E)			Volumen	Acceso	Acceso 1	Hora: 06:00 a 07:00			Calle: Av. Potosí (W - E)			Volumen	Acceso							
	Vehículos públicos			Vehículos privados						Vehículos públicos			Vehículos privados						Vehículos públicos			Vehículos privados											
	Giro izq.	Giro der.	Frente	Giro izq.	Giro der.	Frente				Giro izq.	Giro der.	Frente	Giro izq.	Giro der.	Frente				Giro izq.	Giro der.	Frente	Giro izq.	Giro der.	Frente			Giro izq.	Giro der.	Frente				
Liviano			53			21	79		Liviano			32			12	46		Liviano		35	158		24	54	319								
Mediano					5			Mediano						2				Mediano					7	41									
Pesado									Pesado										Pesado														
Motos						8			Motos						7				Motos					9		16							
Acceso 2	Hora: 20:00 a 21:00			Calle: Av. Potosí (E - W)			Volumen	Acceso	Acceso 2	Hora: 21:00 a 22:00			Calle: Av. Potosí (E - W)			Volumen	Acceso	Acceso 2	Hora: 06:00 a 07:00			Calle: Av. Potosí (E - W)			Volumen	Acceso							
	Vehículos públicos			Vehículos privados						Vehículos públicos			Vehículos privados						Vehículos públicos			Vehículos privados											
	Liviano			270						143	486	Liviano			194						98	335	Liviano	30				126	12		54	270	Liviano
	Mediano					72				Mediano										43	Mediano							6		24			
	Pesado					1				Pesado											Pesado							0		18			
Motos					88	Motos							63	Motos				6		18													
Acceso 3	Hora: 20:00 a 21:00			Calle: Cochabamba(N - S)			Volumen	Acceso	Acceso 3	Hora: 21:00 a 22:00			Calle: Cochabamba(N - S)			Volumen	Acceso	Acceso 3	Hora: 06:00 a 07:00			Calle: Delgadillo (N - S)			Volumen	Acceso							
	Vehículos públicos			Vehículos privados						Vehículos públicos			Vehículos privados						Vehículos públicos			Vehículos privados											
	Liviano	94	8		63						216	Liviano	71	3					41	4		161	Liviano	80			79	62	11	26	18	309	Liviano
	Mediano			51						Mediano					42						Mediano							6	8	15			
	Pesado									Pesado											Pesado									4			
Motos			49	4		Motos			36					Motos					8	6													
Acceso 4	Hora: 20:00 a 21:00			Calle :			Volumen	Acceso	Acceso 4	Hora: 21:00 a 22:00			Calle :			Volumen	Acceso	Acceso 4	Hora: 06:00 a 07:00			Calle :			Volumen	Acceso							
	Vehículos públicos			Vehículos privados						Vehículos públicos			Vehículos privados						Vehículos públicos			Vehículos privados											
	Liviano									0	Liviano									0	Liviano									0			
	Mediano										Mediano										Mediano												
	Pesado										Pesado										Pesado												
Motos						Motos							Motos																				

Aforo vehicular para determinar horas pico del día

Intersección III								Intersección III								Intersección III															
Aforo vehicular Avenida Potosí								Aforo vehicular Avenida Potosí								Aforo vehicular Avenida Potosí															
Acceso 1	Hora: 07:00 a 08:00			Calle: Av. Potosí (W - E)				Acceso	Volumen	Acceso 1	Hora: 08:00 a 09:00			Calle: Av. Potosí (W - E)				Acceso	Volumen	Acceso 1	Hora: 09:00 a 10:00			Calle: Av. Potosí (W - E)				Acceso	Volumen		
	Vehículos públicos			Vehículos privados							Vehículos públicos			Vehículos privados							Vehículos públicos			Vehículos privados							
	Giro izq.	Giro der.	Frente	Giro izq.	Giro der.	Frente	Giro izq.				Giro der.	Frente	Giro izq.	Giro der.	Frente	Giro izq.	Giro der.				Frente	Giro izq.	Giro der.	Frente	Giro izq.	Giro der.	Frente			Giro izq.	Giro der.
Liviano		51	201			33	72	441	414	Liviano		39	222			24	63	459	Liviano		48	207			39	66					
Mediano						12	72			Mediano						15	51		Mediano						21	78					
Pesado										Pesado										Pesado											
Motos						12	24			Motos						3	42		Motos						9	42					
Acceso 2	Hora: 07:00 a 08:00			Calle: Av. Potosí (E - W)				Acceso	Volumen	Acceso 2	Hora: 08:00 a 09:00			Calle: Av. Potosí (E - W)				Acceso	Volumen	Acceso 2	Hora: 09:00 a 10:00			Calle: Av. Potosí (E - W)				Acceso	Volumen		
	Vehículos públicos			Vehículos privados							Vehículos públicos			Vehículos privados							Vehículos públicos			Vehículos privados							
	Giro izq.	Giro der.	Frente	Giro izq.	Giro der.	Frente	Giro izq.				Giro der.	Frente	Giro izq.	Giro der.	Frente	Giro izq.	Giro der.				Frente	Giro izq.	Giro der.	Frente	Giro izq.	Giro der.	Frente			Giro izq.	Giro der.
Liviano		30			195	12		84	395	Liviano		48			192	36		117	492	Liviano		87			216	45		138			
Mediano					9		51	Mediano						9		75	Mediano						24		75						
Pesado						3		11		Pesado						15		15		Pesado						12					
Motos						15		30		Motos					3		18	Motos						15		42					
Acceso 3	Hora: 07:00 a 08:00			Calle: Delgadillo (N - S)				Acceso	Volumen	Acceso 3	Hora: 08:00 a 09:00			Calle: Delgadillo (N - S)				Acceso	Volumen	Acceso 3	Hora: 09:00 a 10:00			Calle: Delgadillo (N - S)				Acceso	Volumen		
	Vehículos públicos			Vehículos privados							Vehículos públicos			Vehículos privados							Vehículos públicos			Vehículos privados							
	Giro izq.	Giro der.	Frente	Giro izq.	Giro der.	Frente	Giro izq.				Giro der.	Frente	Giro izq.	Giro der.	Frente	Giro izq.	Giro der.				Frente	Giro izq.	Giro der.	Frente	Giro izq.	Giro der.	Frente			Giro izq.	Giro der.
Liviano		102		90		93	15	30	27	408	Liviano		87		79		62	30	33	78	459	Liviano		120		90		99	27	27	48
Mediano						12		6	18		Mediano						27	12	42	Mediano						6	6	15			
Pesado						3		3	9		Pesado								9	Pesado							9				
Motos						15		30	3		Motos						6	6	Motos							3	9				
Acceso 4	Hora: 07:00 a 08:00			Calle :				Acceso	Volumen	Acceso 4	Hora: 08:00 a 09:00			Calle :				Acceso	Volumen	Acceso 4	Hora: 09:00 a 10:00			Calle :				Acceso	Volumen		
	Vehículos públicos			Vehículos privados							Vehículos públicos			Vehículos privados							Vehículos públicos			Vehículos privados							
	Giro izq.	Giro der.	Frente	Giro izq.	Giro der.	Frente	Giro izq.				Giro der.	Frente	Giro izq.	Giro der.	Frente	Giro izq.	Giro der.				Frente	Giro izq.	Giro der.	Frente	Giro izq.	Giro der.	Frente			Giro izq.	Giro der.
Liviano										0	Liviano										0	Liviano									
Mediano									Mediano											Mediano											
Pesado									Pesado											Pesado											
Motos									Motos											Motos											

Aforo vehicular para determinar horas pico del día

Intersección III								
Aforo vehicular Avenida Potosí								
Acceso 1	Hora: 10:00 a 11:00			Calle: Av. Potosí (W - E)				
	Vehículos públicos			Vehículos privados			Volumen	
	Giro izq.	Giro der.	Frente	Giro izq.	Giro der.	Frente	Acceso	
Liviano		18	186		15	66	390	
Mediano					18	87		
Pesado								
Motos						63		
Acceso 2	Hora: 10:00 a 11:00			Calle: Av. Potosí (E - W)				
	Vehículos públicos			Vehículos privados			Volumen	
	Giro izq.	Giro der.	Frente	Giro izq.	Giro der.	Frente	Acceso	
Liviano			198	15		123	537	
Mediano				21		165		
Pesado						15		
Motos				3		42		
Acceso 3	Hora: 10:00 a 11:00			Calle: Delgadillo (N - S)				
	Vehículos públicos			Vehículos privados			Volumen	
	Giro izq.	Giro der.	Frente	Giro izq.	Giro der.	Frente	Acceso	
Liviano	87	99	114	33	15	36	477	
Mediano				27	18	42		
Pesado						6		
Motos				6	3	15		
Acceso 4	Hora: 10:00 a 11:00			Calle :				
	Vehículos públicos			Vehículos privados			Volumen	
	Giro izq.	Giro der.	Frente	Giro izq.	Giro der.	Frente	Acceso	
Liviano							0	
Mediano								
Pesado								
Motos								
Intersección III								
Aforo vehicular Avenida Potosí								
Acceso 1	Hora: 11:00 a 12:00			Calle: Av. Potosí (W - E)				
	Vehículos públicos			Vehículos privados			Volumen	
	Giro izq.	Giro der.	Frente	Giro izq.	Giro der.	Frente	Acceso	
Liviano			33	228		18	75	465
Mediano						27	75	
Pesado							9	
Motos						6	18	
Acceso 2	Hora: 11:00 a 12:00			Calle: Av. Potosí (E - W)				
	Vehículos públicos			Vehículos privados			Volumen	
	Giro izq.	Giro der.	Frente	Giro izq.	Giro der.	Frente	Acceso	
Liviano	30		234	24		102	501	
Mediano				18		81		
Pesado						12		
Motos				3		24		
Acceso 3	Hora: 11:00 a 12:00			Calle: Delgadillo (N - S)				
	Vehículos públicos			Vehículos privados			Volumen	
	Giro izq.	Giro der.	Frente	Giro izq.	Giro der.	Frente	Acceso	
Liviano	105	93	120	18	24	54	477	
Mediano				15	21	18		
Pesado				3		6		
Motos				15	12	9		
Acceso 4	Hora: 11:00 a 12:00			Calle :				
	Vehículos públicos			Vehículos privados			Volumen	
	Giro izq.	Giro der.	Frente	Giro izq.	Giro der.	Frente	Acceso	
Liviano							0	
Mediano								
Pesado								
Motos								
Intersección III								
Aforo vehicular Avenida Potosí								
Acceso 1	Hora: 12:00 a 13:00			Calle: Av. Potosí (W - E)				
	Vehículos públicos			Vehículos privados			Volumen	
	Giro izq.	Giro der.	Frente	Giro izq.	Giro der.	Frente	Acceso	
Liviano			36	204		21	54	387
Mediano						21	51	
Pesado								
Motos						18	39	
Acceso 2	Hora: 12:00 a 13:00			Calle: Av. Potosí (E - W)				
	Vehículos públicos			Vehículos privados			Volumen	
	Giro izq.	Giro der.	Frente	Giro izq.	Giro der.	Frente	Acceso	
Liviano	48		189	33		90	445	
Mediano				12		54		
Pesado						3		16
Motos				3		27		
Acceso 3	Hora: 12:00 a 13:00			Calle: Delgadillo (N - S)				
	Vehículos públicos			Vehículos privados			Volumen	
	Giro izq.	Giro der.	Frente	Giro izq.	Giro der.	Frente	Acceso	
Liviano	78	105	84	30	27	45	443	
Mediano				2	12	48		
Pesado				3		9		
Motos				15	18	6		
Acceso 4	Hora: 12:00 a 13:00			Calle :				
	Vehículos públicos			Vehículos privados			Volumen	
	Giro izq.	Giro der.	Frente	Giro izq.	Giro der.	Frente	Acceso	
Liviano							0	
Mediano								
Pesado								
Motos								

Aforo vehicular para determinar horas pico del día

Intersección III								Intersección III								Intersección III											
Aforo vehicular Avenida Potosí								Aforo vehicular Avenida Potosí								Aforo vehicular Avenida Potosí											
Acceso 1	Hora: 13:00 a 14:00			Calle: Av. Potosí (W - E)				Acceso 1	Hora: 14:00 a 15:00			Calle: Av. Potosí (W - E)				Acceso 1	Hora: 15:00 a 16:00			Calle: Av. Potosí (W - E)							
	Vehículos públicos			Vehículos privados					Volumen	Vehículos públicos			Vehículos privados				Volumen	Vehículos públicos			Vehículos privados				Volumen		
	Giro izq.	Giro der.	Frente	Giro izq.	Giro der.	Frente	Acceso		Giro izq.	Giro der.	Frente	Giro izq.	Giro der.	Frente	Acceso		Giro izq.	Giro der.	Frente	Giro izq.	Giro der.	Frente	Acceso				
Liviano		33	189			21	36	348	Liviano		33	183			15	60	339	Liviano		48	189			18	81	420	
Mediano						18	48		Mediano						6	36		Mediano						15	66		
Pesado							3		Pesado							6		Pesado							3		3
Motos						3	42		Motos						6	54		Motos							3		33
Acceso 2	Hora: 13:00 a 14:00			Calle: Av. Potosí (E - W)				Acceso 2	Hora: 14:00 a 15:00			Calle: Av. Potosí (E - W)				Acceso 2	Hora: 15:00 a 16:00			Calle: Av. Potosí (E - W)							
	Vehículos públicos			Vehículos privados					Volumen	Vehículos públicos			Vehículos privados				Volumen	Vehículos públicos			Vehículos privados				Volumen		
	Giro izq.	Giro der.	Frente	Giro izq.	Giro der.	Frente	Acceso		Giro izq.	Giro der.	Frente	Giro izq.	Giro der.	Frente	Acceso		Giro izq.	Giro der.	Frente	Giro izq.	Giro der.	Frente	Acceso				
Liviano	33		210	21			75	402	Liviano	30		195	15			84	411	Liviano	21		210	27			114	489	
Mediano				6			39		Mediano				48			21		Mediano				6			96		
Pesado							18		Pesado				3			15		Pesado				3			12		
Motos				6			12		Motos				9			57		Motos				18			60		
Acceso 3	Hora: 13:00 a 14:00			Calle: Delgadillo (N - S)				Acceso 3	Hora: 14:00 a 15:00			Calle: Delgadillo (N - S)				Acceso 3	Hora: 15:00 a 16:00			Calle: Delgadillo (N - S)							
	Vehículos públicos			Vehículos privados					Volumen	Vehículos públicos			Vehículos privados				Volumen	Vehículos públicos			Vehículos privados				Volumen		
	Giro izq.	Giro der.	Frente	Giro izq.	Giro der.	Frente	Acceso		Giro izq.	Giro der.	Frente	Giro izq.	Giro der.	Frente	Acceso		Giro izq.	Giro der.	Frente	Giro izq.	Giro der.	Frente	Acceso				
Liviano	135	126	123	42	18		78	612	Liviano	99	51	87	18	24		42	393	Liviano	108	69	114	18	9		24	408	
Mediano				30	21		30		Mediano				24	18		21		Mediano				30	3		21		
Pesado							9		Pesado							9		Pesado					3		9		
Motos				15	9		21		Motos				15	9		28		Motos				15	12		24		
Acceso 4	Hora: 13:00 a 14:00			Calle :				Acceso 4	Hora: 14:00 a 15:00			Calle :				Acceso 4	Hora: 15:00 a 16:00			Calle :							
	Vehículos públicos			Vehículos privados					Volumen	Vehículos públicos			Vehículos privados				Volumen	Vehículos públicos			Vehículos privados				Volumen		
	Giro izq.	Giro der.	Frente	Giro izq.	Giro der.	Frente	Acceso		Giro izq.	Giro der.	Frente	Giro izq.	Giro der.	Frente	Acceso		Giro izq.	Giro der.	Frente	Giro izq.	Giro der.	Frente	Acceso				
Liviano								0	Liviano								0	Liviano								0	
Mediano							Mediano									Mediano											
Pesado							Pesado									Pesado											
Motos							Motos									Motos											

Aforo vehicular para determinar horas pico del día

Intersección III							
Aforo vehicular Avenida Potosí							
Acceso 1	Hora: 16:00 a 17:00			Calle: Av. Potosí (W - E)			
	Vehículos públicos			Vehículos privados			Volumen
	Giro izq.	Giro der.	Frente	Giro izq.	Giro der.	Frente	Acceso
Liviano		18	240		27	63	417
Mediano						66	
Pesado						3	
Motos				3		36	
Acceso 2	Hora: 16:00 a 17:00			Calle: Av. Potosí (E - W)			
	Vehículos públicos			Vehículos privados			Volumen
	Giro izq.	Giro der.	Frente	Giro izq.	Giro der.	Frente	Acceso
Liviano	33		210	24		108	465
Mediano				3		72	
Pesado						15	
Motos				3		87	
Acceso 3	Hora: 16:00 a 17:00			Calle: Delgadillo (N - S)			
	Vehículos públicos			Vehículos privados			Volumen
	Giro izq.	Giro der.	Frente	Giro izq.	Giro der.	Frente	Acceso
Liviano	81	75	108	24	12	24	381
Mediano				18		30	
Pesado					3	6	
Motos				12	3	9	
Acceso 4	Hora: 16:00 a 17:00			Calle :			
	Vehículos públicos			Vehículos privados			Volumen
	Giro izq.	Giro der.	Frente	Giro izq.	Giro der.	Frente	Acceso
Liviano							0
Mediano							
Pesado							
Motos							
Intersección III							
Aforo vehicular Avenida Potosí							
Acceso 1	Hora: 17:00 a 18:00			Calle: Av. Potosí (W - E)			
	Vehículos públicos			Vehículos privados			Volumen
	Giro izq.	Giro der.	Frente	Giro izq.	Giro der.	Frente	Acceso
Liviano		36	141		24	96	384
Mediano					6	81	
Pesado							
Motos					18	66	
Acceso 2	Hora: 17:00 a 18:00			Calle: Av. Potosí (E - W)			
	Vehículos públicos			Vehículos privados			Volumen
	Giro izq.	Giro der.	Frente	Giro izq.	Giro der.	Frente	Acceso
Liviano	27		255	33		96	510
Mediano				15		75	
Pesado						9	
Motos				9		93	
Acceso 3	Hora: 17:00 a 18:00			Calle: Delgadillo (N - S)			
	Vehículos públicos			Vehículos privados			Volumen
	Giro izq.	Giro der.	Frente	Giro izq.	Giro der.	Frente	Acceso
Liviano	102	63	99	39	15	57	432
Mediano				24	3	18	
Pesado				3		9	
Motos				18	3	27	
Acceso 4	Hora: 17:00 a 18:00			Calle :			
	Vehículos públicos			Vehículos privados			Volumen
	Giro izq.	Giro der.	Frente	Giro izq.	Giro der.	Frente	Acceso
Liviano							0
Mediano							
Pesado							
Motos							
Intersección III							
Aforo vehicular Avenida Potosí							
Acceso 1	Hora: 18:00 a 19:00			Calle: Av. Potosí (W - E)			
	Vehículos públicos			Vehículos privados			Volumen
	Giro izq.	Giro der.	Frente	Giro izq.	Giro der.	Frente	Acceso
Liviano		27	246		9	54	393
Mediano					15	42	
Pesado							
Motos					9	138	
Acceso 2	Hora: 18:00 a 19:00			Calle: Av. Potosí (E - W)			
	Vehículos públicos			Vehículos privados			Volumen
	Giro izq.	Giro der.	Frente	Giro izq.	Giro der.	Frente	Acceso
Liviano	12		234	30		87	423
Mediano				18		33	
Pesado						9	
Motos				21		78	
Acceso 3	Hora: 18:00 a 19:00			Calle: Delgadillo (N - S)			
	Vehículos públicos			Vehículos privados			Volumen
	Giro izq.	Giro der.	Frente	Giro izq.	Giro der.	Frente	Acceso
Liviano	99	108	114	51	27	96	567
Mediano				27	12	24	
Pesado						9	
Motos				33	12	54	
Acceso 4	Hora: 18:00 a 19:00			Calle :			
	Vehículos públicos			Vehículos privados			Volumen
	Giro izq.	Giro der.	Frente	Giro izq.	Giro der.	Frente	Acceso
Liviano							0
Mediano							
Pesado							
Motos							

Aforo vehicular para determinar horas pico del día

Intersección III								Intersección III								Intersección III							
Aforo vehicular Avenida Potosí								Aforo vehicular Avenida Potosí								Aforo vehicular Avenida Potosí							
Acceso 1	Hora: 19:00 a 20:00			Calle: Av. Potosí (W - E)				Acceso 1	Hora: 20:00 a 21:00			Calle: Av. Potosí (W - E)				Acceso 1	Hora: 21:00 a 22:00			Calle: Av. Potosí (W - E)			
	Vehículos públicos			Vehículos privados					Volumen			Vehículos públicos			Vehículos privados				Volumen				
	Giro izq.	Giro der.	Frente	Giro izq.	Giro der.	Frente	Acceso		Giro izq.	Giro der.	Frente	Giro izq.	Giro der.	Frente	Acceso		Giro izq.	Giro der.	Frente	Giro izq.	Giro der.	Frente	Acceso
Liviano		33	213			30	108	Liviano		28	186			24	82	Liviano		19	162			15	63
Mediano						9	66	Mediano						12	53	Mediano						8	35
Pesado								Pesado								Pesado							
Motos						3	129	Motos						1	86	Motos							54
Acceso 2	Hora: 19:00 a 20:00			Calle: Av. Potosí (E - W)				Acceso 2	Hora: 20:00 a 21:00			Calle: Av. Potosí (E - W)				Acceso 2	Hora: 21:00 a 22:00			Calle: Av. Potosí (E - W)			
	Vehículos públicos			Vehículos privados					Volumen			Vehículos públicos			Vehículos privados				Volumen				
	Giro izq.	Giro der.	Frente	Giro izq.	Giro der.	Frente	Acceso		Giro izq.	Giro der.	Frente	Giro izq.	Giro der.	Frente	Acceso		Giro izq.	Giro der.	Frente	Giro izq.	Giro der.	Frente	Acceso
	Liviano	33		294	126		24		Liviano	28		253	68		33		Liviano	22		209	43		63
	Mediano				24		123		Mediano				16		88		Mediano				14		43
Pesado					15	23	Pesado						25	Pesado				3		28			
Motos						6	Motos					11	5	Motos						8			
Acceso 3	Hora: 19:00 a 20:00			Calle: Delgadillo (N - S)				Acceso 3	Hora: 20:00 a 21:00			Calle: Delgadillo (N - S)				Acceso 3	Hora: 21:00 a 22:00			Calle: Delgadillo (N - S)			
	Vehículos públicos			Vehículos privados					Volumen			Vehículos públicos			Vehículos privados				Volumen				
	Giro izq.	Giro der.	Frente	Giro izq.	Giro der.	Frente	Acceso		Giro izq.	Giro der.	Frente	Giro izq.	Giro der.	Frente	Acceso		Giro izq.	Giro der.	Frente	Giro izq.	Giro der.	Frente	Acceso
	Liviano	117	102	105	39	27	60		Liviano	87	85	99	25	24	52		Liviano	73	68	80	30	19	43
	Mediano				30	15	30		Mediano				22	15	30		Mediano				16	19	9
Pesado						9	Pesado						7	Pesado						6			
Motos				21	15	9	Motos				15	10	9	Motos				11	7	5			
Acceso 4	Hora: 19:00 a 20:00			Calle :				Acceso 4	Hora: 20:00 a 21:00			Calle :				Acceso 4	Hora: 21:00 a 22:00			Calle :			
	Vehículos públicos			Vehículos privados					Volumen			Vehículos públicos			Vehículos privados				Volumen				
	Giro izq.	Giro der.	Frente	Giro izq.	Giro der.	Frente	Acceso		Giro izq.	Giro der.	Frente	Giro izq.	Giro der.	Frente	Acceso		Giro izq.	Giro der.	Frente	Giro izq.	Giro der.	Frente	Acceso
	Liviano								Liviano								Liviano						
	Mediano								Mediano								Mediano						
Pesado							Pesado							Pesado									
Motos							Motos							Motos									

Aforo vehicular para determinar horas pico del día

Intersección IV								Intersección IV								Intersección IV								
Aforo vehicular Avenida Potosí								Aforo vehicular Avenida Potosí								Aforo vehicular Avenida Potosí								
Acceso 1	Hora: 06:00 a 07:00			Calle: Av. Potosí (W - E)				Acceso 1	Hora: 07:00 a 08:00			Calle: Av. Potosí (W - E)				Acceso 1	Hora: 08:00 a 09:00			Calle: Av. Potosí (W - E)				
	Vehículos públicos			Vehículos privados					Volumen			Vehículos públicos			Vehículos privados				Volumen					
	Giro izq.	Giro der.	Frente	Giro izq.	Giro der.	Frente	Acceso		Giro izq.	Giro der.	Frente	Giro izq.	Giro der.	Frente	Acceso		Giro izq.	Giro der.	Frente	Giro izq.	Giro der.	Frente	Acceso	
Liviano	1		182	3		101	332	Liviano	3		285	6		11	362	Liviano	18		294	6		99	504	
Mediano				2		43		Mediano						57		Mediano				9		72		
Pesado								Pesado								Pesado						3		3
Motos				2		49		Motos						75		Motos						3		54
Acceso 2	Hora: 06:00 a 07:00			Calle: Av. Potosí (E - W)				Acceso 2	Hora: 07:00 a 08:00			Calle: Av. Potosí (E - W)				Acceso 2	Hora: 08:00 a 09:00			Calle: Av. Potosí (E - W)				
	Vehículos públicos			Vehículos privados					Volumen			Vehículos públicos			Vehículos privados				Volumen					
	Giro izq.	Giro der.	Frente	Giro izq.	Giro der.	Frente	Acceso		Giro izq.	Giro der.	Frente	Giro izq.	Giro der.	Frente	Acceso		Giro izq.	Giro der.	Frente	Giro izq.	Giro der.	Frente	Acceso	
Liviano		36	186			54	366	Liviano		16	231		3	54	383	Liviano		18	354		18	81	528	
Mediano					6	66		Mediano					9	51		Mediano					3	45		
Pesado						18		Pesado						19		Pesado								9
Motos						30		Motos					3	30		Motos						3		60
Acceso 3	Hora: 06:00 a 07:00			Calle :				Acceso 3	Hora: 07:00 a 08:00			Calle :				Acceso 3	Hora: 08:00 a 09:00			Calle :				
	Vehículos públicos			Vehículos privados					Volumen			Vehículos públicos			Vehículos privados				Volumen					
	Giro izq.	Giro der.	Frente	Giro izq.	Giro der.	Frente	Acceso		Giro izq.	Giro der.	Frente	Giro izq.	Giro der.	Frente	Acceso		Giro izq.	Giro der.	Frente	Giro izq.	Giro der.	Frente	Acceso	
Liviano							0	Liviano							0	Liviano							0	
Mediano						Mediano								Mediano										
Pesado								Pesado								Pesado								
Motos								Motos								Motos								
Acceso 4	Hora: 06:00 a 07:00			Calle: Junín(S - N)				Acceso 4	Hora: 07:00 a 08:00			Calle: Junín(S - N)				Acceso 4	Hora: 08:00 a 09:00			Calle: Junín(S - N)				
	Vehículos públicos			Vehículos privados					Volumen			Vehículos públicos			Vehículos privados				Volumen					
	Giro izq.	Giro der.	Frente	Giro izq.	Giro der.	Frente	Acceso		Giro izq.	Giro der.	Frente	Giro izq.	Giro der.	Frente	Acceso		Giro izq.	Giro der.	Frente	Giro izq.	Giro der.	Frente	Acceso	
Liviano	24	30	108		18	30	240	Liviano	27	39	108	15	15	72	333	Liviano	51	36	195	15	6	57	438	
Mediano					12	18		Mediano				3	9	39		Mediano				9	6	42		
Pesado								Pesado						6		Pesado				12	3	6		
Motos					6	6		Motos				3	9			Motos				6	6	45		

Aforo vehicular para determinar horas pico del día

Intersección IV							
Aforo vehicular Avenida Potosí							
Acceso 1	Hora: 09:00 a 10:00			Calle: Av. Potosí (W - E)			
	Vehículos públicos			Vehículos privados			Volumen
	Giro izq.	Giro der.	Frente	Giro izq.	Giro der.	Frente	Acceso
Liviano	15		213	12		57	393
Mediano				6		87	
Pesado						3	
Motos				3		51	
Acceso 2	Hora: 09:00 a 10:00			Calle: Av. Potosí (E - W)			
	Vehículos públicos			Vehículos privados			Volumen
	Giro izq.	Giro der.	Frente	Giro izq.	Giro der.	Frente	Acceso
Liviano		27	264			81	486
Mediano					18	78	
Pesado						18	
Motos					9	66	
Acceso 3	Hora: 09:00 a 10:00			Calle :			
	Vehículos públicos			Vehículos privados			Volumen
	Giro izq.	Giro der.	Frente	Giro izq.	Giro der.	Frente	Acceso
Liviano							0
Mediano							
Pesado							
Motos							
Acceso 4	Hora: 09:00 a 10:00			Calle: Junín(S - N)			
	Vehículos públicos			Vehículos privados			Volumen
	Giro izq.	Giro der.	Frente	Giro izq.	Giro der.	Frente	Acceso
Liviano	57	42	135	9	30	33	420
Mediano				27	18	45	
Pesado				12	3	9	
Motos				9	12	21	

Intersección IV							
Aforo vehicular Avenida Potosí							
Acceso 1	Hora: 10:00 a 11:00			Calle: Av. Potosí (W - E)			
	Vehículos públicos			Vehículos privados			Volumen
	Giro izq.	Giro der.	Frente	Giro izq.	Giro der.	Frente	Acceso
Liviano	18		294	3		72	489
Mediano				9		93	
Pesado							
Motos						81	
Acceso 2	Hora: 10:00 a 11:00			Calle: Av. Potosí (E - W)			
	Vehículos públicos			Vehículos privados			Volumen
	Giro izq.	Giro der.	Frente	Giro izq.	Giro der.	Frente	Acceso
Liviano		30	180		18	60	378
Mediano					12	66	
Pesado						12	
Motos						45	
Acceso 3	Hora: 10:00 a 11:00			Calle :			
	Vehículos públicos			Vehículos privados			Volumen
	Giro izq.	Giro der.	Frente	Giro izq.	Giro der.	Frente	Acceso
Liviano							0
Mediano							
Pesado							
Motos							
Acceso 4	Hora: 10:00 a 11:00			Calle: Junín(S - N)			
	Vehículos públicos			Vehículos privados			Volumen
	Giro izq.	Giro der.	Frente	Giro izq.	Giro der.	Frente	Acceso
Liviano	63	45	135	24	21	51	480
Mediano				27	18	75	
Pesado				12		9	
Motos				15	9	39	

Intersección IV							
Aforo vehicular Avenida Potosí							
Acceso 1	Hora: 11:00 a 12:00			Calle: Av. Potosí (W - E)			
	Vehículos públicos			Vehículos privados			Volumen
	Giro izq.	Giro der.	Frente	Giro izq.	Giro der.	Frente	Acceso
Liviano	21		192	3		90	387
Mediano				6		75	
Pesado							
Motos						45	
Acceso 2	Hora: 11:00 a 12:00			Calle: Av. Potosí (E - W)			
	Vehículos públicos			Vehículos privados			Volumen
	Giro izq.	Giro der.	Frente	Giro izq.	Giro der.	Frente	Acceso
Liviano		48	210		18	57	453
Mediano					9	96	
Pesado						15	
Motos					6	69	
Acceso 3	Hora: 11:00 a 12:00			Calle :			
	Vehículos públicos			Vehículos privados			Volumen
	Giro izq.	Giro der.	Frente	Giro izq.	Giro der.	Frente	Acceso
Liviano							0
Mediano							
Pesado							
Motos							
Acceso 4	Hora: 11:00 a 12:00			Calle: Junín(S - N)			
	Vehículos públicos			Vehículos privados			Volumen
	Giro izq.	Giro der.	Frente	Giro izq.	Giro der.	Frente	Acceso
Liviano	52	25	141	15	31	48	367
Mediano				9	15	18	
Pesado				8		5	
Motos				15	6	35	

Aforo vehicular para determinar horas pico del día

Intersección IV								Intersección IV								Intersección IV																				
Aforo vehicular Avenida Potosí								Aforo vehicular Avenida Potosí								Aforo vehicular Avenida Potosí																				
Acceso 1	Hora: 15:00 a 16:00			Calle: Av. Potosí (W - E)				Volumen	Acceso	Acceso 1	Hora: 16:00 a 17:00			Calle: Av. Potosí (W - E)				Volumen	Acceso	Acceso 1	Hora: 17:00 a 18:00			Calle: Av. Potosí (W - E)				Volumen	Acceso							
	Vehículos públicos			Vehículos privados							Volumen	Acceso	Vehículos públicos			Vehículos privados					Volumen	Acceso	Vehículos públicos			Vehículos privados				Volumen	Acceso					
	Giro izq.	Giro der.	Frente	Giro izq.	Giro der.	Frente	Giro izq.						Giro der.	Frente	Giro izq.	Giro der.	Frente						Giro izq.	Giro der.	Frente	Giro izq.	Giro der.					Frente	Giro izq.	Giro der.	Frente	Giro izq.
Liviano	21		336	21		87	531		Liviano	12		258	3		105	447		Liviano	12		279	6		120	513		Liviano	12		279	6		120			
Mediano				6		60			Mediano				3		63			Mediano								93		Mediano						93		
Pesado									Pesado						3			Pesado								3		Pesado						3		
Motos						75			Motos				6		63			Motos						6			63		Motos						63	
Acceso 2	Hora: 15:00 a 16:00			Calle: Av. Potosí (E - W)				Volumen	Acceso	Acceso 2	Hora: 16:00 a 17:00			Calle: Av. Potosí (E - W)				Volumen	Acceso	Acceso 2	Hora: 17:00 a 18:00			Calle: Av. Potosí (E - W)				Volumen	Acceso							
	Vehículos públicos			Vehículos privados							Volumen	Acceso	Vehículos públicos			Vehículos privados					Volumen	Acceso	Vehículos públicos			Vehículos privados				Volumen	Acceso					
	Giro izq.	Giro der.	Frente	Giro izq.	Giro der.	Frente	Giro izq.						Giro der.	Frente	Giro izq.	Giro der.	Frente						Giro izq.	Giro der.	Frente	Giro izq.	Giro der.					Frente	Giro izq.	Giro der.	Frente	Giro izq.
Liviano			36		240		24	429		Liviano			30		243		63	498		Liviano			39		246		12	135	537		Liviano			39		246
Mediano						9	105			Mediano						12	135			Mediano							93			Mediano						93
Pesado							15			Pesado							15			Pesado							3			Pesado						3
Motos						6	87			Motos						9	69			Motos						6	87			Motos						87
Acceso 3	Hora: 15:00 a 16:00			Calle: Junín (S - N)				Volumen	Acceso	Acceso 3	Hora: 16:00 a 17:00			Calle: Junín (S - N)				Volumen	Acceso	Acceso 3	Hora: 17:00 a 18:00			Calle: Junín (S - N)				Volumen	Acceso							
	Vehículos públicos			Vehículos privados							Volumen	Acceso	Vehículos públicos			Vehículos privados					Volumen	Acceso	Vehículos públicos			Vehículos privados				Volumen	Acceso					
	Giro izq.	Giro der.	Frente	Giro izq.	Giro der.	Frente	Giro izq.						Giro der.	Frente	Giro izq.	Giro der.	Frente						Giro izq.	Giro der.	Frente	Giro izq.	Giro der.					Frente	Giro izq.	Giro der.	Frente	Giro izq.
Liviano								0		Liviano								0		Liviano									0		Liviano					
Mediano										Mediano											Mediano															
Pesado										Pesado											Pesado															
Motos										Motos											Motos															
Acceso 4	Hora: 15:00 a 16:00			Calle: Junín (S - N)				Volumen	Acceso	Acceso 4	Hora: 16:00 a 17:00			Calle: Junín (S - N)				Volumen	Acceso	Acceso 4	Hora: 17:00 a 18:00			Calle: Junín (S - N)				Volumen	Acceso							
	Vehículos públicos			Vehículos privados							Volumen	Acceso	Vehículos públicos			Vehículos privados					Volumen	Acceso	Vehículos públicos			Vehículos privados				Volumen	Acceso					
	Giro izq.	Giro der.	Frente	Giro izq.	Giro der.	Frente	Giro izq.						Giro der.	Frente	Giro izq.	Giro der.	Frente						Giro izq.	Giro der.	Frente	Giro izq.	Giro der.					Frente	Giro izq.	Giro der.	Frente	Giro izq.
Liviano	57	33	96	36	9	36	348		Liviano	57	36	135	45	18	63	426		Liviano	57	9	129	27	21	69	432		Liviano	57	9	129	27	21	69			
Mediano				21	9	27			Mediano				24	6	27			Mediano				21	48	36			Mediano				21	48	36			
Pesado				18		6			Pesado				10	5				Pesado				9	2	4			Pesado				9	2	4			
Motos				24	6	12			Motos				27	15	27			Motos				36	21	69			Motos				36	21	69			

Aforo vehicular para determinar horas pico del día

Intersección IV								Intersección IV								Intersección IV										
Aforo vehicular Avenida Potosí								Aforo vehicular Avenida Potosí								Aforo vehicular Avenida Potosí										
Acceso 1	Hora: 18:00 a 19:00			Calle: Av. Potosí (W - E)				Acceso 1	Hora: 19:00 a 20:00			Calle: Av. Potosí (W - E)				Acceso 1	Hora: 20:00 a 21:00			Calle: Av. Potosí (W - E)						
	Vehículos públicos			Vehículos privados					Volumen	Vehículos públicos			Vehículos privados				Volumen	Vehículos públicos			Vehículos privados				Volumen	
	Giro izq.	Giro der.	Frente	Giro izq.	Giro der.	Frente	Acceso		Giro izq.	Giro der.	Frente	Giro izq.	Giro der.	Frente	Acceso		Giro izq.	Giro der.	Frente	Giro izq.	Giro der.	Frente	Acceso			
Liviano	24		312	9		90	552	Liviano	27		315			132	561	Liviano	19		280	5		84	469			
Mediano				3		114		Mediano				3		84		Mediano				2		79				
Pesado								Pesado								Pesado										
Motos				3		69		Motos				3		66		Motos				4		49				
Acceso 2	Hora: 18:00 a 19:00			Calle: Av. Potosí (E - W)				Acceso 2	Hora: 19:00 a 20:00			Calle: Av. Potosí (E - W)				Acceso 2	Hora: 20:00 a 21:00			Calle: Av. Potosí (E - W)						
	Vehículos públicos			Vehículos privados					Volumen	Vehículos públicos			Vehículos privados				Volumen	Vehículos públicos			Vehículos privados				Volumen	
	Giro izq.	Giro der.	Frente	Giro izq.	Giro der.	Frente	Acceso		Giro izq.	Giro der.	Frente	Giro izq.	Giro der.	Frente	Acceso		Giro izq.	Giro der.	Frente	Giro izq.	Giro der.	Frente	Acceso			
Liviano				27		249	537	Liviano			18		237	438	Liviano			14		198	8		87	358		
Mediano						12		90	Mediano				9		60	Mediano					6	43				
Pesado								18	Pesado						9	Pesado						2				
Motos								12	138	Motos					6	36	Motos					1	24			
Acceso 3	Hora: 18:00 a 19:00			Calle :				Acceso 3	Hora: 19:00 a 20:00			Calle :				Acceso 3	Hora: 20:00 a 21:00			Calle :						
	Vehículos públicos			Vehículos privados					Volumen	Vehículos públicos			Vehículos privados				Volumen	Vehículos públicos			Vehículos privados				Volumen	
	Giro izq.	Giro der.	Frente	Giro izq.	Giro der.	Frente	Acceso		Giro izq.	Giro der.	Frente	Giro izq.	Giro der.	Frente	Acceso		Giro izq.	Giro der.	Frente	Giro izq.	Giro der.	Frente	Acceso			
Liviano							0	Liviano							0	Liviano							0			
Mediano						Mediano							Mediano													
Pesado						Pesado							Pesado													
Motos						Motos							Motos													
Acceso 4	Hora: 18:00 a 19:00			Calle: Junín(S - N)				Acceso 4	Hora: 19:00 a 20:00			Calle: Junín(S - N)				Acceso 4	Hora: 20:00 a 21:00			Calle: Junín(S - N)						
	Vehículos públicos			Vehículos privados					Volumen	Vehículos públicos			Vehículos privados				Volumen	Vehículos públicos			Vehículos privados				Volumen	
	Giro izq.	Giro der.	Frente	Giro izq.	Giro der.	Frente	Acceso		Giro izq.	Giro der.	Frente	Giro izq.	Giro der.	Frente	Acceso		Giro izq.	Giro der.	Frente	Giro izq.	Giro der.	Frente	Acceso			
Liviano	42	27	135	60	18	87	471	Liviano	63	27	105	57	33	117	480	Liviano	52	23	94	42	28	83	384			
Mediano				33	18	33		Mediano				15	15	27		Mediano				23	8	21				
Pesado				10	3	5		Pesado				18		3		Pesado				9		1				
Motos				42	33	90		Motos				21	9	27		Motos				14	4	18				

Aforo vehicular para determinar horas pico del día

Intersección IV								Intersección V								Intersección V																																																				
Aforo vehicular Avenida Potosí								Aforo vehicular Avenida Potosí								Aforo vehicular Avenida Potosí																																																				
Acceso 1	Hora: 21:00 a 22:00			Calle: Av. Potosí (W - E)			Volumen	Acceso 1	Hora: 06:00 a 07:00			Calle: Av. Potosí (W - E)			Volumen	Acceso 1	Hora: 07:00 a 08:00			Calle: Av. Potosí (W - E)			Volumen																																													
	Vehículos públicos			Vehículos privados					Vehículos públicos			Vehículos privados					Vehículos públicos			Vehículos privados																																																
	Giro izq.	Giro der.	Frente	Giro izq.	Giro der.	Frente			Giro izq.	Giro der.	Frente	Giro izq.	Giro der.	Frente			Giro izq.	Giro der.	Frente	Giro izq.	Giro der.	Frente		Giro izq.	Giro der.	Frente																																										
Liviano	12		255			67	405	Liviano	6		204			18	282	Liviano	24		204			18	300	Mediano				3		68	Mediano					6	42	Mediano					6	42	Motos				2		38	Motos						24	Motos						24			
Acceso 2	Hora: 21:00 a 22:00			Calle: Av. Potosí (E - W)				Volumen	Acceso 2	Hora: 06:00 a 07:00			Calle: Av. Potosí (E - W)			Volumen	Acceso 2	Hora: 07:00 a 08:00			Calle: Av. Potosí (E - W)			Volumen																																												
	Vehículos públicos			Vehículos privados						Vehículos públicos			Vehículos privados					Vehículos públicos			Vehículos privados																																															
	Giro izq.	Giro der.	Frente	Giro izq.	Giro der.	Frente				Giro izq.	Giro der.	Frente	Giro izq.	Giro der.				Frente	Giro izq.	Giro der.	Frente	Giro izq.			Giro der.	Frente	Giro izq.	Giro der.	Frente																																							
Liviano		11	153			5	271	Liviano		78	210			42	420	Liviano		15	189			6	402	Mediano					3	30	Mediano						12	66	Mediano						9	60	Motos					7	28	Motos						12	Motos						3	54
Acceso 3	Hora: 21:00 a 22:00			Calle :				Volumen	Acceso 3	Hora: 06:00 a 07:00			Calle: Segundino Ugarte (N -S)			Volumen	Acceso 3	Hora: 07:00 a 08:00			Calle: Segundino Ugarte (N -S)			Volumen																																												
	Vehículos públicos			Vehículos privados						Vehículos públicos			Vehículos privados					Vehículos públicos			Vehículos privados																																															
	Giro izq.	Giro der.	Frente	Giro izq.	Giro der.	Frente				Giro izq.	Giro der.	Frente	Giro izq.	Giro der.				Frente	Giro izq.	Giro der.	Frente	Giro izq.			Giro der.	Frente	Giro izq.	Giro der.	Frente																																							
Liviano							0	Liviano	36	114		6	24	246	Liviano	54	141		24	48	378	Mediano								Mediano					24	42	Motos								Motos						15	18																
Acceso 4	Hora: 21:00 a 22:00			Calle: Junín(S - N)				Volumen	Acceso 4	Hora: 06:00 a 07:00			Calle :			Volumen	Acceso 4	Hora: 07:00 a 08:00				Calle :			Volumen																																											
	Vehículos públicos			Vehículos privados						Vehículos públicos			Vehículos privados					Vehículos públicos				Vehículos privados																																														
	Giro izq.	Giro der.	Frente	Giro izq.	Giro der.	Frente				Giro izq.	Giro der.	Frente	Giro izq.		Giro der.			Frente	Giro izq.	Giro der.		Frente	Giro izq.	Giro der.		Frente	Giro izq.	Giro der.	Frente																																							
Liviano	43	14	81	28	11	64	278	Liviano						0	Liviano						0	Mediano				12	3	16	Mediano								Motos				5	1		Motos				8	5	11																		

Aforo vehicular para determinar horas pico del día

Intersección V								Intersección V								Intersección V																																																																																																																																																																																																																																																																																																																																																																																																																																																																																																																																																																																																																																																																																																																																																																																																																																																																																																																																																																																																																																																																																																																																																																																																																																																																																																																																																																																																																																																																																																																																																																																																																																																																																																																																																																																																																																																																																																																																																																																																																																																																																		
Aforo vehicular Avenida Potosí								Aforo vehicular Avenida Potosí								Aforo vehicular Avenida Potosí																																																																																																																																																																																																																																																																																																																																																																																																																																																																																																																																																																																																																																																																																																																																																																																																																																																																																																																																																																																																																																																																																																																																																																																																																																																																																																																																																																																																																																																																																																																																																																																																																																																																																																																																																																																																																																																																																																																																																																																																																																																																																		
Acceso 1	Hora: 08:00 a 09:00			Calle: Av. Potosí (W - E)				Volumen	Acceso	Acceso 1	Hora: 09:00 a 10:00			Calle: Av. Potosí (W - E)				Volumen	Acceso	Acceso 1	Hora: 10:00 a 11:00			Calle: Av. Potosí (W - E)				Volumen	Acceso																																																																																																																																																																																																																																																																																																																																																																																																																																																																																																																																																																																																																																																																																																																																																																																																																																																																																																																																																																																																																																																																																																																																																																																																																																																																																																																																																																																																																																																																																																																																																																																																																																																																																																																																																																																																																																																																																																																																																																																																																																																																					
	Vehículos públicos			Vehículos privados							Vehículos públicos			Vehículos privados							Vehículos públicos			Vehículos privados																																																																																																																																																																																																																																																																																																																																																																																																																																																																																																																																																																																																																																																																																																																																																																																																																																																																																																																																																																																																																																																																																																																																																																																																																																																																																																																																																																																																																																																																																																																																																																																																																																																																																																																																																																																																																																																																																																																																																																																																																																																																										
	Giro izq.	Giro der.	Frente	Giro izq.	Giro der.	Frente	Giro izq.				Giro der.	Frente	Giro izq.	Giro der.	Frente	Giro izq.	Giro der.				Frente	Giro izq.	Giro der.	Frente	Giro izq.	Giro der.	Frente			Giro izq.	Giro der.	Frente																																																																																																																																																																																																																																																																																																																																																																																																																																																																																																																																																																																																																																																																																																																																																																																																																																																																																																																																																																																																																																																																																																																																																																																																																																																																																																																																																																																																																																																																																																																																																																																																																																																																																																																																																																																																																																																																																																																																																																																																																																																																		
Liviano	30		315	9		69	525	525	Liviano	9		309	9		78	504	504	Liviano	51		309	6		57	534	534	Mediano				24		66	528	528	Mediano				6		78	456	456	Mediano						9	504	504	Pesado						12	357	357	Pesado						15	240	240	Pesado						6	312	312	Motos				3		45	0	0	Motos				9		105	0	0	Motos						3	0	0	Motos						45	0	0	Motos						9	0	0	Motos						3	0	0	Motos						45	0	0	Motos						9	0	0	Motos						3	0	0	Motos						45	0	0	Motos						9	0	0	Motos						3	0	0	Motos						45	0	0	Motos						9	0	0	Motos						3	0	0	Motos						45	0	0	Motos						9	0	0	Motos						3	0	0	Motos						45	0	0	Motos						9	0	0	Motos						3	0	0	Motos						45	0	0	Motos						9	0	0	Motos						3	0	0	Motos						45	0	0	Motos						9	0	0	Motos						3	0	0	Motos						45	0	0	Motos						9	0	0	Motos						3	0	0	Motos						45	0	0	Motos						9	0	0	Motos						3	0	0	Motos						45	0	0	Motos						9	0	0	Motos						3	0	0	Motos						45	0	0	Motos						9	0	0	Motos						3	0	0	Motos						45	0	0	Motos						9	0	0	Motos						3	0	0	Motos						45	0	0	Motos						9	0	0	Motos						3	0	0	Motos						45	0	0	Motos						9	0	0	Motos						3	0	0	Motos						45	0	0	Motos						9	0	0	Motos						3	0	0	Motos						45	0	0	Motos						9	0	0	Motos						3	0	0	Motos						45	0	0	Motos						9	0	0	Motos						3	0	0	Motos						45	0	0	Motos						9	0	0	Motos						3	0	0	Motos						45	0	0	Motos						9	0	0	Motos						3	0	0	Motos						45	0	0	Motos						9	0	0	Motos						3	0	0	Motos						45	0	0	Motos						9	0	0	Motos						3	0	0	Motos						45	0	0	Motos						9	0	0	Motos						3	0	0	Motos						45	0	0	Motos						9	0	0	Motos						3	0	0	Motos						45	0	0	Motos						9	0	0	Motos						3	0	0	Motos						45	0	0	Motos						9	0	0	Motos						3	0	0	Motos						45	0	0	Motos						9	0	0	Motos						3	0	0	Motos						45	0	0	Motos						9	0	0	Motos						3	0	0	Motos						45	0	0	Motos						9	0	0	Motos						3	0	0	Motos						45	0	0	Motos						9	0	0	Motos						3	0	0	Motos						45	0	0	Motos						9	0	0	Motos						3	0	0	Motos						45	0	0	Motos						9	0	0	Motos						3	0	0	Motos						45	0	0	Motos						9	0	0	Motos						3	0	0	Motos						45	0	0	Motos						9	0	0	Motos						3	0	0	Motos						45	0	0	Motos						9	0	0	Motos						3	0	0	Motos						45	0	0	Motos						9	0	0	Motos						3	0	0	Motos						45	0	0	Motos						9	0	0	Motos						3	0	0	Motos						45	0	0	Motos						9	0	0	Motos						3	0	0	Motos						45	0	0	Motos						9	0	0	Motos						3	0	0	Motos						45	0	0	Motos						9	0	0	Motos						3	0	0	Motos						45	0	0	Motos						9	0	0	Motos						3	0	0	Motos						45	0	0	Motos						9	0	0	Motos						3	0	0	Motos						45	0	0	Motos						9	0	0	Motos						3	0	0	Motos						45	0	0	Motos						9	0	0	Motos						3	0	0	Motos						45	0	0	Motos						9	0	0	Motos						3	0	0	Motos						45	0	0	Motos						9	0	0	Motos						3	0	0	Motos						45	0	0	Motos						9	0	0	Motos						3	0	0	Motos						45	0	0	Motos						9	0	0	Motos						3	0	0	Motos						45	0	0	Motos						9	0	0	Motos						3	0	0	Motos						45	0	0	Motos						9	0	0	Motos						3	0	0	Motos						45	0	0	Motos						9	0	0	Motos						3	0	0	Motos						45	0	0	Motos						9	0	0	Motos						3	0	0	Motos						45	0	0	Motos						9	0	0	Motos						3	0	0	Motos						45	0	0	Motos						9	0	0	Motos						3	0	0	Motos						45	0	0	Motos						9	0	0	Motos						3	0	0	Motos						45	0	0	Motos						9	0	0	Motos						3	0	0	Motos						45	0	0	Motos						9	0	0	Motos						3	0	0	Motos						45	0	0	Motos						9	0	0	Motos						3	0	0	Motos						45	0	0	Motos						9	0	0	Motos						3	0	0	Motos						45	0	0	Motos						9	0	0	Motos						3	0	0	Motos						45	0	0	Motos						9	0	0	Motos						3	0	0	Motos						45	0	0	Motos						9	0	0	Motos						3	0	0	Motos						45	0	0	Motos						9	0	0	Motos						3	0	0	Motos						45	0	0	Motos						9	0	0	Motos						3	0	0	Motos						45	0	0	Motos						9	0	0	Motos						3	0	0	Motos						45	0	0	Motos						9	0	0	Motos						3	0	0	Motos						45	0	0	Motos						9	0	0	Motos						3	0	0	Motos						45	0	0	Motos						9	0	0	Motos						3	0	0	Motos						45	0	0	Motos						9	0	0	Motos						3	0	0	Motos						45	0	0	Motos						9	0	0	Motos						3	0	0	Motos						45	0	0	Motos						9	0	0	Motos		</

Aforo vehicular para determinar horas pico del día

Intersección V								Intersección V								Intersección V							
Aforo vehicular Avenida Potosí								Aforo vehicular Avenida Potosí								Aforo vehicular Avenida Potosí							
Acceso 1	Hora: 11:00 a 12:00			Calle: Av. Potosí (W - E)				Acceso 1	Hora: 12:00 a 13:00			Calle: Av. Potosí (W - E)				Acceso 1	Hora: 13:00 a 14:00			Calle: Av. Potosí (W - E)			
	Vehículos públicos			Vehículos privados					Volumen			Vehículos públicos			Vehículos privados				Volumen				
	Giro izq.	Giro der.	Frente	Giro izq.	Giro der.	Frente	Acceso		Giro izq.	Giro der.	Frente	Giro izq.	Giro der.	Frente	Acceso		Giro izq.	Giro der.	Frente	Giro izq.	Giro der.	Frente	Acceso
Liviano	18		285	6		48	489	Liviano	24		252	3		63	477	Liviano	9		231	6		63	393
Mediano				15		99		Mediano				15		96		Mediano				3		60	
Pesado				3		15		Pesado				3		21		Pesado				3		18	
Motos				15		111		Motos				15		129		Motos				6		72	
Acceso 2	Hora: 11:00 a 12:00			Calle: Av. Potosí (E - W)				Acceso 2	Hora: 12:00 a 13:00			Calle: Av. Potosí (E - W)				Acceso 2	Hora: 13:00 a 14:00			Calle: Av. Potosí (E - W)			
	Vehículos públicos			Vehículos privados					Volumen			Vehículos públicos			Vehículos privados				Volumen				
	Giro izq.	Giro der.	Frente	Giro izq.	Giro der.	Frente	Acceso		Giro izq.	Giro der.	Frente	Giro izq.	Giro der.	Frente	Acceso		Giro izq.	Giro der.	Frente	Giro izq.	Giro der.	Frente	Acceso
Liviano		42	225		9	111	498	Liviano		24	210		21	132	486	Liviano		15	183		3	48	324
Mediano					24	66		Mediano					12	66		Mediano					3	51	
Pesado					3	18		Pesado					3	18		Pesado					6	15	
Motos					15	33		Motos					30	57		Motos					6	63	
Acceso 3	Hora: 11:00 a 12:00			Calle: Segundino Ugarte (N - S)				Acceso 3	Hora: 12:00 a 13:00			Calle: Segundino Ugarte (N - S)				Acceso 3	Hora: 13:00 a 14:00			Calle: Segundino Ugarte (N - S)			
	Vehículos públicos			Vehículos privados					Volumen			Vehículos públicos			Vehículos privados				Volumen				
	Giro izq.	Giro der.	Frente	Giro izq.	Giro der.	Frente	Acceso		Giro izq.	Giro der.	Frente	Giro izq.	Giro der.	Frente	Acceso		Giro izq.	Giro der.	Frente	Giro izq.	Giro der.	Frente	Acceso
Liviano	39	60		21	36		231	Liviano	45	90		18	66		300	Liviano	21	90		15	66		285
Mediano				27	45	Mediano						18	51	Mediano						18	69		
Pesado					3			Pesado					3	9		Pesado					3	3	
Motos				15	27			Motos					21	24		Motos					24	42	
Acceso 4	Hora: 11:00 a 12:00			Calle :				Acceso 4	Hora: 12:00 a 13:00			Calle :				Acceso 4	Hora: 13:00 a 14:00			Calle :			
	Vehículos públicos			Vehículos privados					Volumen			Vehículos públicos			Vehículos privados				Volumen				
	Giro izq.	Giro der.	Frente	Giro izq.	Giro der.	Frente	Acceso		Giro izq.	Giro der.	Frente	Giro izq.	Giro der.	Frente	Acceso		Giro izq.	Giro der.	Frente	Giro izq.	Giro der.	Frente	Acceso
Liviano							0	Liviano							0	Liviano							0
Mediano						Mediano								Mediano									
Pesado						Pesado								Pesado									
Motos						Motos								Motos									

Aforo vehicular para determinar horas pico del día

Intersección V								Intersección V								Intersección V										
Aforo vehicular Avenida Potosí								Aforo vehicular Avenida Potosí								Aforo vehicular Avenida Potosí										
Acceso 1	Hora: 14:00 a 15:00			Calle: Av. Potosí (W - E)			Volumen	Acceso	Acceso 1	Hora: 15:00 a 16:00			Calle: Av. Potosí (W - E)			Volumen	Acceso	Acceso 1	Hora: 16:00 a 17:00			Calle: Av. Potosí (W - E)			Volumen	Acceso
	Vehículos públicos			Vehículos privados						Vehículos públicos			Vehículos privados						Vehículos públicos			Vehículos privados				
	Giro izq.	Giro der.	Frente	Giro izq.	Giro der.	Frente				Giro izq.	Giro der.	Frente	Giro izq.	Giro der.	Frente				Giro izq.	Giro der.	Frente	Giro izq.	Giro der.	Frente		
Liviano	33		285	9		78	522	522	Liviano	30		336	6		66	567	567	Liviano	12		330	3		87	534	534
Mediano			15		84	Mediano					12		96	3				78	Mediano			3		78		
Pesado			3		15	Pesado					3		18	3				18	Pesado			3		18		
Motos			9		111	Motos					6		60	12				90	Motos			12		90		
Acceso 2	Hora: 14:00 a 15:00			Calle: Av. Potosí (E - W)			Volumen	Acceso	Acceso 2	Hora: 15:00 a 16:00			Calle: Av. Potosí (E - W)			Volumen	Acceso	Acceso 2	Hora: 16:00 a 17:00			Calle: Av. Potosí (E - W)			Volumen	Acceso
	Vehículos públicos			Vehículos privados						Vehículos públicos			Vehículos privados						Vehículos públicos			Vehículos privados				
	Giro izq.	Giro der.	Frente	Giro izq.	Giro der.	Frente				Giro izq.	Giro der.	Frente	Giro izq.	Giro der.	Frente				Giro izq.	Giro der.	Frente	Giro izq.	Giro der.	Frente		
Liviano		27	165	6		63	351	351	Liviano		36	189	21		66	369	369	Liviano		33	267	6		63	444	444
Mediano				3		66			Mediano				9		36			Mediano				12		36		
Pesado				3		18			Pesado				3		9			Pesado				3		24		
Motos				18		51			Motos				9		72			Motos				21		75		
Acceso 3	Hora: 14:00 a 15:00			Calle: Segundino Ugarte (N -S)			Volumen	Acceso	Acceso 3	Hora: 15:00 a 16:00			Calle: Segundino Ugarte (N -S)			Volumen	Acceso	Acceso 3	Hora: 16:00 a 17:00			Calle: Segundino Ugarte (N -S)			Volumen	Acceso
	Vehículos públicos			Vehículos privados						Vehículos públicos			Vehículos privados						Vehículos públicos			Vehículos privados				
	Giro izq.	Giro der.	Frente	Giro izq.	Giro der.	Frente				Giro izq.	Giro der.	Frente	Giro izq.	Giro der.	Frente				Giro izq.	Giro der.	Frente	Giro izq.	Giro der.	Frente		
Liviano	42	120		18		39	294	294	Liviano	42	99		30	21		252	252	Liviano	15	96		36	45		300	300
Mediano				9		54			Mediano				15	27				Mediano				45	63			
Pesado				3		9			Pesado				3	15				Pesado								
Motos				18		30			Motos				15	36				Motos				12	27			
Acceso 4	Hora: 14:00 a 15:00			Calle :			Volumen	Acceso	Acceso 4	Hora: 15:00 a 16:00			Calle :			Volumen	Acceso	Acceso 4	Hora: 16:00 a 17:00			Calle :			Volumen	Acceso
	Vehículos públicos			Vehículos privados						Vehículos públicos			Vehículos privados						Vehículos públicos			Vehículos privados				
	Giro izq.	Giro der.	Frente	Giro izq.	Giro der.	Frente				Giro izq.	Giro der.	Frente	Giro izq.	Giro der.	Frente				Giro izq.	Giro der.	Frente	Giro izq.	Giro der.	Frente		
Liviano							0	0	Liviano							0	0	Liviano							0	0
Mediano						Mediano									Mediano											
Pesado									Pesado									Pesado								
Motos									Motos									Motos								

Aforo vehicular para determinar horas pico del día

Intersección V								Intersección V								Intersección V										
Aforo vehicular Avenida Potosí								Aforo vehicular Avenida Potosí								Aforo vehicular Avenida Potosí										
Acceso 1	Hora: 17:00 a 18:00			Calle: Av. Potosí (W - E)				Volumen	Acceso 1	Hora: 18:00 a 19:00			Calle: Av. Potosí (W - E)				Volumen	Acceso 1	Hora: 19:00 a 20:00			Calle: Av. Potosí (W - E)				Volumen
	Vehículos públicos			Vehículos privados						Vehículos públicos			Vehículos privados						Vehículos públicos			Vehículos privados				
	Giro izq.	Giro der.	Frente	Giro izq.	Giro der.	Frente	Giro izq.			Giro der.	Frente	Giro izq.	Giro der.	Frente	Giro izq.	Giro der.			Frente	Giro izq.	Giro der.	Frente	Giro izq.	Giro der.	Frente	
Liviano	18		315	3		105	525	Liviano	15		312	6		96	570	Liviano	36		336	48		120	669			
Mediano			3		66	Mediano					12		123	Mediano					54		60					
Pesado			3		12	Pesado							6	Pesado					3		12					
Motos			18		105	Motos					3		84	Motos					6		78					
Acceso 2	Hora: 17:00 a 18:00			Calle: Av. Potosí (E - W)				Volumen	Acceso 2	Hora: 18:00 a 19:00			Calle: Av. Potosí (E - W)				Volumen	Acceso 2	Hora: 19:00 a 20:00			Calle: Av. Potosí (E - W)				Volumen
	Vehículos públicos			Vehículos privados						Vehículos públicos			Vehículos privados						Vehículos públicos			Vehículos privados				
	Giro izq.	Giro der.	Frente	Giro izq.	Giro der.	Frente	Giro izq.			Giro der.	Frente	Giro izq.	Giro der.	Frente	Giro izq.	Giro der.			Frente	Giro izq.	Giro der.	Frente	Giro izq.	Giro der.	Frente	
Liviano		9	255		12	117	495	Liviano		36	228		36	162	573	Liviano		30	234		30	96	513			
Mediano					12	75		Mediano					15	87		Mediano					18	90				
Pesado					3	12		Pesado						9		Pesado					3	12				
Motos					12	42		Motos					3	39		Motos					9	42				
Acceso 3	Hora: 17:00 a 18:00			Calle: Segundino Ugarte (N - S)				Volumen	Acceso 3	Hora: 18:00 a 19:00			Calle: Segundino Ugarte (N - S)				Volumen	Acceso 3	Hora: 19:00 a 20:00			Calle: Segundino Ugarte (N - S)				Volumen
	Vehículos públicos			Vehículos privados						Vehículos públicos			Vehículos privados						Vehículos públicos			Vehículos privados				
	Giro izq.	Giro der.	Frente	Giro izq.	Giro der.	Frente	Giro izq.			Giro der.	Frente	Giro izq.	Giro der.	Frente	Giro izq.	Giro der.			Frente	Giro izq.	Giro der.	Frente	Giro izq.	Giro der.	Frente	
Liviano	60	84		45	39		324	Liviano	39	90		36	48		258	Liviano	66	72		15			186			
Mediano				36	54	Mediano					42	3		Mediano					18	15						
Pesado				3	3	Pesado								Pesado												
Motos				12	24	Motos					9	39		Motos						3						
Acceso 4	Hora: 17:00 a 18:00			Calle :				Volumen	Acceso 4	Hora: 18:00 a 19:00			Calle :				Volumen	Acceso 4	Hora: 19:00 a 20:00			Calle :				Volumen
	Vehículos públicos			Vehículos privados						Vehículos públicos			Vehículos privados						Vehículos públicos			Vehículos privados				
	Giro izq.	Giro der.	Frente	Giro izq.	Giro der.	Frente	Giro izq.			Giro der.	Frente	Giro izq.	Giro der.	Frente	Giro izq.	Giro der.			Frente	Giro izq.	Giro der.	Frente	Giro izq.	Giro der.	Frente	
Liviano							0	Liviano							0	Liviano							0			
Mediano						Mediano								Mediano												
Pesado						Pesado								Pesado												
Motos						Motos								Motos												

Aforo vehicular para determinar horas pico del día

Intersección V								Intersección V								Intersección VI																
Aforo vehicular Avenida Potosí								Aforo vehicular Avenida Potosí								Aforo vehicular Avenida Potosí																
Acceso 1	Hora: 20:00 a 21:00			Calle: Av. Potosí (W - E)				Acceso 1	Hora: 21:00 a 22:00			Calle: Av. Potosí (W - E)				Acceso 1	Hora: 06:00 a 07:00			Calle: Av. Potosí (W - E)												
	Vehículos públicos			Vehículos privados					Volumen	Vehículos públicos			Vehículos privados				Volumen	Vehículos públicos			Vehículos privados				Volumen							
	Giro izq.	Giro der.	Frente	Giro izq.	Giro der.	Frente	Acceso		Giro izq.	Giro der.	Frente	Giro izq.	Giro der.	Frente	Acceso		Giro izq.	Giro der.	Frente	Giro izq.	Giro der.	Frente	Acceso									
Liviano	21		297	24		102	547	Liviano	18		288	3		94	485	Liviano	40		118	40		74	298									
Mediano				46		51		Mediano				31		44		Mediano				4		16										
Pesado				1		5		Pesado						7		Pesado				6												
Motos				4		62		Motos				3		55		Motos				8		18										
Acceso 2	Hora: 20:00 a 21:00			Calle: Av. Potosí (E - W)				Acceso 2	Hora: 21:00 a 22:00			Calle: Av. Potosí (E - W)				Acceso 2	Hora: 06:00 a 07:00			Calle: Av. Potosí (E - W)												
	Vehículos públicos			Vehículos privados					Volumen	Vehículos públicos			Vehículos privados				Volumen	Vehículos públicos			Vehículos privados				Volumen							
	Giro izq.	Giro der.	Frente	Giro izq.	Giro der.	Frente	Acceso		Giro izq.	Giro der.	Frente	Giro izq.	Giro der.	Frente	Acceso		Giro izq.	Giro der.	Frente	Giro izq.	Giro der.	Frente	Acceso									
Liviano			28		215		25		80	445	Liviano			23		157		14		64	348	Liviano			33		223		11		55	434
Mediano						12		78	Mediano									20		66		Mediano							19		79	
Pesado								7	Pesado										1			3	Pesado								14	
Motos							8	30	Motos										12			33	Motos							9	25	
Acceso 3	Hora: 20:00 a 21:00			Calle: Segundino Ugarte (N - S)				Acceso 3	Hora: 21:00 a 22:00			Calle: Segundino Ugarte (N - S)				Acceso 3	Hora: 06:00 a 07:00			Calle :												
	Vehículos públicos			Vehículos privados					Volumen	Vehículos públicos			Vehículos privados				Volumen	Vehículos públicos			Vehículos privados				Volumen							
	Giro izq.	Giro der.	Frente	Giro izq.	Giro der.	Frente	Acceso		Giro izq.	Giro der.	Frente	Giro izq.	Giro der.	Frente	Acceso		Giro izq.	Giro der.	Frente	Giro izq.	Giro der.	Frente	Acceso									
Liviano	51	60		12	20		163	Liviano	43	39		9	7		112	Liviano							0									
Mediano				11	9	Mediano					8	5	Mediano																			
Pesado								Pesado				1		Pesado																		
Motos				5	1			Motos				3	1	Motos																		
Acceso 4	Hora: 20:00 a 21:00			Calle :				Acceso 4	Hora: 21:00 a 22:00			Calle :				Acceso 4	Hora: 06:00 a 07:00			Calle: O' Connor(S - N)												
	Vehículos públicos			Vehículos privados					Volumen	Vehículos públicos			Vehículos privados				Volumen	Vehículos públicos			Vehículos privados				Volumen							
	Giro izq.	Giro der.	Frente	Giro izq.	Giro der.	Frente	Acceso		Giro izq.	Giro der.	Frente	Giro izq.	Giro der.	Frente	Acceso		Giro izq.	Giro der.	Frente	Giro izq.	Giro der.	Frente	Acceso									
Liviano							0	Liviano							0	Liviano							0									
Mediano						Mediano							Mediano																			
Pesado								Pesado						Pesado																		
Motos								Motos						Motos																		

Aforo vehicular para determinar horas pico del día

Intersección VI								Intersección VI								Intersección VI																																																																								
Aforo vehicular Avenida Potosí								Aforo vehicular Avenida Potosí								Aforo vehicular Avenida Potosí																																																																								
Acceso 1	Hora: 13:00 a 14:00			Calle: Av. Potosí (W - E)				Acceso 1	Hora: 14:00 a 15:00			Calle: Av. Potosí (W - E)				Acceso 1	Hora: 15:00 a 16:00			Calle: Av. Potosí (W - E)																																																																				
	Vehículos públicos			Vehículos privados					Volumen			Vehículos públicos			Vehículos privados				Volumen																																																																					
	Giro izq.	Giro der.	Frente	Giro izq.	Giro der.	Frente	Acceso		Giro izq.	Giro der.	Frente	Giro izq.	Giro der.	Frente	Acceso		Giro izq.	Giro der.	Frente	Giro izq.	Giro der.	Frente	Acceso																																																																	
Liviano	122		264	56		62	646	Liviano	134		242	70		88	704	Liviano	110		316	52		72	70	Mediano				52		68	Mediano					74		82	Mediano					58		96	Motos				6		16	Motos					26		76	Motos					20		70																			
Liviano								518	Liviano								466	Liviano								430	Liviano								0	Mediano								Mediano								Mediano								Motos								Motos								Motos												
Liviano									0	Liviano									0	Liviano									0	Liviano									0	Mediano								Mediano								Mediano								Motos								Motos								Motos								
Liviano										0	Liviano										0	Liviano										0	Liviano										0	Mediano								Mediano								Mediano								Motos								Motos								Motos				

Aforo vehicular para determinar horas pico del día

Intersección VI								Intersección VI								Intersección VI										
Aforo vehicular Avenida Potosí								Aforo vehicular Avenida Potosí								Aforo vehicular Avenida Potosí										
Acceso 1	Hora: 16:00 a 17:00			Calle: Av. Potosí (W - E)				Volumen	Acceso 1	Hora: 17:00 a 18:00			Calle: Av. Potosí (W - E)				Volumen	Acceso 1	Hora: 18:00 a 19:00			Calle: Av. Potosí (W - E)				Volumen
	Vehículos públicos			Vehículos privados						Vehículos públicos			Vehículos privados						Vehículos públicos			Vehículos privados				
	Giro izq.	Giro der.	Frente	Giro izq.	Giro der.	Frente	Giro izq.			Giro der.	Frente	Giro izq.	Giro der.	Frente	Giro izq.	Giro der.			Frente	Giro izq.	Giro der.	Frente	Giro izq.	Giro der.	Frente	
Liviano	120		270	52		156	723	Liviano	92		248	84		122	710	Liviano	148		292	120		128	828			
Mediano			45		66	Mediano				58		84	Mediano				48		80							
Pesado					14	Pesado						22	Pesado						12							
Motos			30		60	Motos				24		56	Motos				28		114							
Acceso 2	Hora: 16:00 a 17:00			Calle: Av. Potosí (E - W)				Volumen	Acceso 2	Hora: 17:00 a 18:00			Calle: Av. Potosí (E - W)				Volumen	Acceso 2	Hora: 18:00 a 19:00			Calle: Av. Potosí (E - W)				Volumen
	Vehículos públicos			Vehículos privados						Vehículos públicos			Vehículos privados						Vehículos públicos			Vehículos privados				
	Giro izq.	Giro der.	Frente	Giro izq.	Giro der.	Frente	Giro izq.			Giro der.	Frente	Giro izq.	Giro der.	Frente	Giro izq.	Giro der.			Frente	Giro izq.	Giro der.	Frente	Giro izq.	Giro der.	Frente	
Liviano		34	252		40	106	532	Liviano		60	302		22	54	550	Liviano		44	266		24	82	530			
Mediano					28	60		Mediano					24	72		Mediano					34	64				
Pesado						12		Pesado						16		Pesado						2		14		
Motos					4	54		Motos					6	46		Motos						10		34		
Acceso 3	Hora: 16:00 a 17:00			Calle :				Volumen	Acceso 3	Hora: 17:00 a 18:00			Calle :				Volumen	Acceso 3	Hora: 18:00 a 19:00			Calle :				Volumen
	Vehículos públicos			Vehículos privados						Vehículos públicos			Vehículos privados						Vehículos públicos			Vehículos privados				
	Giro izq.	Giro der.	Frente	Giro izq.	Giro der.	Frente	Giro izq.			Giro der.	Frente	Giro izq.	Giro der.	Frente	Giro izq.	Giro der.			Frente	Giro izq.	Giro der.	Frente	Giro izq.	Giro der.	Frente	
Liviano							0	Liviano							0	Liviano							0			
Mediano						Mediano								Mediano												
Pesado						Pesado								Pesado												
Motos						Motos								Motos												
Acceso 4	Hora: 16:00 a 17:00			Calle: O'Connor(S - N)				Volumen	Acceso 4	Hora: 17:00 a 18:00			Calle: O'Connor(S - N)				Volumen	Acceso 4	Hora: 18:00 a 19:00			Calle: O'Connor(S - N)				Volumen
	Vehículos públicos			Vehículos privados						Vehículos públicos			Vehículos privados						Vehículos públicos			Vehículos privados				
	Giro izq.	Giro der.	Frente	Giro izq.	Giro der.	Frente	Giro izq.			Giro der.	Frente	Giro izq.	Giro der.	Frente	Giro izq.	Giro der.			Frente	Giro izq.	Giro der.	Frente	Giro izq.	Giro der.	Frente	
Liviano							0	Liviano							0	Liviano							0			
Mediano						Mediano								Mediano												
Pesado						Pesado								Pesado												
Motos						Motos								Motos												

Aforo vehicular para determinar horas pico del día

Intersección VI							
Aforo vehicular Avenida Potosí							
Acceso 1	Hora: 19:00 a 20:00			Calle: Av. Potosí (W - E)			
	Vehículos públicos			Vehículos privados			Volumen
	Giro izq.	Giro der.	Frente	Giro izq.	Giro der.	Frente	Acceso
Liviano	104		340	44		116	756
Mediano				64		72	
Pesado						16	
Motos				28		48	
Acceso 2	Hora: 19:00 a 20:00			Calle: Av. Potosí (E - W)			
	Vehículos públicos			Vehículos privados			Volumen
	Giro izq.	Giro der.	Frente	Giro izq.	Giro der.	Frente	Acceso
Liviano		40	224		16	50	388
Mediano					4	48	
Pesado					2	4	
Motos					2	26	
Acceso 3	Hora: 19:00 a 20:00			Calle :			
	Vehículos públicos			Vehículos privados			Volumen
	Giro izq.	Giro der.	Frente	Giro izq.	Giro der.	Frente	Acceso
Liviano							0
Mediano							
Pesado							
Motos							
Acceso 4	Hora: 19:00 a 20:00			Calle: O'Connor(S - N)			
	Vehículos públicos			Vehículos privados			Volumen
	Giro izq.	Giro der.	Frente	Giro izq.	Giro der.	Frente	Acceso
Liviano							0
Mediano							
Pesado							
Motos							

Intersección VI								
Aforo vehicular Avenida Potosí								
Acceso 1	Hora: 20:00 a 21:00			Calle: Av. Potosí (W - E)				
	Vehículos públicos			Vehículos privados			Volumen	
	Giro izq.	Giro der.	Frente	Giro izq.	Giro der.	Frente	Acceso	
Liviano	95			287	30		92	618
Mediano					55		47	
Pesado							12	
Motos					22		30	
Acceso 2	Hora: 20:00 a 21:00			Calle: Av. Potosí (E - W)				
	Vehículos públicos			Vehículos privados			Volumen	
	Giro izq.	Giro der.	Frente	Giro izq.	Giro der.	Frente	Acceso	
Liviano		25	186		10	42	307	
Mediano					6	37		
Pesado						1		
Motos					4	17		
Acceso 3	Hora: 20:00 a 21:00			Calle :				
	Vehículos públicos			Vehículos privados			Volumen	
	Giro izq.	Giro der.	Frente	Giro izq.	Giro der.	Frente	Acceso	
Liviano							0	
Mediano								
Pesado								
Motos								
Acceso 4	Hora: 20:00 a 21:00			Calle: O'Connor(S - N)				
	Vehículos públicos			Vehículos privados			Volumen	
	Giro izq.	Giro der.	Frente	Giro izq.	Giro der.	Frente	Acceso	
Liviano							0	
Mediano								
Pesado								
Motos								

Intersección VI								
Aforo vehicular Avenida Potosí								
Acceso 1	Hora: 21:00 a 22:00			Calle: Av. Potosí (W - E)				
	Vehículos públicos			Vehículos privados			Volumen	
	Giro izq.	Giro der.	Frente	Giro izq.	Giro der.	Frente	Acceso	
Liviano	71			278	18		84	539
Mediano					47		34	
Pesado							7	
Motos					14		15	
Acceso 2	Hora: 21:00 a 22:00			Calle: Av. Potosí (E - W)				
	Vehículos públicos			Vehículos privados			Volumen	
	Giro izq.	Giro der.	Frente	Giro izq.	Giro der.	Frente	Acceso	
Liviano		18	154		9	37	245	
Mediano					1	26		
Pesado								
Motos					7	5		
Acceso 3	Hora: 21:00 a 22:00			Calle :				
	Vehículos públicos			Vehículos privados			Volumen	
	Giro izq.	Giro der.	Frente	Giro izq.	Giro der.	Frente	Acceso	
Liviano							0	
Mediano								
Pesado								
Motos								
Acceso 4	Hora: 21:00 a 22:00			Calle: O'Connor(S - N)				
	Vehículos públicos			Vehículos privados			Volumen	
	Giro izq.	Giro der.	Frente	Giro izq.	Giro der.	Frente	Acceso	
Liviano							0	
Mediano								
Pesado								
Motos								

Aforo vehicular para determinar horas pico del día

Intersección VII								Intersección VII								Intersección VII																				
Aforo vehicular Avenida Potosí								Aforo vehicular Avenida Potosí								Aforo vehicular Avenida Potosí																				
Acceso 1	Hora: 09:00 a 10:00			Calle: Av. Potosí (W - E)				Volumen	Acceso	Acceso 1	Hora: 10:00 a 11:00			Calle: Av. Potosí (W - E)				Volumen	Acceso	Acceso 1	Hora: 11:00 a 12:00			Calle: Av. Potosí (W - E)				Volumen	Acceso							
	Vehículos públicos			Vehículos privados							Vehículos públicos			Vehículos privados							Vehículos públicos			Vehículos privados												
	Giro izq.	Giro der.	Frente	Giro izq.	Giro der.	Frente	Giro izq.				Giro der.	Frente	Giro izq.	Giro der.	Frente	Giro izq.	Giro der.				Frente	Giro izq.	Giro der.	Frente	Giro izq.	Giro der.	Frente			Giro izq.	Giro der.	Frente				
Liviano	14		274	4			76	482	Liviano	14		298	4			82	484	Liviano	20		292	2			108	520	Liviano	20		292	2			108		
Mediano				2			92		Mediano					16				58	Mediano					12				66	Mediano					12		66
Pesado							20		Pesado									12	Pesado									20	Pesado						20	
Motos				6			48		Motos				4					56	Motos				8					56	Motos				8		56	
Acceso 2	Hora: 09:00 a 10:00			Calle: Av. Potosí (E - W)				Volumen	Acceso	Acceso 2	Hora: 10:00 a 11:00			Calle: Av. Potosí (E - W)				Volumen	Acceso	Acceso 2	Hora: 11:00 a 12:00			Calle: Av. Potosí (E - W)				Volumen	Acceso							
	Vehículos públicos			Vehículos privados							Vehículos públicos			Vehículos privados							Vehículos públicos			Vehículos privados												
	Giro izq.	Giro der.	Frente	Giro izq.	Giro der.	Frente	Giro izq.				Giro der.	Frente	Giro izq.	Giro der.	Frente	Giro izq.	Giro der.				Frente	Giro izq.	Giro der.	Frente	Giro izq.	Giro der.	Frente			Giro izq.	Giro der.	Frente				
Liviano		2	302				10	96	500	Liviano		6	236			82	422	Liviano			358			2	108	566	Liviano			358			2	108		
Mediano							2	78		Mediano					10	72		Mediano									84	Mediano						84		
Pesado								10		Pesado						16		Pesado									14	Pesado						14		
Motos							4	60		Motos						66		Motos									2	68	Motos					2	68	
Acceso 3	Hora: 09:00 a 10:00			Calle: Ejercito(N - S)				Volumen	Acceso	Acceso 3	Hora: 10:00 a 11:00			Calle: Ejercito(N - S)				Volumen	Acceso	Acceso 3	Hora: 11:00 a 12:00			Calle: Ejercito(N - S)				Volumen	Acceso							
	Vehículos públicos			Vehículos privados							Vehículos públicos			Vehículos privados							Vehículos públicos			Vehículos privados												
	Giro izq.	Giro der.	Frente	Giro izq.	Giro der.	Frente	Giro izq.				Giro der.	Frente	Giro izq.	Giro der.	Frente	Giro izq.	Giro der.				Frente	Giro izq.	Giro der.	Frente	Giro izq.	Giro der.	Frente			Giro izq.	Giro der.	Frente				
Liviano	5			3	2			26	Liviano	3	2		4	1		29	Liviano	4	2		4	2		26	Liviano	4	2		4	2		26				
Mediano				1	2				Mediano				2	1			Mediano				1	1					Mediano				1		1			
Pesado				9	4				Pesado				12	4			Pesado				8	4					Pesado				8		4			
Motos				4	2				Motos				5	3			Motos				1	4					Motos				1		4			
Acceso 4	Hora: 09:00 a 10:00			Calle :				Volumen	Acceso	Acceso 4	Hora: 10:00 a 11:00			Calle :				Volumen	Acceso	Acceso 4	Hora: 11:00 a 12:00			Calle :				Volumen	Acceso							
	Vehículos públicos			Vehículos privados							Vehículos públicos			Vehículos privados							Vehículos públicos			Vehículos privados												
	Giro izq.	Giro der.	Frente	Giro izq.	Giro der.	Frente	Giro izq.				Giro der.	Frente	Giro izq.	Giro der.	Frente	Giro izq.	Giro der.				Frente	Giro izq.	Giro der.	Frente	Giro izq.	Giro der.	Frente			Giro izq.	Giro der.	Frente				
Liviano								0	Liviano							0	Liviano								0	Liviano							0			
Mediano									Mediano								Mediano										Mediano									
Pesado									Pesado								Pesado										Pesado									
Motos									Motos								Motos										Motos									

Aforo vehicular para determinar horas pico del día

Intersección VII								Intersección VII								Intersección VII							
Aforo vehicular Avenida Potosí								Aforo vehicular Avenida Potosí								Aforo vehicular Avenida Potosí							
Acceso 1	Hora: 12:00 a 13:00			Calle: Av. Potosí (W - E)				Acceso 1	Hora: 13:00 a 14:00			Calle: Av. Potosí (W - E)				Acceso 1	Hora: 14:00 a 15:00			Calle: Av. Potosí (W - E)			
	Vehículos públicos			Vehículos privados					Volumen			Vehículos públicos			Vehículos privados				Volumen				
	Giro izq.	Giro der.	Frente	Giro izq.	Giro der.	Frente	Acceso		Giro izq.	Giro der.	Frente	Giro izq.	Giro der.	Frente	Acceso		Giro izq.	Giro der.	Frente	Acceso			
Liviano	8		288	22		126	548	Liviano	10		238	8		58	386	Liviano	10		310	2		74	476
Mediano				6		82		Mediano				4		62		Mediano				6		64	
Pesado						16		Pesado						6		Pesado						10	
Motos				22		114		Motos				4		82		Motos				6		66	
Acceso 2	Hora: 12:00 a 13:00			Calle: Av. Potosí (E - W)				Acceso 2	Hora: 13:00 a 14:00			Calle: Av. Potosí (E - W)				Acceso 2	Hora: 14:00 a 15:00			Calle: Av. Potosí (E - W)			
	Vehículos públicos			Vehículos privados					Volumen			Vehículos públicos			Vehículos privados				Volumen				
	Giro izq.	Giro der.	Frente	Giro izq.	Giro der.	Frente	Acceso		Giro izq.	Giro der.	Frente	Giro izq.	Giro der.	Frente	Acceso		Giro izq.	Giro der.	Frente	Acceso			
Liviano			290		2	82	462	Liviano		2	222			58	410	Liviano			248		2	76	420
Mediano					4	66		Mediano					2	76		Mediano					6	76	
Pesado						18		Pesado						12		Pesado						12	
Motos					2	94		Motos					2	36		Motos					2	36	
Acceso 3	Hora: 12:00 a 13:00			Calle: Ejercito(N - S)				Acceso 3	Hora: 13:00 a 14:00			Calle: Ejercito(N - S)				Acceso 3	Hora: 14:00 a 15:00			Calle: Ejercito(N - S)			
	Vehículos públicos			Vehículos privados					Volumen			Vehículos públicos			Vehículos privados				Volumen				
	Giro izq.	Giro der.	Frente	Giro izq.	Giro der.	Frente	Acceso		Giro izq.	Giro der.	Frente	Giro izq.	Giro der.	Frente	Acceso		Giro izq.	Giro der.	Frente	Acceso			
Liviano	4	2		4	2		30	Liviano	3	1		4			22	Liviano	4	2		2	2		23
Mediano				10	4			Mediano				2				Mediano				1	1		
Pesado				3	1			Pesado				10	2			Pesado				7	4		
Motos								Motos				4	6			Motos				6	1		
Acceso 4	Hora: 12:00 a 13:00			Calle :				Acceso 4	Hora: 13:00 a 14:00			Calle :				Acceso 4	Hora: 14:00 a 15:00			Calle :			
	Vehículos públicos			Vehículos privados					Volumen			Vehículos públicos			Vehículos privados				Volumen				
	Giro izq.	Giro der.	Frente	Giro izq.	Giro der.	Frente	Acceso		Giro izq.	Giro der.	Frente	Giro izq.	Giro der.	Frente	Acceso		Giro izq.	Giro der.	Frente	Acceso			
Liviano							0	Liviano							0	Liviano							0
Mediano						Mediano								Mediano									
Pesado								Pesado								Pesado							
Motos								Motos								Motos							

Aforo vehicular para determinar horas pico del día

Intersección VII								Intersección VII								Intersección VII										
Aforo vehicular Avenida Potosí								Aforo vehicular Avenida Potosí								Aforo vehicular Avenida Potosí										
Acceso 1	Hora: 15:00 a 16:00			Calle: Av. Potosí (W - E)				Acceso 1	Hora: 16:00 a 17:00			Calle: Av. Potosí (W - E)				Acceso 1	Hora: 17:00 a 18:00			Calle: Av. Potosí (W - E)						
	Vehículos públicos			Vehículos privados					Volumen	Vehículos públicos			Vehículos privados				Volumen	Vehículos públicos			Vehículos privados				Volumen	
	Giro izq.	Giro der.	Frente	Giro izq.	Giro der.	Frente	Acceso		Giro izq.	Giro der.	Frente	Giro izq.	Giro der.	Frente	Acceso		Giro izq.	Giro der.	Frente	Giro izq.	Giro der.	Frente	Acceso			
Liviano	38		270	8		100	504	Liviano	20		328	4		96	522	Liviano	14		264	14		110	458			
Mediano			6		70	Mediano				8		54	Mediano				6		38							
Pesado					12	Pesado						12	Pesado						12							
Motos					76	Motos				8		88	Motos				16		76							
Acceso 2	Hora: 15:00 a 16:00			Calle: Av. Potosí (E - W)				Acceso 2	Hora: 16:00 a 17:00			Calle: Av. Potosí (E - W)				Acceso 2	Hora: 17:00 a 18:00			Calle: Av. Potosí (E - W)						
	Vehículos públicos			Vehículos privados					Volumen	Vehículos públicos			Vehículos privados				Volumen	Vehículos públicos			Vehículos privados				Volumen	
	Giro izq.	Giro der.	Frente	Giro izq.	Giro der.	Frente	Acceso		Giro izq.	Giro der.	Frente	Giro izq.	Giro der.	Frente	Acceso		Giro izq.	Giro der.	Frente	Giro izq.	Giro der.	Frente	Acceso			
Liviano			308			52	448	Liviano			294		2	152	528	Liviano		6	336		2	102	562			
Mediano					2	74		Mediano						66		Mediano					4	94				
Pesado						12		Pesado						14		Pesado								18		
Motos						118		Motos					2	90		Motos								68		
Acceso 3	Hora: 15:00 a 16:00			Calle: Ejercito(N - S)				Acceso 3	Hora: 16:00 a 17:00			Calle: Ejercito(N - S)				Acceso 3	Hora: 17:00 a 18:00			Calle: Ejercito(N - S)						
	Vehículos públicos			Vehículos privados					Volumen	Vehículos públicos			Vehículos privados				Volumen	Vehículos públicos			Vehículos privados				Volumen	
	Giro izq.	Giro der.	Frente	Giro izq.	Giro der.	Frente	Acceso		Giro izq.	Giro der.	Frente	Giro izq.	Giro der.	Frente	Acceso		Giro izq.	Giro der.	Frente	Giro izq.	Giro der.	Frente	Acceso			
Liviano	3	1		4			22	Liviano	4	2		5	1		29	Liviano	4	2		5	1		29			
Mediano				2	1			Mediano				3				Mediano				3						
Pesado				10	1			Pesado				11	3			Pesado				11	3					
Motos				2	2			Motos				4	5			Motos				4	5					
Acceso 4	Hora: 15:00 a 16:00			Calle :				Acceso 4	Hora: 16:00 a 17:00			Calle :				Acceso 4	Hora: 17:00 a 18:00			Calle :						
	Vehículos públicos			Vehículos privados					Volumen	Vehículos públicos			Vehículos privados				Volumen	Vehículos públicos			Vehículos privados				Volumen	
	Giro izq.	Giro der.	Frente	Giro izq.	Giro der.	Frente	Acceso		Giro izq.	Giro der.	Frente	Giro izq.	Giro der.	Frente	Acceso		Giro izq.	Giro der.	Frente	Giro izq.	Giro der.	Frente	Acceso			
Liviano							0	Liviano							0	Liviano							0			
Mediano						Mediano								Mediano												
Pesado						Pesado								Pesado												
Motos						Motos								Motos												

Aforo vehicular para determinar horas pico del día

Intersección VII									
Aforo vehicular Avenida Potosí									
Acceso 1	Hora: 18:00 a 19:00			Calle: Av. Potosí (W - E)				Volumen	Acceso
	Vehículos públicos			Vehículos privados					
	Giro izq.	Giro der.	Frente	Giro izq.	Giro der.	Frente			
Liviano	12		400	4		88	556		
Mediano				4		44			
Pesado						4			
Motos				8		80			
Acceso 2	Hora: 18:00 a 19:00			Calle: Av. Potosí (E - W)				Volumen	Acceso
	Vehículos públicos			Vehículos privados					
	Giro izq.	Giro der.	Frente	Giro izq.	Giro der.	Frente			
Liviano			380			88	556		
Mediano					4	76			
Pesado						8			
Motos						112			
Acceso 3	Hora: 18:00 a 19:00			Calle: Ejercito(N - S)				Volumen	Acceso
	Vehículos públicos			Vehículos privados					
	Giro izq.	Giro der.	Frente	Giro izq.	Giro der.	Frente			
Liviano	4	2		3	1		24		
Mediano				3	1				
Pesado				7	3				
Motos				3	2				
Acceso 4	Hora: 18:00 a 19:00			Calle :				Volumen	Acceso
	Vehículos públicos			Vehículos privados					
	Giro izq.	Giro der.	Frente	Giro izq.	Giro der.	Frente			
Liviano							0		
Mediano									
Pesado									
Motos									

Intersección VII									
Aforo vehicular Avenida Potosí									
Acceso 1	Hora: 19:00 a 20:00			Calle: Av. Potosí (W - E)				Volumen	Acceso
	Vehículos públicos			Vehículos privados					
	Giro izq.	Giro der.	Frente	Giro izq.	Giro der.	Frente			
Liviano	8		344	2		70	474		
Mediano						38			
Pesado						12			
Motos				12		70			
Acceso 2	Hora: 19:00 a 20:00			Calle: Av. Potosí (E - W)				Volumen	Acceso
	Vehículos públicos			Vehículos privados					
	Giro izq.	Giro der.	Frente	Giro izq.	Giro der.	Frente			
Liviano			356			80	518		
Mediano					2	70			
Pesado						8			
Motos					4	96			
Acceso 3	Hora: 19:00 a 20:00			Calle: Ejercito(N - S)				Volumen	Acceso
	Vehículos públicos			Vehículos privados					
	Giro izq.	Giro der.	Frente	Giro izq.	Giro der.	Frente			
Liviano	3	1		5	2		17		
Mediano				1	1				
Pesado				3	1				
Motos				4	5				
Acceso 4	Hora: 19:00 a 20:00			Calle :				Volumen	Acceso
	Vehículos públicos			Vehículos privados					
	Giro izq.	Giro der.	Frente	Giro izq.	Giro der.	Frente			
Liviano							0		
Mediano									
Pesado									
Motos									

Intersección VII									
Aforo vehicular Avenida Potosí									
Acceso 1	Hora: 20:00 a 21:00			Calle: Av. Potosí (W - E)				Volumen	Acceso
	Vehículos públicos			Vehículos privados					
	Giro izq.	Giro der.	Frente	Giro izq.	Giro der.	Frente			
Liviano	6		290	1		64	398		
Mediano				1		27			
Pesado						9			
Motos				11		61			
Acceso 2	Hora: 20:00 a 21:00			Calle: Av. Potosí (E - W)				Volumen	Acceso
	Vehículos públicos			Vehículos privados					
	Giro izq.	Giro der.	Frente	Giro izq.	Giro der.	Frente			
Liviano	6	2	288	1		65	427		
Mediano				1		58			
Pesado						6			
Motos						83			
Acceso 3	Hora: 20:00 a 21:00			Calle: Ejercito(N - S)				Volumen	Acceso
	Vehículos públicos			Vehículos privados					
	Giro izq.	Giro der.	Frente	Giro izq.	Giro der.	Frente			
Liviano	3	1		1	1		9		
Mediano				1					
Pesado				1	1				
Motos				2	3				
Acceso 4	Hora: 20:00 a 21:00			Calle :				Volumen	Acceso
	Vehículos públicos			Vehículos privados					
	Giro izq.	Giro der.	Frente	Giro izq.	Giro der.	Frente			
Liviano							0		
Mediano									
Pesado									
Motos									

Aforo vehicular para determinar horas pico del día

Intersección VII								Intersección VIII								Intersección VIII								
Aforo vehicular Avenida Potosí								Aforo vehicular Avenida Potosí								Aforo vehicular Avenida Potosí								
Acceso 1	Hora: 21:00 a 22:00			Calle: Av. Potosí (W - E)				Acceso 1	Hora: 06:00 a 07:00			Calle: Av. Potosí (W - E)				Acceso 1	Hora: 07:00 a 08:00			Calle: Av. Potosí (W - E)				
	Vehículos públicos			Vehículos privados					Volumen			Vehículos públicos			Vehículos privados				Volumen					
	Giro izq.	Giro der.	Frente	Giro izq.	Giro der.	Frente	Acceso		Giro izq.	Giro der.	Frente	Giro izq.	Giro der.	Frente	Acceso		Giro izq.	Giro der.	Frente	Acceso				
Liviano	2		257			53	333	Liviano		6	234			72	360	Liviano		4	240			122	462	
Mediano						14		Mediano						6		24	Mediano							84
Pesado						7		Pesado								18	Pesado							12
Motos				8		47		Motos						12		48	Motos					2		84
Acceso 2	Hora: 21:00 a 22:00			Calle: Av. Potosí (E - W)				Acceso 2	Hora: 06:00 a 07:00			Calle: Av. Potosí (E - W)				Acceso 2	Hora: 07:00 a 08:00			Calle: Av. Potosí (E - W)				
	Vehículos públicos			Vehículos privados					Volumen			Vehículos públicos			Vehículos privados				Volumen					
	Giro izq.	Giro der.	Frente	Giro izq.	Giro der.	Frente	Acceso		Giro izq.	Giro der.	Frente	Giro izq.	Giro der.	Frente	Acceso		Giro izq.	Giro der.	Frente	Acceso				
Liviano			242		1	58	349	Liviano	6		156	6		54	255	Liviano	8		372	4		146	642	
Mediano					1	43		Mediano				4	43	23		Mediano				6		82		
Pesado						4		Pesado						6		Pesado						24		
Motos					1	67		Motos				8		32		Motos				2		78		
Acceso 3	Hora: 21:00 a 22:00			Calle: Ejercito(N - S)				Acceso 3	Hora: 06:00 a 07:00			Calle: Pasaje Calos Paz(N-S)				Acceso 3	Hora: 07:00 a 08:00			Calle: Pasaje Calos Paz(N-S)				
	Vehículos públicos			Vehículos privados					Volumen			Vehículos públicos			Vehículos privados				Volumen					
	Giro izq.	Giro der.	Frente	Giro izq.	Giro der.	Frente	Acceso		Giro izq.	Giro der.	Frente	Giro izq.	Giro der.	Frente	Acceso		Giro izq.	Giro der.	Frente	Acceso				
Liviano	2	1		1			4	Liviano		2	1				3	Liviano							3	
Mediano								Mediano								Mediano			1		2			
Pesado								Pesado								Pesado								
Motos								Motos								Motos								
Acceso 4	Hora: 21:00 a 22:00			Calle :				Acceso 4	Hora: 06:00 a 07:00			Calle :				Acceso 4	Hora: 07:00 a 08:00			Calle :				
	Vehículos públicos			Vehículos privados					Volumen			Vehículos públicos			Vehículos privados				Volumen					
	Giro izq.	Giro der.	Frente	Giro izq.	Giro der.	Frente	Acceso		Giro izq.	Giro der.	Frente	Giro izq.	Giro der.	Frente	Acceso		Giro izq.	Giro der.	Frente	Acceso				
Liviano							0	Liviano							0	Liviano							0	
Mediano								Mediano								Mediano								
Pesado								Pesado								Pesado								
Motos								Motos								Motos								

Aforo vehicular para determinar horas pico del día

Intersección VIII								Intersección VIII								Intersección VIII								
Aforo vehicular Avenida Potosí								Aforo vehicular Avenida Potosí								Aforo vehicular Avenida Potosí								
Acceso 1	Hora: 08:00 a 09:00			Calle: Av. Potosí (W - E)				Acceso 1	Hora: 09:00 a 10:00			Calle: Av. Potosí (W - E)				Acceso 1	Hora: 10:00 a 11:00			Calle: Av. Potosí (W - E)				
	Vehículos públicos			Vehículos privados					Volumen			Vehículos públicos			Vehículos privados				Volumen					
	Giro izq.	Giro der.	Frente	Giro izq.	Giro der.	Frente	Acceso		Giro izq.	Giro der.	Frente	Giro izq.	Giro der.	Frente	Acceso		Giro izq.	Giro der.	Frente	Acceso				
Liviano		4	334		4	66	494	Liviano		2	276			108	478	Liviano		4	256		2	106	498	
Mediano					4	58		Mediano					2	76		Mediano					2	110		
Pesado						24		Pesado						14		Pesado								18
Motos					2	68		Motos						66		Motos								150
Acceso 2	Hora: 08:00 a 09:00			Calle: Av. Potosí (E - W)				Acceso 2	Hora: 09:00 a 10:00			Calle: Av. Potosí (E - W)				Acceso 2	Hora: 10:00 a 11:00			Calle: Av. Potosí (E - W)				
	Vehículos públicos			Vehículos privados					Volumen			Vehículos públicos			Vehículos privados				Volumen					
	Giro izq.	Giro der.	Frente	Giro izq.	Giro der.	Frente	Acceso		Giro izq.	Giro der.	Frente	Giro izq.	Giro der.	Frente	Acceso		Giro izq.	Giro der.	Frente	Acceso				
Liviano	2		266			150	522	Liviano	2		336			82	502	Liviano	2		342	2		120	624	
Mediano				10		78		Mediano						66		Mediano				2				140
Pesado						16		Pesado						16		Pesado								16
Motos						100		Motos						86		Motos					2			
Acceso 3	Hora: 08:00 a 09:00			Calle: Pasaje Calos Paz(N-S)				Acceso 3	Hora: 09:00 a 10:00			Calle: Pasaje Calos Paz(N-S)				Acceso 3	Hora: 10:00 a 11:00			Calle: Pasaje Calos Paz(N-S)				
	Vehículos públicos			Vehículos privados					Volumen			Vehículos públicos			Vehículos privados				Volumen					
	Giro izq.	Giro der.	Frente	Giro izq.	Giro der.	Frente	Acceso		Giro izq.	Giro der.	Frente	Giro izq.	Giro der.	Frente	Acceso		Giro izq.	Giro der.	Frente	Acceso				
Liviano		3	1				4	Liviano		2				5	Liviano		3					4		
Mediano						Mediano						3	Mediano						1					
Pesado						Pesado							Pesado											
Motos						Motos							Motos											
Acceso 4	Hora: 08:00 a 09:00			Calle :				Acceso 4	Hora: 09:00 a 10:00			Calle :				Acceso 4	Hora: 10:00 a 11:00			Calle :				
	Vehículos públicos			Vehículos privados					Volumen			Vehículos públicos			Vehículos privados				Volumen					
	Giro izq.	Giro der.	Frente	Giro izq.	Giro der.	Frente	Acceso		Giro izq.	Giro der.	Frente	Giro izq.	Giro der.	Frente	Acceso		Giro izq.	Giro der.	Frente	Acceso				
Liviano							0	Liviano						0	Liviano							0		
Mediano						Mediano							Mediano											
Pesado						Pesado							Pesado											
Motos						Motos							Motos											

Aforo vehicular para determinar horas pico del día

Intersección VIII							
Aforo vehicular Avenida Potosí							
Acceso 1	Hora: 11:00 a 12:00			Calle: Av. Potosí (W - E)			
	Vehículos públicos			Vehículos privados			Volumen
	Giro izq.	Giro der.	Frente	Giro izq.	Giro der.	Frente	Acceso
Liviano		6	336		4	134	562
Mediano						64	
Pesado						18	
Motos				2		120	
Acceso 2	Hora: 11:00 a 12:00			Calle: Av. Potosí (E - W)			
	Vehículos públicos			Vehículos privados			Volumen
	Giro izq.	Giro der.	Frente	Giro izq.	Giro der.	Frente	Acceso
Liviano	6		348	2		124	620
Mediano				14		110	
Pesado						16	
Motos				2		128	
Acceso 3	Hora: 11:00 a 12:00			Calle: Pasaje Calos Paz(N-S)			
	Vehículos públicos			Vehículos privados			Volumen
	Giro izq.	Giro der.	Frente	Giro izq.	Giro der.	Frente	Acceso
Liviano		2					5
Mediano				3			
Pesado							
Motos							
Acceso 4	Hora: 11:00 a 12:00			Calle :			
	Vehículos públicos			Vehículos privados			Volumen
	Giro izq.	Giro der.	Frente	Giro izq.	Giro der.	Frente	Acceso
Liviano							0
Mediano							
Pesado							
Motos							

Intersección VIII							
Aforo vehicular Avenida Potosí							
Acceso 1	Hora: 12:00 a 13:00			Calle: Av. Potosí (W - E)			
	Vehículos públicos			Vehículos privados			Volumen
	Giro izq.	Giro der.	Frente	Giro izq.	Giro der.	Frente	Acceso
Liviano		2	272		2	134	492
Mediano						64	
Pesado						18	
Motos				2		120	
Acceso 2	Hora: 12:00 a 13:00			Calle: Av. Potosí (E - W)			
	Vehículos públicos			Vehículos privados			Volumen
	Giro izq.	Giro der.	Frente	Giro izq.	Giro der.	Frente	Acceso
Liviano	6		286	6		92	526
Mediano				2		118	
Pesado						16	
Motos				2		152	
Acceso 3	Hora: 12:00 a 13:00			Calle: Pasaje Calos Paz(N-S)			
	Vehículos públicos			Vehículos privados			Volumen
	Giro izq.	Giro der.	Frente	Giro izq.	Giro der.	Frente	Acceso
Liviano		2	1		1		4
Mediano							
Pesado							
Motos							
Acceso 4	Hora: 12:00 a 13:00			Calle :			
	Vehículos públicos			Vehículos privados			Volumen
	Giro izq.	Giro der.	Frente	Giro izq.	Giro der.	Frente	Acceso
Liviano							0
Mediano							
Pesado							
Motos							

Intersección VIII							
Aforo vehicular Avenida Potosí							
Acceso 1	Hora: 13:00 a 14:00			Calle: Av. Potosí (W - E)			
	Vehículos públicos			Vehículos privados			Volumen
	Giro izq.	Giro der.	Frente	Giro izq.	Giro der.	Frente	Acceso
Liviano			284			96	468
Mediano						72	
Pesado						16	
Motos						96	
Acceso 2	Hora: 13:00 a 14:00			Calle: Av. Potosí (E - W)			
	Vehículos públicos			Vehículos privados			Volumen
	Giro izq.	Giro der.	Frente	Giro izq.	Giro der.	Frente	Acceso
Liviano	20		264	8		128	580
Mediano				8		78	
Pesado						12	
Motos				2		60	
Acceso 3	Hora: 13:00 a 14:00			Calle: Pasaje Calos Paz(N-S)			
	Vehículos públicos			Vehículos privados			Volumen
	Giro izq.	Giro der.	Frente	Giro izq.	Giro der.	Frente	Acceso
Liviano		1					4
Mediano				2	1		
Pesado							
Motos							
Acceso 4	Hora: 13:00 a 14:00			Calle :			
	Vehículos públicos			Vehículos privados			Volumen
	Giro izq.	Giro der.	Frente	Giro izq.	Giro der.	Frente	Acceso
Liviano							0
Mediano							
Pesado							
Motos							

Aforo vehicular para determinar horas pico del día

Intersección VIII										
Aforo vehicular Avenida Potosí										
Acceso 1	Hora: 17:00 a 18:00			Calle: Av. Potosí (W - E)			Volumen	Acceso		
	Vehículos públicos			Vehículos privados						
	Giro izq.	Giro der.	Frente	Giro izq.	Giro der.	Frente				
Liviano		6	330			98	534			
Mediano						84				
Pesado						16				
Motos				2		64				
Acceso 2	Hora: 17:00 a 18:00			Calle: Av. Potosí (E - W)			Volumen	Acceso		
	Vehículos públicos			Vehículos privados						
	Giro izq.	Giro der.	Frente	Giro izq.	Giro der.	Frente				
Liviano	4		280			102	434			
Mediano				2		34				
Pesado						12				
Motos				6		70				
Acceso 3	Hora: 17:00 a 18:00			Calle: Pasaje Calos Paz(N-S)			Volumen	Acceso		
	Vehículos públicos			Vehículos privados						
	Giro izq.	Giro der.	Frente	Giro izq.	Giro der.	Frente				
Liviano		4			2		7			
Mediano					1					
Pesado										
Motos										
Acceso 4	Hora: 17:00 a 18:00			Calle :			Volumen	Acceso		
	Vehículos públicos			Vehículos privados						
	Giro izq.	Giro der.	Frente	Giro izq.	Giro der.	Frente				
Liviano							0			
Mediano										
Pesado										
Motos										

Intersección VIII										
Aforo vehicular Avenida Potosí										
Acceso 1	Hora: 18:00 a 19:00			Calle: Av. Potosí (W - E)			Volumen	Acceso		
	Vehículos públicos			Vehículos privados						
	Giro izq.	Giro der.	Frente	Giro izq.	Giro der.	Frente				
Liviano		6	370		2	86	544			
Mediano						72				
Pesado						8				
Motos				6		110				
Acceso 2	Hora: 18:00 a 19:00			Calle: Av. Potosí (E - W)			Volumen	Acceso		
	Vehículos públicos			Vehículos privados						
	Giro izq.	Giro der.	Frente	Giro izq.	Giro der.	Frente				
Liviano	6		376	4		90	522			
Mediano				2		38				
Pesado						6				
Motos				2		78				
Acceso 3	Hora: 18:00 a 19:00			Calle: Pasaje Calos Paz(N-S)			Volumen	Acceso		
	Vehículos públicos			Vehículos privados						
	Giro izq.	Giro der.	Frente	Giro izq.	Giro der.	Frente				
Liviano		1	1		1		5			
Mediano					2					
Pesado										
Motos										
Acceso 4	Hora: 18:00 a 19:00			Calle :			Volumen	Acceso		
	Vehículos públicos			Vehículos privados						
	Giro izq.	Giro der.	Frente	Giro izq.	Giro der.	Frente				
Liviano							0			
Mediano										
Pesado										
Motos										

Intersección VIII										
Aforo vehicular Avenida Potosí										
Acceso 1	Hora: 19:00 a 20:00			Calle: Av. Potosí (W - E)			Volumen	Acceso		
	Vehículos públicos			Vehículos privados						
	Giro izq.	Giro der.	Frente	Giro izq.	Giro der.	Frente				
Liviano		6	344			74	498			
Mediano					2	64				
Pesado						8				
Motos						88				
Acceso 2	Hora: 19:00 a 20:00			Calle: Av. Potosí (E - W)			Volumen	Acceso		
	Vehículos públicos			Vehículos privados						
	Giro izq.	Giro der.	Frente	Giro izq.	Giro der.	Frente				
Liviano	2		338	4		66	462			
Mediano				2		40				
Pesado						10				
Motos				2		68				
Acceso 3	Hora: 19:00 a 20:00			Calle: Pasaje Calos Paz(N-S)			Volumen	Acceso		
	Vehículos públicos			Vehículos privados						
	Giro izq.	Giro der.	Frente	Giro izq.	Giro der.	Frente				
Liviano		2	2		1		8			
Mediano					3					
Pesado										
Motos										
Acceso 4	Hora: 19:00 a 20:00			Calle :			Volumen	Acceso		
	Vehículos públicos			Vehículos privados						
	Giro izq.	Giro der.	Frente	Giro izq.	Giro der.	Frente				
Liviano							0			
Mediano										
Pesado										
Motos										

Aforo vehicular para determinar horas pico del día

Intersección VIII								Intersección VIII								Intersección IX																			
Aforo vehicular Avenida Potosí								Aforo vehicular Avenida Potosí								Aforo vehicular Avenida Potosí																			
Acceso 1	Hora: 20:00 a 21:00			Calle: Av. Potosí (W - E)				Volumen	Acceso	Acceso 1	Hora: 21:00 a 22:00			Calle: Av. Potosí (W - E)				Volumen	Acceso	Acceso 1	Hora: 06:00 a 07:00			Calle: Av. Potosí (W - E)				Volumen	Acceso						
	Vehículos públicos			Vehículos privados							Volumen	Acceso	Vehículos públicos			Vehículos privados					Volumen	Acceso	Vehículos públicos			Vehículos privados				Volumen	Acceso				
	Giro izq.	Giro der.	Frente	Giro izq.	Giro der.	Frente	Giro izq.						Giro der.	Frente	Giro izq.	Giro der.	Frente						Giro izq.	Giro der.	Frente	Giro izq.	Giro der.					Frente	Giro izq.	Giro der.	Frente
Liviano		4	275				53	389			1	231			1	41	315			10	31	204	5	11	52	392									
Mediano						2	52								1	39									8		63								
Pesado							3									1									1		7								
Motos							64									2		55							1		5	56							
Acceso 2	Hora: 20:00 a 21:00			Calle: Av. Potosí (E - W)				Volumen	Acceso	Acceso 2	Hora: 21:00 a 22:00			Calle: Av. Potosí (E - W)				Volumen	Acceso	Acceso 2	Hora: 06:00 a 07:00			Calle: Av. Potosí (E - W)				Volumen	Acceso						
	Vehículos públicos			Vehículos privados							Volumen	Acceso	Vehículos públicos			Vehículos privados					Volumen	Acceso	Vehículos públicos			Vehículos privados				Volumen	Acceso				
	Giro izq.	Giro der.	Frente	Giro izq.	Giro der.	Frente	Giro izq.						Giro der.	Frente	Giro izq.	Giro der.	Frente						Giro izq.	Giro der.	Frente	Giro izq.	Giro der.					Frente	Giro izq.	Giro der.	Frente
Liviano	1		287				50	377				243	2		34	300			31	17	188	15	4	62	405										
Mediano				1			32								19									13		1	54								
Pesado							6								2									1			19								
Motos				1			52								43									2		2	18								
Acceso 3	Hora: 20:00 a 21:00			Calle: Pasaje Calos Paz(N-S)				Volumen	Acceso	Acceso 3	Hora: 21:00 a 22:00			Calle: Pasaje Calos Paz(N-S)				Volumen	Acceso	Acceso 3	Hora: 06:00 a 07:00			Calle: Av. La Paz(N - S)				Volumen	Acceso						
	Vehículos públicos			Vehículos privados							Volumen	Acceso	Vehículos públicos			Vehículos privados					Volumen	Acceso	Vehículos públicos			Vehículos privados				Volumen	Acceso				
	Giro izq.	Giro der.	Frente	Giro izq.	Giro der.	Frente	Giro izq.						Giro der.	Frente	Giro izq.	Giro der.	Frente						Giro izq.	Giro der.	Frente	Giro izq.	Giro der.					Frente	Giro izq.	Giro der.	Frente
Liviano		2	1				2	8				1				3			11	35	217	1	6	113	451										
Mediano						2	1							2												6	42								
Pesado																								3			17								
Motos																								2		8	101								
Acceso 4	Hora: 20:00 a 21:00			Calle :				Volumen	Acceso	Acceso 4	Hora: 21:00 a 22:00			Calle :				Volumen	Acceso	Acceso 4	Hora: 06:00 a 07:00			Calle: Av. La Paz(S - N)				Volumen	Acceso						
	Vehículos públicos			Vehículos privados							Volumen	Acceso	Vehículos públicos			Vehículos privados					Volumen	Acceso	Vehículos públicos			Vehículos privados				Volumen	Acceso				
	Giro izq.	Giro der.	Frente	Giro izq.	Giro der.	Frente	Giro izq.						Giro der.	Frente	Giro izq.	Giro der.	Frente						Giro izq.	Giro der.	Frente	Giro izq.	Giro der.					Frente	Giro izq.	Giro der.	Frente
Liviano								0								0			63	61	184	11	45	15	442										
Mediano																								2		11	37								
Pesado																										1	12								
Motos																								1		1	17								

Aforo vehicular para determinar horas pico del día

Intersección IX													
Aforo vehicular Avenida Potosí													
Acceso 1	Hora: 07:00 a 08:00			Calle: Av. Potosí (W - E)				Volumen	Acceso				
	Vehículos públicos			Vehículos privados									
	Giro izq.	Giro der.	Frente	Giro izq.	Giro der.	Frente							
Liviano	12	48	236	8	16	72	500	500					
Mediano					12	80							
Pesado					4	12							
Motos					8	76							
Acceso 2	Hora: 07:00 a 08:00			Calle: Av. Potosí (E - W)				Volumen	Acceso				
	Vehículos públicos			Vehículos privados									
	Giro izq.	Giro der.	Frente	Giro izq.	Giro der.	Frente							
Liviano	40	28	216	16	8	68	482	482					
Mediano				16	4	60							
Pesado				2		24							
Motos				4		28							
Acceso 3	Hora: 07:00 a 08:00			Calle: Av. La Paz (N - S)				Volumen	Acceso				
	Vehículos públicos			Vehículos privados									
	Giro izq.	Giro der.	Frente	Giro izq.	Giro der.	Frente							
Liviano	16	32	224		8	124	492	492					
Mediano					8	56							
Pesado				4		20							
Motos				4	12	144							
Acceso 4	Hora: 07:00 a 08:00			Calle: Av. La Paz (S - N)				Volumen	Acceso				
	Vehículos públicos			Vehículos privados									
	Giro izq.	Giro der.	Frente	Giro izq.	Giro der.	Frente							
Liviano	72	72	192	16	20	52	509	509					
Mediano				4	15	44							
Pesado					4	18							
Motos				3	4	24							

Intersección IX													
Aforo vehicular Avenida Potosí													
Acceso 1	Hora: 08:00 a 09:00			Calle: Av. Potosí (W - E)				Volumen	Acceso				
	Vehículos públicos			Vehículos privados									
	Giro izq.	Giro der.	Frente	Giro izq.	Giro der.	Frente							
Liviano	28	96	160	4	16	36	432	432					
Mediano					4	68							
Pesado						20							
Motos				4	8	68							
Acceso 2	Hora: 08:00 a 09:00			Calle: Av. Potosí (E - W)				Volumen	Acceso				
	Vehículos públicos			Vehículos privados									
	Giro izq.	Giro der.	Frente	Giro izq.	Giro der.	Frente							
Liviano	36	16	256	8		128	508	508					
Mediano				12		40							
Pesado						12							
Motos				4		64							
Acceso 3	Hora: 08:00 a 09:00			Calle: Av. La Paz (N - S)				Volumen	Acceso				
	Vehículos públicos			Vehículos privados									
	Giro izq.	Giro der.	Frente	Giro izq.	Giro der.	Frente							
Liviano	36	40	192	4	16	44	396	396					
Mediano				8		40							
Pesado						16							
Motos					4	76							
Acceso 4	Hora: 08:00 a 09:00			Calle: Av. La Paz (S - N)				Volumen	Acceso				
	Vehículos públicos			Vehículos privados									
	Giro izq.	Giro der.	Frente	Giro izq.	Giro der.	Frente							
Liviano	132	12	180	32	68	16	536	536					
Mediano				16	16	44							
Pesado						20							
Motos						60							

Intersección IX													
Aforo vehicular Avenida Potosí													
Acceso 1	Hora: 09:00 a 10:00			Calle: Av. Potosí (W - E)				Volumen	Acceso				
	Vehículos públicos			Vehículos privados									
	Giro izq.	Giro der.	Frente	Giro izq.	Giro der.	Frente							
Liviano	12	48	168		4	44	352	352					
Mediano					8	56							
Pesado						12							
Motos				4	36	20							
Acceso 2	Hora: 09:00 a 10:00			Calle: Av. Potosí (E - W)				Volumen	Acceso				
	Vehículos públicos			Vehículos privados									
	Giro izq.	Giro der.	Frente	Giro izq.	Giro der.	Frente							
Liviano	12	28	228	8	4	76	476	476					
Mediano				12	12	76							
Pesado				4		16							
Motos				4	4	60							
Acceso 3	Hora: 09:00 a 10:00			Calle: Av. La Paz (N - S)				Volumen	Acceso				
	Vehículos públicos			Vehículos privados									
	Giro izq.	Giro der.	Frente	Giro izq.	Giro der.	Frente							
Liviano	28	32	156	16	12	40	368	368					
Mediano				12	16	40							
Pesado						16							
Motos				8		52							
Acceso 4	Hora: 09:00 a 10:00			Calle: Av. La Paz (S - N)				Volumen	Acceso				
	Vehículos públicos			Vehículos privados									
	Giro izq.	Giro der.	Frente	Giro izq.	Giro der.	Frente							
Liviano	120	44	196	28	4	36	536	536					
Mediano				32	20	40							
Pesado						16							
Motos				28	12	40							

Aforo vehicular para determinar horas pico del día

Intersección IX								Intersección IX								Intersección IX														
Aforo vehicular Avenida Potosí								Aforo vehicular Avenida Potosí								Aforo vehicular Avenida Potosí														
Acceso 1	Hora: 10:00 a 11:00			Calle: Av. Potosí (W - E)				Volumen	Acceso	Acceso 1	Hora: 11:00 a 12:00			Calle: Av. Potosí (W - E)				Volumen	Acceso	Acceso 1	Hora: 12:00 a 13:00			Calle: Av. Potosí (W - E)				Volumen	Acceso	
	Vehículos públicos			Vehículos privados							Vehículos públicos			Vehículos privados							Vehículos públicos			Vehículos privados						
	Giro izq.	Giro der.	Frente	Giro izq.	Giro der.	Frente	Giro izq.				Giro der.	Frente	Giro izq.	Giro der.	Frente	Giro izq.	Giro der.				Frente	Giro izq.	Giro der.	Frente	Giro izq.	Giro der.	Frente			Giro izq.
Liviano	20	80	160	4	12	76	456	Liviano	16	68	128	4	16	52	388	Liviano	40	28	216	16	28	80	528	Liviano	40	28	216	16	28	80
Mediano				4	8	88		Mediano					4	84		Mediano					20	72		Mediano				20	72	
Pesado						4		Pesado						16		Pesado						8		20	Pesado				8	20
Motos				28	12	84		Motos				4	28	100		Motos				12	32	68		Motos				32	68	
Acceso 2	Hora: 10:00 a 11:00			Calle: Av. Potosí (E - W)				Volumen	Acceso	Acceso 2	Hora: 11:00 a 12:00			Calle: Av. Potosí (E - W)				Volumen	Acceso	Acceso 2	Hora: 12:00 a 13:00			Calle: Av. Potosí (E - W)				Volumen	Acceso	
	Vehículos públicos			Vehículos privados							Vehículos públicos			Vehículos privados							Vehículos públicos			Vehículos privados						
	Giro izq.	Giro der.	Frente	Giro izq.	Giro der.	Frente	Giro izq.				Giro der.	Frente	Giro izq.	Giro der.	Frente	Giro izq.	Giro der.				Frente	Giro izq.	Giro der.	Frente	Giro izq.	Giro der.	Frente			Giro izq.
Liviano	36	28	212	4	8	96	500	Liviano	24	24	208	20	8	84	464	Liviano	24	12	184	20	8	116	460	Liviano	24	12	184	20	8	116
Mediano				36	8	68		Mediano				8	12	60		Mediano				4	12	52		Mediano				4	12	52
Pesado						12		Pesado						16		Pesado				4	4	20		Pesado				4	4	20
Motos				8	4	52		Motos					8	68		Motos				24	20	104		Motos				24	20	104
Acceso 3	Hora: 10:00 a 11:00			Calle: Av. La Paz (N - S)				Volumen	Acceso	Acceso 3	Hora: 11:00 a 12:00			Calle: Av. La Paz (N - S)				Volumen	Acceso	Acceso 3	Hora: 12:00 a 13:00			Calle: Av. La Paz (N - S)				Volumen	Acceso	
	Vehículos públicos			Vehículos privados							Vehículos públicos			Vehículos privados							Vehículos públicos			Vehículos privados						
	Giro izq.	Giro der.	Frente	Giro izq.	Giro der.	Frente	Giro izq.				Giro der.	Frente	Giro izq.	Giro der.	Frente	Giro izq.	Giro der.				Frente	Giro izq.	Giro der.	Frente	Giro izq.	Giro der.	Frente			Giro izq.
Liviano	20	52	184	4	8	44	360	Liviano	16	56	168	16	8	80	460	Liviano	16	32	132	14	12	40	318	Liviano	16	32	132	14	12	40
Mediano				8	24	12		Mediano				12	28	64		Mediano					16	48		Mediano				16	48	
Pesado						4		Pesado						12		Pesado						8		20	Pesado				8	20
Motos				4	4	68		Motos				16	12	72		Motos						32		68	Motos				32	68
Acceso 4	Hora: 10:00 a 11:00			Calle: Av. La Paz (S - N)				Volumen	Acceso	Acceso 4	Hora: 11:00 a 12:00			Calle: Av. La Paz (S - N)				Volumen	Acceso	Acceso 4	Hora: 12:00 a 13:00			Calle: Av. La Paz (S - N)				Volumen	Acceso	
	Vehículos públicos			Vehículos privados							Vehículos públicos			Vehículos privados							Vehículos públicos			Vehículos privados						
	Giro izq.	Giro der.	Frente	Giro izq.	Giro der.	Frente	Giro izq.				Giro der.	Frente	Giro izq.	Giro der.	Frente	Giro izq.	Giro der.				Frente	Giro izq.	Giro der.	Frente	Giro izq.	Giro der.	Frente			Giro izq.
Liviano	76	36	148	28	16	56	480	Liviano	104	36	176	36	8	52	524	Liviano	72	40	172	28	8	40	480	Liviano	72	40	172	28	8	40
Mediano				8	16	84		Mediano				20	12	68		Mediano				40	8	60		Mediano				40	8	60
Pesado						12		Pesado						12		Pesado						8		12	Pesado				8	12
Motos				8	8	52		Motos				24	8	72		Motos				20	28	92		Motos				20	28	92

Aforo vehicular para determinar horas pico del día

Intersección IX									
Aforo vehicular Avenida Potosí									
Acceso 1	Hora: 13:00 a 14:00			Calle: Av. Potosí (W - E)				Volumen	Acceso
	Vehículos públicos			Vehículos privados					
	Giro izq.	Giro der.	Frente	Giro izq.	Giro der.	Frente			
Liviano	20	52	108	4	8	44	312	444	340
Mediano				4	8	40			
Pesado						24			
Motos				4	4	76			
Acceso 2	Hora: 13:00 a 14:00			Calle: Av. Potosí (E - W)				Volumen	Acceso
	Vehículos públicos			Vehículos privados					
	Giro izq.	Giro der.	Frente	Giro izq.	Giro der.	Frente			
Liviano	44	24	144	24	8	108	520	480	492
Mediano				20	4	52			
Pesado						20			
Motos				16	4	52			
Acceso 3	Hora: 13:00 a 14:00			Calle: Av. La Paz(N - S)				Volumen	Acceso
	Vehículos públicos			Vehículos privados					
	Giro izq.	Giro der.	Frente	Giro izq.	Giro der.	Frente			
Liviano	28	20	132		12	24	276	296	348
Mediano				8	12	36			
Pesado				4					
Motos				4	16	88			
Acceso 4	Hora: 13:00 a 14:00			Calle: Av. La Paz(S - N)				Volumen	Acceso
	Vehículos públicos			Vehículos privados					
	Giro izq.	Giro der.	Frente	Giro izq.	Giro der.	Frente			
Liviano	48	36	136	12	4	64	412	324	464
Mediano				16	16	60			
Pesado				4		16			
Motos				8	24	56			

Intersección IX									
Aforo vehicular Avenida Potosí									
Acceso 1	Hora: 14:00 a 15:00			Calle: Av. Potosí (W - E)				Volumen	Acceso
	Vehículos públicos			Vehículos privados					
	Giro izq.	Giro der.	Frente	Giro izq.	Giro der.	Frente			
Liviano	28	40	160	4	4	100	444	480	492
Mediano				4	8	80			
Pesado						16			
Motos				16	16	52			
Acceso 2	Hora: 14:00 a 15:00			Calle: Av. Potosí (E - W)				Volumen	Acceso
	Vehículos públicos			Vehículos privados					
	Giro izq.	Giro der.	Frente	Giro izq.	Giro der.	Frente			
Liviano	72	16	200	8	12	84	480	480	492
Mediano				12	8	52			
Pesado						16			
Motos				24	12	52			
Acceso 3	Hora: 14:00 a 15:00			Calle: Av. La Paz(N - S)				Volumen	Acceso
	Vehículos públicos			Vehículos privados					
	Giro izq.	Giro der.	Frente	Giro izq.	Giro der.	Frente			
Liviano	28	28	92			76	296	296	348
Mediano				8	8	44			
Pesado						12			
Motos				4		68			
Acceso 4	Hora: 14:00 a 15:00			Calle: Av. La Paz(S - N)				Volumen	Acceso
	Vehículos públicos			Vehículos privados					
	Giro izq.	Giro der.	Frente	Giro izq.	Giro der.	Frente			
Liviano	36	36	104	8	8	44	324	324	464
Mediano				32	4	40			
Pesado						12			
Motos				8		60			

Intersección IX									
Aforo vehicular Avenida Potosí									
Acceso 1	Hora: 15:00 a 16:00			Calle: Av. Potosí (W - E)				Volumen	Acceso
	Vehículos públicos			Vehículos privados					
	Giro izq.	Giro der.	Frente	Giro izq.	Giro der.	Frente			
Liviano	8	56	128	8	8	48	340	444	480
Mediano				4	16	48			
Pesado						16			
Motos				12	8	28			
Acceso 2	Hora: 15:00 a 16:00			Calle: Av. Potosí (E - W)				Volumen	Acceso
	Vehículos públicos			Vehículos privados					
	Giro izq.	Giro der.	Frente	Giro izq.	Giro der.	Frente			
Liviano	44	52	128	20	12	88	492	480	492
Mediano				16	12	104			
Pesado						16			
Motos				16	4	72			
Acceso 3	Hora: 15:00 a 16:00			Calle: Av. La Paz(N - S)				Volumen	Acceso
	Vehículos públicos			Vehículos privados					
	Giro izq.	Giro der.	Frente	Giro izq.	Giro der.	Frente			
Liviano	20	28	160	4	4	72	348	296	348
Mediano				4	4	48			
Pesado						4			
Motos				12	12	52			
Acceso 4	Hora: 15:00 a 16:00			Calle: Av. La Paz(S - N)				Volumen	Acceso
	Vehículos públicos			Vehículos privados					
	Giro izq.	Giro der.	Frente	Giro izq.	Giro der.	Frente			
Liviano	72	60	160	20	20	40	464	324	464
Mediano				24	8	52			
Pesado						8			
Motos				12	20	76			

Aforo vehicular para determinar horas pico del día

Intersección IX							
Aforo vehicular Avenida Potosí							
Acceso 1	Hora: 16:00 a 17:00			Calle: Av. Potosí (W - E)			
	Vehículos públicos			Vehículos privados			Volumen
	Giro izq.	Giro der.	Frente	Giro izq.	Giro der.	Frente	Acceso
Liviano	20	68	196	4	8	48	448
Mediano					8	88	
Pesado						8	
Motos				8	20	20	
Acceso 2	Hora: 16:00 a 17:00			Calle: Av. Potosí (E - W)			
	Vehículos públicos			Vehículos privados			Volumen
	Giro izq.	Giro der.	Frente	Giro izq.	Giro der.	Frente	Acceso
Liviano	44	16	148	20	16	116	448
Mediano				12	4	60	
Pesado						12	
Motos				8		44	
Acceso 3	Hora: 16:00 a 17:00			Calle: Av. La Paz (N - S)			
	Vehículos públicos			Vehículos privados			Volumen
	Giro izq.	Giro der.	Frente	Giro izq.	Giro der.	Frente	Acceso
Liviano	32	64	128			52	336
Mediano				4	12	32	
Pesado						12	
Motos				4	4	36	
Acceso 4	Hora: 16:00 a 17:00			Calle: Av. La Paz (S - N)			
	Vehículos públicos			Vehículos privados			Volumen
	Giro izq.	Giro der.	Frente	Giro izq.	Giro der.	Frente	Acceso
Liviano	72	32	132	16		44	368
Mediano				12		48	
Pesado					4	8	
Motos				20	8	32	

Intersección IX							
Aforo vehicular Avenida Potosí							
Acceso 1	Hora: 17:00 a 18:00			Calle: Av. Potosí (W - E)			
	Vehículos públicos			Vehículos privados			Volumen
	Giro izq.	Giro der.	Frente	Giro izq.	Giro der.	Frente	Acceso
Liviano	32	64	204	4	4	40	488
Mediano				4		108	
Pesado						28	
Motos				4	12	40	
Acceso 2	Hora: 17:00 a 18:00			Calle: Av. Potosí (E - W)			
	Vehículos públicos			Vehículos privados			Volumen
	Giro izq.	Giro der.	Frente	Giro izq.	Giro der.	Frente	Acceso
Liviano	28	16	160	12		100	404
Mediano				12		64	
Pesado				4		8	
Motos						36	
Acceso 3	Hora: 17:00 a 18:00			Calle: Av. La Paz (N - S)			
	Vehículos públicos			Vehículos privados			Volumen
	Giro izq.	Giro der.	Frente	Giro izq.	Giro der.	Frente	Acceso
Liviano	36	48	164	4	24	48	388
Mediano				16	4	40	
Pesado						4	
Motos				8	8	56	
Acceso 4	Hora: 17:00 a 18:00			Calle: Av. La Paz (S - N)			
	Vehículos públicos			Vehículos privados			Volumen
	Giro izq.	Giro der.	Frente	Giro izq.	Giro der.	Frente	Acceso
Liviano	84	28	136	32	8	36	432
Mediano				40	12	48	
Pesado						8	
Motos				12	8	36	

Intersección IX							
Aforo vehicular Avenida Potosí							
Acceso 1	Hora: 18:00 a 19:00			Calle: Av. Potosí (W - E)			
	Vehículos públicos			Vehículos privados			Volumen
	Giro izq.	Giro der.	Frente	Giro izq.	Giro der.	Frente	Acceso
Liviano	16	80	244	8	16	88	560
Mediano				4	28	60	
Pesado						16	
Motos				8	16	92	
Acceso 2	Hora: 18:00 a 19:00			Calle: Av. Potosí (E - W)			
	Vehículos públicos			Vehículos privados			Volumen
	Giro izq.	Giro der.	Frente	Giro izq.	Giro der.	Frente	Acceso
Liviano	16	24	192	12	12	92	448
Mediano				16	8	64	
Pesado						12	
Motos				8	4	48	
Acceso 3	Hora: 18:00 a 19:00			Calle: Av. La Paz (N - S)			
	Vehículos públicos			Vehículos privados			Volumen
	Giro izq.	Giro der.	Frente	Giro izq.	Giro der.	Frente	Acceso
Liviano	20	52	216	8	8	44	469
Mediano				6	7	48	
Pesado				16	4	40	
Motos						4	
Acceso 4	Hora: 18:00 a 19:00			Calle: Av. La Paz (S - N)			
	Vehículos públicos			Vehículos privados			Volumen
	Giro izq.	Giro der.	Frente	Giro izq.	Giro der.	Frente	Acceso
Liviano	84	36	128	12	4	44	404
Mediano				8	24	56	
Pesado						8	
Motos				16		64	

Aforo vehicular para determinar horas pico del día

Intersección IX								Intersección IX								Intersección IX																																																																																																																																																																																																																																																																																																																																																																																																																																																																																																																								
Aforo vehicular Avenida Potosí								Aforo vehicular Avenida Potosí								Aforo vehicular Avenida Potosí																																																																																																																																																																																																																																																																																																																																																																																																																																																																																																																								
Acceso 1	Hora: 19:00 a 20:00			Calle: Av. Potosí (W - E)				Volumen	Acceso	Acceso 1	Hora: 20:00 a 21:00			Calle: Av. Potosí (W - E)				Volumen	Acceso	Acceso 1	Hora: 21:00 a 22:00			Calle: Av. Potosí (W - E)				Volumen	Acceso																																																																																																																																																																																																																																																																																																																																																																																																																																																																																																											
	Vehículos públicos			Vehículos privados							Vehículos públicos			Vehículos privados							Vehículos públicos			Vehículos privados																																																																																																																																																																																																																																																																																																																																																																																																																																																																																																																
	Giro izq.	Giro der.	Frente	Giro izq.	Giro der.	Frente	Giro izq.				Giro der.	Frente	Giro izq.	Giro der.	Frente	Giro izq.	Giro der.				Frente	Giro izq.	Giro der.	Frente	Giro izq.	Giro der.	Frente																																																																																																																																																																																																																																																																																																																																																																																																																																																																																																													
Liviano	11	64	234	6	15	82	500	500	Liviano	8	60	218	4	11	75	463	463	Liviano	2	52	193	3	13	79	409	409	Mediano				2	57	16	Mediano				7	4	51	Mediano						5	Mediano						13	Motos				9	11	84	Motos				5	6	72	Motos				7	1	62	Acceso 2	Hora: 19:00 a 20:00			Calle: Av. Potosí (E - W)				Volumen	Acceso	Acceso 2	Hora: 20:00 a 21:00			Calle: Av. Potosí (E - W)				Volumen	Acceso	Acceso 2	Hora: 21:00 a 22:00			Calle: Av. Potosí (E - W)				Volumen	Acceso	Vehículos públicos			Vehículos privados				Vehículos públicos			Vehículos privados				Vehículos públicos			Vehículos privados				Giro izq.	Giro der.	Frente	Giro izq.	Giro der.	Frente	Giro izq.	Giro der.	Frente	Giro izq.	Giro der.	Frente	Giro izq.	Giro der.	Frente	Giro izq.	Giro der.	Frente	Giro izq.	Giro der.	Frente	Liviano	21	12	184	7	9	83	409	409	Liviano	16	9	177	5	10	72	369	369	Liviano	11	5	159	1	7	63	306	306	Mediano				11	9	57	Mediano				8	5	53	Mediano				5	1	46	Mediano						11	Motos				4	1	39	Motos				2		12	Motos				3		41	Acceso 3	Hora: 19:00 a 20:00			Calle: Av. La Paz(N - S)				Volumen	Acceso	Acceso 3	Hora: 20:00 a 21:00			Calle: Av. La Paz(N - S)				Volumen	Acceso	Acceso 3	Hora: 21:00 a 22:00			Calle: Av. La Paz(N - S)				Volumen	Acceso	Vehículos públicos			Vehículos privados				Vehículos públicos			Vehículos privados				Vehículos públicos			Vehículos privados				Giro izq.	Giro der.	Frente	Giro izq.	Giro der.	Frente	Giro izq.	Giro der.	Frente	Giro izq.	Giro der.	Frente	Giro izq.	Giro der.	Frente	Giro izq.	Giro der.	Frente	Giro izq.	Giro der.	Frente	Liviano	17	43	208	6	5	36	368	368	Liviano	12	37	197	5	1	31	324	324	Liviano	9	28	175	1	1	23	265	265	Mediano				4	5	39	Mediano				1	4	32	Mediano				1	1	25	Mediano						5	Motos				17	6	53	Motos				11	5	41	Motos				9	1	35	Acceso 4	Hora: 19:00 a 20:00			Calle: Av. La Paz(S - N)				Volumen	Acceso	Acceso 4	Hora: 20:00 a 21:00			Calle: Av. La Paz(S - N)				Volumen	Acceso	Acceso 4	Hora: 21:00 a 22:00			Calle: Av. La Paz(S - N)				Volumen	Acceso	Vehículos públicos			Vehículos privados				Vehículos públicos			Vehículos privados				Vehículos públicos			Vehículos privados				Giro izq.	Giro der.	Frente	Giro izq.	Giro der.	Frente	Giro izq.	Giro der.	Frente	Giro izq.	Giro der.	Frente	Giro izq.	Giro der.	Frente	Giro izq.	Giro der.	Frente	Giro izq.	Giro der.	Frente	Liviano	71	32	115	9	1	35	340	340	Liviano	63	19	103	7		29	278	278	Liviano	68	11	98	2		25	245	245	Mediano				4	19	48	Mediano				1	12	39	Mediano						6	34	Mediano						6	Motos				11		52	Motos				9		41	Motos				5		33
Mediano						13			Motos				9	11	84			Motos				5	6	72			Motos				7	1	62																																																																																																																																																																																																																																																																																																																																																																																																																																																																																																							
Acceso 2	Hora: 19:00 a 20:00			Calle: Av. Potosí (E - W)					Volumen	Acceso	Acceso 2	Hora: 20:00 a 21:00			Calle: Av. Potosí (E - W)				Volumen	Acceso	Acceso 2	Hora: 21:00 a 22:00					Calle: Av. Potosí (E - W)				Volumen	Acceso																																																																																																																																																																																																																																																																																																																																																																																																																																																																																																								
	Vehículos públicos			Vehículos privados								Vehículos públicos			Vehículos privados							Vehículos públicos					Vehículos privados																																																																																																																																																																																																																																																																																																																																																																																																																																																																																																													
	Giro izq.	Giro der.	Frente	Giro izq.	Giro der.	Frente	Giro izq.	Giro der.				Frente	Giro izq.	Giro der.	Frente	Giro izq.	Giro der.	Frente				Giro izq.	Giro der.	Frente	Giro izq.	Giro der.	Frente																																																																																																																																																																																																																																																																																																																																																																																																																																																																																																													
Liviano	21	12	184	7	9	83	409	409	Liviano	16	9	177	5	10	72	369	369	Liviano	11	5	159	1	7	63	306	306	Mediano				11	9	57	Mediano				8	5	53	Mediano				5	1	46	Mediano						11	Motos				4	1	39	Motos				2		12	Motos				3		41	Acceso 3	Hora: 19:00 a 20:00			Calle: Av. La Paz(N - S)				Volumen	Acceso	Acceso 3	Hora: 20:00 a 21:00			Calle: Av. La Paz(N - S)				Volumen	Acceso	Acceso 3	Hora: 21:00 a 22:00			Calle: Av. La Paz(N - S)				Volumen	Acceso	Vehículos públicos			Vehículos privados				Vehículos públicos			Vehículos privados				Vehículos públicos			Vehículos privados				Giro izq.	Giro der.	Frente	Giro izq.	Giro der.	Frente	Giro izq.	Giro der.	Frente	Giro izq.	Giro der.	Frente	Giro izq.	Giro der.	Frente	Giro izq.	Giro der.	Frente	Giro izq.	Giro der.	Frente	Liviano	17	43	208	6	5	36	368	368	Liviano	12	37	197	5	1	31	324	324	Liviano	9	28	175	1	1	23	265	265	Mediano				4	5	39	Mediano				1	4	32	Mediano				1	1	25	Mediano						5	Motos				17	6	53	Motos				11	5	41	Motos				9	1	35	Acceso 4	Hora: 19:00 a 20:00			Calle: Av. La Paz(S - N)				Volumen	Acceso	Acceso 4	Hora: 20:00 a 21:00			Calle: Av. La Paz(S - N)				Volumen	Acceso	Acceso 4	Hora: 21:00 a 22:00			Calle: Av. La Paz(S - N)				Volumen	Acceso	Vehículos públicos			Vehículos privados				Vehículos públicos			Vehículos privados				Vehículos públicos			Vehículos privados				Giro izq.	Giro der.	Frente	Giro izq.	Giro der.	Frente	Giro izq.	Giro der.	Frente	Giro izq.	Giro der.	Frente	Giro izq.	Giro der.	Frente	Giro izq.	Giro der.	Frente	Giro izq.	Giro der.	Frente	Liviano	71	32	115	9	1	35	340	340	Liviano	63	19	103	7		29	278	278	Liviano	68	11	98	2		25	245	245	Mediano				4	19	48	Mediano				1	12	39	Mediano						6	34	Mediano						6	Motos				11		52	Motos				9		41	Motos				5		33																																																																																																																																																				
Mediano						11			Motos				4	1	39			Motos				2		12			Motos				3		41																																																																																																																																																																																																																																																																																																																																																																																																																																																																																																							
Acceso 3	Hora: 19:00 a 20:00			Calle: Av. La Paz(N - S)					Volumen	Acceso	Acceso 3	Hora: 20:00 a 21:00			Calle: Av. La Paz(N - S)				Volumen	Acceso	Acceso 3	Hora: 21:00 a 22:00					Calle: Av. La Paz(N - S)				Volumen	Acceso																																																																																																																																																																																																																																																																																																																																																																																																																																																																																																								
	Vehículos públicos			Vehículos privados								Vehículos públicos			Vehículos privados							Vehículos públicos					Vehículos privados																																																																																																																																																																																																																																																																																																																																																																																																																																																																																																													
	Giro izq.	Giro der.	Frente	Giro izq.	Giro der.	Frente	Giro izq.	Giro der.				Frente	Giro izq.	Giro der.	Frente	Giro izq.	Giro der.	Frente				Giro izq.	Giro der.	Frente	Giro izq.	Giro der.	Frente																																																																																																																																																																																																																																																																																																																																																																																																																																																																																																													
Liviano	17	43	208	6	5	36	368	368	Liviano	12	37	197	5	1	31	324	324	Liviano	9	28	175	1	1	23	265	265	Mediano				4	5	39	Mediano				1	4	32	Mediano				1	1	25	Mediano						5	Motos				17	6	53	Motos				11	5	41	Motos				9	1	35	Acceso 4	Hora: 19:00 a 20:00			Calle: Av. La Paz(S - N)				Volumen	Acceso	Acceso 4	Hora: 20:00 a 21:00			Calle: Av. La Paz(S - N)				Volumen	Acceso	Acceso 4	Hora: 21:00 a 22:00			Calle: Av. La Paz(S - N)				Volumen	Acceso	Vehículos públicos			Vehículos privados				Vehículos públicos			Vehículos privados				Vehículos públicos			Vehículos privados				Giro izq.	Giro der.	Frente	Giro izq.	Giro der.	Frente	Giro izq.	Giro der.	Frente	Giro izq.	Giro der.	Frente	Giro izq.	Giro der.	Frente	Giro izq.	Giro der.	Frente	Giro izq.	Giro der.	Frente	Liviano	71	32	115	9	1	35	340	340	Liviano	63	19	103	7		29	278	278	Liviano	68	11	98	2		25	245	245	Mediano				4	19	48	Mediano				1	12	39	Mediano						6	34	Mediano						6	Motos				11		52	Motos				9		41	Motos				5		33																																																																																																																																																																																																																																																																																																								
Mediano						5			Motos				17	6	53			Motos				11	5	41			Motos				9	1	35																																																																																																																																																																																																																																																																																																																																																																																																																																																																																																							
Acceso 4	Hora: 19:00 a 20:00			Calle: Av. La Paz(S - N)					Volumen	Acceso	Acceso 4	Hora: 20:00 a 21:00			Calle: Av. La Paz(S - N)				Volumen	Acceso	Acceso 4	Hora: 21:00 a 22:00					Calle: Av. La Paz(S - N)				Volumen	Acceso																																																																																																																																																																																																																																																																																																																																																																																																																																																																																																								
	Vehículos públicos			Vehículos privados								Vehículos públicos			Vehículos privados							Vehículos públicos					Vehículos privados																																																																																																																																																																																																																																																																																																																																																																																																																																																																																																													
	Giro izq.	Giro der.	Frente	Giro izq.	Giro der.	Frente	Giro izq.	Giro der.				Frente	Giro izq.	Giro der.	Frente	Giro izq.	Giro der.	Frente				Giro izq.	Giro der.	Frente	Giro izq.	Giro der.	Frente																																																																																																																																																																																																																																																																																																																																																																																																																																																																																																													
Liviano	71	32	115	9	1	35	340	340	Liviano	63	19	103	7		29	278	278	Liviano	68	11	98	2		25	245	245	Mediano				4	19	48	Mediano				1	12	39	Mediano						6	34	Mediano						6	Motos				11		52	Motos				9		41	Motos				5		33																																																																																																																																																																																																																																																																																																																																																																																																																																																												
Mediano						6			Motos				11		52			Motos				9		41			Motos				5		33																																																																																																																																																																																																																																																																																																																																																																																																																																																																																																							

Aforo vehicular para determinar horas pico del día

Intersección X							
Aforo vehicular Avenida Potosí							
Acceso 1	Hora: 06:00 a 07:00			Calle: Av. Potosí (W - E)			
	Vehículos públicos			Vehículos privados			Volumen
	Giro izq.	Giro der.	Frente	Giro izq.	Giro der.	Frente	Acceso
Liviano		4	153			66	224
Mediano						1	
Pesado							
Motos						26	
Acceso 2	Hora: 06:00 a 07:00			Calle: Av. Potosí (E - W)			
	Vehículos públicos			Vehículos privados			Volumen
	Giro izq.	Giro der.	Frente	Giro izq.	Giro der.	Frente	Acceso
Liviano	11		218	3		99	361
Mediano						28	
Pesado						2	
Motos						27	
Acceso 3	Hora: 06:00 a 07:00			Calle: Pasaje Güemes(N - S)			
	Vehículos públicos			Vehículos privados			Volumen
	Giro izq.	Giro der.	Frente	Giro izq.	Giro der.	Frente	Acceso
Liviano	1	2	3		2	1	12
Mediano						1	
Pesado						2	
Motos						4	
Acceso 4	Hora: 06:00 a 07:00			Calle: Pasaje Güemes(S - N)			
	Vehículos públicos			Vehículos privados			Volumen
	Giro izq.	Giro der.	Frente	Giro izq.	Giro der.	Frente	Acceso
Liviano	28	23	31	9	17	11	122
Mediano					1	2	
Pesado							
Motos				13	1	15	

Intersección X							
Aforo vehicular Avenida Potosí							
Acceso 1	Hora: 07:00 a 08:00			Calle: Av. Potosí (W - E)			
	Vehículos públicos			Vehículos privados			Volumen
	Giro izq.	Giro der.	Frente	Giro izq.	Giro der.	Frente	Acceso
Liviano		8	268			100	384
Mediano						4	
Pesado						4	
Motos						32	
Acceso 2	Hora: 07:00 a 08:00			Calle: Av. Potosí (E - W)			
	Vehículos públicos			Vehículos privados			Volumen
	Giro izq.	Giro der.	Frente	Giro izq.	Giro der.	Frente	Acceso
Liviano	20		272	8		136	476
Mediano						36	
Pesado						4	
Motos						32	
Acceso 3	Hora: 07:00 a 08:00			Calle: Pasaje Güemes(N - S)			
	Vehículos públicos			Vehículos privados			Volumen
	Giro izq.	Giro der.	Frente	Giro izq.	Giro der.	Frente	Acceso
Liviano	4	8	12			12	44
Mediano						4	
Pesado				4			
Motos				12		4	
Acceso 4	Hora: 07:00 a 08:00			Calle: Pasaje Güemes(S - N)			
	Vehículos públicos			Vehículos privados			Volumen
	Giro izq.	Giro der.	Frente	Giro izq.	Giro der.	Frente	Acceso
Liviano	40	32	44	16	32	16	200
Mediano				4	8	8	
Pesado							
Motos				20	4	20	

Intersección X							
Aforo vehicular Avenida Potosí							
Acceso 1	Hora: 08:00 a 09:00			Calle: Av. Potosí (W - E)			
	Vehículos públicos			Vehículos privados			Volumen
	Giro izq.	Giro der.	Frente	Giro izq.	Giro der.	Frente	Acceso
Liviano	6	6	240			87	414
Mediano				3		66	
Pesado						6	
Motos					6	51	
Acceso 2	Hora: 08:00 a 09:00			Calle: Av. Potosí (E - W)			
	Vehículos públicos			Vehículos privados			Volumen
	Giro izq.	Giro der.	Frente	Giro izq.	Giro der.	Frente	Acceso
Liviano	12	3	291	9		153	540
Mediano				3		48	
Pesado						21	
Motos						96	
Acceso 3	Hora: 08:00 a 09:00			Calle: Pasaje Güemes(N - S)			
	Vehículos públicos			Vehículos privados			Volumen
	Giro izq.	Giro der.	Frente	Giro izq.	Giro der.	Frente	Acceso
Liviano		3			3		6
Mediano							
Pesado							
Motos					3		
Acceso 4	Hora: 08:00 a 09:00			Calle: Pasaje Güemes(S - N)			
	Vehículos públicos			Vehículos privados			Volumen
	Giro izq.	Giro der.	Frente	Giro izq.	Giro der.	Frente	Acceso
Liviano	24	12	21	12	18	24	150
Mediano				9	12	18	
Pesado							
Motos				3		12	

Aforo vehicular para determinar horas pico del día

Intersección X							
Aforo vehicular Avenida Potosí							
Acceso 1	Hora: 09:00 a 10:00			Calle: Av. Potosí (W - E)			Volumen
	Vehículos públicos			Vehículos privados			
	Giro izq.	Giro der.	Frente	Giro izq.	Giro der.	Frente	
Liviano	3	3	297	9	3	84	456
Mediano					3	42	
Pesado						12	
Motos						72	
Acceso 2	Hora: 09:00 a 10:00			Calle: Av. Potosí (E - W)			Volumen
	Vehículos públicos			Vehículos privados			
	Giro izq.	Giro der.	Frente	Giro izq.	Giro der.	Frente	
Liviano	9	15	288	3	6	141	543
Mediano				6		54	
Pesado						21	
Motos						96	
Acceso 3	Hora: 09:00 a 10:00			Calle: Pasaje Güemes(N - S)			Volumen
	Vehículos públicos			Vehículos privados			
	Giro izq.	Giro der.	Frente	Giro izq.	Giro der.	Frente	
Liviano		3					3
Mediano							
Pesado							
Motos						3	
Acceso 4	Hora: 09:00 a 10:00			Calle: Pasaje Güemes(S - N)			Volumen
	Vehículos públicos			Vehículos privados			
	Giro izq.	Giro der.	Frente	Giro izq.	Giro der.	Frente	
Liviano	12	33	42	3	21	15	144
Mediano					9	9	
Pesado							
Motos				9	6	3	

Intersección X							
Aforo vehicular Avenida Potosí							
Acceso 1	Hora: 10:00 a 11:00			Calle: Av. Potosí (W - E)			Volumen
	Vehículos públicos			Vehículos privados			
	Giro izq.	Giro der.	Frente	Giro izq.	Giro der.	Frente	
Liviano		6	207	3	6	105	396
Mediano				3	54		
Pesado						12	
Motos					6	54	
Acceso 2	Hora: 10:00 a 11:00			Calle: Av. Potosí (E - W)			Volumen
	Vehículos públicos			Vehículos privados			
	Giro izq.	Giro der.	Frente	Giro izq.	Giro der.	Frente	
Liviano	6		255	6	6	144	492
Mediano				3	3	57	
Pesado						12	
Motos				3		117	
Acceso 3	Hora: 10:00 a 11:00			Calle: Pasaje Güemes(N - S)			Volumen
	Vehículos públicos			Vehículos privados			
	Giro izq.	Giro der.	Frente	Giro izq.	Giro der.	Frente	
Liviano	3			3			9
Mediano				3			
Pesado							
Motos							
Acceso 4	Hora: 10:00 a 11:00			Calle: Pasaje Güemes(S - N)			Volumen
	Vehículos públicos			Vehículos privados			
	Giro izq.	Giro der.	Frente	Giro izq.	Giro der.	Frente	
Liviano	27	36	36	6	9	12	171
Mediano				15	21	6	
Pesado						3	
Motos				9	3	15	

Intersección X							
Aforo vehicular Avenida Potosí							
Acceso 1	Hora: 11:00 a 12:00			Calle: Av. Potosí (W - E)			Volumen
	Vehículos públicos			Vehículos privados			
	Giro izq.	Giro der.	Frente	Giro izq.	Giro der.	Frente	
Liviano		9	228			117	438
Mediano					3	75	
Pesado						6	
Motos					6	84	
Acceso 2	Hora: 11:00 a 12:00			Calle: Av. Potosí (E - W)			Volumen
	Vehículos públicos			Vehículos privados			
	Giro izq.	Giro der.	Frente	Giro izq.	Giro der.	Frente	
Liviano	18		321	6	12	165	579
Mediano				9	3	45	
Pesado							
Motos						69	
Acceso 3	Hora: 11:00 a 12:00			Calle: Pasaje Güemes(N - S)			Volumen
	Vehículos públicos			Vehículos privados			
	Giro izq.	Giro der.	Frente	Giro izq.	Giro der.	Frente	
Liviano	3	12		3	3	3	24
Mediano							
Pesado							
Motos				3	3		
Acceso 4	Hora: 11:00 a 12:00			Calle: Pasaje Güemes(S - N)			Volumen
	Vehículos públicos			Vehículos privados			
	Giro izq.	Giro der.	Frente	Giro izq.	Giro der.	Frente	
Liviano	30	36	33	6	18	24	174
Mediano				6		21	
Pesado							
Motos				3	9	15	

Aforo vehicular para determinar horas pico del día

Intersección X							
Aforo vehicular Avenida Potosí							
Acceso 1	Hora: 12:00 a 13:00			Calle: Av. Potosí (W - E)			Volumen
	Vehículos públicos			Vehículos privados			
	Giro izq.	Giro der.	Frente	Giro izq.	Giro der.	Frente	
Liviano		3	180		3	165	429
Mediano						75	
Pesado						3	
Motos				6		129	
Acceso 2	Hora: 12:00 a 13:00			Calle: Av. Potosí (E - W)			Volumen
	Vehículos públicos			Vehículos privados			
	Giro izq.	Giro der.	Frente	Giro izq.	Giro der.	Frente	
Liviano	21	3	222	9	6	162	501
Mediano				3		75	
Pesado							
Motos						90	
Acceso 3	Hora: 12:00 a 13:00			Calle: Pasaje Güemes(N - S)			Volumen
	Vehículos públicos			Vehículos privados			
	Giro izq.	Giro der.	Frente	Giro izq.	Giro der.	Frente	
Liviano					3		3
Mediano							
Pesado							
Motos						3	
Acceso 4	Hora: 12:00 a 13:00			Calle: Pasaje Güemes(S - N)			Volumen
	Vehículos públicos			Vehículos privados			
	Giro izq.	Giro der.	Frente	Giro izq.	Giro der.	Frente	
Liviano	12	39	54	15	18	30	213
Mediano				6	12	27	
Pesado							
Motos				6	6	9	

Intersección X							
Aforo vehicular Avenida Potosí							
Acceso 1	Hora: 13:00 a 14:00			Calle: Av. Potosí (W - E)			Volumen
	Vehículos públicos			Vehículos privados			
	Giro izq.	Giro der.	Frente	Giro izq.	Giro der.	Frente	
Liviano	3	3	225			75	345
Mediano						30	
Pesado						9	
Motos					3	75	
Acceso 2	Hora: 13:00 a 14:00			Calle: Av. Potosí (E - W)			Volumen
	Vehículos públicos			Vehículos privados			
	Giro izq.	Giro der.	Frente	Giro izq.	Giro der.	Frente	
Liviano	21	6	216	3		87	489
Mediano				6		72	
Pesado							
Motos					3	75	
Acceso 3	Hora: 13:00 a 14:00			Calle: Pasaje Güemes(N - S)			Volumen
	Vehículos públicos			Vehículos privados			
	Giro izq.	Giro der.	Frente	Giro izq.	Giro der.	Frente	
Liviano		3	3		3	3	12
Mediano							
Pesado							
Motos							
Acceso 4	Hora: 13:00 a 14:00			Calle: Pasaje Güemes(S - N)			Volumen
	Vehículos públicos			Vehículos privados			
	Giro izq.	Giro der.	Frente	Giro izq.	Giro der.	Frente	
Liviano		27	15	9	27	18	108
Mediano					6	3	
Pesado						3	
Motos				3	6	6	

Intersección X							
Aforo vehicular Avenida Potosí							
Acceso 1	Hora: 14:00 a 15:00			Calle: Av. Potosí (W - E)			Volumen
	Vehículos públicos			Vehículos privados			
	Giro izq.	Giro der.	Frente	Giro izq.	Giro der.	Frente	
Liviano	3	6	180			81	330
Mediano						45	
Pesado						15	
Motos				3	3	66	
Acceso 2	Hora: 14:00 a 15:00			Calle: Av. Potosí (E - W)			Volumen
	Vehículos públicos			Vehículos privados			
	Giro izq.	Giro der.	Frente	Giro izq.	Giro der.	Frente	
Liviano	15	3	228	3		159	480
Mediano				6		60	
Pesado						6	
Motos				3		81	
Acceso 3	Hora: 14:00 a 15:00			Calle: Pasaje Güemes(N - S)			Volumen
	Vehículos públicos			Vehículos privados			
	Giro izq.	Giro der.	Frente	Giro izq.	Giro der.	Frente	
Liviano	3	3			3		9
Mediano							
Pesado							
Motos							
Acceso 4	Hora: 14:00 a 15:00			Calle: Pasaje Güemes(S - N)			Volumen
	Vehículos públicos			Vehículos privados			
	Giro izq.	Giro der.	Frente	Giro izq.	Giro der.	Frente	
Liviano	15	6	15	3	3	18	75
Mediano				6		9	
Pesado							
Motos				3	9	9	

Aforo vehicular para determinar horas pico del día

Intersección X							
Aforo vehicular Avenida Potosí							
Acceso 1	Hora: 15:00 a 16:00			Calle: Av. Potosí (W - E)			
	Vehículos públicos			Vehículos privados			Volumen
	Giro izq.	Giro der.	Frente	Giro izq.	Giro der.	Frente	Acceso
Liviano	9	6	210			96	348
Mediano						24	
Pesado						3	
Motos						39	
Acceso 2	Hora: 15:00 a 16:00			Calle: Av. Potosí (E - W)			
	Vehículos públicos			Vehículos privados			Volumen
	Giro izq.	Giro der.	Frente	Giro izq.	Giro der.	Frente	Acceso
Liviano	9		225	6	3	117	426
Mediano				3		54	
Pesado						9	
Motos						66	
Acceso 3	Hora: 15:00 a 16:00			Calle: Pasaje Güemes(N - S)			
	Vehículos públicos			Vehículos privados			Volumen
	Giro izq.	Giro der.	Frente	Giro izq.	Giro der.	Frente	Acceso
Liviano							0
Mediano							
Pesado							
Motos						3	
Acceso 4	Hora: 15:00 a 16:00			Calle: Pasaje Güemes(S - N)			
	Vehículos públicos			Vehículos privados			Volumen
	Giro izq.	Giro der.	Frente	Giro izq.	Giro der.	Frente	Acceso
Liviano	24	18	9	18		18	111
Mediano				6	6	9	
Pesado					3		
Motos						12	

Intersección X							
Aforo vehicular Avenida Potosí							
Acceso 1	Hora: 16:00 a 17:00			Calle: Av. Potosí (W - E)			
	Vehículos públicos			Vehículos privados			Volumen
	Giro izq.	Giro der.	Frente	Giro izq.	Giro der.	Frente	Acceso
Liviano	6		240			123	426
Mediano						48	
Pesado						9	
Motos				3		60	
Acceso 2	Hora: 16:00 a 17:00			Calle: Av. Potosí (E - W)			
	Vehículos públicos			Vehículos privados			Volumen
	Giro izq.	Giro der.	Frente	Giro izq.	Giro der.	Frente	Acceso
Liviano	3		246		3	105	426
Mediano						45	
Pesado						24	
Motos						84	
Acceso 3	Hora: 16:00 a 17:00			Calle: Pasaje Güemes(N - S)			
	Vehículos públicos			Vehículos privados			Volumen
	Giro izq.	Giro der.	Frente	Giro izq.	Giro der.	Frente	Acceso
Liviano			3				3
Mediano							
Pesado							
Motos							
Acceso 4	Hora: 16:00 a 17:00			Calle: Pasaje Güemes(S - N)			
	Vehículos públicos			Vehículos privados			Volumen
	Giro izq.	Giro der.	Frente	Giro izq.	Giro der.	Frente	Acceso
Liviano	21	39	48	15	15	18	171
Mediano				6	6	3	
Pesado							
Motos				6	6	12	

Intersección X							
Aforo vehicular Avenida Potosí							
Acceso 1	Hora: 17:00 a 18:00			Calle: Av. Potosí (W - E)			
	Vehículos públicos			Vehículos privados			Volumen
	Giro izq.	Giro der.	Frente	Giro izq.	Giro der.	Frente	Acceso
Liviano		6	234		3	87	393
Mediano					3	51	
Pesado						9	
Motos					3	60	
Acceso 2	Hora: 17:00 a 18:00			Calle: Av. Potosí (E - W)			
	Vehículos públicos			Vehículos privados			Volumen
	Giro izq.	Giro der.	Frente	Giro izq.	Giro der.	Frente	Acceso
Liviano	9	3	270	3		138	489
Mediano						57	
Pesado						9	
Motos					6	84	
Acceso 3	Hora: 17:00 a 18:00			Calle: Pasaje Güemes(N - S)			
	Vehículos públicos			Vehículos privados			Volumen
	Giro izq.	Giro der.	Frente	Giro izq.	Giro der.	Frente	Acceso
Liviano						3	3
Mediano							
Pesado							
Motos						3	
Acceso 4	Hora: 17:00 a 18:00			Calle: Pasaje Güemes(S - N)			
	Vehículos públicos			Vehículos privados			Volumen
	Giro izq.	Giro der.	Frente	Giro izq.	Giro der.	Frente	Acceso
Liviano	17	45	72	24	24	24	221
Mediano				3		12	
Pesado							
Motos				3	3	18	

Aforo vehicular para determinar horas pico del día

Intersección X								Intersección X								Intersección X							
Aforo vehicular Avenida Potosí								Aforo vehicular Avenida Potosí								Aforo vehicular Avenida Potosí							
Acceso 1	Hora: 18:00 a 19:00			Calle: Av. Potosí (W - E)				Acceso 1	Hora: 19:00 a 20:00			Calle: Av. Potosí (W - E)				Acceso 1	Hora: 20:00 a 21:00			Calle: Av. Potosí (W - E)			
	Vehículos públicos			Vehículos privados					Volumen			Vehículos públicos			Vehículos privados				Volumen				
	Giro izq.	Giro der.	Frente	Giro izq.	Giro der.	Frente	Acceso		Giro izq.	Giro der.	Frente	Giro izq.	Giro der.	Frente	Acceso		Giro izq.	Giro der.	Frente	Giro izq.	Giro der.	Frente	Acceso
Liviano	3		273			84	426	Liviano	4		267			71	399	Liviano	3		216			52	305
Mediano						57		Mediano						51		Mediano						32	
Pesado						9		Pesado						6		Pesado						2	
Motos						87		Motos						80		Motos						53	
Acceso 2	Hora: 18:00 a 19:00			Calle: Av. Potosí (E - W)				Acceso 2	Hora: 19:00 a 20:00			Calle: Av. Potosí (E - W)				Acceso 2	Hora: 20:00 a 21:00			Calle: Av. Potosí (E - W)			
	Vehículos públicos			Vehículos privados					Volumen			Vehículos públicos			Vehículos privados				Volumen				
	Giro izq.	Giro der.	Frente	Giro izq.	Giro der.	Frente	Acceso		Giro izq.	Giro der.	Frente	Giro izq.	Giro der.	Frente	Acceso		Giro izq.	Giro der.	Frente	Giro izq.	Giro der.	Frente	Acceso
Liviano	12	15	228	12	3	126	474	Liviano	11	10	203	9		107	409	Liviano	6	6	167	5		95	342
Mediano				3		72		Mediano						68		Mediano						61	
Pesado						3		Pesado						1		Pesado						2	
Motos				12		108		Motos				9		112		Motos					7	80	
Acceso 3	Hora: 18:00 a 19:00			Calle: Pasaje Güemes(N - S)				Acceso 3	Hora: 19:00 a 20:00			Calle: Pasaje Güemes(N - S)				Acceso 3	Hora: 20:00 a 21:00			Calle: Pasaje Güemes(N - S)			
	Vehículos públicos			Vehículos privados					Volumen			Vehículos públicos			Vehículos privados				Volumen				
	Giro izq.	Giro der.	Frente	Giro izq.	Giro der.	Frente	Acceso		Giro izq.	Giro der.	Frente	Giro izq.	Giro der.	Frente	Acceso		Giro izq.	Giro der.	Frente	Giro izq.	Giro der.	Frente	Acceso
Liviano		9			3		12	Liviano			2				7	Liviano		3			4	14	
Mediano								Mediano						1		Mediano					2		
Pesado								Pesado						4		Pesado					5		
Motos								Motos						3		Motos					7		
Acceso 4	Hora: 18:00 a 19:00			Calle: Pasaje Güemes(S - N)				Acceso 4	Hora: 19:00 a 20:00			Calle: Pasaje Güemes(S - N)				Acceso 4	Hora: 20:00 a 21:00			Calle: Pasaje Güemes(S - N)			
	Vehículos públicos			Vehículos privados					Volumen			Vehículos públicos			Vehículos privados				Volumen				
	Giro izq.	Giro der.	Frente	Giro izq.	Giro der.	Frente	Acceso		Giro izq.	Giro der.	Frente	Giro izq.	Giro der.	Frente	Acceso		Giro izq.	Giro der.	Frente	Giro izq.	Giro der.	Frente	Acceso
Liviano	9	24	54	15	18	63	210	Liviano	5	21	47	13	11	62	177	Liviano	3	17	41	9	8	49	144
Mediano				12	9	6		Mediano				9	2	7		Mediano				12	4	1	
Pesado								Pesado								Pesado							
Motos				21		12		Motos				17		8		Motos				14		5	

Aforo vehicular para determinar horas pico del día

Intersección X								Intersección XI								Intersección XI										
Aforo vehicular Avenida Potosí								Aforo vehicular Avenida Potosí								Aforo vehicular Avenida Potosí										
Acceso 1	Hora: 21:00 a 22:00			Calle: Av. Potosí (W - E)			Volumen	Acceso	Acceso 1	Hora: 06:00 a 07:00			Calle: Av. Potosí (W - E)			Volumen	Acceso	Acceso 1	Hora: 07:00 a 08:00			Calle: Av. Potosí (W - E)			Volumen	Acceso
	Vehículos públicos			Vehículos privados						Vehículos públicos			Vehículos privados						Vehículos públicos			Vehículos privados				
	Giro izq.	Giro der.	Frente	Giro izq.	Giro der.	Frente			Giro izq.	Giro der.	Frente	Giro izq.	Giro der.	Frente				Giro izq.	Giro der.	Frente	Giro izq.	Giro der.	Frente			
Liviano			186				42		Liviano		4	153				66		Liviano		8	268				100	
Mediano							17		Mediano							1		Mediano							4	
Pesado									Pesado									Pesado							4	
Motos							47		Motos							26		Motos							32	
245								224								384										
Acceso 2	Hora: 21:00 a 22:00			Calle: Av. Potosí (E - W)			Volumen	Acceso	Acceso 2	Hora: 06:00 a 07:00			Calle: Av. Potosí (E - W)			Volumen	Acceso	Acceso 2	Hora: 07:00 a 08:00			Calle: Av. Potosí (E - W)			Volumen	Acceso
	Vehículos públicos			Vehículos privados						Vehículos públicos			Vehículos privados						Vehículos públicos			Vehículos privados				
Liviano	1	4	143	2			81		Liviano	11		218	3			99		Liviano	20		272	8			136	
Mediano							47		Mediano							28		Mediano							36	
Pesado							1		Pesado						2			Pesado							4	
Motos				5			72		Motos						27			Motos							32	
279								361								476										
Acceso 3	Hora: 21:00 a 22:00			Calle: Pasaje Güemes(N - S)			Volumen	Acceso	Acceso 3	Hora: 06:00 a 07:00			Calle: Pasaje las Rosas (N - S)			Volumen	Acceso	Acceso 3	Hora: 07:00 a 08:00			Calle: Pasaje las Rosas (N - S)			Volumen	Acceso
	Vehículos públicos			Vehículos privados						Vehículos públicos			Vehículos privados						Vehículos públicos			Vehículos privados				
Liviano			1				7		Liviano									Liviano								
Mediano							1		Mediano									Mediano								
Pesado							3		Pesado									Pesado								
Motos							2		Motos									Motos								
12								0								0										
Acceso 4	Hora: 21:00 a 22:00			Calle: Pasaje Güemes(S - N)			Volumen	Acceso	Acceso 4	Hora: 06:00 a 07:00			Calle: Pasaje las Rosas (S - N)			Volumen	Acceso	Acceso 4	Hora: 07:00 a 08:00			Calle: Pasaje las Rosas (S - N)			Volumen	Acceso
	Vehículos públicos			Vehículos privados						Vehículos públicos			Vehículos privados						Vehículos públicos			Vehículos privados				
Liviano	1	11	24	3	2		31		Liviano									Liviano								
Mediano					7	1			Mediano									Mediano								
Pesado									Pesado									Pesado								
Motos				7	1				Motos									Motos								
80								0								0										

Aforo vehicular para determinar horas pico del día

Intersección XI								Intersección XI								Intersección XI							
Aforo vehicular Avenida Potosí								Aforo vehicular Avenida Potosí								Aforo vehicular Avenida Potosí							
Acceso 1	Hora: 08:00 a 09:00			Calle: Av. Potosí (W - E)				Acceso 1	Hora: 09:00 a 10:00			Calle: Av. Potosí (W - E)				Acceso 1	Hora: 10:00 a 11:00			Calle: Av. Potosí (W - E)			
	Vehículos públicos			Vehículos privados					Volumen			Vehículos públicos			Vehículos privados				Volumen				
	Giro izq.	Giro der.	Frente	Giro izq.	Giro der.	Frente	Acceso		Giro izq.	Giro der.	Frente	Giro izq.	Giro der.	Frente	Acceso		Giro izq.	Giro der.	Frente	Acceso			
Liviano	6	6	240				87	Liviano	3	3	297	9	3	84	Liviano		6	207	3	6	105		
Mediano				3			66	Mediano					3	42	Mediano				3	54	12		
Pesado							6	Pesado						12	Pesado						12		
Motos					6		51	Motos						72	Motos					6	54		
Acceso 2	Hora: 08:00 a 09:00			Calle: Av. Potosí (E - W)				Acceso 2	Hora: 09:00 a 10:00			Calle: Av. Potosí (E - W)				Acceso 2	Hora: 10:00 a 11:00			Calle: Av. Potosí (E - W)			
	Vehículos públicos			Vehículos privados					Volumen			Vehículos públicos			Vehículos privados				Volumen				
	Giro izq.	Giro der.	Frente	Giro izq.	Giro der.	Frente	Acceso		Giro izq.	Giro der.	Frente	Giro izq.	Giro der.	Frente	Acceso		Giro izq.	Giro der.	Frente	Acceso			
Liviano	12	3	291	9			153	Liviano	9	15	288	3	6	141	Liviano	6		255	6	6	144		
Mediano				3			48	Mediano				6		54	Mediano				3	3	57		
Pesado							21	Pesado						21	Pesado						12		
Motos							96	Motos						96	Motos				3		117		
Acceso 3	Hora: 08:00 a 09:00			Calle: Pasaje las Rosas (N - S)				Acceso 3	Hora: 09:00 a 10:00			Calle: Pasaje las Rosas (N - S)				Acceso 3	Hora: 10:00 a 11:00			Calle: Pasaje las Rosas (N - S)			
	Vehículos públicos			Vehículos privados					Volumen			Vehículos públicos			Vehículos privados				Volumen				
	Giro izq.	Giro der.	Frente	Giro izq.	Giro der.	Frente	Acceso		Giro izq.	Giro der.	Frente	Giro izq.	Giro der.	Frente	Acceso		Giro izq.	Giro der.	Frente	Acceso			
Liviano							0	Liviano							Liviano								
Mediano							0	Mediano							Mediano								
Pesado							0	Pesado							Pesado								
Motos							0	Motos							Motos								
Acceso 4	Hora: 08:00 a 09:00			Calle: Pasaje las Rosas (S - N)				Acceso 4	Hora: 09:00 a 10:00			Calle: Pasaje las Rosas (S - N)				Acceso 4	Hora: 10:00 a 11:00			Calle: Pasaje las Rosas (S - N)			
	Vehículos públicos			Vehículos privados					Volumen			Vehículos públicos			Vehículos privados				Volumen				
	Giro izq.	Giro der.	Frente	Giro izq.	Giro der.	Frente	Acceso		Giro izq.	Giro der.	Frente	Giro izq.	Giro der.	Frente	Acceso		Giro izq.	Giro der.	Frente	Acceso			
Liviano							0	Liviano							Liviano								
Mediano							0	Mediano							Mediano								
Pesado							0	Pesado							Pesado								
Motos							0	Motos							Motos								

Aforo vehicular para determinar horas pico del día

Intersección XI								Intersección XI								Intersección XI										
Aforo vehicular Avenida Potosí								Aforo vehicular Avenida Potosí								Aforo vehicular Avenida Potosí										
Acceso 1	Hora: 11:00 a 12:00			Calle: Av. Potosí (W - E)				Acceso 1	Hora: 12:00 a 13:00			Calle: Av. Potosí (W - E)				Acceso 1	Hora: 13:00 a 14:00			Calle: Av. Potosí (W - E)						
	Vehículos públicos			Vehículos privados					Volumen	Vehículos públicos			Vehículos privados				Volumen	Vehículos públicos			Vehículos privados				Volumen	
	Giro izq.	Giro der.	Frente	Giro izq.	Giro der.	Frente	Acceso		Giro izq.	Giro der.	Frente	Giro izq.	Giro der.	Frente	Acceso		Giro izq.	Giro der.	Frente	Giro izq.	Giro der.	Frente	Acceso			
Liviano		9	228				117	Liviano		3	180			3	165	Liviano	3	3	225				75			
Mediano					3		75	Mediano							75	Mediano							30			
Pesado							6	Pesado							3	Pesado							9			
Motos					6		84	Motos				6			129	Motos					3		75			
	438								429								345									
Acceso 2	Hora: 11:00 a 12:00			Calle: Av. Potosí (E - W)				Acceso 2	Hora: 12:00 a 13:00			Calle: Av. Potosí (E - W)				Acceso 2	Hora: 13:00 a 14:00			Calle: Av. Potosí (E - W)						
	Vehículos públicos			Vehículos privados					Volumen	Vehículos públicos			Vehículos privados				Volumen	Vehículos públicos			Vehículos privados				Volumen	
	Giro izq.	Giro der.	Frente	Giro izq.	Giro der.	Frente	Acceso		Giro izq.	Giro der.	Frente	Giro izq.	Giro der.	Frente	Acceso		Giro izq.	Giro der.	Frente	Giro izq.	Giro der.	Frente	Acceso			
Liviano	18		321	6	12		165	Liviano	21	3	222	9		162	Liviano	21	6	216	3			87				
Mediano				9	3		45	Mediano				3	6	75	Mediano				6			72				
Pesado								Pesado							Pesado											
Motos							69	Motos						90	Motos						3		75			
	579								501								489									
Acceso 3	Hora: 11:00 a 12:00			Calle: Pasaje las Rosas (N - S)				Acceso 3	Hora: 12:00 a 13:00			Calle: Pasaje las Rosas (N - S)				Acceso 3	Hora: 13:00 a 14:00			Calle: Pasaje las Rosas (N - S)						
	Vehículos públicos			Vehículos privados					Volumen	Vehículos públicos			Vehículos privados				Volumen	Vehículos públicos			Vehículos privados				Volumen	
	Giro izq.	Giro der.	Frente	Giro izq.	Giro der.	Frente	Acceso		Giro izq.	Giro der.	Frente	Giro izq.	Giro der.	Frente	Acceso		Giro izq.	Giro der.	Frente	Giro izq.	Giro der.	Frente	Acceso			
Liviano								Liviano							Liviano											
Mediano								Mediano							Mediano											
Pesado								Pesado							Pesado											
Motos								Motos							Motos											
	0								0								0									
Acceso 4	Hora: 11:00 a 12:00			Calle: Pasaje las Rosas (S - N)				Acceso 4	Hora: 12:00 a 13:00			Calle: Pasaje las Rosas (S - N)				Acceso 4	Hora: 13:00 a 14:00			Calle: Pasaje las Rosas (S - N)						
	Vehículos públicos			Vehículos privados					Volumen	Vehículos públicos			Vehículos privados				Volumen	Vehículos públicos			Vehículos privados				Volumen	
	Giro izq.	Giro der.	Frente	Giro izq.	Giro der.	Frente	Acceso		Giro izq.	Giro der.	Frente	Giro izq.	Giro der.	Frente	Acceso		Giro izq.	Giro der.	Frente	Giro izq.	Giro der.	Frente	Acceso			
Liviano								Liviano							Liviano											
Mediano								Mediano							Mediano											
Pesado								Pesado							Pesado											
Motos								Motos							Motos											
	0								0								0									

Aforo vehicular para determinar horas pico del día

Intersección XI								
Aforo vehicular Avenida Potosí								
Acceso 1	Hora: 14:00 a 15:00			Calle: Av. Potosí (W - E)			Acceso	
	Vehículos públicos			Vehículos privados				Volumen
	Giro izq.	Giro der.	Frente	Giro izq.	Giro der.	Frente		
Liviano	3	6	180			81	330	
Mediano						45		
Pesado						15		
Motos				3	3	66		
Acceso 2	Hora: 14:00 a 15:00			Calle: Av. Potosí (E - W)			Acceso	
	Vehículos públicos			Vehículos privados				Volumen
	Giro izq.	Giro der.	Frente	Giro izq.	Giro der.	Frente		
Liviano	15	3	228	3		159	480	
Mediano				6		60		
Pesado						6		
Motos				3		81		
Acceso 3	Hora: 14:00 a 15:00			Calle: Pasaje las Rosas (N - S)			Acceso	
	Vehículos públicos			Vehículos privados				Volumen
	Giro izq.	Giro der.	Frente	Giro izq.	Giro der.	Frente		
Liviano							0	
Mediano								
Pesado								
Motos								
Acceso 4	Hora: 14:00 a 15:00			Calle: Pasaje las Rosas (S - N)			Acceso	
	Vehículos públicos			Vehículos privados				Volumen
	Giro izq.	Giro der.	Frente	Giro izq.	Giro der.	Frente		
Liviano							0	
Mediano								
Pesado								
Motos								

Intersección XI								
Aforo vehicular Avenida Potosí								
Acceso 1	Hora: 15:00 a 16:00			Calle: Av. Potosí (W - E)			Acceso	
	Vehículos públicos			Vehículos privados				Volumen
	Giro izq.	Giro der.	Frente	Giro izq.	Giro der.	Frente		
Liviano	9	6	210			96	348	
Mediano						24		
Pesado						3		
Motos						39		
Acceso 2	Hora: 15:00 a 16:00			Calle: Av. Potosí (E - W)			Acceso	
	Vehículos públicos			Vehículos privados				Volumen
	Giro izq.	Giro der.	Frente	Giro izq.	Giro der.	Frente		
Liviano	9		225	6	3	117	426	
Mediano				3		54		
Pesado						9		
Motos						66		
Acceso 3	Hora: 15:00 a 16:00			Calle: Pasaje las Rosas (N - S)			Acceso	
	Vehículos públicos			Vehículos privados				Volumen
	Giro izq.	Giro der.	Frente	Giro izq.	Giro der.	Frente		
Liviano							0	
Mediano								
Pesado								
Motos								
Acceso 4	Hora: 15:00 a 16:00			Calle: Pasaje las Rosas (S - N)			Acceso	
	Vehículos públicos			Vehículos privados				Volumen
	Giro izq.	Giro der.	Frente	Giro izq.	Giro der.	Frente		
Liviano							0	
Mediano								
Pesado								
Motos								

Intersección XI								
Aforo vehicular Avenida Potosí								
Acceso 1	Hora: 16:00 a 17:00			Calle: Av. Potosí (W - E)			Acceso	
	Vehículos públicos			Vehículos privados				Volumen
	Giro izq.	Giro der.	Frente	Giro izq.	Giro der.	Frente		
Liviano	6		240			123	426	
Mediano						48		
Pesado						9		
Motos						60		
Acceso 2	Hora: 16:00 a 17:00			Calle: Av. Potosí (E - W)			Acceso	
	Vehículos públicos			Vehículos privados				Volumen
	Giro izq.	Giro der.	Frente	Giro izq.	Giro der.	Frente		
Liviano	3		246		3	105	426	
Mediano						45		
Pesado						24		
Motos						84		
Acceso 3	Hora: 16:00 a 17:00			Calle: Pasaje las Rosas (N - S)			Acceso	
	Vehículos públicos			Vehículos privados				Volumen
	Giro izq.	Giro der.	Frente	Giro izq.	Giro der.	Frente		
Liviano							0	
Mediano								
Pesado								
Motos								
Acceso 4	Hora: 16:00 a 17:00			Calle: Pasaje las Rosas (S - N)			Acceso	
	Vehículos públicos			Vehículos privados				Volumen
	Giro izq.	Giro der.	Frente	Giro izq.	Giro der.	Frente		
Liviano							0	
Mediano								
Pesado								
Motos								

Aforo vehicular para determinar horas pico del día

Intersección XI								Intersección XI								Intersección XI										
Aforo vehicular Avenida Potosí								Aforo vehicular Avenida Potosí								Aforo vehicular Avenida Potosí										
Acceso 1	Hora: 17:00 a 18:00			Calle: Av. Potosí (W - E)				Acceso 1	Hora: 18:00 a 19:00			Calle: Av. Potosí (W - E)				Acceso 1	Hora: 19:00 a 20:00			Calle: Av. Potosí (W - E)						
	Vehículos públicos			Vehículos privados					Volumen	Vehículos públicos			Vehículos privados				Volumen	Vehículos públicos			Vehículos privados				Volumen	
	Giro izq.	Giro der.	Frente	Giro izq.	Giro der.	Frente	Acceso		Giro izq.	Giro der.	Frente	Giro izq.	Giro der.	Frente	Acceso		Giro izq.	Giro der.	Frente	Giro izq.	Giro der.	Frente	Acceso			
Liviano		6	234			3	87	Liviano	3					84	Liviano	4					71					
Mediano						3	51	Mediano						57	Mediano						51					
Pesado							9	Pesado						9	Pesado						6					
Motos						3	60	Motos						87	Motos						80					
	Hora: 17:00 a 18:00			Calle: Av. Potosí (E - W)					Hora: 18:00 a 19:00			Calle: Av. Potosí (E - W)					Hora: 19:00 a 20:00			Calle: Av. Potosí (E - W)						
Acceso 2	Vehículos públicos			Vehículos privados				Volumen	Vehículos públicos			Vehículos privados				Volumen	Vehículos públicos			Vehículos privados				Volumen		
	Giro izq.	Giro der.	Frente	Giro izq.	Giro der.	Frente	Acceso	Giro izq.	Giro der.	Frente	Giro izq.	Giro der.	Frente	Acceso	Giro izq.	Giro der.	Frente	Giro izq.	Giro der.	Frente	Acceso					
	Liviano	9	3	270	3		138	Liviano	12	15	228	12	3	126	Liviano	11	10	203	9		107					
Mediano						57	Mediano				3		72	Mediano							68					
Pesado						9	Pesado						3	Pesado							1					
Motos						6	84	Motos				12		108	Motos				9			112				
	Hora: 17:00 a 18:00			Calle: Pasaje las Rosas (N - S)					Hora: 18:00 a 19:00			Calle: Pasaje las Rosas (N - S)					Hora: 19:00 a 20:00			Calle: Pasaje las Rosas (N - S)						
Acceso 3	Vehículos públicos			Vehículos privados				Volumen	Vehículos públicos			Vehículos privados				Volumen	Vehículos públicos			Vehículos privados				Volumen		
	Giro izq.	Giro der.	Frente	Giro izq.	Giro der.	Frente	Acceso	Giro izq.	Giro der.	Frente	Giro izq.	Giro der.	Frente	Acceso	Giro izq.	Giro der.	Frente	Giro izq.	Giro der.	Frente	Acceso					
	Liviano						0	Liviano						0	Liviano							0				
Mediano							Mediano							Mediano												
Pesado							Pesado							Pesado												
Motos							Motos							Motos												
	Hora: 17:00 a 18:00			Calle: Pasaje las Rosas (S - N)					Hora: 18:00 a 19:00			Calle: Pasaje las Rosas (S - N)					Hora: 19:00 a 20:00			Calle: Pasaje las Rosas (S - N)						
Acceso 4	Vehículos públicos			Vehículos privados				Volumen	Vehículos públicos			Vehículos privados				Volumen	Vehículos públicos			Vehículos privados				Volumen		
	Giro izq.	Giro der.	Frente	Giro izq.	Giro der.	Frente	Acceso	Giro izq.	Giro der.	Frente	Giro izq.	Giro der.	Frente	Acceso	Giro izq.	Giro der.	Frente	Giro izq.	Giro der.	Frente	Acceso					
	Liviano						0	Liviano						0	Liviano							0				
Mediano							Mediano							Mediano												
Pesado							Pesado							Pesado												
Motos							Motos							Motos												

Aforo vehicular para determinar horas pico del día

Intersección XI								Intersección XI								Intersección XII										
Aforo vehicular Avenida Potosí								Aforo vehicular Avenida Potosí								Aforo vehicular Avenida Potosí										
Acceso 1	Hora: 20:00 a 21:00			Calle: Av. Potosí (W - E)				Acceso 1	Hora: 21:00 a 22:00			Calle: Av. Potosí (W - E)				Acceso 1	Hora: 06:00 a 07:00			Calle: Av. Potosí (W - E)						
	Vehículos públicos			Vehículos privados					Volumen	Vehículos públicos			Vehículos privados				Volumen	Vehículos públicos			Vehículos privados				Volumen	
	Giro izq.	Giro der.	Frente	Giro izq.	Giro der.	Frente	Acceso		Giro izq.	Giro der.	Frente	Giro izq.	Giro der.	Frente	Acceso		Giro izq.	Giro der.	Frente	Giro izq.	Giro der.	Frente	Acceso			
Liviano	3		216			52	305	Liviano			186			42	245	Liviano	5	22	315	11	14	114	530			
Mediano					32	Mediano							17	Mediano							1	5				
Pesado					2	Pesado								47		Pesado										
Motos					53	Motos								28		Motos						2		28		
Acceso 2	Hora: 20:00 a 21:00			Calle: Av. Potosí (E - W)				Acceso 2	Hora: 21:00 a 22:00			Calle: Av. Potosí (E - W)				Acceso 2	Hora: 06:00 a 07:00			Calle: PTE. Gamoneda (W - E)						
	Vehículos públicos			Vehículos privados					Volumen	Vehículos públicos			Vehículos privados				Volumen	Vehículos públicos			Vehículos privados				Volumen	
	Giro izq.	Giro der.	Frente	Giro izq.	Giro der.	Frente	Acceso		Giro izq.	Giro der.	Frente	Giro izq.	Giro der.	Frente	Acceso		Giro izq.	Giro der.	Frente	Giro izq.	Giro der.	Frente	Acceso			
Liviano	6	6	167	5		95	342	Liviano	1	4	143	2		81	279	Liviano	80	77	275	74	53	214	839			
Mediano					61	Mediano							47	Mediano					7	1	51					
Pesado					2	Pesado							1	Pesado								7				
Motos				7	80	Motos					5		72	Motos							7	55				
Acceso 3	Hora: 20:00 a 21:00			Calle: Pasaje las Rosas (N - S)				Acceso 3	Hora: 21:00 a 22:00			Calle: Pasaje las Rosas (N - S)				Acceso 3	Hora: 06:00 a 07:00			Calle: Av. los Membrillos (N-S)						
	Vehículos públicos			Vehículos privados					Volumen	Vehículos públicos			Vehículos privados				Volumen	Vehículos públicos			Vehículos privados				Volumen	
	Giro izq.	Giro der.	Frente	Giro izq.	Giro der.	Frente	Acceso		Giro izq.	Giro der.	Frente	Giro izq.	Giro der.	Frente	Acceso		Giro izq.	Giro der.	Frente	Giro izq.	Giro der.	Frente	Acceso			
Liviano							0	Liviano							0	Liviano		112	1		19		137			
Mediano						Mediano								4		Mediano					4					
Pesado						Pesado								1		Pesado					1					
Motos						Motos								7		Motos					7					
Acceso 4	Hora: 20:00 a 21:00			Calle: Pasaje las Rosas (S - N)				Acceso 4	Hora: 21:00 a 22:00			Calle: Pasaje las Rosas (S - N)				Acceso 4	Hora: 06:00 a 07:00			Calle: Av. los Membrillos (S-N)						
	Vehículos públicos			Vehículos privados					Volumen	Vehículos públicos			Vehículos privados				Volumen	Vehículos públicos			Vehículos privados				Volumen	
	Giro izq.	Giro der.	Frente	Giro izq.	Giro der.	Frente	Acceso		Giro izq.	Giro der.	Frente	Giro izq.	Giro der.	Frente	Acceso		Giro izq.	Giro der.	Frente	Giro izq.	Giro der.	Frente	Acceso			
Liviano							0	Liviano							0	Liviano	21	33	18	6	25	12	123			
Mediano						Mediano								3		Mediano						3				
Pesado						Pesado								5		Pesado						5				
Motos						Motos								5		Motos					12	5				

Aforo vehicular para determinar horas pico del día

Intersección XII								Intersección XII								Intersección XII							
Aforo vehicular Avenida Potosí								Aforo vehicular Avenida Potosí								Aforo vehicular Avenida Potosí							
Acceso 1	Hora: 07:00 a 08:00			Calle: Av. Potosí (W - E)				Acceso 1	Hora: 08:00 a 09:00			Calle: Av. Potosí (W - E)				Acceso 1	Hora: 09:00 a 10:00			Calle: Av. Potosí (W - E)			
	Vehículos públicos			Vehículos privados					Volumen			Vehículos públicos			Vehículos privados				Volumen				
	Giro izq.	Giro der.	Frente	Giro izq.	Giro der.	Frente	Acceso		Giro izq.	Giro der.	Frente	Giro izq.	Giro der.	Frente	Acceso		Giro izq.	Giro der.	Frente	Giro izq.	Giro der.	Frente	Acceso
Liviano	8	36	356	16	24	160	672	Liviano	3	33	213	6	78	372	Liviano	9	24	177	3	39	99	384	
Mediano				4	4	12		52	Mediano						6	33	24	Mediano					9
Pesado								44	Pesado						3	48	6	Motos					33
Motos									Motos						3	48	6	Motos					33
Acceso 2	Hora: 07:00 a 08:00			Calle: PTE. Gamoneda (W - E)				Acceso 2	Hora: 08:00 a 09:00			Calle: PTE. Gamoneda (W - E)				Acceso 2	Hora: 09:00 a 10:00			Calle: PTE. Gamoneda (W - E)			
	Vehículos públicos			Vehículos privados					Volumen			Vehículos públicos			Vehículos privados				Volumen				
	Giro izq.	Giro der.	Frente	Giro izq.	Giro der.	Frente	Acceso		Giro izq.	Giro der.	Frente	Giro izq.	Giro der.	Frente	Acceso		Giro izq.	Giro der.	Frente	Giro izq.	Giro der.	Frente	Acceso
Liviano	80	92	364	88	240	60	1016	Liviano	48	44	252	16	12	132	564	Liviano	65	40	345	25	55	125	800
Mediano				4	12	60		Mediano				16	8	24		Mediano				10	35	70	
Pesado						16		Pesado						12		Pesado				5	5	25	
Motos					8	68		Motos				8	8	60		Motos				5	30	60	
Acceso 3	Hora: 07:00 a 08:00			Calle: Av. los Membrillos (N-S)				Acceso 3	Hora: 08:00 a 09:00			Calle: Av. los Membrillos (N-S)				Acceso 3	Hora: 09:00 a 10:00			Calle: Av. los Membrillos (N-S)			
	Vehículos públicos			Vehículos privados					Volumen			Vehículos públicos			Vehículos privados				Volumen				
	Giro izq.	Giro der.	Frente	Giro izq.	Giro der.	Frente	Acceso		Giro izq.	Giro der.	Frente	Giro izq.	Giro der.	Frente	Acceso		Giro izq.	Giro der.	Frente	Giro izq.	Giro der.	Frente	Acceso
Liviano		148	4		24		182	Liviano		72			24		102	Liviano		51			33		99
Mediano					6			Mediano					6			Mediano					3		
Pesado								Pesado								Pesado					12		
Motos					9			Motos					9			Motos					12		
Acceso 4	Hora: 07:00 a 08:00			Calle: Av. los Membrillos (S-N)				Acceso 4	Hora: 08:00 a 09:00			Calle: Av. los Membrillos (S-N)				Acceso 4	Hora: 09:00 a 10:00			Calle: Av. los Membrillos (S-N)			
	Vehículos públicos			Vehículos privados					Volumen			Vehículos públicos			Vehículos privados				Volumen				
	Giro izq.	Giro der.	Frente	Giro izq.	Giro der.	Frente	Acceso		Giro izq.	Giro der.	Frente	Giro izq.	Giro der.	Frente	Acceso		Giro izq.	Giro der.	Frente	Giro izq.	Giro der.	Frente	Acceso
Liviano	28	48	24	8	28	20	164	Liviano	15	48	33	12	12	12	159	Liviano	9	33	36	15	21	15	138
Mediano					4	4		Mediano				6	6	3		Mediano					3		
Pesado								Pesado					6	6		Pesado					6		
Motos					8	8		Motos				6	18	6		Motos					6	3	

Aforo vehicular para determinar horas pico del día

Intersección XII								Intersección XII								Intersección XII													
Aforo vehicular Avenida Potosí								Aforo vehicular Avenida Potosí								Aforo vehicular Avenida Potosí													
Acceso 1	Hora: 10:00 a 11:00			Calle: Av. Potosí (W - E)				Acceso	Volumen	Acceso 1	Hora: 11:00 a 12:00			Calle: Av. Potosí (W - E)				Acceso	Volumen	Acceso 1	Hora: 12:00 a 13:00			Calle: Av. Potosí (W - E)				Acceso	Volumen
	Vehículos públicos			Vehículos privados							Vehículos públicos			Vehículos privados							Vehículos públicos			Vehículos privados					
	Giro izq.	Giro der.	Frente	Giro izq.	Giro der.	Frente	Giro izq.				Giro der.	Frente	Giro izq.	Giro der.	Frente	Giro izq.	Giro der.				Frente	Giro izq.	Giro der.	Frente	Giro izq.	Giro der.	Frente		
Liviano		30	201	12	9	132	429	Liviano	3	9	198	9	36	93	408	Liviano	21	42	186	30	27	90	453						
Mediano					6	21		Mediano						39		Mediano					9	36							
Pesado				3	9	6		Pesado						21		Pesado						12							
Motos					6	36		Motos				3	9	39		Motos				9	3	54							
Acceso 2	Hora: 10:00 a 11:00			Calle: PTE. Gamoneda (W - E)				Acceso	Volumen	Acceso 2	Hora: 11:00 a 12:00			Calle: PTE. Gamoneda (W - E)				Acceso	Volumen	Acceso 2	Hora: 12:00 a 13:00			Calle: PTE. Gamoneda (W - E)				Acceso	Volumen
	Vehículos públicos			Vehículos privados							Vehículos públicos			Vehículos privados							Vehículos públicos			Vehículos privados					
	Giro izq.	Giro der.	Frente	Giro izq.	Giro der.	Frente	Giro izq.				Giro der.	Frente	Giro izq.	Giro der.	Frente	Giro izq.	Giro der.				Frente	Giro izq.	Giro der.	Frente	Giro izq.	Giro der.	Frente		
Liviano	28	12	240	8	12	140	504	Liviano	24	32	296	8	20	108	568	Liviano		12	268	4	20	136	600						
Mediano					8	48		Mediano				8	12	40		Mediano					20	116							
Pesado				4	4			Pesado						20		Pesado				4		20							
Motos				4	8	88		Motos					16	56		Motos						88							
Acceso 3	Hora: 10:00 a 11:00			Calle: Av. los Membrillos (N-S)				Acceso	Volumen	Acceso 3	Hora: 11:00 a 12:00			Calle: Av. los Membrillos (N-S)				Acceso	Volumen	Acceso 3	Hora: 12:00 a 13:00			Calle: Av. los Membrillos (N-S)				Acceso	Volumen
	Vehículos públicos			Vehículos privados							Vehículos públicos			Vehículos privados							Vehículos públicos			Vehículos privados					
	Giro izq.	Giro der.	Frente	Giro izq.	Giro der.	Frente	Giro izq.				Giro der.	Frente	Giro izq.	Giro der.	Frente	Giro izq.	Giro der.				Frente	Giro izq.	Giro der.	Frente	Giro izq.	Giro der.	Frente		
Liviano		51				33	99	Liviano		96				81	207	Liviano		132				93	3	273					
Mediano					3			Mediano					9			Mediano					27	6							
Pesado					12			Pesado					21			Pesado					12								
Motos					12			Motos					9			Motos					18								
Acceso 4	Hora: 10:00 a 11:00			Calle: Av. los Membrillos (S-N)				Acceso	Volumen	Acceso 4	Hora: 11:00 a 12:00			Calle: Av. los Membrillos (S-N)				Acceso	Volumen	Acceso 4	Hora: 12:00 a 13:00			Calle: Av. los Membrillos (S-N)				Acceso	Volumen
	Vehículos públicos			Vehículos privados							Vehículos públicos			Vehículos privados							Vehículos públicos			Vehículos privados					
	Giro izq.	Giro der.	Frente	Giro izq.	Giro der.	Frente	Giro izq.				Giro der.	Frente	Giro izq.	Giro der.	Frente	Giro izq.	Giro der.				Frente	Giro izq.	Giro der.	Frente	Giro izq.	Giro der.	Frente		
Liviano	15	57	39	15	51	15	252	Liviano	21	72	42	18	36	24	255	Liviano	15	99	33	18	45	27	291						
Mediano				6	15	21		Mediano				3	6	18		Mediano					24	15							
Pesado					9	9		Pesado					15			Pesado				3	9	3							
Motos					21	12		Motos				3	18	24		Motos					30	6							

Aforo vehicular para determinar horas pico del día

Intersección XII								Intersección XII								Intersección XII											
Aforo vehicular Avenida Potosí								Aforo vehicular Avenida Potosí								Aforo vehicular Avenida Potosí											
Acceso 1	Hora: 13:00 a 14:00			Calle: Av. Potosí (W - E)				Volumen	Acceso 1	Hora: 14:00 a 15:00			Calle: Av. Potosí (W - E)				Volumen	Acceso 1	Hora: 15:00 a 16:00			Calle: Av. Potosí (W - E)				Volumen	Acceso 1
	Vehículos públicos			Vehículos privados						Vehículos públicos			Vehículos privados						Vehículos públicos			Vehículos privados					
	Giro izq.	Giro der.	Frente	Giro izq.	Giro der.	Frente	Giro izq.			Giro der.	Frente	Giro izq.	Giro der.	Frente	Giro izq.	Giro der.			Frente	Giro izq.	Giro der.	Frente	Giro izq.	Giro der.	Frente		
Liviano	9	24	156	12	21	72	339	Liviano	6	24	204	3	9	84	393	Liviano	6	30	219	3	42	123					
Mediano					6	27		Mediano				3	6	48		Mediano				3	6	48					
Pesado						12		Pesado					3	3		Pesado					6	9	9				
Motos				6	3	36		Motos					12	42		Motos					12	69	69				
Acceso 2	Hora: 13:00 a 14:00			Calle: PTE. Gamoneda (W - E)				Volumen	Acceso 2	Hora: 14:00 a 15:00			Calle: PTE. Gamoneda (W - E)				Volumen	Acceso 2	Hora: 15:00 a 16:00			Calle: PTE. Gamoneda (W - E)				Volumen	Acceso 2
	Vehículos públicos			Vehículos privados						Vehículos públicos			Vehículos privados						Vehículos públicos			Vehículos privados					
	Giro izq.	Giro der.	Frente	Giro izq.	Giro der.	Frente	Giro izq.			Giro der.	Frente	Giro izq.	Giro der.	Frente	Giro izq.	Giro der.			Frente	Giro izq.	Giro der.	Frente	Giro izq.	Giro der.	Frente		
Liviano	40	80	216	12	24	124	704	Liviano	40	44	224	8	8	112	536	Liviano	36	40	232	12	44	84					
Mediano				12	16	60		Mediano				8	8	76		Mediano				4	16	64					
Pesado				4	4	20		Pesado					4	4		Pesado						8	8				
Motos				8	16	68		Motos				32	8	96		Motos				4	12	96	96				
Acceso 3	Hora: 13:00 a 14:00			Calle: Av. los Membrillos (N-S)				Volumen	Acceso 3	Hora: 14:00 a 15:00			Calle: Av. los Membrillos (N-S)				Volumen	Acceso 3	Hora: 15:00 a 16:00			Calle: Av. los Membrillos (N-S)				Volumen	Acceso 3
	Vehículos públicos			Vehículos privados						Vehículos públicos			Vehículos privados						Vehículos públicos			Vehículos privados					
	Giro izq.	Giro der.	Frente	Giro izq.	Giro der.	Frente	Giro izq.			Giro der.	Frente	Giro izq.	Giro der.	Frente	Giro izq.	Giro der.			Frente	Giro izq.	Giro der.	Frente	Giro izq.	Giro der.	Frente		
Liviano		72				48	3	Liviano		33				33	3	Liviano	3	75	3			54					
Mediano						9	3	Mediano						3	Mediano						9	9					
Pesado						12	3	Pesado							Pesado						3	3					
Motos						12	3	Motos					3	Motos								3	3				
Acceso 4	Hora: 13:00 a 14:00			Calle: Av. los Membrillos (S-N)				Volumen	Acceso 4	Hora: 14:00 a 15:00			Calle: Av. los Membrillos (S-N)				Volumen	Acceso 4	Hora: 15:00 a 16:00			Calle: Av. los Membrillos (S-N)				Volumen	Acceso 4
	Vehículos públicos			Vehículos privados						Vehículos públicos			Vehículos privados						Vehículos públicos			Vehículos privados					
	Giro izq.	Giro der.	Frente	Giro izq.	Giro der.	Frente	Giro izq.			Giro der.	Frente	Giro izq.	Giro der.	Frente	Giro izq.	Giro der.			Frente	Giro izq.	Giro der.	Frente	Giro izq.	Giro der.	Frente		
Liviano	51	12	30	15	24	18	186	Liviano	12	27	15	6	12	9	96	Liviano	9	39	9	3	9	12					
Mediano				3	9	9		Mediano					6	6		Mediano						3	3				
Pesado				3	3	9		Pesado					3	9		Pesado							3	3			
Motos				3	15	9		Motos						3		Motos				3	6	3	3	3			

Aforo vehicular para determinar horas pico del día

Intersección XII								Intersección XII								Intersección XII										
Aforo vehicular Avenida Potosí								Aforo vehicular Avenida Potosí								Aforo vehicular Avenida Potosí										
Acceso 1	Hora: 16:00 a 17:00			Calle: Av. Potosí (W - E)				Volumen	Acceso 1	Hora: 17:00 a 18:00			Calle: Av. Potosí (W - E)				Volumen	Acceso 1	Hora: 18:00 a 19:00			Calle: Av. Potosí (W - E)				Volumen
	Vehículos públicos			Vehículos privados						Vehículos públicos			Vehículos privados						Vehículos públicos			Vehículos privados				
	Giro izq.	Giro der.	Frente	Giro izq.	Giro der.	Frente	Giro izq.			Giro der.	Frente	Giro izq.	Giro der.	Frente	Giro izq.	Giro der.			Frente	Giro izq.	Giro der.	Frente	Giro izq.	Giro der.	Frente	
Liviano	9	12	192	6	33	129	426	Liviano	9	21	171	6	30	123	420	Liviano	3	21	192	0	24	111	432			
Mediano						33		Mediano					6	45		Mediano					42	6				
Pesado						12		Pesado						9		Pesado								33		
Motos						54		Motos					21	78		Motos					6	51				
Acceso 2	Hora: 16:00 a 17:00			Calle: PTE. Gamoneda (W - E)				Volumen	Acceso 2	Hora: 17:00 a 18:00			Calle: PTE. Gamoneda (W - E)				Volumen	Acceso 2	Hora: 18:00 a 19:00			Calle: PTE. Gamoneda (W - E)				Volumen
	Vehículos públicos			Vehículos privados						Vehículos públicos			Vehículos privados						Vehículos públicos			Vehículos privados				
	Giro izq.	Giro der.	Frente	Giro izq.	Giro der.	Frente	Giro izq.			Giro der.	Frente	Giro izq.	Giro der.	Frente	Giro izq.	Giro der.			Frente	Giro izq.	Giro der.	Frente	Giro izq.	Giro der.	Frente	
Liviano	24	8	256	24	52	108	552	Liviano	24	28	276	16	28	100	568	Liviano	32	76	312	36	40	136	720			
Mediano					16	52		Mediano				4	20	56		Mediano				4	20	60				
Pesado					8	4		Pesado					12	4		Pesado						4				
Motos					28	28		Motos				8	12	92		Motos					28	84				
Acceso 3	Hora: 16:00 a 17:00			Calle: Av. los Membrillos (N-S)				Volumen	Acceso 3	Hora: 17:00 a 18:00			Calle: Av. los Membrillos (N-S)				Volumen	Acceso 3	Hora: 18:00 a 19:00			Calle: Av. los Membrillos (N-S)				Volumen
	Vehículos públicos			Vehículos privados						Vehículos públicos			Vehículos privados						Vehículos públicos			Vehículos privados				
	Giro izq.	Giro der.	Frente	Giro izq.	Giro der.	Frente	Giro izq.			Giro der.	Frente	Giro izq.	Giro der.	Frente	Giro izq.	Giro der.			Frente	Giro izq.	Giro der.	Frente	Giro izq.	Giro der.	Frente	
Liviano		63			33		114	Liviano		72			51		135	Liviano	2	27	4	1	42	18	118			
Mediano				9		Mediano						9		Mediano					3	12	9					
Pesado					9			Pesado					3			Pesado										
Motos					9	3		Motos					12			Motos				3	9	3				
Acceso 4	Hora: 16:00 a 17:00			Calle: Av. los Membrillos (S-N)				Volumen	Acceso 4	Hora: 17:00 a 18:00			Calle: Av. los Membrillos (S-N)				Volumen	Acceso 4	Hora: 18:00 a 19:00			Calle: Av. los Membrillos (S-N)				Volumen
	Vehículos públicos			Vehículos privados						Vehículos públicos			Vehículos privados						Vehículos públicos			Vehículos privados				
	Giro izq.	Giro der.	Frente	Giro izq.	Giro der.	Frente	Giro izq.			Giro der.	Frente	Giro izq.	Giro der.	Frente	Giro izq.	Giro der.			Frente	Giro izq.	Giro der.	Frente	Giro izq.	Giro der.	Frente	
Liviano	12	30	15		21	9	90	Liviano	9	27	18	27	18	9	117	Liviano		81	12		3	78	183			
Mediano					3	Mediano						3	3	Mediano						3						
Pesado								Pesado						3		Pesado					3	3				
Motos				6	12	3		Motos					18	6		Motos					9					

Aforo vehicular para determinar horas pico del día

Intersección XII								Intersección XII								Intersección XII														
Aforo vehicular Avenida Potosí								Aforo vehicular Avenida Potosí								Aforo vehicular Avenida Potosí														
Acceso 1	Hora: 19:00 a 20:00			Calle: Av. Potosí (W - E)				Volumen	Acceso 1	Hora: 20:00 a 21:00			Calle: Av. Potosí (W - E)				Volumen	Acceso 1	Hora: 21:00 a 22:00			Calle: Av. Potosí (W - E)				Volumen				
	Vehículos públicos			Vehículos privados						Vehículos públicos			Vehículos privados						Vehículos públicos			Vehículos privados								
	Giro izq.	Giro der.	Frente	Giro izq.	Giro der.	Frente	Giro izq.			Giro der.	Frente	Giro izq.	Giro der.	Frente	Giro izq.	Giro der.			Frente	Giro izq.	Giro der.	Frente	Giro izq.	Giro der.	Frente		Acceso			
Liviano		13	177				15	95	358	Liviano		8	141				9	76	283	Liviano		6	112				6	56	211	
Mediano							33	4		Mediano							27	6		Mediano							14	4		
Pesado								21		Pesado								16		16	Pesado									13
Motos							4	53		Motos								1		28	Motos									15
Acceso 2	Hora: 19:00 a 20:00			Calle: PTE. Gamoneda (W - E)				Volumen	Acceso 2	Hora: 20:00 a 21:00			Calle: PTE. Gamoneda (W - E)				Volumen	Acceso 2	Hora: 21:00 a 22:00			Calle: PTE. Gamoneda (W - E)				Volumen				
	Vehículos públicos			Vehículos privados						Vehículos públicos			Vehículos privados						Vehículos públicos			Vehículos privados								
	Giro izq.	Giro der.	Frente	Giro izq.	Giro der.	Frente	Giro izq.			Giro der.	Frente	Giro izq.	Giro der.	Frente	Giro izq.	Giro der.			Frente	Giro izq.	Giro der.	Frente	Giro izq.	Giro der.	Frente		Acceso			
Liviano	25	77	285	40	31	124	655	Liviano	21	63	243	33	25	97	540	Liviano	12	42	177	19	17	62	367							
Mediano				5	14	52		Mediano				5	10	41		Mediano				1	6	30								
Pesado						2		Pesado						2		Pesado						1								
Motos					14	77		Motos					11	60		Motos					7	43								
Acceso 3	Hora: 19:00 a 20:00			Calle: Av. los Membrillos (N-S)				Volumen	Acceso 3	Hora: 20:00 a 21:00			Calle: Av. los Membrillos (N-S)				Volumen	Acceso 3	Hora: 21:00 a 22:00			Calle: Av. los Membrillos (N-S)				Volumen				
	Vehículos públicos			Vehículos privados						Vehículos públicos			Vehículos privados						Vehículos públicos			Vehículos privados								
	Giro izq.	Giro der.	Frente	Giro izq.	Giro der.	Frente	Giro izq.			Giro der.	Frente	Giro izq.	Giro der.	Frente	Giro izq.	Giro der.			Frente	Giro izq.	Giro der.	Frente	Giro izq.	Giro der.	Frente		Acceso			
Liviano	3	18	3	1	30	13	86	Liviano		20			24		56	Liviano		14			17	38								
Mediano					14	Mediano						11		Mediano						7										
Pesado						4		Pesado					1			Pesado														
Motos						11		Motos					15			Motos					13									
Acceso 4	Hora: 19:00 a 20:00			Calle: Av. los Membrillos (S-N)				Volumen	Acceso 4	Hora: 20:00 a 21:00			Calle: Av. los Membrillos (S-N)				Volumen	Acceso 4	Hora: 21:00 a 22:00			Calle: Av. los Membrillos (S-N)				Volumen				
	Vehículos públicos			Vehículos privados						Vehículos públicos			Vehículos privados						Vehículos públicos			Vehículos privados								
	Giro izq.	Giro der.	Frente	Giro izq.	Giro der.	Frente	Giro izq.			Giro der.	Frente	Giro izq.	Giro der.	Frente	Giro izq.	Giro der.			Frente	Giro izq.	Giro der.	Frente	Giro izq.	Giro der.	Frente		Acceso			
Liviano	2	60	14		57	1	137	Liviano		51	9		43		106	Liviano		43	5		28	82								
Mediano					1	Mediano						2		Mediano						6										
Pesado					1	1		Pesado					1			Pesado														
Motos						8		Motos					5	8		Motos					9		4							

Aforo vehicular en horas pico por intersecciones semana 1 aforo día lunes (19/09/2022)

Intersección I							
Aforo vehicular Avenida Potosí							
Acceso 1	Hora: 08:00 a 09:00			Calle: Av. Potosí (W - E)			Volumen
	Vehículos públicos		Vehículos privados		Acceso		
	Giro izq.	Giro der.	Frente	Giro izq.		Giro der.	
Liviano							0
Mediano							
Pesado							
Motos							
Acceso 2	Hora: 08:00 a 09:00			Calle: Av. Potosí (E - W)			Volumen
	Vehículos públicos		Vehículos privados		Acceso		
	Giro izq.	Giro der.	Frente	Giro izq.		Giro der.	
Liviano		136	173		37	101	592
Mediano					42	85	
Pesado						18	
Motos					46	119	
Acceso 3	Hora: 08:00 a 09:00			Calle :			Volumen
	Vehículos públicos		Vehículos privados		Acceso		
	Giro izq.	Giro der.	Frente	Giro izq.		Giro der.	
Liviano							0
Mediano							
Pesado							
Motos							
Acceso 4	Hora: 08:00 a 09:00			Calle: Méndez (S - N)			Volumen
	Vehículos públicos		Vehículos privados		Acceso		
	Giro izq.	Giro der.	Frente	Giro izq.		Giro der.	
Liviano	52	90	172	26	32	56	518
Mediano				34	18	20	
Pesado				14		4	
Motos				14	12	32	

Intersección I							
Aforo vehicular Avenida Potosí							
Acceso 1	Hora: 11:00 a 12:00			Calle: Av. Potosí (W - E)			Volumen
	Vehículos públicos		Vehículos privados		Acceso		
	Giro izq.	Giro der.	Frente	Giro izq.		Giro der.	
Liviano							0
Mediano							
Pesado							
Motos							
Acceso 2	Hora: 11:00 a 12:00			Calle: Av. Potosí (E - W)			Volumen
	Vehículos públicos		Vehículos privados		Acceso		
	Giro izq.	Giro der.	Frente	Giro izq.		Giro der.	
Liviano		125	175		80	80	600
Mediano					50	60	
Pesado					5	25	
Motos					65	55	
Acceso 3	Hora: 11:00 a 12:00			Calle :			Volumen
	Vehículos públicos		Vehículos privados		Acceso		
	Giro izq.	Giro der.	Frente	Giro izq.		Giro der.	
Liviano							0
Mediano							
Pesado							
Motos							
Acceso 4	Hora: 11:00 a 12:00			Calle: Méndez (S - N)			Volumen
	Vehículos públicos		Vehículos privados		Acceso		
	Giro izq.	Giro der.	Frente	Giro izq.		Giro der.	
Liviano	24	104	128	36	28	108	488
Mediano				12	16	28	
Pesado						4	
Motos				28		36	

Intersección I							
Aforo vehicular Avenida Potosí							
Acceso 1	Hora: 18:00 a 19:00			Calle: Av. Potosí (W - E)			Volumen
	Vehículos públicos		Vehículos privados		Acceso		
	Giro izq.	Giro der.	Frente	Giro izq.		Giro der.	
Liviano							0
Mediano							
Pesado							
Motos							
Acceso 2	Hora: 18:00 a 19:00			Calle: Av. Potosí (E - W)			Volumen
	Vehículos públicos		Vehículos privados		Acceso		
	Giro izq.	Giro der.	Frente	Giro izq.		Giro der.	
Liviano		98	214		54	132	582
Mediano					42	37	
Pesado					5		
Motos					107	111	
Acceso 3	Hora: 18:00 a 19:00			Calle :			Volumen
	Vehículos públicos		Vehículos privados		Acceso		
	Giro izq.	Giro der.	Frente	Giro izq.		Giro der.	
Liviano							0
Mediano							
Pesado							
Motos							
Acceso 4	Hora: 18:00 a 19:00			Calle: Méndez (S - N)			Volumen
	Vehículos públicos		Vehículos privados		Acceso		
	Giro izq.	Giro der.	Frente	Giro izq.		Giro der.	
Liviano	35	72	177	57	52	127	594
Mediano				22	9	43	
Pesado							
Motos				24	35	52	

Aforo vehicular en horas pico por intersecciones semana 1 aforo día lunes (19/09/2022)

Intersección II								Intersección II								Intersección II										
Aforo vehicular Avenida Potosí								Aforo vehicular Avenida Potosí								Aforo vehicular Avenida Potosí										
Acceso 1	Hora: 08:00 a 09:00			Calle: Av. Potosí (W - E)			Volumen	Acceso	Acceso 1	Hora: 11:00 a 12:00			Calle: Av. Potosí (W - E)			Volumen	Acceso	Acceso 1	Hora: 18:00 a 19:00			Calle: Av. Potosí (W - E)			Volumen	Acceso
	Vehículos públicos			Vehículos privados						Vehículos públicos			Vehículos privados						Vehículos públicos			Vehículos privados				
	Giro izq.	Giro der.	Frente	Giro izq.	Giro der.	Frente				Giro izq.	Giro der.	Frente	Giro izq.	Giro der.	Frente				Giro izq.	Giro der.	Frente	Giro izq.	Giro der.	Frente		
Liviano			138			18	189	Liviano			72			76	168	Liviano			66			27	132			
Mediano						30		Mediano						8		Mediano						39				
Pesado						3		Pesado						12		Pesado						12				
Motos						15		Motos						16		Motos						27				
Acceso 2	Hora: 08:00 a 09:00			Calle: Av. Potosí (E - W)			Volumen	Acceso	Acceso 2	Hora: 11:00 a 12:00			Calle: Av. Potosí (E - W)			Volumen	Acceso	Acceso 2	Hora: 18:00 a 19:00			Calle: Av. Potosí (E - W)			Volumen	Acceso
	Vehículos públicos			Vehículos privados						Vehículos públicos			Vehículos privados						Vehículos públicos			Vehículos privados				
	Giro izq.	Giro der.	Frente	Giro izq.	Giro der.	Frente				Giro izq.	Giro der.	Frente	Giro izq.	Giro der.	Frente				Giro izq.	Giro der.	Frente	Giro izq.	Giro der.	Frente		
Liviano			312			153	528	Liviano			392			144	656	Liviano			252			186	567			
Mediano						45		Mediano						92		Mediano						114				
Pesado						18		Pesado						28		Pesado						15				
Motos						93		Motos						128		Motos						114				
Acceso 3	Hora: 08:00 a 09:00			Calle: Cochabamba(N - S)			Volumen	Acceso	Acceso 3	Hora: 11:00 a 12:00			Calle: Cochabamba(N - S)			Volumen	Acceso	Acceso 3	Hora: 18:00 a 19:00			Calle: Cochabamba(N - S)			Volumen	Acceso
	Vehículos públicos			Vehículos privados						Vehículos públicos			Vehículos privados						Vehículos públicos			Vehículos privados				
	Giro izq.	Giro der.	Frente	Giro izq.	Giro der.	Frente				Giro izq.	Giro der.	Frente	Giro izq.	Giro der.	Frente				Giro izq.	Giro der.	Frente	Giro izq.	Giro der.	Frente		
Liviano	150	12		54	12		291	Liviano	164	8		104	12		361	Liviano	141	6		72			321			
Mediano				42	12			Mediano				48	8			Mediano				78	18					
Pesado				9				Pesado				17				Pesado				3	3					
Motos				36	3			Motos				80	4			Motos				45	54					
Acceso 4	Hora: 08:00 a 09:00			Calle :			Volumen	Acceso	Acceso 4	Hora: 11:00 a 12:00			Calle :			Volumen	Acceso	Acceso 4	Hora: 18:00 a 19:00			Calle :			Volumen	Acceso
	Vehículos públicos			Vehículos privados						Vehículos públicos			Vehículos privados						Vehículos públicos			Vehículos privados				
	Giro izq.	Giro der.	Frente	Giro izq.	Giro der.	Frente				Giro izq.	Giro der.	Frente	Giro izq.	Giro der.	Frente				Giro izq.	Giro der.	Frente	Giro izq.	Giro der.	Frente		
Liviano							0	Liviano							0	Liviano							0			
Mediano								Mediano								Mediano										
Pesado								Pesado								Pesado										
Motos								Motos								Motos										

Aforo vehicular en horas pico por intersecciones semana 1 aforo día lunes (19/09/2022)

Intersección III								Intersección III								Intersección III																																																																																																																								
Aforo vehicular Avenida Potosí								Aforo vehicular Avenida Potosí								Aforo vehicular Avenida Potosí																																																																																																																								
Acceso 1	Hora: 08:00 a 09:00			Calle: Av. Potosí (W - E)				Volumen	Acceso	Acceso 1	Hora: 11:00 a 12:00			Calle: Av. Potosí (W - E)				Volumen	Acceso	Acceso 1	Hora: 18:00 a 19:00			Calle: Av. Potosí (W - E)				Volumen	Acceso																																																																																																											
	Vehículos públicos			Vehículos privados							Volumen	Acceso	Vehículos públicos			Vehículos privados					Volumen	Acceso	Vehículos públicos			Vehículos privados				Volumen	Acceso																																																																																																									
	Giro izq.	Giro der.	Frente	Giro izq.	Giro der.	Frente	Giro izq.						Giro der.	Frente	Giro izq.	Giro der.	Frente						Giro izq.	Giro der.	Frente	Giro izq.	Giro der.					Frente	Giro izq.	Giro der.	Frente	Giro izq.	Giro der.	Frente	Giro izq.	Giro der.	Frente																																																																																															
Liviano		39	222		24	63	414	414	Liviano		32	196		24	160	468	468	Liviano		27	246		9	54	393	393	Mediano					15	51	492	492	Mediano					8	36	589	589	Mediano					15	42	423	423	Pesado							459	459	Pesado					8	4	444	444	Pesado							567	567	Motos				3	42	492	492	Motos						16	120	423	423	Motos						9	138	0	0																												
Liviano		48	192	36		117			492	492	Liviano	32		207	48				221	589	589	Liviano	12				234	30		87	423	423	Mediano						9		75	459			459	Mediano								57	444	444	Mediano								13	567	567	Pesado								15	492	492			Pesado								103	423	423	Motos				3				18	423	423	Motos									567	567	Motos							0	0														
Liviano		87	79	62	30	33					78	459	459	Liviano	92			68	108			32	40	16			444	444	Liviano	99			108			114	51	27	96	567	567					Mediano				27	12			42			492	492	Mediano										48			423	423	Pesado										9	423	423			Pesado										64	0			0	Motos							6			6	423	423	Motos									567	567	Motos							0	0
Liviano											0			0	Liviano															0			0			Liviano													0	0	Mediano																	0	0					Mediano															0			0	Pesado													0			0	Motos													0	0	Motos									0		

Aforo vehicular en horas pico por intersecciones semana 1 aforo día miércoles (21/09/2022)

Intersección I								Intersección II								Intersección III																																																																																																																																																			
Aforo vehicular Avenida Potosí								Aforo vehicular Avenida Potosí								Aforo vehicular Avenida Potosí																																																																																																																																																			
Acceso 1	Hora: 11:00 a 12:00			Calle: Av. Potosí (W - E)			Volumen	Acceso	Acceso 1	Hora: 11:00 a 12:00			Calle: Av. Potosí (W - E)			Volumen	Acceso	Acceso 1	Hora: 11:00 a 12:00			Calle: Av. Potosí (W - E)			Volumen	Acceso																																																																																																																																									
	Vehículos públicos		Vehículos privados		Volumen					Vehículos públicos		Vehículos privados		Volumen					Vehículos públicos		Vehículos privados		Volumen																																																																																																																																												
	Giro izq.	Giro der.	Frente	Giro izq.	Giro der.	Frente				Giro izq.	Giro der.	Frente	Giro izq.	Giro der.	Frente				Giro izq.	Giro der.	Frente	Giro izq.	Giro der.	Frente			Giro izq.	Giro der.	Frente																																																																																																																																						
Liviano							0	Liviano			72			76	168	Liviano		32	196		24	160	468																																																																																																																																												
Mediano								Pesado								Motos								Liviano							600	Liviano			392			144	656	Liviano	32		207	48		221	589	Mediano					80	60	Pesado					5	25	Motos					65	55	Liviano							0	Liviano	164	8		104	12		361	Liviano	92	68	108	32	40	16	444	Mediano							Pesado							Motos							Liviano	24	104	128	36	28	108	488	Liviano							0	Liviano							0	Mediano					12	16	28	Pesado							4	Motos					28		36		
Pesado								Motos								Liviano								600	Liviano			392				144	656	Liviano	32		207	48			221	589	Mediano						80	60	Pesado					5	25	Motos					65	55	Liviano							0	Liviano	164	8			104	12		361	Liviano	92		68	108	32	40	16	444	Mediano								Pesado							Motos							Liviano	24	104	128	36	28	108	488		Liviano								0	Liviano								0	Mediano					12	16	28	Pesado							4	Motos					28		36
Motos																																																																																																																																																																			
Liviano							600	Liviano			392			144	656	Liviano	32		207	48		221	589																																																																																																																																												
Mediano					80	60		Pesado					5	25		Motos					65	55			Liviano							0		Liviano	164	8		104	12		361		Liviano	92	68	108	32	40	16	444	Mediano							Pesado							Motos								Liviano	24	104	128	36	28	108	488		Liviano							0		Liviano							0	Mediano					12	16	28	Pesado							4	Motos						28		36																																								
Pesado					5	25		Motos					65	55		Liviano								0	Liviano	164	8		104	12			361	Liviano	92	68	108	32	40	16		444	Mediano								Pesado							Motos							Liviano	24	104	128	36	28	108	488	Liviano								0	Liviano								0	Mediano					12	16		28	Pesado							4	Motos					28		36																																																
Motos					65	55																																																																																																																																																													
Liviano							0	Liviano	164	8		104	12		361	Liviano	92	68	108	32	40	16	444																																																																																																																																												
Mediano								Pesado								Motos									Liviano	24	104	128	36	28	108	488		Liviano							0		Liviano							0	Mediano					12	16	28	Pesado							4	Motos						28		36																																																																																								
Pesado								Motos								Liviano	24	104	128	36	28	108		488	Liviano								0	Liviano								0	Mediano					12	16		28	Pesado							4	Motos					28		36																																																																																																
Motos																																																																																																																																																																			
Liviano	24	104	128	36	28	108	488	Liviano							0	Liviano							0																																																																																																																																												
Mediano					12	16		28	Pesado								4	Motos							28		36																																																																																																																																								
Pesado								4	Motos					28			36																																																																																																																																																		
Motos					28			36																																																																																																																																																											

Aforo vehicular en horas pico por intersecciones semana 1 aforo día miércoles (21/09/2022)

Intersección I								Intersección II								Intersección III										
Aforo vehicular Avenida Potosí								Aforo vehicular Avenida Potosí								Aforo vehicular Avenida Potosí										
Acceso 1	Hora: 18:00 a 19:00			Calle: Av. Potosí (W - E)			Volumen	Acceso	Acceso 1	Hora: 18:00 a 19:00			Calle: Av. Potosí (W - E)			Volumen	Acceso	Acceso 1	Hora: 18:00 a 19:00			Calle: Av. Potosí (W - E)			Volumen	Acceso
	Vehículos públicos		Vehículos privados		Volumen					Vehículos públicos		Vehículos privados		Volumen					Vehículos públicos		Vehículos privados		Volumen			
	Giro izq.	Giro der.	Frente	Giro izq.	Giro der.	Frente				Giro izq.	Giro der.	Frente	Giro izq.	Giro der.	Frente				Giro izq.	Giro der.	Frente	Giro izq.	Giro der.	Frente		
Liviano							0	Liviano			66			27	132	Liviano		27	246		9	54	393			
Mediano								Mediano						39		Mediano					15	42				
Pesado								Pesado								Pesado										
Motos								Motos						27		Motos					9	138				
Acceso 2	Hora: 18:00 a 19:00			Calle: Av. Potosí (E - W)			Volumen	Acceso	Acceso 2	Hora: 18:00 a 19:00			Calle: Av. Potosí (E - W)			Volumen	Acceso	Acceso 2	Hora: 18:00 a 19:00			Calle: Av. Potosí (E - W)			Volumen	Acceso
	Vehículos públicos		Vehículos privados		Volumen					Vehículos públicos		Vehículos privados		Volumen					Vehículos públicos		Vehículos privados		Volumen			
	Giro izq.	Giro der.	Frente	Giro izq.	Giro der.	Frente				Giro izq.	Giro der.	Frente	Giro izq.	Giro der.	Frente				Giro izq.	Giro der.	Frente	Giro izq.	Giro der.	Frente		
Liviano		98	214		54	132	582	Liviano			252			186	567	Liviano	12		234	30		87	423			
Mediano					42	37		Mediano						114		Mediano				18		33				
Pesado					5			Pesado						15		Pesado						9				
Motos					107	111		Motos						114		Motos				21		78				
Acceso 3	Hora: 18:00 a 19:00			Calle :			Volumen	Acceso	Acceso 3	Hora: 18:00 a 19:00			Calle: Cochabamba(N - S)			Volumen	Acceso	Acceso 3	Hora: 18:00 a 19:00			Calle: Delgado(N - S)			Volumen	Acceso
	Vehículos públicos		Vehículos privados		Volumen					Vehículos públicos		Vehículos privados		Volumen					Vehículos públicos		Vehículos privados		Volumen			
	Giro izq.	Giro der.	Frente	Giro izq.	Giro der.	Frente				Giro izq.	Giro der.	Frente	Giro izq.	Giro der.	Frente				Giro izq.	Giro der.	Frente	Giro izq.	Giro der.	Frente		
Liviano							0	Liviano	141	6		72			321	Liviano	99	108	114	51	27	96	567			
Mediano								Mediano				78	18			Mediano				27	12	24				
Pesado								Pesado				3	3			Pesado						9				
Motos								Motos				45	54			Motos				33	12	54				
Acceso 4	Hora: 18:00 a 19:00			Calle: Méndez(S - N)			Volumen	Acceso	Acceso 4	Hora: 18:00 a 19:00			Calle :			Volumen	Acceso	Acceso 4	Hora: 18:00 a 19:00			Calle :			Volumen	Acceso
	Vehículos públicos		Vehículos privados		Volumen					Vehículos públicos		Vehículos privados		Volumen					Vehículos públicos		Vehículos privados		Volumen			
	Giro izq.	Giro der.	Frente	Giro izq.	Giro der.	Frente				Giro izq.	Giro der.	Frente	Giro izq.	Giro der.	Frente				Giro izq.	Giro der.	Frente	Giro izq.	Giro der.	Frente		
Liviano	35	72	177	57	52	127	594	Liviano							0	Liviano							0			
Mediano				22	9	43		Mediano								Mediano										
Pesado								Pesado								Pesado										
Motos				24	35	52		Motos								Motos										

Aforo vehicular en horas pico por intersecciones semana 1 aforo día sábado (24/09/2022)

Intersección II								Intersección II								Intersección II											
Aforo vehicular Avenida Potosí								Aforo vehicular Avenida Potosí								Aforo vehicular Avenida Potosí											
Acceso 1	Hora: 08:00 a 09:00			Calle: Av. Potosí (W - E)				Volumen	Acceso	Volumen	Acceso	Volumen	Acceso	Volumen	Acceso	Volumen	Acceso	Volumen									
	Vehículos públicos			Vehículos privados															Acceso	Volumen	Acceso	Volumen	Acceso	Volumen	Acceso	Volumen	
	Giro izq.	Giro der.	Frente	Giro izq.	Giro der.	Frente	Giro izq.																				Giro der.
Liviano			141				22	197	Liviano			108				88	220	Liviano			96				80	196	
Mediano							28		Mediano									20	Mediano								16
Pesado							6		Pesado									4	Pesado								4
Motos							30		Motos									24	Motos								116
Liviano			291				173	534	Liviano			268				212	560	Liviano			240				252	556	
Mediano							53		Mediano							56		Mediano							60		
Pesado							17		Pesado							24		Pesado							4		
Motos							85		Motos							132		Motos							116		
Liviano	148	16		58	14		295	Liviano	148	44		100	40		424	Liviano	88	16		128	1		349				
Mediano				35	12			Mediano				80	4			Mediano				82	26						
Pesado				12				Pesado				8				Pesado				4	4						
Motos				39	7			Motos				76	8			Motos				40	12						
Liviano							0	Liviano							0	Liviano							0				
Mediano								Mediano								Mediano											
Pesado								Pesado								Pesado											
Motos								Motos								Motos											

Aforo vehicular en horas pico por intersecciones semana 1 aforo día sábado (24/09/2022)

Intersección III								Intersección III								Intersección III																			
Aforo vehicular Avenida Potosí								Aforo vehicular Avenida Potosí								Aforo vehicular Avenida Potosí																			
Acceso 1	Hora: 08:00 a 09:00			Calle: Av. Potosí (W - E)				Volumen	Acceso	Acceso 1	Hora: 11:00 a 12:00			Calle: Av. Potosí (W - E)				Volumen	Acceso	Acceso 1	Hora: 18:00 a 19:00			Calle: Av. Potosí (W - E)				Volumen	Acceso						
	Vehículos públicos			Vehículos privados							Volumen	Acceso	Vehículos públicos			Vehículos privados					Volumen	Acceso	Vehículos públicos			Vehículos privados				Volumen	Acceso				
	Giro izq.	Giro der.	Frente	Giro izq.	Giro der.	Frente	Giro izq.						Giro der.	Frente	Giro izq.	Giro der.	Frente						Giro izq.	Giro der.	Frente	Giro izq.	Giro der.					Frente	Giro izq.	Giro der.	Frente
Liviano		42	185			31	75	399	Liviano		44	204			40	100	480	Liviano		76	108			28	76	356	Liviano		76	108			28	76	
Mediano						19	43		Mediano						4	80		Mediano							16		44	Mediano						16	44
Pesado							4		Pesado							8		Pesado									8	Pesado						8	40
Motos							11		48	Motos						16		140	Motos								8	40	Motos						8
Acceso 2	Hora: 08:00 a 09:00			Calle: Av. Potosí (E - W)				Volumen	Acceso	Acceso 2	Hora: 11:00 a 12:00			Calle: Av. Potosí (E - W)				Volumen	Acceso	Acceso 2	Hora: 18:00 a 19:00			Calle: Av. Potosí (E - W)				Volumen	Acceso						
	Vehículos públicos			Vehículos privados							Volumen	Acceso	Vehículos públicos			Vehículos privados					Volumen	Acceso	Vehículos públicos			Vehículos privados				Volumen	Acceso				
	Giro izq.	Giro der.	Frente	Giro izq.	Giro der.	Frente	Giro izq.						Giro der.	Frente	Giro izq.	Giro der.	Frente						Giro izq.	Giro der.	Frente	Giro izq.	Giro der.					Frente	Giro izq.	Giro der.	Frente
Liviano	43		197	33			122	485	Liviano	32		260	44			132	568	Liviano	56		232	44			136	516	Liviano	56		232	44			136	
Mediano				12			63		Mediano				20			72		Mediano				8			32		Mediano				8			32	
Pesado							15		Pesado							8		Pesado				4			4		Pesado				4			4	
Motos				8			22		Motos				8			116		Motos				12			104		Motos				12			104	
Acceso 3	Hora: 08:00 a 09:00			Calle: Delgadillo (N - S)				Volumen	Acceso	Acceso 3	Hora: 11:00 a 12:00			Calle: Delgadillo (N - S)				Volumen	Acceso	Acceso 3	Hora: 18:00 a 19:00			Calle: Delgadillo (N - S)				Volumen	Acceso						
	Vehículos públicos			Vehículos privados							Volumen	Acceso	Vehículos públicos			Vehículos privados					Volumen	Acceso	Vehículos públicos			Vehículos privados				Volumen	Acceso				
	Giro izq.	Giro der.	Frente	Giro izq.	Giro der.	Frente	Giro izq.						Giro der.	Frente	Giro izq.	Giro der.	Frente						Giro izq.	Giro der.	Frente	Giro izq.	Giro der.					Frente	Giro izq.	Giro der.	Frente
Liviano	93	82	53	35	37		68	468	Liviano	140	96	92	36	24	48	516	Liviano	60	76	184	56	24	88	568	Liviano	60	76	184	56	24	88				
Mediano				34	15		43		Mediano				40	16	16		Mediano				8	20	40		Mediano				8	20	40				
Pesado							8		Pesado								8	Pesado				8				4	Pesado				8			4	
Motos						4	12		Motos				20	4	36		Motos				4				36	Motos				4			36		
Acceso 4	Hora: 08:00 a 09:00			Calle :				Volumen	Acceso	Acceso 4	Hora: 11:00 a 12:00			Calle :				Volumen	Acceso	Acceso 4	Hora: 18:00 a 19:00			Calle :				Volumen	Acceso						
	Vehículos públicos			Vehículos privados							Volumen	Acceso	Vehículos públicos			Vehículos privados					Volumen	Acceso	Vehículos públicos			Vehículos privados				Volumen	Acceso				
	Giro izq.	Giro der.	Frente	Giro izq.	Giro der.	Frente	Giro izq.						Giro der.	Frente	Giro izq.	Giro der.	Frente						Giro izq.	Giro der.	Frente	Giro izq.	Giro der.					Frente	Giro izq.	Giro der.	Frente
Liviano								0	Liviano							0	Liviano							0	Liviano										
Mediano									Mediano								Mediano									Mediano									
Pesado									Pesado								Pesado									Pesado									
Motos									Motos								Motos									Motos									

Aforo vehicular en horas pico por intersecciones semana 2 aforo día lunes (26/09/2022)

Intersección IV								Intersección IV								Intersección IV										
Aforo vehicular Avenida Potosí								Aforo vehicular Avenida Potosí								Aforo vehicular Avenida Potosí										
Acceso 1	Hora: 08:00 a 09:00			Calle: Av. Potosí (W - E)				Volumen	Acceso 1	Hora: 11:00 a 12:00			Calle: Av. Potosí (W - E)				Volumen	Acceso 1	Hora: 18:00 a 19:00			Calle: Av. Potosí (W - E)				Volumen
	Vehículos públicos			Vehículos privados						Vehículos públicos			Vehículos privados						Vehículos públicos			Vehículos privados				
	Giro izq.	Giro der.	Frente	Giro izq.	Giro der.	Frente	Giro izq.			Giro der.	Frente	Giro izq.	Giro der.	Frente	Giro izq.	Giro der.			Frente	Giro izq.	Giro der.	Frente	Giro izq.	Giro der.	Frente	
Liviano	18		294	6		99	504	Liviano	16		368	12		100	572	Liviano	27		315			132	561			
Mediano				9		72		Mediano				8		44		Mediano				3		84				
Pesado				3		3		Pesado				8		16		Pesado										
Motos				3		54		Motos				4		116		Motos				3		66				
Acceso 2	Hora: 08:00 a 09:00			Calle: Av. Potosí (E - W)				Volumen	Acceso 2	Hora: 11:00 a 12:00			Calle: Av. Potosí (E - W)				Volumen	Acceso 2	Hora: 18:00 a 19:00			Calle: Av. Potosí (E - W)				Volumen
	Vehículos públicos			Vehículos privados						Vehículos públicos			Vehículos privados						Vehículos públicos			Vehículos privados				
	Giro izq.	Giro der.	Frente	Giro izq.	Giro der.	Frente	Giro izq.			Giro der.	Frente	Giro izq.	Giro der.	Frente	Giro izq.	Giro der.			Frente	Giro izq.	Giro der.	Frente	Giro izq.	Giro der.	Frente	
Liviano		18	354		18	81	528	Liviano		32	212		4	184	544	Liviano		18	237		12	93	438			
Mediano					3	45		Mediano					4	96		Mediano					9	60				
Pesado						9		Pesado						12		Pesado						9				
Motos					3	60		Motos					4	164		Motos					6	36				
Acceso 3	Hora: 08:00 a 09:00			Calle :				Volumen	Acceso 3	Hora: 11:00 a 12:00			Calle :				Volumen	Acceso 3	Hora: 18:00 a 19:00			Calle :				Volumen
	Vehículos públicos			Vehículos privados						Vehículos públicos			Vehículos privados						Vehículos públicos			Vehículos privados				
	Giro izq.	Giro der.	Frente	Giro izq.	Giro der.	Frente	Giro izq.			Giro der.	Frente	Giro izq.	Giro der.	Frente	Giro izq.	Giro der.			Frente	Giro izq.	Giro der.	Frente	Giro izq.	Giro der.	Frente	
Liviano							0	Liviano							0	Liviano							0			
Mediano								Mediano								Mediano										
Pesado								Pesado								Pesado										
Motos								Motos								Motos										
Acceso 4	Hora: 08:00 a 09:00			Calle: Junín (S - N)				Volumen	Acceso 4	Hora: 11:00 a 12:00			Calle: Junín (S - N)				Volumen	Acceso 4	Hora: 18:00 a 19:00			Calle: Junín (S - N)				Volumen
	Vehículos públicos			Vehículos privados						Vehículos públicos			Vehículos privados						Vehículos públicos			Vehículos privados				
	Giro izq.	Giro der.	Frente	Giro izq.	Giro der.	Frente	Giro izq.			Giro der.	Frente	Giro izq.	Giro der.	Frente	Giro izq.	Giro der.			Frente	Giro izq.	Giro der.	Frente	Giro izq.	Giro der.	Frente	
Liviano	51	36	195	15	6	57	438	Liviano	40	44	160	12	60	84	468	Liviano	63	27	105	57	33	117	480			
Mediano				9	6	42		Mediano				12	20	28		Mediano				15	15	27				
Pesado				12	3	6		Pesado				4		4		Pesado				18		3				
Motos				6	6	45		Motos				36	28	84		Motos				21	9	27				

Aforo vehicular en horas pico por intersecciones semana 2 aforo día miércoles (28/09/2022)

Intersección IV								Intersección IV								Intersección IV																																																																
Aforo vehicular Avenida Potosí								Aforo vehicular Avenida Potosí								Aforo vehicular Avenida Potosí																																																																
Acceso 1	Hora: 08:00 a 09:00			Calle: Av. Potosí (W - E)			Volumen	Acceso	Acceso 1	Hora: 11:00 a 12:00			Calle: Av. Potosí (W - E)			Volumen	Acceso	Acceso 1	Hora: 18:00 a 19:00			Calle: Av. Potosí (W - E)			Volumen	Acceso																																																						
	Vehículos públicos			Vehículos privados						Vehículos públicos			Vehículos privados						Vehículos públicos			Vehículos privados																																																										
	Giro izq.	Giro der.	Frente	Giro izq.	Giro der.	Frente				Giro izq.	Giro der.	Frente	Giro izq.	Giro der.	Frente				Giro izq.	Giro der.	Frente	Giro izq.	Giro der.	Frente			Giro izq.	Giro der.	Frente																																																			
Liviano	18		294	6		99	504	586	Liviano	26		320	16		160	531	Liviano	24		312	9		90	552	Mediano				9		72	537	Mediano				3		114	537	Pesado				3		3	537	Pesado						4	537	Motos				3		54	537	Motos				4		124	537	Motos				3		69	537
Acceso 2	Hora: 08:00 a 09:00			Calle: Av. Potosí (E - W)					Volumen	Acceso	Acceso 2	Hora: 11:00 a 12:00			Calle: Av. Potosí (E - W)			Volumen	Acceso	Acceso 2	Hora: 18:00 a 19:00				Calle: Av. Potosí (E - W)			Volumen	Acceso																																																			
	Vehículos públicos			Vehículos privados								Vehículos públicos			Vehículos privados						Vehículos públicos				Vehículos privados																																																							
	Giro izq.	Giro der.	Frente	Giro izq.	Giro der.	Frente						Giro izq.	Giro der.	Frente	Giro izq.		Giro der.				Frente	Giro izq.	Giro der.		Frente	Giro izq.	Giro der.			Frente	Giro izq.		Giro der.	Frente																																														
Liviano		18	354		18	81	528	531	Liviano		36	253		47	92	531	Liviano		27	249		18	123	537	Mediano					3	45	537	Mediano					4	11	537	Pesado					9		537	Pesado					8	164	537	Motos				3	60		537	Motos						8	537	Motos						12	537
Acceso 3	Hora: 08:00 a 09:00			Calle: Junín (S - N)					Volumen	Acceso	Acceso 3	Hora: 11:00 a 12:00			Calle: Junín (S - N)			Volumen	Acceso	Acceso 3	Hora: 18:00 a 19:00				Calle: Junín (S - N)			Volumen	Acceso																																																			
	Vehículos públicos			Vehículos privados								Vehículos públicos			Vehículos privados						Vehículos públicos				Vehículos privados																																																							
	Giro izq.	Giro der.	Frente	Giro izq.	Giro der.	Frente						Giro izq.	Giro der.	Frente	Giro izq.		Giro der.				Frente	Giro izq.	Giro der.		Frente	Giro izq.	Giro der.			Frente	Giro izq.		Giro der.	Frente																																														
Liviano							0	0	Liviano							0	Liviano							0	Mediano							0	Mediano							0	Pesado							0	Pesado							0	Motos							0	Motos							0	Motos							0
Acceso 4	Hora: 08:00 a 09:00			Calle: Junín (S - N)					Volumen	Acceso	Acceso 4	Hora: 11:00 a 12:00			Calle: Junín (S - N)			Volumen	Acceso	Acceso 4	Hora: 18:00 a 19:00				Calle: Junín (S - N)			Volumen	Acceso																																																			
	Vehículos públicos			Vehículos privados								Vehículos públicos			Vehículos privados						Vehículos públicos				Vehículos privados																																																							
	Giro izq.	Giro der.	Frente	Giro izq.	Giro der.	Frente						Giro izq.	Giro der.	Frente	Giro izq.		Giro der.				Frente	Giro izq.	Giro der.		Frente	Giro izq.	Giro der.			Frente	Giro izq.		Giro der.	Frente																																														
Liviano	51	36	195	15	6	57	438	526	Liviano	38	47	160	26	38	84	526	Liviano	42	27	135	60	18	87	471	Mediano				9	6	42	471	Mediano				12	3	6	471	Pesado				6	6	45	471	Pesado				6	6	45	471	Motos				6	6	45	471	Motos				30	22	93	471	Motos				42	33	90	471

Aforo vehicular en horas pico por intersecciones semana 2 aforo día miércoles (28/09/2022)

Intersección V								Intersección V								Intersección V																					
Aforo vehicular Avenida Potosí								Aforo vehicular Avenida Potosí								Aforo vehicular Avenida Potosí																					
Acceso 1	Hora: 08:00 a 09:00			Calle: Av. Potosí (W - E)				Volumen	Acceso	Acceso 1	Hora: 11:00 a 12:00			Calle: Av. Potosí (W - E)				Volumen	Acceso	Acceso 1	Hora: 18:00 a 19:00			Calle: Av. Potosí (W - E)				Volumen	Acceso								
	Vehículos públicos			Vehículos privados							Volumen	Acceso	Acceso 1	Vehículos públicos			Vehículos privados				Volumen	Acceso	Acceso 1	Vehículos públicos			Vehículos privados				Volumen	Acceso					
	Giro izq.	Giro der.	Frente	Giro izq.	Giro der.	Frente	Giro izq.							Giro der.	Frente	Giro izq.	Giro der.							Frente	Giro izq.	Giro der.	Frente			Giro izq.			Giro der.	Frente	Giro izq.	Giro der.	Frente
Liviano	39		293	12		53	502	502	Liviano	116		392	116		120	884	884	Liviano	16		276	32		300	756	756											
Mediano				29		67			Mediano				48		88			Mediano				12		120													
Pesado						9			Pesado						4			Pesado																			
Motos				7		48			Motos				108		128			Motos				16		236													
Acceso 2	Hora: 08:00 a 09:00			Calle: Av. Potosí (E - W)				Volumen	Acceso	Acceso 2	Hora: 11:00 a 12:00			Calle: Av. Potosí (E - W)				Volumen	Acceso	Acceso 2	Hora: 18:00 a 19:00			Calle: Av. Potosí (E - W)				Volumen	Acceso								
	Vehículos públicos			Vehículos privados							Volumen	Acceso	Acceso 2	Vehículos públicos			Vehículos privados				Volumen	Acceso	Acceso 2	Vehículos públicos			Vehículos privados				Volumen	Acceso					
	Giro izq.	Giro der.	Frente	Giro izq.	Giro der.	Frente	Giro izq.							Giro der.	Frente	Giro izq.	Giro der.							Frente	Giro izq.	Giro der.	Frente			Giro izq.			Giro der.	Frente	Giro izq.	Giro der.	Frente
Liviano		46	301		3	95	524	524	Liviano		84	256		40	156	700	700	Liviano		48	256		12	120	532	532											
Mediano					6	51			Mediano					24	128			Mediano					20	72													
Pesado						22			Pesado					8	4			Pesado					4														
Motos					12	93			Motos					8	44			Motos					12	96													
Acceso 3	Hora: 08:00 a 09:00			Calle: Segundino Ugarte (N -S)				Volumen	Acceso	Acceso 3	Hora: 11:00 a 12:00			Calle: Segundino Ugarte (N -S)				Volumen	Acceso	Acceso 3	Hora: 18:00 a 19:00			Calle: Segundino Ugarte (N -S)				Volumen	Acceso								
	Vehículos públicos			Vehículos privados							Volumen	Acceso	Acceso 3	Vehículos públicos			Vehículos privados				Volumen	Acceso	Acceso 3	Vehículos públicos			Vehículos privados				Volumen	Acceso					
	Giro izq.	Giro der.	Frente	Giro izq.	Giro der.	Frente	Giro izq.							Giro der.	Frente	Giro izq.	Giro der.							Frente	Giro izq.	Giro der.	Frente			Giro izq.			Giro der.	Frente	Giro izq.	Giro der.	Frente
Liviano	51	144		19	72		355	355	Liviano	92	56		120	56		388	388	Liviano	120	80		68	52		400	400											
Mediano				19	43				Mediano				36	16				Mediano				60	20														
Pesado					7				Pesado				4	8				Pesado																			
Motos				17	63				Motos				8	20				Motos				32	24														
Acceso 4	Hora: 08:00 a 09:00			Calle :				Volumen	Acceso	Acceso 4	Hora: 11:00 a 12:00			Calle :				Volumen	Acceso	Acceso 4	Hora: 18:00 a 19:00			Calle :				Volumen	Acceso								
	Vehículos públicos			Vehículos privados							Volumen	Acceso	Acceso 4	Vehículos públicos			Vehículos privados				Volumen	Acceso	Acceso 4	Vehículos públicos			Vehículos privados				Volumen	Acceso					
	Giro izq.	Giro der.	Frente	Giro izq.	Giro der.	Frente	Giro izq.							Giro der.	Frente	Giro izq.	Giro der.							Frente	Giro izq.	Giro der.	Frente			Giro izq.			Giro der.	Frente	Giro izq.	Giro der.	Frente
Liviano							0	0	Liviano							0	0	Liviano							0	0											
Mediano									Mediano									Mediano																			
Pesado									Pesado									Pesado																			
Motos									Motos									Motos																			

Aforo vehicular en horas pico por intersecciones semana 2 aforo día sábado (1/10/2022)

Intersección IV								Intersección IV								Intersección IV																					
Aforo vehicular Avenida Potosí								Aforo vehicular Avenida Potosí								Aforo vehicular Avenida Potosí																					
Acceso 1	Hora: 08:00 a 09:00			Calle: Av. Potosí (W - E)				Volumen	Acceso	Acceso 1	Hora: 11:00 a 12:00			Calle: Av. Potosí (W - E)				Volumen	Acceso	Acceso 1	Hora: 18:00 a 19:00			Calle: Av. Potosí (W - E)				Volumen	Acceso								
	Vehículos públicos			Vehículos privados							Volumen	Acceso	Acceso 1	Vehículos públicos			Vehículos privados				Volumen	Acceso	Acceso 1	Vehículos públicos			Vehículos privados				Volumen	Acceso					
	Giro izq.	Giro der.	Frente	Giro izq.	Giro der.	Frente	Giro izq.							Giro der.	Frente	Giro izq.	Giro der.							Frente	Giro izq.	Giro der.	Frente			Giro izq.			Giro der.	Frente	Giro izq.	Giro der.	Frente
Liviano	22		279	15		103	506		Liviano	20		252	12		184	556		Liviano	28		248	4		212	548		Liviano	28		248	4		212				
Mediano				12		67			Mediano				8		64			Mediano					4			48		Mediano					4	48			
Pesado				4		4			Pesado						16			Pesado								4		Pesado						4			
Motos				3		48			Motos				4		72			Motos					12			24		Motos					12	24			
Acceso 2	Hora: 08:00 a 09:00			Calle: Av. Potosí (E - W)				Volumen	Acceso	Acceso 2	Hora: 11:00 a 12:00			Calle: Av. Potosí (E - W)				Volumen	Acceso	Acceso 2	Hora: 18:00 a 19:00			Calle: Av. Potosí (E - W)				Volumen	Acceso								
	Vehículos públicos			Vehículos privados							Volumen	Acceso	Acceso 2	Vehículos públicos			Vehículos privados				Volumen	Acceso	Acceso 2	Vehículos públicos			Vehículos privados				Volumen	Acceso					
	Giro izq.	Giro der.	Frente	Giro izq.	Giro der.	Frente	Giro izq.							Giro der.	Frente	Giro izq.	Giro der.							Frente	Giro izq.	Giro der.	Frente			Giro izq.			Giro der.	Frente	Giro izq.	Giro der.	Frente
Liviano		12	325		12	90	493		Liviano		20	260		20	144	540		Liviano		16	228		16	232	600		Liviano		16	228		16	232				
Mediano					6	42			Mediano					16	68			Mediano						12		80		Mediano					12	80			
Pesado						6			Pesado					8	4			Pesado						4		12		Pesado					4	12			
Motos					3	60			Motos					12	156			Motos						48		56		Motos					48	56			
Acceso 3	Hora: 08:00 a 09:00			Calle :				Volumen	Acceso	Acceso 3	Hora: 11:00 a 12:00			Calle :				Volumen	Acceso	Acceso 3	Hora: 18:00 a 19:00			Calle :				Volumen	Acceso								
	Vehículos públicos			Vehículos privados							Volumen	Acceso	Acceso 3	Vehículos públicos			Vehículos privados				Volumen	Acceso	Acceso 3	Vehículos públicos			Vehículos privados				Volumen	Acceso					
	Giro izq.	Giro der.	Frente	Giro izq.	Giro der.	Frente	Giro izq.							Giro der.	Frente	Giro izq.	Giro der.							Frente	Giro izq.	Giro der.	Frente			Giro izq.			Giro der.	Frente	Giro izq.	Giro der.	Frente
Liviano							0		Liviano							0		Liviano							0		Liviano										
Mediano									Mediano										Mediano										Mediano								
Pesado									Pesado										Pesado										Pesado								
Motos									Motos										Motos										Motos								
Acceso 4	Hora: 08:00 a 09:00			Calle: Junín (S - N)				Volumen	Acceso	Acceso 4	Hora: 11:00 a 12:00			Calle: Junín (S - N)				Volumen	Acceso	Acceso 4	Hora: 18:00 a 19:00			Calle: Junín (S - N)				Volumen	Acceso								
	Vehículos públicos			Vehículos privados							Volumen	Acceso	Acceso 4	Vehículos públicos			Vehículos privados				Volumen	Acceso	Acceso 4	Vehículos públicos			Vehículos privados				Volumen	Acceso					
	Giro izq.	Giro der.	Frente	Giro izq.	Giro der.	Frente	Giro izq.							Giro der.	Frente	Giro izq.	Giro der.							Frente	Giro izq.	Giro der.	Frente			Giro izq.			Giro der.	Frente	Giro izq.	Giro der.	Frente
Liviano	48	40	216	13	7	53	440		Liviano	36	88	136	28	28	72	452		Liviano	16	48	120	36	56	76	448		Liviano	16	48	120	36	56	76				
Mediano				6	4	37			Mediano				4	16	40			Mediano				4	48	40			Mediano				4	48	40				
Pesado				6	1	9			Pesado						4			Pesado								4		Pesado						4			
Motos				12	8	32			Motos				32	40	120			Motos				4	12	52			Motos				4	12	52				

Aforo vehicular en horas pico por intersecciones semana 2 aforo día sábado (1/10/2022)

Intersección V								Intersección V								Intersección V																
Aforo vehicular Avenida Potosí								Aforo vehicular Avenida Potosí								Aforo vehicular Avenida Potosí																
Acceso 1	Hora: 08:00 a 09:00			Calle: Av. Potosí (W - E)				Acceso	Volumen	Acceso 1	Hora: 11:00 a 12:00			Calle: Av. Potosí (W - E)				Acceso	Volumen	Acceso 1	Hora: 18:00 a 19:00			Calle: Av. Potosí (W - E)				Acceso	Volumen			
	Vehículos públicos			Vehículos privados							Vehículos públicos			Vehículos privados							Vehículos públicos			Vehículos privados								
	Giro izq.	Giro der.	Frente	Giro izq.	Giro der.	Frente	Giro izq.				Giro der.	Frente	Giro izq.	Giro der.	Frente	Giro izq.	Giro der.				Frente	Giro izq.	Giro der.	Frente	Giro izq.	Giro der.	Frente			Giro izq.	Giro der.	Frente
Liviano	41		305	14		49	521	Liviano	24		300	24		132	653	Liviano	53		308	20		51	543	Liviano	53		308	20		51		
Mediano				29		71		Mediano				12		152		Mediano				22		80		Mediano				22		80		
Pesado						12		Pesado				5		4		Pesado						9		Pesado						9		
Motos				9		53		Motos				12		212		Motos				4		60		Motos				4		60		
Acceso 2	Hora: 08:00 a 09:00			Calle: Av. Potosí (E - W)				Acceso	Volumen	Acceso 2	Hora: 11:00 a 12:00			Calle: Av. Potosí (E - W)				Acceso	Volumen	Acceso 2	Hora: 18:00 a 19:00			Calle: Av. Potosí (E - W)				Acceso	Volumen			
	Vehículos públicos			Vehículos privados							Vehículos públicos			Vehículos privados							Vehículos públicos			Vehículos privados								
	Giro izq.	Giro der.	Frente	Giro izq.	Giro der.	Frente	Giro izq.				Giro der.	Frente	Giro izq.	Giro der.	Frente	Giro izq.	Giro der.				Frente	Giro izq.	Giro der.	Frente	Giro izq.	Giro der.	Frente			Giro izq.	Giro der.	Frente
Liviano		42	324			2	82	Liviano		24	268			4	116	Liviano		50	310			4	71	Liviano		50	310			4	71	
Mediano						6	47	Mediano						8	76	Mediano						12	50	Mediano						12	50	
Pesado							14	Pesado						8	8	Pesado							16	Pesado						16		
Motos						15	101	Motos							92	Motos						24	88	Motos						24	88	
Acceso 3	Hora: 08:00 a 09:00			Calle: Segundino Ugarte (N -S)				Acceso	Volumen	Acceso 3	Hora: 11:00 a 12:00			Calle: Segundino Ugarte (N -S)				Acceso <th rowspan="3">Volumen</th> <td rowspan="3">Acceso 3</td> <th colspan="3">Hora: 18:00 a 19:00</th> <th colspan="4">Calle: Segundino Ugarte (N -S)</th> <td rowspan="3">Acceso <th rowspan="3">Volumen</th> </td>	Volumen	Acceso 3	Hora: 18:00 a 19:00			Calle: Segundino Ugarte (N -S)				Acceso <th rowspan="3">Volumen</th>	Volumen			
	Vehículos públicos			Vehículos privados							Vehículos públicos			Vehículos privados							Vehículos públicos			Vehículos privados								
	Giro izq.	Giro der.	Frente	Giro izq.	Giro der.	Frente	Giro izq.				Giro der.	Frente	Giro izq.	Giro der.	Frente	Giro izq.	Giro der.				Frente	Giro izq.	Giro der.	Frente	Giro izq.	Giro der.	Frente			Giro izq.	Giro der.	Frente
Liviano	63	160				23	74	Liviano	76	52				92	40	Liviano	70	168				28	76	Liviano	70	168				28	76	
Mediano						21	55	Mediano						20	12	Mediano						15	55	Mediano						15	55	
Pesado							7	Pesado							12	Pesado							2		Pesado						2	
Motos						22	72	Motos						32	16	Motos						28	60	Motos						28	60	
Acceso 4	Hora: 08:00 a 09:00			Calle :				Acceso	Volumen	Acceso 4	Hora: 11:00 a 12:00			Calle :				Acceso <th rowspan="3">Volumen</th> <td rowspan="3">Acceso 4</td> <th colspan="3">Hora: 18:00 a 19:00</th> <th colspan="4">Calle :</th> <td rowspan="3">Acceso <th rowspan="3">Volumen</th> </td>	Volumen	Acceso 4	Hora: 18:00 a 19:00			Calle :				Acceso <th rowspan="3">Volumen</th>	Volumen			
	Vehículos públicos			Vehículos privados							Vehículos públicos			Vehículos privados							Vehículos públicos			Vehículos privados								
	Giro izq.	Giro der.	Frente	Giro izq.	Giro der.	Frente	Giro izq.				Giro der.	Frente	Giro izq.	Giro der.	Frente	Giro izq.	Giro der.				Frente	Giro izq.	Giro der.	Frente	Giro izq.	Giro der.	Frente			Giro izq.	Giro der.	Frente
Liviano								Liviano								Liviano								Liviano								
Mediano								Mediano								Mediano								Mediano								
Pesado								Pesado								Pesado								Pesado								
Motos								Motos								Motos								Motos								

Aforo vehicular en horas pico por intersecciones semana 3 aforo día lunes (3/10/2022)

Intersección VII								Intersección VII								Intersección VII							
Aforo vehicular Avenida Potosí								Aforo vehicular Avenida Potosí								Aforo vehicular Avenida Potosí							
Acceso 1	Hora: 08:00 a 09:00			Calle: Av. Potosí (W - E)				Acceso 1	Hora: 11:00 a 12:00			Calle: Av. Potosí (W - E)				Acceso 1	Hora: 18:00 a 19:00			Calle: Av. Potosí (W - E)			
	Vehículos públicos			Vehículos privados					Volumen			Vehículos públicos			Vehículos privados				Volumen				
	Giro izq.	Giro der.	Frente	Giro izq.	Giro der.	Frente	Acceso		Giro izq.	Giro der.	Frente	Giro izq.	Giro der.	Frente	Acceso		Giro izq.	Giro der.	Frente	Giro izq.	Giro der.	Frente	Acceso
Liviano	18		326	18		76	526	Liviano	8		292			168	528	Liviano	24		204	16		180	522
Mediano				6		62		Mediano						52		Mediano				20		72	
Pesado						20		Pesado						8		Pesado						6	
Motos				4		64		Motos				20		116		Motos				12		136	
Acceso 2	Hora: 08:00 a 09:00			Calle: Av. Potosí (E - W)				Acceso 2	Hora: 11:00 a 12:00			Calle: Av. Potosí (E - W)				Acceso 2	Hora: 18:00 a 19:00			Calle: Av. Potosí (E - W)			
	Vehículos públicos			Vehículos privados					Volumen			Vehículos públicos			Vehículos privados				Volumen				
	Giro izq.	Giro der.	Frente	Giro izq.	Giro der.	Frente	Acceso		Giro izq.	Giro der.	Frente	Giro izq.	Giro der.	Frente	Acceso		Giro izq.	Giro der.	Frente	Giro izq.	Giro der.	Frente	Acceso
Liviano		2	430		10	100	664	Liviano		4	288			160	572	Liviano		8	244		8	204	504
Mediano					10	98		Mediano						104		Mediano						40	
Pesado						14		Pesado					4	12		Pesado							
Motos					2	64		Motos					4	104		Motos						104	
Acceso 3	Hora: 08:00 a 09:00			Calle: Ejercito (N - S)				Acceso 3	Hora: 11:00 a 12:00			Calle: Ejercito (N - S)				Acceso 3	Hora: 18:00 a 19:00			Calle: Ejercito (N - S)			
	Vehículos públicos			Vehículos privados					Volumen			Vehículos públicos			Vehículos privados				Volumen				
	Giro izq.	Giro der.	Frente	Giro izq.	Giro der.	Frente	Acceso		Giro izq.	Giro der.	Frente	Giro izq.	Giro der.	Frente	Acceso		Giro izq.	Giro der.	Frente	Giro izq.	Giro der.	Frente	Acceso
Liviano	4	2		4	2		26	Liviano	48	8		44			128	Liviano		60		8	28	124	
Mediano				1	1			Mediano				20				Mediano					12		
Pesado				8	4			Pesado				8				Pesado					16		
Motos				6	1			Motos				20	4			Motos					12		8
Acceso 4	Hora: 08:00 a 09:00			Calle :				Acceso 4	Hora: 11:00 a 12:00			Calle :				Acceso 4	Hora: 18:00 a 19:00			Calle :			
	Vehículos públicos			Vehículos privados					Volumen			Vehículos públicos			Vehículos privados				Volumen				
	Giro izq.	Giro der.	Frente	Giro izq.	Giro der.	Frente	Acceso		Giro izq.	Giro der.	Frente	Giro izq.	Giro der.	Frente	Acceso		Giro izq.	Giro der.	Frente	Giro izq.	Giro der.	Frente	Acceso
Liviano							0	Liviano							0	Liviano							0
Mediano								Mediano								Mediano							
Pesado								Pesado								Pesado							
Motos								Motos								Motos							

Aforo vehicular en horas pico por intersecciones semana 3 aforo día lunes (3/10/2022)

Intersección VIII								Intersección VIII								Intersección VIII															
Aforo vehicular Avenida Potosí								Aforo vehicular Avenida Potosí								Aforo vehicular Avenida Potosí															
Acceso 1	Hora: 08:00 a 09:00			Calle: Av. Potosí (W - E)				Acceso	Volumen	Acceso	Volumen	Acceso	Volumen	Acceso	Volumen	Acceso	Volumen														
	Vehículos públicos			Vehículos privados														Vehículos públicos			Vehículos privados				Vehículos públicos			Vehículos privados			
	Giro izq.	Giro der.	Frente	Giro izq.	Giro der.	Frente	Giro izq.											Giro der.	Frente	Giro izq.	Giro der.	Frente	Giro izq.	Giro der.	Frente	Giro izq.	Giro der.	Frente			
Liviano	4	334		4	66	494	Liviano		308		132	516	Liviano	8	180	4	156	416													
Mediano				4	58		Mediano				72		Mediano				8		56												
Pesado					24		Pesado				4		Pesado						4												
Motos				2	68		Motos				116		Motos				4		104												
Acceso 2	Hora: 08:00 a 09:00			Calle: Av. Potosí (E - W)				Acceso	Volumen	Acceso	Volumen	Acceso	Volumen	Acceso	Volumen	Acceso	Volumen														
	Vehículos públicos			Vehículos privados														Vehículos públicos			Vehículos privados				Vehículos públicos			Vehículos privados			
	Giro izq.	Giro der.	Frente	Giro izq.	Giro der.	Frente	Giro izq.											Giro der.	Frente	Giro izq.	Giro der.	Frente	Giro izq.	Giro der.	Frente	Giro izq.	Giro der.	Frente			
Liviano	2		266			150	522	Liviano		12	280		4	140	552	Liviano		12	232		4	188	495								
Mediano				10	78	Mediano					4	8	80	Mediano						51											
Pesado					16	Pesado					4	20	Pesado						4												
Motos					100	Motos						80	Motos						28	100											
Acceso 3	Hora: 08:00 a 09:00			Calle: Pasaje Carlos Paz (N-S)				Acceso	Volumen	Acceso	Volumen	Acceso	Volumen	Acceso	Volumen	Acceso	Volumen														
	Vehículos públicos			Vehículos privados														Vehículos públicos			Vehículos privados				Vehículos públicos			Vehículos privados			
	Giro izq.	Giro der.	Frente	Giro izq.	Giro der.	Frente	Giro izq.											Giro der.	Frente	Giro izq.	Giro der.	Frente	Giro izq.	Giro der.	Frente	Giro izq.	Giro der.	Frente			
Liviano	3	1					4	Liviano		16		8				24	Liviano		1	4		1	3	9							
Mediano						Mediano											Mediano														
Pesado						Pesado											Pesado														
Motos						Motos											Motos														
Acceso 4	Hora: 08:00 a 09:00			Calle :				Acceso	Volumen	Acceso	Volumen	Acceso	Volumen	Acceso	Volumen	Acceso	Volumen														
	Vehículos públicos			Vehículos privados														Vehículos públicos			Vehículos privados				Vehículos públicos			Vehículos privados			
	Giro izq.	Giro der.	Frente	Giro izq.	Giro der.	Frente	Giro izq.											Giro der.	Frente	Giro izq.	Giro der.	Frente	Giro izq.	Giro der.	Frente	Giro izq.	Giro der.	Frente			
Liviano							0	Liviano								0	Liviano							0							
Mediano						Mediano											Mediano														
Pesado						Pesado											Pesado														
Motos						Motos											Motos														

Aforo vehicular en horas pico por intersecciones semana 3 aforo día lunes (3/10/2022)

Intersección IX								Intersección IX								Intersección IX													
Aforo vehicular Avenida Potosí								Aforo vehicular Avenida Potosí								Aforo vehicular Avenida Potosí													
Acceso 1	Hora: 08:00 a 09:00			Calle: Av. Potosí (W - E)				Volumen	Acceso	Acceso 1	Hora: 11:00 a 12:00			Calle: Av. Potosí (W - E)				Volumen	Acceso	Acceso 1	Hora: 18:00 a 19:00			Calle: Av. Potosí (W - E)				Volumen	Acceso
	Vehículos públicos			Vehículos privados							Vehículos públicos			Vehículos privados							Vehículos públicos			Vehículos privados					
	Giro izq.	Giro der.	Frente	Giro izq.	Giro der.	Frente	Giro izq.				Giro der.	Frente	Giro izq.	Giro der.	Frente	Giro izq.	Giro der.				Frente	Giro izq.	Giro der.	Frente	Giro izq.	Giro der.	Frente		
Liviano	28	96	160	4	16	36	432	432	Liviano	4	80	188	8	20	104	480	480	Liviano	20	48	224	8	24	132	520	520			
Mediano					4	68			Mediano				8	4	60			Mediano					8	52					
Pesado						20			Pesado						4			Pesado						4					
Motos				4	8	68			Motos				4	20	88			Motos				36	20	100					
Acceso 2	Hora: 08:00 a 09:00			Calle: Av. Potosí (E - W)				Volumen	Acceso	Acceso 2	Hora: 11:00 a 12:00			Calle: Av. Potosí (E - W)				Volumen	Acceso	Acceso 2	Hora: 18:00 a 19:00			Calle: Av. Potosí (E - W)				Volumen	Acceso
	Vehículos públicos			Vehículos privados							Vehículos públicos			Vehículos privados							Vehículos públicos			Vehículos privados					
	Giro izq.	Giro der.	Frente	Giro izq.	Giro der.	Frente	Giro izq.				Giro der.	Frente	Giro izq.	Giro der.	Frente	Giro izq.	Giro der.				Frente	Giro izq.	Giro der.	Frente	Giro izq.	Giro der.	Frente		
Liviano	36	16	256	8		128	508	508	Liviano	44		196	12	16	84	492	492	Liviano	36	12	192	20	4	96	508	508			
Mediano				12		40			Mediano				12	8	108			Mediano				8	8	132					
Pesado						12			Pesado						12			Pesado						12					
Motos				4		64			Motos				12	28	68			Motos					8	88					
Acceso 3	Hora: 08:00 a 09:00			Calle: Av. La Paz (N - S)				Volumen	Acceso	Acceso 3	Hora: 11:00 a 12:00			Calle: Av. La Paz (N - S)				Volumen	Acceso	Acceso 3	Hora: 18:00 a 19:00			Calle: Av. La Paz (N - S)				Volumen	Acceso
	Vehículos públicos			Vehículos privados							Vehículos públicos			Vehículos privados							Vehículos públicos			Vehículos privados					
	Giro izq.	Giro der.	Frente	Giro izq.	Giro der.	Frente	Giro izq.				Giro der.	Frente	Giro izq.	Giro der.	Frente	Giro izq.	Giro der.				Frente	Giro izq.	Giro der.	Frente	Giro izq.	Giro der.	Frente		
Liviano	36	40	192	4	16	44	396	396	Liviano	28	40	120	12	12	76	380	380	Liviano	20	72	156	24	24	84	476	476			
Mediano				8		40			Mediano				8	12	64			Mediano				28	4	52					
Pesado						16			Pesado						8			Pesado						12					
Motos					4	76			Motos				4	20	56			Motos				12	8	88					
Acceso 4	Hora: 08:00 a 09:00			Calle : AV.LA PAZ (S - N)				Volumen	Acceso	Acceso 4	Hora: 11:00 a 12:00			Calle : AV.LA PAZ (S - N)				Volumen	Acceso	Acceso 4	Hora: 18:00 a 19:00			Calle : AV.LA PAZ (S - N)				Volumen	Acceso
	Vehículos públicos			Vehículos privados							Vehículos públicos			Vehículos privados							Vehículos públicos			Vehículos privados					
	Giro izq.	Giro der.	Frente	Giro izq.	Giro der.	Frente	Giro izq.				Giro der.	Frente	Giro izq.	Giro der.	Frente	Giro izq.	Giro der.				Frente	Giro izq.	Giro der.	Frente	Giro izq.	Giro der.	Frente		
Liviano	132	12	180	32	68	16	536	536	Liviano	100	32	188	28	8	92	536	536	Liviano	100	40	164	28	4	60	452	452			
Mediano				16	16	44			Mediano				12	4	36			Mediano				20	4	24					
Pesado						20			Pesado				4	12	20			Pesado				4		4					
Motos						60			Motos				32	8	72			Motos				48	32	116					

Aforo vehicular en horas pico por intersecciones semana 3 aforo día miércoles (5/10/2022)

Intersección IX								Intersección IX								Intersección IX																																																																																																																																																																											
Aforo vehicular Avenida Potosí								Aforo vehicular Avenida Potosí								Aforo vehicular Avenida Potosí																																																																																																																																																																											
Acceso 1	Hora: 08:00 a 09:00			Calle: Av. Potosí (W - E)				Volumen	Acceso	Acceso 1	Hora: 11:00 a 12:00			Calle: Av. Potosí (W - E)				Volumen	Acceso	Acceso 1	Hora: 18:00 a 19:00			Calle: Av. Potosí (W - E)				Volumen	Acceso																																																																																																																																																														
	Vehículos públicos			Vehículos privados							Volumen	Acceso	Vehículos públicos			Vehículos privados					Volumen	Acceso	Vehículos públicos			Vehículos privados				Volumen	Acceso																																																																																																																																																												
	Giro izq.	Giro der.	Frente	Giro izq.	Giro der.	Frente	Giro izq.						Giro der.	Frente	Giro izq.	Giro der.	Frente						Giro izq.	Giro der.	Frente	Giro izq.	Giro der.					Frente	Giro izq.	Giro der.	Frente	Giro izq.	Giro der.	Frente	Giro izq.	Giro der.	Frente																																																																																																																																																		
Liviano	24	101	172	6	14	30	417	417	Liviano		76	152	12	12	108	452	452	Liviano	20	64	204	4	20	88	452	452	Mediano					3	53	452	452	Mediano					4	16	68	452	452	Mediano							452	452	Mediano					8	44	452	452	Pesado						14	452	452	Pesado							452	452	Pesado							452	452	Motos				7	12	70	452	452	Motos						4	452	452	Motos						20	452	452	Motos						20	452	452	Motos						16	452	452	Motos						12	452	452	Motos						136	452	452																																		
Liviano	41	12	263	9		133			527	527	Liviano	40	28	200	12			4	96	472	472	Liviano	36	16			228	12	16	140	524	524	Mediano						14		42	472	472			Mediano						80			472	472	Mediano								8	472	472	Mediano							4	8	472	472	Pesado								13	472			472	Pesado								8	472	472	Pesado								8	472	472	Motos						5		70	472	472			Motos						12			472	472	Motos								8	472	472	Motos								80	472	472																												
Liviano	40	45	200	4	12	47					404	404	Liviano	25	33			134	16			15	80	405			405	Liviano	28	56			188			4	36	84	469	469	Mediano								7		36	405					405	Mediano										70	405	405			Mediano										12	405	405	Mediano									7	22	405			405			Pesado								13			405	405			Pesado										12	405	405	Pesado										60	405			405	Motos										5	405			405	Motos						7	405	405	Motos						22	405	405	Motos						60	405	405
Liviano	140	9	172	33	77	11							534	534	Liviano			88	28			180	32					20	68	528			528			Liviano	84	44			136					36	24	80	501	501	Mediano										15			17	39			528					528	Mediano												48	528					528	Mediano												16	528			528	Mediano											8	16					528	528			Pesado										21					528			528	Pesado												16	528	528	Pesado								88	528	528	Motos								75	528		
Liviano	84	44	136	36	24	80	501	501							Liviano	84	44	136	36			24	80		501	501		Mediano								32	12	36			501			501	Mediano									12				501	501	Mediano											12	501		501	Pesado								12			501			501	Pesado									12				501	501	Motos						44					20	112	501	501	Motos						44					20	112	501	501																																																					

Aforo vehicular en horas pico por intersecciones semana 3 aforo día sábado (8/10/2022)

Intersección VII								Intersección VII								Intersección VII																																																																																																																							
Aforo vehicular Avenida Potosí								Aforo vehicular Avenida Potosí								Aforo vehicular Avenida Potosí																																																																																																																							
Acceso 1	Hora: 08:00 a 09:00			Calle: Av. Potosí (W - E)				Volumen	Acceso	Acceso 1	Hora: 11:00 a 12:00			Calle: Av. Potosí (W - E)				Volumen	Acceso	Acceso 1	Hora: 18:00 a 19:00			Calle: Av. Potosí (W - E)				Volumen	Acceso																																																																																																										
	Vehículos públicos			Vehículos privados							Volumen	Acceso	Acceso 1	Vehículos públicos			Vehículos privados				Volumen	Acceso	Acceso 1	Vehículos públicos			Vehículos privados				Volumen	Acceso																																																																																																							
	Giro izq.	Giro der.	Frente	Giro izq.	Giro der.	Frente	Giro izq.							Giro der.	Frente	Giro izq.	Giro der.							Frente	Giro izq.	Giro der.	Frente			Giro izq.			Giro der.	Frente	Giro izq.	Giro der.	Frente	Giro izq.	Giro der.	Frente	Giro izq.	Giro der.	Frente																																																																																												
Liviano	22		309	22		64	504	504	Liviano	72		140	40		84	428	428	Liviano	20		198	18		179	529	529	Mediano				8		61	678	678	Mediano				20		68	464	464	Mediano				24		81	481	481	Pesado						18	30	30	Pesado						4	236	236	Pesado						9	0	0	Motos				6		72	0	0	Motos				24		128	0	0	Motos				15		140	0	0																												
Liviano						418			678	678	Liviano		8	284					124	464	464	Liviano		9			212			15	481	481	Mediano								17	30			30	Mediano								36	236	236	Mediano								53	0	0	Pesado								12	0	0			Pesado						4			0	0	Motos								4	0	0	Motos								4	0	0	Motos						4	0	0													
Liviano	4	4		4	3						30	30	Liviano	8	112				4			56		236			236	Liviano		53						12	35		113	113	Mediano								8	1				0			0	Mediano										52	0			0	Pesado								2	4		0	0	Pesado										4			0	0			Motos						8	1				0	0	Motos								12	0	0	Motos						24	0	0
Liviano													0	0	Liviano															0			0			Liviano													0	0	Mediano																	0					0	Mediano													0					0	Pesado															0	0	Pesado													0	0			Motos								

Aforo vehicular en horas pico por intersecciones semana 3 aforo día sábado (8/10/2022)

Intersección IX								Intersección IX								Intersección IX																				
Aforo vehicular Avenida Potosí								Aforo vehicular Avenida Potosí								Aforo vehicular Avenida Potosí																				
Acceso 1	Hora: 08:00 a 09:00			Calle: Av. Potosí (W - E)				Volumen	Acceso	Acceso 1	Hora: 11:00 a 12:00			Calle: Av. Potosí (W - E)				Volumen	Acceso	Acceso 1	Hora: 18:00 a 19:00			Calle: Av. Potosí (W - E)				Volumen	Acceso							
	Vehículos públicos			Vehículos privados							Vehículos públicos			Vehículos privados							Vehículos públicos			Vehículos privados												
	Giro izq.	Giro der.	Frente	Giro izq.	Giro der.	Frente	Giro izq.				Giro der.	Frente	Giro izq.	Giro der.	Frente	Giro izq.	Giro der.				Frente	Giro izq.	Giro der.	Frente	Giro izq.	Giro der.	Frente			Giro izq.	Giro der.	Frente				
Liviano	35	98	153	7	15	35	425	425	Liviano	8	52	188		12	76	411	411	Liviano	20	56	168		12	104	477	477	Liviano	20	56	168		12	104	477	477	
Mediano					5	61			Mediano					8	64			Mediano				20	4	88			Mediano				20	4	88			
Pesado						16			Pesado						3			Pesado						5			Pesado						5			
Motos				5	28	72			Motos				8	40	88			Motos				17	32	128			Motos				17	32	128			
Acceso 2	Hora: 08:00 a 09:00			Calle: Av. Potosí (E - W)				Volumen	Acceso	Acceso 2	Hora: 11:00 a 12:00			Calle: Av. Potosí (E - W)				Volumen	Acceso	Acceso 2	Hora: 18:00 a 19:00			Calle: Av. Potosí (E - W)				Volumen	Acceso							
	Vehículos públicos			Vehículos privados							Vehículos públicos			Vehículos privados							Vehículos públicos			Vehículos privados												
	Giro izq.	Giro der.	Frente	Giro izq.	Giro der.	Frente	Giro izq.				Giro der.	Frente	Giro izq.	Giro der.	Frente	Giro izq.	Giro der.				Frente	Giro izq.	Giro der.	Frente	Giro izq.	Giro der.	Frente			Giro izq.	Giro der.	Frente				
Liviano	44	15	244	12		145	533	533	Liviano	52	12	240	24	8	72	465	465	Liviano	52	36	248		16	124	589	589	Liviano	52	36	248		16	124	589	589	
Mediano					11	48			Mediano					6	40			Mediano				5	4	100			Mediano				5	4	100			
Pesado					4	10			Pesado						11			Pesado						4			Pesado						4			
Motos				6		75			Motos				20	4	92			Motos				24	16	12			Motos				24	16	12			
Acceso 3	Hora: 08:00 a 09:00			Calle: Av. La Paz (N - S)				Volumen	Acceso	Acceso 3	Hora: 11:00 a 12:00			Calle: Av. La Paz (N - S)				Volumen	Acceso	Acceso 3	Hora: 18:00 a 19:00			Calle: Av. La Paz (N - S)				Volumen	Acceso							
	Vehículos públicos			Vehículos privados							Vehículos públicos			Vehículos privados							Vehículos públicos			Vehículos privados												
	Giro izq.	Giro der.	Frente	Giro izq.	Giro der.	Frente	Giro izq.				Giro der.	Frente	Giro izq.	Giro der.	Frente	Giro izq.	Giro der.				Frente	Giro izq.	Giro der.	Frente	Giro izq.	Giro der.	Frente			Giro izq.	Giro der.	Frente				
Liviano	45	53	194	5	13	51	423	423	Liviano	16	28	152	9	15	84	442	442	Liviano	28	36	176	12	12	148	518	518	Liviano	28	36	176	12	12	148	518	518	
Mediano					8	40			Mediano					13	28			92	Mediano				9	28			64	Mediano				9	28			64
Pesado						14			Pesado						5			Pesado						5			Pesado						5			
Motos					6	71			Motos				12	20	52			Motos				8	52	108			Motos				8	52	108			
Acceso 4	Hora: 08:00 a 09:00			Calle : AV.LA PAZ (S - N)				Volumen	Acceso	Acceso 4	Hora: 11:00 a 12:00			Calle : AV.LA PAZ (S - N)				Volumen	Acceso	Acceso 4	Hora: 18:00 a 19:00			Calle : AV.LA PAZ (S - N)				Volumen	Acceso							
	Vehículos públicos			Vehículos privados							Vehículos públicos			Vehículos privados							Vehículos públicos			Vehículos privados												
	Giro izq.	Giro der.	Frente	Giro izq.	Giro der.	Frente	Giro izq.				Giro der.	Frente	Giro izq.	Giro der.	Frente	Giro izq.	Giro der.				Frente	Giro izq.	Giro der.	Frente	Giro izq.	Giro der.	Frente			Giro izq.	Giro der.	Frente				
Liviano	134	12	180	30	80	14	541	541	Liviano	92	28	180	28	16	44	468	468	Liviano	76	20	176	72	16	80	538	538	Liviano	76	20	176	72	16	80	538	538	
Mediano					12	45			Mediano					4	36			Mediano				8	16	60			Mediano				8	16	60			
Pesado						17			Pesado					16	16			8	Pesado				9	5				Pesado				9	5			
Motos						64			Motos				32	16	108			Motos				46	12	100			Motos				46	12	100			

Aforo vehicular en horas pico por intersecciones semana 4 aforo día lunes (10/10/2022)

Intersección X							
Aforo vehicular Avenida Potosí							
Acceso 1	Hora: 08:00 a 09:00			Calle: Av. Potosí (W - E)			
	Vehículos públicos			Vehículos privados			Volumen
	Giro izq.	Giro der.	Frente	Giro izq.	Giro der.	Frente	Acceso
Liviano	6	6	240			87	414
Mediano				3		66	
Pesado						6	
Motos					6	51	
Acceso 2	Hora: 08:00 a 09:00			Calle: Av. Potosí (E - W)			
	Vehículos públicos			Vehículos privados			Volumen
	Giro izq.	Giro der.	Frente	Giro izq.	Giro der.	Frente	Acceso
Liviano	12	3	291	9		153	540
Mediano				3		48	
Pesado						21	
Motos						96	
Acceso 3	Hora: 08:00 a 09:00			Calle : Pasaje Güemes (N - S)			
	Vehículos públicos			Vehículos privados			Volumen
	Giro izq.	Giro der.	Frente	Giro izq.	Giro der.	Frente	Acceso
Liviano		3			3		6
Mediano							
Pesado							
Motos					3		
Acceso 4	Hora: 08:00 a 09:00			Calle : Pasaje Güemes (S - N)			
	Vehículos públicos			Vehículos privados			Volumen
	Giro izq.	Giro der.	Frente	Giro izq.	Giro der.	Frente	Acceso
Liviano	24	12	21	12	18	24	150
Mediano				9	12	18	
Pesado							
Motos				3		12	

Intersección X							
Aforo vehicular Avenida Potosí							
Acceso 1	Hora: 11:00 a 12:00			Calle: Av. Potosí (W - E)			
	Vehículos públicos			Vehículos privados			Volumen
	Giro izq.	Giro der.	Frente	Giro izq.	Giro der.	Frente	Acceso
Liviano		4	196		4	156	463
Mediano					3	84	
Pesado						16	
Motos					4	44	
Acceso 2	Hora: 11:00 a 12:00			Calle: Av. Potosí (E - W)			
	Vehículos públicos			Vehículos privados			Volumen
	Giro izq.	Giro der.	Frente	Giro izq.	Giro der.	Frente	Acceso
Liviano	12		212	4	12	120	436
Mediano						72	
Pesado						4	
Motos						72	
Acceso 3	Hora: 11:00 a 12:00			Calle : Pasaje Güemes (N - S)			
	Vehículos públicos			Vehículos privados			Volumen
	Giro izq.	Giro der.	Frente	Giro izq.	Giro der.	Frente	Acceso
Liviano	4	4					8
Mediano							
Pesado							
Motos						4	
Acceso 4	Hora: 11:00 a 12:00			Calle : Pasaje Güemes (S - N)			
	Vehículos públicos			Vehículos privados			Volumen
	Giro izq.	Giro der.	Frente	Giro izq.	Giro der.	Frente	Acceso
Liviano	28	48	4	4		12	132
Mediano				8	12	16	
Pesado							
Motos				36	8	24	

Intersección X							
Aforo vehicular Avenida Potosí							
Acceso 1	Hora: 18:00 a 19:00			Calle: Av. Potosí (W - E)			
	Vehículos públicos			Vehículos privados			Volumen
	Giro izq.	Giro der.	Frente	Giro izq.	Giro der.	Frente	Acceso
Liviano	12		220	8		196	508
Mediano				4		60	
Pesado						8	
Motos				8		104	
Acceso 2	Hora: 18:00 a 19:00			Calle: Av. Potosí (E - W)			
	Vehículos públicos			Vehículos privados			Volumen
	Giro izq.	Giro der.	Frente	Giro izq.	Giro der.	Frente	Acceso
Liviano	16	12	240	4	8	160	484
Mediano				8	4	28	
Pesado						4	
Motos					12	168	
Acceso 3	Hora: 18:00 a 19:00			Calle : Pasaje Güemes (N - S)			
	Vehículos públicos			Vehículos privados			Volumen
	Giro izq.	Giro der.	Frente	Giro izq.	Giro der.	Frente	Acceso
Liviano	15	4					19
Mediano							
Pesado							
Motos							
Acceso 4	Hora: 18:00 a 19:00			Calle : Pasaje Güemes (S - N)			
	Vehículos públicos			Vehículos privados			Volumen
	Giro izq.	Giro der.	Frente	Giro izq.	Giro der.	Frente	Acceso
Liviano	12	16	28	32	12	40	163
Mediano				3		20	
Pesado							
Motos				7	8	20	

Aforo vehicular en horas pico por intersecciones semana 4 aforo día lunes (10/10/2022)

Intersección XI							
Aforo vehicular Avenida Potosí							
Acceso 1	Hora: 08:00 a 09:00			Calle: Av. Potosí (W - E)			
	Vehículos públicos			Vehículos privados			Volumen
	Giro izq.	Giro der.	Frente	Giro izq.	Giro der.	Frente	Acceso
Liviano	6	6	240			87	414
Mediano				3		66	
Pesado						6	
Motos					6	51	
Acceso 2	Hora: 08:00 a 09:00			Calle: Av. Potosí (E - W)			
	Vehículos públicos			Vehículos privados			Volumen
	Giro izq.	Giro der.	Frente	Giro izq.	Giro der.	Frente	Acceso
Liviano	12	3	291	9		153	540
Mediano				3		48	
Pesado						21	
Motos						96	
Acceso 3	Hora: 08:00 a 09:00			Calle: Pasaje las Rosas (N-S)			
	Vehículos públicos			Vehículos privados			Volumen
	Giro izq.	Giro der.	Frente	Giro izq.	Giro der.	Frente	Acceso
Liviano							0
Mediano							
Pesado							
Motos							
Acceso 4	Hora: 08:00 a 09:00			Calle : Pasaje Las Rosas (S - N)			
	Vehículos públicos			Vehículos privados			Volumen
	Giro izq.	Giro der.	Frente	Giro izq.	Giro der.	Frente	Acceso
Liviano							0
Mediano							
Pesado							
Motos							

Intersección XI							
Aforo vehicular Avenida Potosí							
Acceso 1	Hora: 11:00 a 12:00			Calle: Av. Potosí (W - E)			
	Vehículos públicos			Vehículos privados			Volumen
	Giro izq.	Giro der.	Frente	Giro izq.	Giro der.	Frente	Acceso
Liviano		28	200		8	132	484
Mediano					32	76	
Pesado						8	
Motos					12	116	
Acceso 2	Hora: 11:00 a 12:00			Calle: Av. Potosí (E - W)			
	Vehículos públicos			Vehículos privados			Volumen
	Giro izq.	Giro der.	Frente	Giro izq.	Giro der.	Frente	Acceso
Liviano	12		268			116	472
Mediano						68	
Pesado						8	
Motos				12		100	
Acceso 3	Hora: 11:00 a 12:00			Calle: Pasaje las Rosas (N-S)			
	Vehículos públicos			Vehículos privados			Volumen
	Giro izq.	Giro der.	Frente	Giro izq.	Giro der.	Frente	Acceso
Liviano						4	10
Mediano						6	
Pesado							
Motos							
Acceso 4	Hora: 11:00 a 12:00			Calle : Pasaje Las Rosas (S - N)			
	Vehículos públicos			Vehículos privados			Volumen
	Giro izq.	Giro der.	Frente	Giro izq.	Giro der.	Frente	Acceso
Liviano					8		12
Mediano					4		
Pesado							
Motos							

Intersección XI							
Aforo vehicular Avenida Potosí							
Acceso 1	Hora: 18:00 a 19:00			Calle: Av. Potosí (W - E)			
	Vehículos públicos			Vehículos privados			Volumen
	Giro izq.	Giro der.	Frente	Giro izq.	Giro der.	Frente	Acceso
Liviano	11	17	192	16	5	184	505
Mediano						80	
Pesado							
Motos				18		96	
Acceso 2	Hora: 18:00 a 19:00			Calle: Av. Potosí (E - W)			
	Vehículos públicos			Vehículos privados			Volumen
	Giro izq.	Giro der.	Frente	Giro izq.	Giro der.	Frente	Acceso
Liviano	3	9	220	4	21	168	496
Mediano				3		56	
Pesado				4		8	
Motos						136	
Acceso 3	Hora: 18:00 a 19:00			Calle: Pasaje las Rosas (N-S)			
	Vehículos públicos			Vehículos privados			Volumen
	Giro izq.	Giro der.	Frente	Giro izq.	Giro der.	Frente	Acceso
Liviano	9	4	5	5	4		27
Mediano							
Pesado							
Motos					4		
Acceso 4	Hora: 18:00 a 19:00			Calle : Pasaje Las Rosas (S - N)			
	Vehículos públicos			Vehículos privados			Volumen
	Giro izq.	Giro der.	Frente	Giro izq.	Giro der.	Frente	Acceso
Liviano		4	5	7			20
Mediano							
Pesado				4			
Motos					5		

Aforo vehicular en horas pico por intersecciones semana 4 aforo día lunes (10/10/2022)

Intersección XII								Intersección XII								Intersección XII																											
Aforo vehicular Avenida Potosí								Aforo vehicular Avenida Potosí								Aforo vehicular Avenida Potosí																											
Acceso 1	Hora: 08:00 a 09:00			Calle: Av. Potosí (W - E)				Volumen	Acceso	Acceso 1	Hora: 11:00 a 12:00			Calle: Av. Potosí (W - E)				Volumen	Acceso	Acceso 1	Hora: 18:00 a 19:00			Calle: Av. Potosí (W - E)				Volumen	Acceso														
	Vehículos públicos			Vehículos privados							Volumen	Acceso	Vehículos públicos			Vehículos privados					Volumen	Acceso	Vehículos públicos			Vehículos privados				Volumen	Acceso												
	Giro izq.	Giro der.	Frente	Giro izq.	Giro der.	Frente	Giro izq.						Giro der.	Frente	Giro izq.	Giro der.	Frente						Giro izq.	Giro der.	Frente	Giro izq.	Giro der.					Frente	Giro izq.	Giro der.	Frente	Giro izq.	Giro der.	Frente	Giro izq.	Giro der.	Frente		
Liviano	8	36	356	16	24	160	672		Liviano	4	20	284	16	36	180	720		Liviano	8	36	248	5	60	204	653		Liviano	8	36	356	16	24	160	672									
Mediano						52			Mediano						20		140		Mediano							13	68		Mediano							52							
Pesado				4	4	12			Pesado						20				Pesado							6	5		Pesado				4		4	12							
Motos						44			Motos						4		128		Motos							14	96		Motos							44							
Acceso 2	Hora: 08:00 a 09:00			Calle: Pte. Gamoneda (W - E)				Volumen	Acceso	Acceso 2	Hora: 11:00 a 12:00			Calle: Pte. Gamoneda (W - E)				Volumen	Acceso	Acceso 2	Hora: 18:00 a 19:00			Calle: Pte. Gamoneda (W - E)				Volumen	Acceso														
	Vehículos públicos			Vehículos privados							Volumen	Acceso	Vehículos públicos			Vehículos privados					Volumen	Acceso																					
	Giro izq.	Giro der.	Frente	Giro izq.	Giro der.	Frente	Giro izq.						Giro der.	Frente	Giro izq.	Giro der.	Frente						Giro izq.	Giro der.	Frente	Giro izq.	Giro der.			Frente	Giro izq.	Giro der.	Frente	Giro izq.	Giro der.	Frente	Giro izq.	Giro der.	Frente				
	Liviano	80	92	364	88	240	60				1016		Liviano	48	80	188	32				76	152	728		Liviano	24	40			212	56	48	136	562		Liviano	24	40	364	88	240	60	
	Mediano				4	12	60						Mediano				28				28	88			Mediano						5		32			Mediano						60	
Pesado						16		Pesado							8			Pesado							9			Pesado							16								
Motos						68		Motos					28	48	100		Motos				14	24		96		Motos						68											
Acceso 3	Hora: 08:00 a 09:00			Calle: Av. Los Membrillos (N-S)				Volumen	Acceso	Acceso 3	Hora: 11:00 a 12:00			Calle: Av. Los Membrillos (N-S)				Volumen	Acceso	Acceso 3	Hora: 18:00 a 19:00			Calle: Av. Los Membrillos (N-S)				Volumen	Acceso														
	Vehículos públicos			Vehículos privados							Volumen	Acceso	Vehículos públicos			Vehículos privados					Volumen	Acceso																					
	Giro izq.	Giro der.	Frente	Giro izq.	Giro der.	Frente	Giro izq.						Giro der.	Frente	Giro izq.	Giro der.	Frente						Giro izq.	Giro der.	Frente	Giro izq.	Giro der.			Frente	Giro izq.	Giro der.	Frente	Giro izq.	Giro der.	Frente	Giro izq.	Giro der.	Frente				
	Liviano		148	4			24				182		Liviano		80						88	4	184		Liviano		144					80	4	228		Liviano		148	4			24	
	Mediano					6						Mediano									8				Mediano												Mediano						6
Pesado								Pesado							4			Pesado									Pesado																
Motos						9		Motos						32	20		Motos							20	9		Motos						9										
Acceso 4	Hora: 08:00 a 09:00			Calle: Av. Los Membrillos (S-N)				Volumen	Acceso	Acceso 4	Hora: 11:00 a 12:00			Calle: Av. Los Membrillos (S-N)				Volumen	Acceso	Acceso 4	Hora: 18:00 a 19:00			Calle: Av. Los Membrillos (S-N)				Volumen	Acceso														
	Vehículos públicos			Vehículos privados							Volumen	Acceso	Vehículos públicos			Vehículos privados					Volumen	Acceso																					
	Giro izq.	Giro der.	Frente	Giro izq.	Giro der.	Frente	Giro izq.						Giro der.	Frente	Giro izq.	Giro der.	Frente						Giro izq.	Giro der.	Frente	Giro izq.	Giro der.			Frente	Giro izq.	Giro der.	Frente	Giro izq.	Giro der.	Frente	Giro izq.	Giro der.	Frente				
	Liviano	28	48	24	8	28	20				164		Liviano	16	80	56	4				44	28	308		Liviano	8	52			36	20	40	36	221		Liviano	28	48	24	8	28	20	
	Mediano					4						Mediano					8				32	16			Mediano								13		16		Mediano						4
Pesado					4			Pesado						12	12		Pesado										Pesado																
Motos					8	8		Motos							36	16		Motos				9		4	5		Motos						8		8								

Aforo vehicular en horas pico por intersecciones semana 4 aforo día miércoles (12/10/2022)

Intersección X							
Aforo vehicular Avenida Potosí							
Acceso 1	Hora: 08:00 a 09:00			Calle: Av. Potosí (W - E)			
	Vehículos públicos			Vehículos privados			Volumen
	Giro izq.	Giro der.	Frente	Giro izq.	Giro der.	Frente	Acceso
Liviano	7	8	232			93	403
Mediano						54	
Pesado						9	
Motos					8	47	
Acceso 2	Hora: 08:00 a 09:00			Calle: Av. Potosí (E - W)			
	Vehículos públicos			Vehículos privados			Volumen
	Giro izq.	Giro der.	Frente	Giro izq.	Giro der.	Frente	Acceso
Liviano	13	4	303	9		147	547
Mediano				5		52	
Pesado						14	
Motos						88	
Acceso 3	Hora: 08:00 a 09:00			Calle : Pasaje Güemes (N - S)			
	Vehículos públicos			Vehículos privados			Volumen
	Giro izq.	Giro der.	Frente	Giro izq.	Giro der.	Frente	Acceso
Liviano	1	4			1	3	9
Mediano							
Pesado							
Motos					5		
Acceso 4	Hora: 08:00 a 09:00			Calle : Pasaje Güemes (S - N)			
	Vehículos públicos			Vehículos privados			Volumen
	Giro izq.	Giro der.	Frente	Giro izq.	Giro der.	Frente	Acceso
Liviano	22	15	25	14	20	20	150
Mediano				11	9	14	
Pesado							
Motos				4		15	

Intersección X							
Aforo vehicular Avenida Potosí							
Acceso 1	Hora: 11:00 a 12:00			Calle: Av. Potosí (W - E)			
	Vehículos públicos			Vehículos privados			Volumen
	Giro izq.	Giro der.	Frente	Giro izq.	Giro der.	Frente	Acceso
Liviano		12	240		12	120	436
Mediano					4	40	
Pesado						8	
Motos					12	88	
Acceso 2	Hora: 11:00 a 12:00			Calle: Av. Potosí (E - W)			
	Vehículos públicos			Vehículos privados			Volumen
	Giro izq.	Giro der.	Frente	Giro izq.	Giro der.	Frente	Acceso
Liviano	24		292		8	124	532
Mediano						76	
Pesado						8	
Motos				16		128	
Acceso 3	Hora: 11:00 a 12:00			Calle : Pasaje Güemes (N - S)			
	Vehículos públicos			Vehículos privados			Volumen
	Giro izq.	Giro der.	Frente	Giro izq.	Giro der.	Frente	Acceso
Liviano			4				9
Mediano					5		
Pesado							
Motos							
Acceso 4	Hora: 11:00 a 12:00			Calle : Pasaje Güemes (S - N)			
	Vehículos públicos			Vehículos privados			Volumen
	Giro izq.	Giro der.	Frente	Giro izq.	Giro der.	Frente	Acceso
Liviano	12	32	12	8	12	36	152
Mediano				8	4	16	
Pesado				8		4	
Motos				28	16		

Intersección X							
Aforo vehicular Avenida Potosí							
Acceso 1	Hora: 18:00 a 19:00			Calle: Av. Potosí (W - E)			
	Vehículos públicos			Vehículos privados			Volumen
	Giro izq.	Giro der.	Frente	Giro izq.	Giro der.	Frente	Acceso
Liviano	12		172	8		80	337
Mediano				8		36	
Pesado				5		16	
Motos				16		120	
Acceso 2	Hora: 18:00 a 19:00			Calle: Av. Potosí (E - W)			
	Vehículos públicos			Vehículos privados			Volumen
	Giro izq.	Giro der.	Frente	Giro izq.	Giro der.	Frente	Acceso
Liviano		24	188		28	160	461
Mediano						56	
Pesado						5	
Motos					8	148	
Acceso 3	Hora: 18:00 a 19:00			Calle : Pasaje Güemes (N - S)			
	Vehículos públicos			Vehículos privados			Volumen
	Giro izq.	Giro der.	Frente	Giro izq.	Giro der.	Frente	Acceso
Liviano							10
Mediano				5	5		
Pesado							
Motos							
Acceso 4	Hora: 18:00 a 19:00			Calle : Pasaje Güemes (S - N)			
	Vehículos públicos			Vehículos privados			Volumen
	Giro izq.	Giro der.	Frente	Giro izq.	Giro der.	Frente	Acceso
Liviano	40	48	44	20	16	48	249
Mediano				7	13	8	
Pesado						5	
Motos				11	8	8	

Aforo vehicular en horas pico por intersecciones semana 4 aforo día miércoles (12/10/2022)

Intersección XI							
Aforo vehicular Avenida Potosí							
Acceso 1	Hora: 08:00 a 09:00			Calle: Av. Potosí (W - E)			
	Vehículos públicos			Vehículos privados			Volumen
	Giro izq.	Giro der.	Frente	Giro izq.	Giro der.	Frente	Acceso
Liviano	6	9	232			81	415
Mediano				6		73	
Pesado						8	
Motos					9	63	
Acceso 2	Hora: 08:00 a 09:00			Calle: Av. Potosí (E - W)			
	Vehículos públicos			Vehículos privados			Volumen
	Giro izq.	Giro der.	Frente	Giro izq.	Giro der.	Frente	Acceso
Liviano	15	5	297	12		141	543
Mediano				5		53	
Pesado						15	
Motos						102	
Acceso 3	Hora: 08:00 a 09:00			Calle: Pasaje las Rosas (N-S)			
	Vehículos públicos			Vehículos privados			Volumen
	Giro izq.	Giro der.	Frente	Giro izq.	Giro der.	Frente	Acceso
Liviano							0
Mediano							
Pesado							
Motos							
Acceso 4	Hora: 08:00 a 09:00			Calle : Pasaje Las Rosas (S - N)			
	Vehículos públicos			Vehículos privados			Volumen
	Giro izq.	Giro der.	Frente	Giro izq.	Giro der.	Frente	Acceso
Liviano							0
Mediano							
Pesado							
Motos							

Intersección XI							
Aforo vehicular Avenida Potosí							
Acceso 1	Hora: 11:00 a 12:00			Calle: Av. Potosí (W - E)			
	Vehículos públicos			Vehículos privados			Volumen
	Giro izq.	Giro der.	Frente	Giro izq.	Giro der.	Frente	Acceso
Liviano	28	24	288	20		96	550
Mediano				5		72	
Pesado						17	
Motos				6		124	
Acceso 2	Hora: 11:00 a 12:00			Calle: Av. Potosí (E - W)			
	Vehículos públicos			Vehículos privados			Volumen
	Giro izq.	Giro der.	Frente	Giro izq.	Giro der.	Frente	Acceso
Liviano	15		304		4	144	548
Mediano					76		
Pesado					5		
Motos				6		108	
Acceso 3	Hora: 11:00 a 12:00			Calle: Pasaje las Rosas (N-S)			
	Vehículos públicos			Vehículos privados			Volumen
	Giro izq.	Giro der.	Frente	Giro izq.	Giro der.	Frente	Acceso
Liviano	5	8	12				25
Mediano							
Pesado							
Motos							
Acceso 4	Hora: 11:00 a 12:00			Calle : Pasaje Las Rosas (S - N)			
	Vehículos públicos			Vehículos privados			Volumen
	Giro izq.	Giro der.	Frente	Giro izq.	Giro der.	Frente	Acceso
Liviano		9			7	5	27
Mediano				6			
Pesado							
Motos					8		

Intersección XI							
Aforo vehicular Avenida Potosí							
Acceso 1	Hora: 18:00 a 19:00			Calle: Av. Potosí (W - E)			
	Vehículos públicos			Vehículos privados			Volumen
	Giro izq.	Giro der.	Frente	Giro izq.	Giro der.	Frente	Acceso
Liviano	40		220	20		188	540
Mediano						60	
Pesado						12	
Motos				9		100	
Acceso 2	Hora: 18:00 a 19:00			Calle: Av. Potosí (E - W)			
	Vehículos públicos			Vehículos privados			Volumen
	Giro izq.	Giro der.	Frente	Giro izq.	Giro der.	Frente	Acceso
Liviano		11	248		12	144	488
Mediano						68	
Pesado						5	
Motos					13	132	
Acceso 3	Hora: 18:00 a 19:00			Calle: Pasaje las Rosas (N-S)			
	Vehículos públicos			Vehículos privados			Volumen
	Giro izq.	Giro der.	Frente	Giro izq.	Giro der.	Frente	Acceso
Liviano	5		24		13	5	65
Mediano				4	5	9	
Pesado							
Motos						14	
Acceso 4	Hora: 18:00 a 19:00			Calle : Pasaje Las Rosas (S - N)			
	Vehículos públicos			Vehículos privados			Volumen
	Giro izq.	Giro der.	Frente	Giro izq.	Giro der.	Frente	Acceso
Liviano				5			5
Mediano							
Pesado							
Motos				5			

Aforo vehicular en horas pico por intersecciones semana 4 aforo día miércoles (12/10/2022)

Intersección XII								Intersección XII								Intersección XII															
Aforo vehicular Avenida Potosí								Aforo vehicular Avenida Potosí								Aforo vehicular Avenida Potosí															
Acceso 1	Hora: 08:00 a 09:00			Calle: Av. Potosí (W - E)				Acceso	Volumen	Acceso	Volumen	Acceso	Volumen	Acceso	Volumen	Acceso	Volumen														
	Vehículos públicos			Vehículos privados														Vehículos públicos			Vehículos privados				Vehículos públicos			Vehículos privados			
	Giro izq.	Giro der.	Frente	Giro izq.	Giro der.	Frente	Giro izq.											Giro der.	Frente	Giro izq.	Giro der.	Frente	Giro izq.	Giro der.	Frente	Giro izq.	Giro der.	Frente			
Liviano	7	42	334	17	25	172	662	Liviano	48	64	248	32	24	80	605	Liviano	24	88	344	8	48	172	805								
Mediano						48		Mediano				12	28	64		Mediano				28	80										
Pesado				1	3	13		Pesado						5		Pesado						13									
Motos						44		Motos				56	32	164		Motos				36	152										
Acceso 2	Hora: 08:00 a 09:00			Calle: Pte. Gamoneda (W - E)				Acceso	Volumen	Acceso	Volumen	Acceso	Volumen	Acceso	Volumen	Acceso	Volumen														
	Vehículos públicos			Vehículos privados														Vehículos públicos			Vehículos privados				Vehículos públicos			Vehículos privados			
	Giro izq.	Giro der.	Frente	Giro izq.	Giro der.	Frente	Giro izq.											Giro der.	Frente	Giro izq.	Giro der.	Frente	Giro izq.	Giro der.	Frente	Giro izq.	Giro der.	Frente			
Liviano	72	83	351	79	212	56	951	Liviano	35	92	176	28	71	136	695	Liviano	36	60	272	16	60	112	702								
Mediano					15	71		Mediano				25	30	90		Mediano				8	28	96									
Pesado						12		Pesado						12		Pesado						14									
Motos					5	70		Motos				30	51	110		Motos				19	41	180									
Acceso 3	Hora: 08:00 a 09:00			Calle: Av. Los Membrillos (N-S)				Acceso	Volumen	Acceso	Volumen	Acceso	Volumen	Acceso	Volumen	Acceso	Volumen														
	Vehículos públicos			Vehículos privados														Vehículos públicos			Vehículos privados				Vehículos públicos			Vehículos privados			
	Giro izq.	Giro der.	Frente	Giro izq.	Giro der.	Frente	Giro izq.											Giro der.	Frente	Giro izq.	Giro der.	Frente	Giro izq.	Giro der.	Frente	Giro izq.	Giro der.	Frente			
Liviano		153	3			19	178	Liviano		76	5			48	157	Liviano		184	6			104	339								
Mediano					3	Mediano							28	Mediano						45											
Pesado								Pesado								Pesado															
Motos						12		Motos					20	9		Motos				41	9										
Acceso 4	Hora: 08:00 a 09:00			Calle: Av. Los Membrillos (S-N)				Acceso	Volumen	Acceso	Volumen	Acceso	Volumen	Acceso	Volumen	Acceso	Volumen														
	Vehículos públicos			Vehículos privados														Vehículos públicos			Vehículos privados				Vehículos públicos			Vehículos privados			
	Giro izq.	Giro der.	Frente	Giro izq.	Giro der.	Frente	Giro izq.											Giro der.	Frente	Giro izq.	Giro der.	Frente	Giro izq.	Giro der.	Frente	Giro izq.	Giro der.	Frente			
Liviano	22	37	25	9	25	20	146	Liviano	8	52	16	4	12	24	161	Liviano	20	64	56	16	40	36	281								
Mediano					4	Mediano					8	12	16	Mediano					8	8	28										
Pesado					3	1		Pesado				5	4	Pesado							5										
Motos					6	9		Motos				4	28	4		Motos				45	28										

Aforo vehicular en horas pico por intersecciones semana 4 aforo día sábado (15/10/2022)

Intersección X								Intersección X								Intersección X										
Aforo vehicular Avenida Potosí								Aforo vehicular Avenida Potosí								Aforo vehicular Avenida Potosí										
Acceso 1	Hora: 08:00 a 09:00			Calle: Av. Potosí (W - E)				Acceso 1	Hora: 11:00 a 12:00			Calle: Av. Potosí (W - E)				Acceso 1	Hora: 18:00 a 19:00			Calle: Av. Potosí (W - E)						
	Vehículos públicos			Vehículos privados					Volumen	Vehículos públicos			Vehículos privados				Volumen	Vehículos públicos			Vehículos privados				Volumen	
	Giro izq.	Giro der.	Frente	Giro izq.	Giro der.	Frente	Acceso		Giro izq.	Giro der.	Frente	Giro izq.	Giro der.	Frente	Acceso		Giro izq.	Giro der.	Frente	Giro izq.	Giro der.	Frente	Acceso			
Liviano	8	4	205			104	379	Liviano	5		280	9		112	487	Liviano	16		268	7		124	517			
Mediano						48		Mediano				5		68		Mediano				5		80				
Pesado						10		Pesado						8		Pesado						17				
Motos					9	51		Motos						92		Motos				9		100				
Acceso 2	Hora: 08:00 a 09:00			Calle: Av. Potosí (E - W)				Acceso 2	Hora: 11:00 a 12:00			Calle: Av. Potosí (E - W)				Acceso 2	Hora: 18:00 a 19:00			Calle: Av. Potosí (E - W)						
	Vehículos públicos			Vehículos privados					Volumen	Vehículos públicos			Vehículos privados				Volumen	Vehículos públicos			Vehículos privados				Volumen	
	Giro izq.	Giro der.	Frente	Giro izq.	Giro der.	Frente	Acceso		Giro izq.	Giro der.	Frente	Giro izq.	Giro der.	Frente	Acceso		Giro izq.	Giro der.	Frente	Giro izq.	Giro der.	Frente	Acceso			
Liviano	1	5	305	10		151	554	Liviano		16	204		8	136	461	Liviano		16	272		12	104	493			
Mediano				7		60		Mediano					5	88		Mediano					9	80				
Pesado						15		Pesado						4		Pesado										
Motos						90		Motos					12	108		Motos					16	144				
Acceso 3	Hora: 08:00 a 09:00			Calle : Pasaje Güemes (N - S)				Acceso 3	Hora: 11:00 a 12:00			Calle : Pasaje Güemes (N - S)				Acceso 3	Hora: 18:00 a 19:00			Calle : Pasaje Güemes (N - S)						
	Vehículos públicos			Vehículos privados					Volumen	Vehículos públicos			Vehículos privados				Volumen	Vehículos públicos			Vehículos privados				Volumen	
	Giro izq.	Giro der.	Frente	Giro izq.	Giro der.	Frente	Acceso		Giro izq.	Giro der.	Frente	Giro izq.	Giro der.	Frente	Acceso		Giro izq.	Giro der.	Frente	Giro izq.	Giro der.	Frente	Acceso			
Liviano	1	4				1	6	Liviano		4	4				8	Liviano						5	5			
Mediano								Mediano								Mediano										
Pesado								Pesado								Pesado										
Motos								Motos				9				Motos						13				
Acceso 4	Hora: 08:00 a 09:00			Calle : Pasaje Güemes (S - N)				Acceso 4	Hora: 11:00 a 12:00			Calle : Pasaje Güemes (S - N)				Acceso 4	Hora: 18:00 a 19:00			Calle : Pasaje Güemes (S - N)						
	Vehículos públicos			Vehículos privados					Volumen	Vehículos públicos			Vehículos privados				Volumen	Vehículos públicos			Vehículos privados				Volumen	
	Giro izq.	Giro der.	Frente	Giro izq.	Giro der.	Frente	Acceso		Giro izq.	Giro der.	Frente	Giro izq.	Giro der.	Frente	Acceso		Giro izq.	Giro der.	Frente	Giro izq.	Giro der.	Frente	Acceso			
Liviano	30	17	21	17	24	17	162	Liviano	20	24	36	4	5	4	119	Liviano	20	32	84	20	28	32	232			
Mediano				15	10	11		Mediano				4	4	13		Mediano				4	4	8				
Pesado								Pesado						5		Pesado										
Motos				5		23		Motos				20	24	25		Motos				7	15	13				

Aforo vehicular en horas pico por intersecciones semana 4 aforo día sábado (15/10/2022)

Intersección XI							
Aforo vehicular Avenida Potosí							
Acceso 1	Hora: 08:00 a 09:00			Calle: Av. Potosí (W - E)			
	Vehículos públicos			Vehículos privados			Volumen
	Giro izq.	Giro der.	Frente	Giro izq.	Giro der.	Frente	Acceso
Liviano	7	10	210			90	408
Mediano				7		75	
Pesado						9	
Motos					10	64	
Acceso 2	Hora: 08:00 a 09:00			Calle: Av. Potosí (E - W)			
	Vehículos públicos			Vehículos privados			Volumen
	Giro izq.	Giro der.	Frente	Giro izq.	Giro der.	Frente	Acceso
Liviano	12	6	303	14		145	554
Mediano				2		60	
Pesado						12	
Motos						104	
Acceso 3	Hora: 08:00 a 09:00			Calle: Pasaje las Rosas (N-S)			
	Vehículos públicos			Vehículos privados			Volumen
	Giro izq.	Giro der.	Frente	Giro izq.	Giro der.	Frente	Acceso
Liviano	1				1		4
Mediano					2		
Pesado							
Motos				4	2		
Acceso 4	Hora: 08:00 a 09:00			Calle : Pasaje Las Rosas (S - N)			
	Vehículos públicos			Vehículos privados			Volumen
	Giro izq.	Giro der.	Frente	Giro izq.	Giro der.	Frente	Acceso
Liviano	7	4		3	1		17
Mediano							
Pesado						2	
Motos				5	2		

Intersección XI							
Aforo vehicular Avenida Potosí							
Acceso 1	Hora: 11:00 a 12:00			Calle: Av. Potosí (W - E)			
	Vehículos públicos			Vehículos privados			Volumen
	Giro izq.	Giro der.	Frente	Giro izq.	Giro der.	Frente	Acceso
Liviano	16	4	200		8	96	446
Mediano				20		96	
Pesado						6	
Motos				20	12	164	
Acceso 2	Hora: 11:00 a 12:00			Calle: Av. Potosí (E - W)			
	Vehículos públicos			Vehículos privados			Volumen
	Giro izq.	Giro der.	Frente	Giro izq.	Giro der.	Frente	Acceso
Liviano	16		308		4	156	596
Mediano					5	88	
Pesado					4	15	
Motos				4		136	
Acceso 3	Hora: 11:00 a 12:00			Calle: Pasaje las Rosas (N-S)			
	Vehículos públicos			Vehículos privados			Volumen
	Giro izq.	Giro der.	Frente	Giro izq.	Giro der.	Frente	Acceso
Liviano					5	5	14
Mediano					4		
Pesado							
Motos					8	4	
Acceso 4	Hora: 11:00 a 12:00			Calle : Pasaje Las Rosas (S - N)			
	Vehículos públicos			Vehículos privados			Volumen
	Giro izq.	Giro der.	Frente	Giro izq.	Giro der.	Frente	Acceso
Liviano		7	5			8	25
Mediano				5			
Pesado							
Motos						4	

Intersección XI							
Aforo vehicular Avenida Potosí							
Acceso 1	Hora: 18:00 a 19:00			Calle: Av. Potosí (W - E)			
	Vehículos públicos			Vehículos privados			Volumen
	Giro izq.	Giro der.	Frente	Giro izq.	Giro der.	Frente	Acceso
Liviano	24		184	20		172	532
Mediano				8		112	
Pesado						12	
Motos				24		152	
Acceso 2	Hora: 18:00 a 19:00			Calle: Av. Potosí (E - W)			
	Vehículos públicos			Vehículos privados			Volumen
	Giro izq.	Giro der.	Frente	Giro izq.	Giro der.	Frente	Acceso
Liviano		40	316		8	152	581
Mediano					4	52	
Pesado						9	
Motos					10	128	
Acceso 3	Hora: 18:00 a 19:00			Calle: Pasaje las Rosas (N-S)			
	Vehículos públicos			Vehículos privados			Volumen
	Giro izq.	Giro der.	Frente	Giro izq.	Giro der.	Frente	Acceso
Liviano		5	16			13	48
Mediano				4	5	5	
Pesado							
Motos						8	
Acceso 4	Hora: 18:00 a 19:00			Calle : Pasaje Las Rosas (S - N)			
	Vehículos públicos			Vehículos privados			Volumen
	Giro izq.	Giro der.	Frente	Giro izq.	Giro der.	Frente	Acceso
Liviano	5	5	9		5		31
Mediano				7			
Pesado							
Motos				8			

Aforo vehicular en horas pico por intersecciones semana 4 aforo día sábado (15/10/2022)

Intersección XII								Intersección XII								Intersección XII								
Aforo vehicular Avenida Potosí								Aforo vehicular Avenida Potosí								Aforo vehicular Avenida Potosí								
Acceso 1	Hora: 08:00 a 09:00			Calle: Av. Potosí (W - E)				Acceso 1	Hora: 11:00 a 12:00			Calle: Av. Potosí (W - E)				Acceso 1	Hora: 18:00 a 19:00			Calle: Av. Potosí (W - E)				
	Vehículos públicos			Vehículos privados			Volumen		Vehículos públicos			Vehículos privados			Volumen		Vehículos públicos			Vehículos privados			Volumen	
	Giro izq.	Giro der.	Frente	Giro izq.	Giro der.	Frente	Acceso		Giro izq.	Giro der.	Frente	Giro izq.	Giro der.	Frente	Acceso		Giro izq.	Giro der.	Frente	Giro izq.	Giro der.	Frente	Acceso	
Liviano	8	39	345	17	25	166	670	Liviano	32	52	256	24	60	168	736	Liviano	8	40	332	40	184	709		
Mediano						50		Mediano				4	16	92		Mediano				8	80		Mediano	
Pesado				3	4	13		Pesado				4	28	Pesado					5	12	Pesado		Pesado	
Motos						44		Motos				12	12	124		Motos				25	240		Motos	
Acceso 2	Hora: 08:00 a 09:00			Calle: Pte. Gamoneda (W - E)				Acceso 2	Hora: 11:00 a 12:00			Calle: Pte. Gamoneda (W - E)				Acceso 2	Hora: 18:00 a 19:00			Calle: Pte. Gamoneda (W - E)				
	Vehículos públicos			Vehículos privados			Volumen		Vehículos públicos			Vehículos privados			Volumen		Vehículos públicos			Vehículos privados			Volumen	
	Giro izq.	Giro der.	Frente	Giro izq.	Giro der.	Frente	Acceso		Giro izq.	Giro der.	Frente	Giro izq.	Giro der.	Frente	Acceso		Giro izq.	Giro der.	Frente	Giro izq.	Giro der.	Frente	Acceso	
Liviano	76	88	357	84	226	58	987	Liviano	56	36	212	28	44	120	637	Liviano	32	56	268	24	48	64	671	
Mediano				4	14	66		Mediano				12	20	104		Mediano				9	48	108		Mediano
Pesado						14		Pesado				5	5	5		Pesado				3	3	11		Pesado
Motos					7	69		Motos				24	28	108		Motos				32	36	140		Motos
Acceso 3	Hora: 08:00 a 09:00			Calle: Av. Los Membrillos (N-S)				Acceso 3	Hora: 11:00 a 12:00			Calle: Av. Los Membrillos (N-S)				Acceso 3	Hora: 18:00 a 19:00			Calle: Av. Los Membrillos (N-S)				
	Vehículos públicos			Vehículos privados			Volumen		Vehículos públicos			Vehículos privados			Volumen		Vehículos públicos			Vehículos privados			Volumen	
	Giro izq.	Giro der.	Frente	Giro izq.	Giro der.	Frente	Acceso		Giro izq.	Giro der.	Frente	Giro izq.	Giro der.	Frente	Acceso		Giro izq.	Giro der.	Frente	Giro izq.	Giro der.	Frente	Acceso	
Liviano		151	4			22	182	Liviano		52			112		225	Liviano		132			60		223	
Mediano						5		Mediano					52			Mediano				28	3	Mediano		
Pesado								Pesado					9			Pesado								Pesado
Motos						11		Motos					45			Motos				45				Motos
Acceso 4	Hora: 08:00 a 09:00			Calle: Av. Los Membrillos (S-N)				Acceso 4	Hora: 11:00 a 12:00			Calle: Av. Los Membrillos (S-N)				Acceso 4	Hora: 18:00 a 19:00			Calle: Av. Los Membrillos (S-N)				
	Vehículos públicos			Vehículos privados			Volumen		Vehículos públicos			Vehículos privados			Volumen		Vehículos públicos			Vehículos privados			Volumen	
	Giro izq.	Giro der.	Frente	Giro izq.	Giro der.	Frente	Acceso		Giro izq.	Giro der.	Frente	Giro izq.	Giro der.	Frente	Acceso		Giro izq.	Giro der.	Frente	Giro izq.	Giro der.	Frente	Acceso	
Liviano	25	43	25	9	27	20	158	Liviano	28	40	32	12	32	16	207	Liviano	12	72	40	9	44	16	238	
Mediano						4		Mediano				4	20	16		Mediano				8	20	12		Mediano
Pesado						1		Pesado						7		Pesado				5	5	5		Pesado
Motos					7	9		Motos				7	20	16		Motos				5	14	9		Motos

Aforo y depuración de velocidad

Velocidad de punto intersección I (18:00pm-19:00pm)											
Acceso 1			Acceso 2 Av. Potosí E-W			Acceso 3			Acceso 4 C. Méndez		
N°	Tiempo (Seg)	V. Punto (Km/Hr)	N°	Tiempo (Seg)	V. Punto (Km/Hr)	N°	Tiempo (Seg)	V. Punto (Km/Hr)	N°	Tiempo (Seg)	V. Punto (Km/Hr)
1			1	5,74	21,23	1			1	4,24	15,68
2			2	6,05	19,35	2			2	4,65	14,88
3			3	5,53	15,57	3			3	5,78	16,27
4			4	9,01	18,44	4			4	4,88	9,99
5			5	5,89	16,48	5			5	5,46	15,28
6			6	4,89	27,61	6			6	3,26	18,40
7			7	6,20	18,29	7			7	4,92	14,52
8			8	5,62	25,28	8			8	3,56	16,01
9			9	7,83	29,70	9			9	3,03	11,49
10			10	7,68	20,74	10			10	4,34	11,72
11			11	7,23	20,83	11			11	4,32	12,45
12			12	6,03	21,79	12			12	4,13	14,93
13			13	5,35	17,27	13			13	5,21	16,82
14			14	4,47	16,89	14			14	5,33	20,13
15			15	6,14	24,32	15			15	3,70	14,66
16			16	4,08	21,08	16			16	4,27	22,06
17			17	6,15	17,01	17			17	5,29	14,63
18			18	5,32	21,79	18			18	4,13	16,92
19			19	5,32	17,01	19			19	5,29	16,92
20			20	6,58	21,79	20			20	4,13	13,68
21			21	6,38	16,79	21			21	5,36	14,11
22			22	4,58	18,04	22			22	4,99	19,65
23			23	3,56	16,45	23			23	5,47	25,28
24			24	4,29	16,51	24			24	5,45	20,98
25			25	7,18	17,14	25			25	5,25	12,53
26			26	4,67	18,18	26			26	4,95	19,27
27			27	3,57	22,96	27			27	3,92	25,21
28			28	5,30	21,38	28			28	4,21	16,98
29			29	4,55	21,53	29			29	4,18	19,78
30			30	5,11	20,45	30			30	4,40	17,61
Media			Media			Media			Media		
Desv. Est.			Desv. Est.			Desv. Est.			Desv. Est.		
Lim. Sup.			Lim. Sup.			Lim. Sup.			Lim. Sup.		
Lim. Inf.			Lim. Inf.			Lim. Inf.			Lim. Inf.		
V. Punto final			V. Punto final			V. Punto final			V. Punto final		

Aforo y depuración de velocidad

Velocidad de punto intersección II (18:00Pm - 19:00pm)											
Acceso 1 Av. Potosí W-E			Acceso 2 Av. Potosí E-W			Acceso 3 C. Cbba.			Acceso 4		
N°	Tiempo (Seg)	V. Punto (Km/Hr)	N°	Tiempo (Seg)	V. Punto (Km/Hr)	N°	Tiempo (Seg)	V. Punto (Km/Hr)	N°	Tiempo (Seg)	V. Punto (Km/Hr)
1	2,53	35,57	1	3,57	25,21	1	3,88	18,56	1		
2	5,20	17,31	2	4,85	18,56	2	4,15	17,35	2		
3	4,01	22,44	3	3,57	25,21	3	4,02	17,91	3		
4	4,40	20,45	4	4,88	18,44	4	4,24	16,98	4		
5	3,62	24,86	5	3,05	29,51	5	3,78	19,05	5		
6	4,40	20,45	6	3,64	24,73	6	3,79	19,00	6		
7	5,15	17,48	7	5,39	16,70	7	3,63	19,83	7		
8	3,85	23,38	8	4,56	19,74	8	4,07	17,69	8		
9	2,92	30,82	9	4,23	21,28	9	4,60	15,65	9		
10	3,14	28,66	10	5,93	15,18	10	4,23	17,02	10		
11	4,33	20,79	11	3,63	24,79	11	3,88	18,56	11		
12	3,77	23,87	12	3,21	28,04	12	3,78	19,05	12		
13	3,60	25,00	13	4,36	20,64	13	3,30	21,82	13		
14	4,46	20,18	14	6,04	14,90	14	3,59	20,06	14		
15	4,38	20,55	15	4,68	19,23	15	4,08	17,65	15		
16	3,77	23,87	16	5,04	17,86	16	4,71	15,29	16		
17	3,99	22,56	17	3,98	22,61	17	4,17	17,27	17		
18	3,56	25,28	18	6,29	14,31	18	4,00	18,00	18		
19	4,47	20,13	19	4,50	20,00	19	4,67	15,42	19		
20	3,23	27,86	20	3,63	24,79	20	3,72	19,35	20		
21	5,75	15,65	21	3,79	23,75	21	4,77	15,09	21		
22	4,24	21,23	22	3,63	24,79	22	4,76	15,13	22		
23	4,17	21,58	23	4,25	21,18	23	3,96	18,18	23		
24	3,09	29,13	24	4,45	20,22	24	4,24	16,98	24		
25	4,47	20,13	25	4,73	19,03	25	3,76	19,15	25		
26	4,00	22,50	26	3,89	23,14	26	3,95	18,23	26		
27	5,01	17,96	27	4,50	20,00	27	4,96	14,52	27		
28	4,56	19,74	28	4,05	22,22	28	4,19	17,18	28		
29	3,56	25,28	29	3,48	25,86	29	3,46	20,81	29		
30	3,43	26,24	30	3,89	23,14	30	4,34	16,59	30		
Media	23,03		Media	21,50		Media	17,78		Media		
Desv. Est.	4,35		Desv. Est.	3,80		Desv. Est.	1,77		Desv. Est.		
Lim. Sup.	27,39		Lim. Sup.	25,30		Lim. Sup.	19,55		Lim. Sup.		
Lim. Inf.	18,68		Lim. Inf.	17,70		Lim. Inf.	16,01		Lim. Inf.		
V. Punto final	22,41		V. Punto final	21,76		V. Punto final	18,04		V. Punto final		

Aforo y depuración de velocidad

Velocidad de punto intersección III (18:00pm-19:00pm)											
Acceso 1 Av. Potosí W-E			Acceso 2 Av. Potosí E-W			Acceso 3 C. Delgadillo			Acceso 4		
N°	Tiempo (Seg)	V. Punto (Km/Hr)	N°	Tiempo (Seg)	V. Punto (Km/Hr)	N°	Tiempo (Seg)	V. Punto (Km/Hr)	N°	Tiempo (Seg)	V. Punto (Km/Hr)
1	2,51	35,86	1	5,34	16,85	1	4,30	20,93	1		
2	5,42	16,61	2	6,13	14,68	2	4,82	18,67	2		
3	3,46	26,01	3	5,10	17,65	3	4,74	18,99	3		
4	5,12	17,58	4	4,80	18,75	4	5,01	17,96	4		
5	5,49	16,39	5	5,27	17,08	5	4,33	20,79	5		
6	3,88	23,20	6	5,41	16,64	6	5,48	16,42	6		
7	3,80	23,68	7	4,03	22,33	7	2,81	32,03	7		
8	5,23	17,21	8	5,22	17,24	8	5,64	15,96	8		
9	5,20	17,31	9	3,62	24,86	9	4,84	18,60	9		
10	4,55	19,78	10	3,92	22,96	10	5,48	16,42	10		
11	5,42	16,61	11	4,10	21,95	11	4,18	21,53	11		
12	5,64	15,96	12	5,87	15,33	12	5,05	17,82	12		
13	4,55	19,78	13	6,57	13,70	13	4,95	18,18	13		
14	5,34	16,85	14	6,03	14,93	14	5,02	17,93	14		
15	4,03	22,33	15	5,78	15,57	15	5,81	15,49	15		
16	4,10	21,95	16	3,88	23,20	16	4,57	19,69	16		
17	3,12	28,85	17	3,12	28,85	17	4,54	19,82	17		
18	5,28	17,05	18	5,28	17,05	18	3,25	27,69	18		
19	4,91	18,33	19	7,24	12,43	19	3,33	27,03	19		
20	3,92	22,96	20	6,73	13,37	20	4,67	19,27	20		
21	2,81	32,03	21	7,28	12,36	21	2,98	30,20	21		
22	5,12	17,58	22	5,84	15,41	22	4,19	21,48	22		
23	4,30	20,93	23	7,05	12,77	23	5,26	17,11	23		
24	4,80	18,75	24	6,02	14,95	24	4,00	22,50	24		
25	3,88	23,20	25	4,91	18,33	25	5,34	16,85	25		
26	5,84	15,41	26	4,98	18,07	26	4,67	19,27	26		
27	4,84	18,60	27	3,92	22,96	27	4,73	19,03	27		
28	3,46	26,01	28	3,98	22,61	28	3,91	23,02	28		
29	5,23	17,21	29	4,80	18,75	29	5,33	16,89	29		
30	4,74	18,99	30	5,73	15,71	30	4,87	18,48	30		
Media	20,77		Media	17,91		Media	20,20		Media		
Desv. Est.	4,97		Desv. Est.	4,10		Desv. Est.	4,12		Desv. Est.		
Lim. Sup.	25,73		Lim. Sup.	22,01		Lim. Sup.	24,33		Lim. Sup.		
Lim. Inf.	15,80		Lim. Inf.	13,81		Lim. Inf.	16,08		Lim. Inf.		
V. Punto final	19,12		V. Punto final	16,94		V. Punto final	19,07		V. Punto final		

Aforo y depuración de velocidad

Velocidad de punto intersección IV (18:00pm-19:00pm)											
Acceso 1 Av. Potosí W-E			Acceso 2 Av. Potosí E-W			Acceso 3			Acceso 4 C. Junín		
N°	Tiempo (Seg)	V. Punto (Km/Hr)	N°	Tiempo (Seg)	V. Punto (Km/Hr)	N°	Tiempo (Seg)	V. Punto (Km/Hr)	N°	Tiempo (Seg)	V. Punto (Km/Hr)
1	5,89	15,28	1	3,34	26,95	1			1	6,81	13,22
2	4,88	18,44	2	3,10	29,03	2			2	5,45	16,51
3	6,39	14,08	3	4,35	20,69	3			3	6,16	14,61
4	5,89	15,28	4	3,45	26,09	4			4	7,03	12,80
5	5,38	16,73	5	3,50	25,71	5			5	6,23	14,45
6	5,20	17,31	6	4,61	19,52	6			6	5,52	16,30
7	5,37	16,76	7	4,67	19,27	7			7	6,00	15,00
8	5,29	17,01	8	3,88	23,20	8			8	6,48	13,89
9	5,69	15,82	9	4,43	20,32	9			9	4,94	18,22
10	6,04	14,90	10	3,49	25,79	10			10	6,90	13,04
11	6,47	13,91	11	3,70	24,32	11			11	5,93	15,18
12	4,92	18,29	12	4,31	20,88	12			12	5,58	16,13
13	5,07	17,75	13	3,07	29,32	13			13	5,42	16,61
14	5,09	17,68	14	4,33	20,79	14			14	6,16	14,61
15	4,83	18,63	15	2,79	32,26	15			15	5,30	16,98
16	4,66	19,31	16	4,32	20,83	16			16	5,53	16,27
17	5,01	17,96	17	3,19	28,21	17			17	4,50	20,00
18	4,53	19,87	18	4,61	19,52	18			18	4,87	18,48
19	3,83	23,50	19	3,87	23,26	19			19	5,60	16,07
20	3,43	26,24	20	2,93	30,72	20			20	6,31	14,26
21	4,22	21,33	21	3,48	25,86	21			21	6,87	13,10
22	5,48	16,42	22	3,10	29,03	22			22	7,38	12,20
23	4,74	18,99	23	3,53	25,50	23			23	6,70	13,43
24	5,23	17,21	24	2,89	31,14	24			24	5,69	15,82
25	4,43	20,32	25	3,12	28,85	25			25	6,29	14,31
26	4,97	18,11	26	3,54	25,42	26			26	6,14	14,66
27	5,88	15,31	27	4,68	19,23	27			27	5,49	16,39
28	5,14	17,51	28	5,24	17,18	28			28	6,76	13,31
29	5,35	16,82	29	4,25	21,18	29			29	5,87	15,33
30	5,65	15,93	30	5,23	17,21	30			30	6,01	14,98
Media	17,76		Media	24,24		Media			Media		15,21
Desv. Est.	2,64		Desv. Est.	4,36		Desv. Est.			Desv. Est.		1,81
Lim. Sup.	20,40		Lim. Sup.	28,60		Lim. Sup.			Lim. Sup.		17,02
Lim. Inf.	15,12		Lim. Inf.	19,88		Lim. Inf.			Lim. Inf.		13,39
V. Punto final	17,45		V. Punto final	23,29		V. Punto final			V. Punto final		15,46

Aforo y depuración de velocidad

Velocidad de punto intersección V (18:00pm-19:00pm)											
Acceso 1 Av. Potosí W-E			Acceso 2 Av. Potosí E-W			Acceso 3 C. Segund. Ug.			Acceso 4		
N°	Tiempo (Seg)	V. Punto (Km/Hr)	N°	Tiempo (Seg)	V. Punto (Km/Hr)	N°	Tiempo (Seg)	V. Punto (Km/Hr)	N°	Tiempo (Seg)	V. Punto (Km/Hr)
1	2,29	39,30	1	4,91	18,33	1	3,02	29,80	1		
2	3,39	26,55	2	4,25	21,18	2	3,63	24,79	2		
3	3,42	26,32	3	3,22	27,95	3	3,07	29,32	3		
4	2,84	31,69	4	3,15	28,57	4	3,03	29,70	4		
5	3,89	23,14	5	3,07	29,32	5	2,41	37,34	5		
6	3,38	26,63	6	4,13	21,79	6	2,59	34,75	6		
7	4,05	22,22	7	4,04	22,28	7	2,50	36,00	7		
8	3,61	24,93	8	3,34	26,95	8	2,62	34,35	8		
9	3,77	23,87	9	2,75	32,73	9	2,76	32,61	9		
10	4,82	18,67	10	3,15	28,57	10	2,04	44,12	10		
11	4,73	19,03	11	3,25	27,69	11	2,45	36,73	11		
12	4,35	20,69	12	5,02	17,93	12	2,85	31,58	12		
13	4,72	19,07	13	3,42	26,32	13	3,09	29,13	13		
14	3,91	23,02	14	3,82	23,56	14	2,68	33,58	14		
15	4,03	22,33	15	4,17	21,58	15	3,45	26,09	15		
16	3,13	28,75	16	4,88	18,44	16	2,84	31,69	16		
17	4,27	21,08	17	4,02	22,39	17	2,99	30,10	17		
18	3,88	23,20	18	3,43	26,24	18	2,66	33,83	18		
19	4,09	22,00	19	4,10	21,95	19	3,24	27,78	19		
20	3,26	27,61	20	3,22	27,95	20	2,82	31,91	20		
21	2,59	34,75	21	3,04	29,61	21	2,71	33,21	21		
22	3,63	24,79	22	4,09	22,00	22	2,62	34,35	22		
23	3,49	25,79	23	3,07	29,32	23	2,41	37,34	23		
24	4,49	20,04	24	3,54	25,42	24	2,67	33,71	24		
25	3,54	25,42	25	3,02	29,80	25	2,40	37,50	25		
26	4,77	18,87	26	3,58	25,14	26	2,82	31,91	26		
27	4,71	19,11	27	3,37	26,71	27	3,36	26,79	27		
28	3,69	24,39	28	3,39	26,55	28	2,37	37,97	28		
29	3,87	23,26	29	3,66	24,59	29	2,25	40,00	29		
30	4,03	22,33	30	3,15	28,57	30	2,99	30,10	30		
Media	24,29		Media	25,31		Media	32,94		Media		
Desv. Est.	4,72		Desv. Est.	3,82		Desv. Est.	4,32		Desv. Est.		
Lim. Sup.	29,01		Lim. Sup.	29,13		Lim. Sup.	37,25		Lim. Sup.		
Lim. Inf.	19,58		Lim. Inf.	21,50		Lim. Inf.	28,62		Lim. Inf.		
V. Punto final	24,02		V. Punto final	25,37		V. Punto final	32,42		V. Punto final		

Aforo y depuración de velocidad

Velocidad de punto intersección VI (18:00pm-19:00pm)											
Acceso 1 Av. Potosí W-E			Acceso 2 Av. Potosí E-W			Acceso 3			Acceso 4		
N°	Tiempo (Seg)	V. Punto (Km/Hr)	N°	Tiempo (Seg)	V. Punto (Km/Hr)	N°	Tiempo (Seg)	V. Punto (Km/Hr)	N°	Tiempo (Seg)	V. Punto (Km/Hr)
1	5,03	17,89	1	3,10	29,03	1			1		
2	4,87	18,48	2	4,11	21,90	2			2		
3	4,79	18,79	3	3,32	27,11	3			3		
4	3,77	23,87	4	4,03	22,33	4			4		
5	3,26	27,61	5	4,32	20,83	5			5		
6	4,76	18,91	6	4,63	19,44	6			6		
7	4,09	22,00	7	4,60	19,57	7			7		
8	3,96	22,73	8	4,62	19,48	8			8		
9	5,74	15,68	9	4,61	19,52	9			9		
10	3,68	24,46	10	4,02	22,39	10			10		
11	4,26	21,13	11	3,15	28,57	11			11		
12	3,51	25,64	12	3,17	28,39	12			12		
13	4,44	20,27	13	3,15	28,57	13			13		
14	4,76	18,91	14	3,85	23,38	14			14		
15	4,85	18,56	15	3,16	28,48	15			15		
16	5,62	16,01	16	3,33	27,03	16			16		
17	4,19	21,48	17	3,37	26,71	17			17		
18	3,26	27,61	18	4,22	21,33	18			18		
19	3,97	22,67	19	4,20	21,43	19			19		
20	3,78	23,81	20	4,62	19,48	20			20		
21	4,43	20,32	21	3,73	24,13	21			21		
22	3,37	26,71	22	3,09	29,13	22			22		
23	3,69	24,39	23	4,40	20,45	23			23		
24	5,04	17,86	24	3,91	23,02	24			24		
25	6,27	14,35	25	3,83	23,50	25			25		
26	5,36	16,79	26	3,16	28,48	26			26		
27	2,91	30,93	27	3,13	28,75	27			27		
28	3,66	24,59	28	3,77	23,87	28			28		
29	4,32	20,83	29	3,37	26,71	29			29		
30	4,38	20,55	30	3,40	26,47	30			30		
Media	21,46		Media	24,32		Media			Media		
Desv. Est.	3,96		Desv. Est.	3,53		Desv. Est.			Desv. Est.		
Lim. Sup.	25,42		Lim. Sup.	27,84		Lim. Sup.			Lim. Sup.		
Lim. Inf.	17,50		Lim. Inf.	20,79		Lim. Inf.			Lim. Inf.		
V. Punto final	21,64		V. Punto final	23,88		V. Punto final			V. Punto final		

Aforo y depuración de velocidad

Velocidad de punto intersección VII (18:00pm-19:00pm)											
Acceso 1 Av. Potosí W-E			Acceso 2 Av. Potosí E-W			Acceso 3 C. Ejercito			Acceso 4		
N°	Tiempo (Seg)	V. Punto (Km/Hr)	N°	Tiempo (Seg)	V. Punto (Km/Hr)	N°	Tiempo (Seg)	V. Punto (Km/Hr)	N°	Tiempo (Seg)	V. Punto (Km/Hr)
1	2,65	33,96	1	4,12	21,84	1	4,10	21,95	1		
2	2,82	31,91	2	3,68	24,46	2	3,75	24,00	2		
3	2,85	31,58	3	3,77	23,87	3	5,15	17,48	3		
4	2,64	34,09	4	3,25	27,69	4	3,04	29,61	4		
5	3,60	25,00	5	2,88	31,25	5	4,06	22,17	5		
6	3,53	25,50	6	3,59	25,07	6	4,56	19,74	6		
7	2,78	32,37	7	3,67	24,52	7	4,59	19,61	7		
8	2,79	32,26	8	2,93	30,72	8	4,31	20,88	8		
9	2,77	32,49	9	3,22	27,95	9	3,69	24,39	9		
10	2,32	38,79	10	3,55	25,35	10	3,47	25,94	10		
11	2,49	36,14	11	3,46	26,01	11	4,37	20,59	11		
12	2,88	31,25	12	3,64	24,73	12	4,24	21,23	12		
13	2,81	32,03	13	3,05	29,51	13	3,88	23,20	13		
14	3,61	24,93	14	3,22	27,95	14	3,83	23,50	14		
15	3,35	26,87	15	3,91	23,02	15	3,74	24,06	15		
16	2,88	31,25	16	2,85	31,58	16	4,47	20,13	16		
17	3,09	29,13	17	3,98	22,61	17	4,11	21,90	17		
18	2,70	33,33	18	3,82	23,56	18	4,00	22,50	18		
19	3,47	25,94	19	3,49	25,79	19	3,47	25,94	19		
20	3,01	29,90	20	4,24	21,23	20	3,40	26,47	20		
21	2,63	34,22	21	3,76	23,94	21	4,23	21,28	21		
22	3,00	30,00	22	3,53	25,50	22	3,53	25,50	22		
23	2,81	32,03	23	2,92	30,82	23	3,91	23,02	23		
24	2,92	30,82	24	3,18	28,30	24	4,24	21,23	24		
25	3,22	27,95	25	3,91	23,02	25	3,94	22,84	25		
26	2,63	34,22	26	2,63	34,22	26	4,00	22,50	26		
27	2,75	32,73	27	3,04	29,61	27	4,03	22,33	27		
28	3,56	25,28	28	2,69	33,46	28	4,17	21,58	28		
29	3,63	24,79	29	3,18	28,30	29	4,12	21,84	29		
30	3,52	25,57	30	3,74	24,06	30	3,89	23,14	30		
Media		30,54	Media		26,66	Media		22,68	Media		
Desv. Est.		3,71	Desv. Est.		3,50	Desv. Est.		2,41	Desv. Est.		
Lim. Sup.		34,25	Lim. Sup.		30,17	Lim. Sup.		25,09	Lim. Sup.		
Lim. Inf.		26,83	Lim. Inf.		23,16	Lim. Inf.		20,28	Lim. Inf.		
V. Punto final		31,64	V. Punto final		26,11	V. Punto final		22,55	V. Punto final		

Aforo y depuración de velocidad

Velocidad de punto intersección VIII (18:00pm-19:00pm)											
Acceso 1 Av. Potosí W-E			Acceso 2 Av. Potosí E-W			Acceso 3 Pje. Carlos Paz			Acceso 4		
N°	Tiempo (Seg)	V. Punto (Km/Hr)	N°	Tiempo (Seg)	V. Punto (Km/Hr)	N°	Tiempo (Seg)	V. Punto (Km/Hr)	N°	Tiempo (Seg)	V. Punto (Km/Hr)
1	3,24	27,78	1	4,14	21,74	1	3,55	25,35	1		
2	3,60	25,00	2	3,59	25,07	2	3,13	28,75	2		
3	4,12	21,84	3	3,79	23,75	3	3,50	25,71	3		
4	4,27	21,08	4	3,23	27,86	4	3,98	22,61	4		
5	3,02	29,80	5	3,84	23,44	5	3,30	27,27	5		
6	3,19	28,21	6	3,86	23,32	6	3,61	24,93	6		
7	3,08	29,22	7	3,21	28,04	7	3,20	28,13	7		
8	3,95	22,78	8	3,62	24,86	8	3,32	27,11	8		
9	4,13	21,79	9	4,20	21,43	9	3,19	28,21	9		
10	3,72	24,19	10	3,21	28,04	10	3,60	25,00	10		
11	3,18	28,30	11	4,18	21,53	11	3,37	26,71	11		
12	3,37	26,71	12	3,95	22,78	12	3,22	27,95	12		
13	2,96	30,41	13	3,04	29,61	13	3,97	22,67	13		
14	2,82	31,91	14	3,81	23,62	14	3,60	25,00	14		
15	3,22	27,95	15	4,77	18,87	15	3,51	25,64	15		
16	2,69	33,46	16	3,61	24,93	16	3,21	28,04	16		
17	2,94	30,61	17	3,93	22,90	17	3,45	26,09	17		
18	4,15	21,69	18	4,34	20,74	18	3,20	28,13	18		
19	3,00	30,00	19	4,04	22,28	19	3,98	22,61	19		
20	3,97	22,67	20	3,20	28,13	20	3,59	25,07	20		
21	3,82	23,56	21	4,68	19,23	21	3,19	28,21	21		
22	3,65	24,66	22	3,45	26,09	22	4,25	21,18	22		
23	3,93	22,90	23	4,00	22,50	23	3,22	27,95	23		
24	3,85	23,38	24	4,02	22,39	24	3,94	22,84	24		
25	4,20	21,43	25	4,28	21,03	25	2,96	30,41	25		
26	3,03	29,70	26	5,09	17,68	26	3,08	29,22	26		
27	3,26	27,61	27	3,32	27,11	27	3,19	28,21	27		
28	4,16	21,63	28	3,84	23,44	28	3,31	27,19	28		
29	4,23	21,28	29	3,88	23,20	29	3,50	25,71	29		
30	3,82	23,56	30	4,12	21,84	30	3,84	23,44	30		
Media	25,84		Media	23,58		Media	26,18		Media		
Desv. Est.	3,72		Desv. Est.	2,94		Desv. Est.	2,31		Desv. Est.		
Lim. Sup.	29,56		Lim. Sup.	26,52		Lim. Sup.	28,49		Lim. Sup.		
Lim. Inf.	22,12		Lim. Inf.	20,64		Lim. Inf.	23,86		Lim. Inf.		
V. Punto final	25,53		V. Punto final	22,99		V. Punto final	26,86		V. Punto final		

Aforo y depuración de velocidad

Velocidad de punto intersección IX (18:00pm-19:00pm)											
Acceso 1 Av. Potosí W-E			Acceso 2 Av. Potosí E-W			Acceso 3 Av. La Paz N-S			Acceso 4 Av. La Paz S-N		
N°	Tiempo (Seg)	V. Punto (Km/Hr)	N°	Tiempo (Seg)	V. Punto (Km/Hr)	N°	Tiempo (Seg)	V. Punto (Km/Hr)	N°	Tiempo (Seg)	V. Punto (Km/Hr)
1	6,91	13,02	1	5,82	15,46	1	5,36	16,79	1	6,24	14,42
2	5,15	17,48	2	6,82	13,20	2	4,26	21,13	2	6,00	15,00
3	6,30	14,29	3	5,61	16,04	3	3,47	25,94	3	5,67	15,87
4	5,15	17,48	4	6,53	13,78	4	3,91	23,02	4	6,73	13,37
5	6,32	14,24	5	5,91	15,23	5	6,22	14,47	5	6,15	14,63
6	6,20	14,52	6	5,77	15,60	6	4,94	18,22	6	6,42	14,02
7	4,70	19,15	7	6,38	14,11	7	4,52	19,91	7	6,80	13,24
8	4,00	22,50	8	5,34	16,85	8	6,01	14,98	8	5,88	15,31
9	4,85	18,56	9	5,69	15,82	9	5,69	15,82	9	5,34	16,85
10	3,52	25,57	10	5,17	17,41	10	5,08	17,72	10	4,63	19,44
11	3,55	25,35	11	5,32	16,92	11	4,93	18,26	11	3,94	22,84
12	3,35	26,87	12	6,94	12,97	12	4,75	18,95	12	4,28	21,03
13	5,00	18,00	13	6,14	14,66	13	3,82	23,56	13	5,12	17,58
14	3,42	26,32	14	5,68	15,85	14	3,63	24,79	14	4,41	20,41
15	3,74	24,06	15	6,72	13,39	15	3,94	22,84	15	5,09	17,68
16	4,07	22,11	16	6,85	13,14	16	3,32	27,11	16	4,47	20,13
17	3,86	23,32	17	6,53	13,78	17	4,78	18,83	17	4,82	18,67
18	3,82	23,56	18	6,62	13,60	18	5,22	17,24	18	5,93	15,18
19	3,53	25,50	19	5,93	15,18	19	5,62	16,01	19	4,14	21,74
20	4,00	22,50	20	6,11	14,73	20	4,25	21,18	20	5,49	16,39
21	4,19	21,48	21	5,59	16,10	21	5,28	17,05	21	5,08	17,72
22	5,80	15,52	22	5,29	17,01	22	5,34	16,85	22	5,14	17,51
23	5,31	16,95	23	5,37	16,76	23	5,02	17,93	23	5,37	16,76
24	4,88	18,44	24	5,70	15,79	24	4,46	20,18	24	4,16	21,63
25	5,56	16,19	25	5,76	15,63	25	6,41	14,04	25	5,42	16,61
26	3,99	22,56	26	6,01	14,98	26	5,70	15,79	26	5,71	15,76
27	4,51	19,96	27	5,97	15,08	27	5,64	15,96	27	5,34	16,85
28	4,26	21,13	28	6,76	13,31	28	5,51	16,33	28	5,23	17,21
29	4,27	21,08	29	6,13	14,68	29	4,91	18,33	29	4,81	18,71
30	4,56	19,74	30	6,43	14,00	30	4,50	20,00	30	4,88	18,44
Media		20,25	Media		15,03	Media		18,97	Media		17,37
Desv. Est.		3,96	Desv. Est.		1,30	Desv. Est.		3,42	Desv. Est.		2,55
Lim. Sup.		24,20	Lim. Sup.		16,33	Lim. Sup.		22,39	Lim. Sup.		19,92
Lim. Inf.		16,29	Lim. Inf.		13,74	Lim. Inf.		15,55	Lim. Inf.		14,81
V. Punto final		20,53	V. Punto final		15,17	V. Punto final		18,02	V. Punto final		16,85

Aforo y depuración de velocidad

Velocidad de punto intersección X (18:00pm-19:00pm)											
Acceso 1 Av. Potosí W-E			Acceso 2 Av. Potosí E-W			Acceso 3 Pje. Güemes			Acceso 4 Pje. Güemes		
N°	Tiempo (Seg)	V. Punto (Km/Hr)	N°	Tiempo (Seg)	V. Punto (Km/Hr)	N°	Tiempo (Seg)	V. Punto (Km/Hr)	N°	Tiempo (Seg)	V. Punto (Km/Hr)
1	5,78	15,57	1	4,47	20,13	1	3,37	26,71	1	3,15	28,57
2	3,79	23,75	2	4,79	18,79	2	3,40	26,47	2	3,57	25,21
3	4,18	21,53	3	4,57	19,69	3	3,94	22,84	3	3,77	23,87
4	3,89	23,14	4	4,21	21,38	4	3,88	23,20	4	3,58	25,14
5	3,18	28,30	5	4,72	19,07	5	3,35	26,87	5	4,47	20,13
6	3,63	24,79	6	4,29	20,98	6	4,40	20,45	6	3,93	22,90
7	4,12	21,84	7	4,59	19,61	7	2,99	30,10	7	3,93	22,90
8	3,51	25,64	8	4,15	21,69	8	4,03	22,33	8	2,79	32,26
9	4,51	19,96	9	4,44	20,27	9	3,23	27,86	9	3,02	29,80
10	3,56	25,28	10	3,60	25,00	10	4,13	21,79	10	4,05	22,22
11	3,37	26,71	11	3,50	25,71	11	3,96	22,73	11	3,83	23,50
12	3,92	22,96	12	3,64	24,73	12	2,55	35,29	12	3,22	27,95
13	3,96	22,73	13	3,28	27,44	13	3,71	24,26	13	2,85	31,58
14	3,47	25,94	14	3,99	22,56	14	2,82	31,91	14	3,84	23,44
15	5,02	17,93	15	3,83	23,50	15	3,58	25,14	15	4,01	22,44
16	3,76	23,94	16	3,89	23,14	16	2,19	41,10	16	3,75	24,00
17	4,46	20,18	17	3,82	23,56	17	4,37	20,59	17	3,55	25,35
18	4,24	21,23	18	3,63	24,79	18	2,53	35,57	18	3,37	26,71
19	3,71	24,26	19	3,12	28,85	19	3,16	28,48	19	3,81	23,62
20	2,89	31,14	20	3,96	22,73	20	3,27	27,52	20	4,23	21,28
21	4,56	19,74	21	3,37	26,71	21	2,95	30,51	21	4,12	21,84
22	5,31	16,95	22	3,48	25,86	22	3,17	28,39	22	3,97	22,67
23	3,36	26,79	23	3,27	27,52	23	3,65	24,66	23	4,04	22,28
24	3,38	26,63	24	3,60	25,00	24	3,23	27,86	24	3,75	24,00
25	3,83	23,50	25	3,15	28,57	25	3,70	24,32	25	3,77	23,87
26	4,15	21,69	26	3,55	25,35	26	4,00	22,50	26	3,34	26,95
27	4,95	18,18	27	3,24	27,78	27	3,70	24,32	27	2,86	31,47
28	3,18	28,30	28	3,99	22,56	28	3,88	23,20	28	3,58	25,14
29	3,87	23,26	29	3,87	23,26	29	3,58	25,14	29	3,70	24,32
30	3,77	23,87	30	3,90	23,08	30	3,47	25,94	30	3,42	26,32
Media		23,19	Media		23,64	Media		26,60	Media		25,06
Desv. Est.		3,56	Desv. Est.		2,91	Desv. Est.		4,70	Desv. Est.		3,14
Lim. Sup.		26,75	Lim. Sup.		26,55	Lim. Sup.		31,31	Lim. Sup.		28,20
Lim. Inf.		19,63	Lim. Inf.		20,73	Lim. Inf.		21,90	Lim. Inf.		21,92
V. Punto final		23,30	V. Punto final		23,88	V. Punto final		25,97	V. Punto final		24,31

Aforo y depuración de velocidad

Velocidad de punto intersección XI (18:00pm-19:00pm)											
Acceso 1 Av. Potosí W-E			Acceso 2 Av. Potosí E-W			Acceso 3 Pje. Las Rosas			Acceso 4 Pje. Las Rosas		
N°	Tiempo (Seg)	V. Punto (Km/Hr)	N°	Tiempo (Seg)	V. Punto (Km/Hr)	N°	Tiempo (Seg)	V. Punto (Km/Hr)	N°	Tiempo (Seg)	V. Punto (Km/Hr)
1	4,69	19,19	1	4,33	20,79	1	3,14	28,66	1	2,48	36,29
2	4,53	19,87	2	3,14	28,66	2	3,25	27,69	2	3,21	28,04
3	3,11	28,94	3	3,06	29,41	3	2,88	31,25	3	2,91	30,93
4	3,65	24,66	4	3,77	23,87	4	2,54	35,43	4	2,67	33,71
5	3,97	22,67	5	3,98	22,61	5	3,12	28,85	5	3,04	29,61
6	4,40	20,45	6	4,01	22,44	6	2,94	30,61	6	2,85	31,58
7	4,90	18,37	7	4,23	21,28	7	2,76	32,61	7	2,64	34,09
8	4,29	20,98	8	3,13	28,75	8	2,51	35,86	8	2,76	32,61
9	4,66	19,31	9	4,11	21,90	9	3,01	29,90	9	2,87	31,36
10	4,11	21,90	10	4,13	21,79	10	2,35	38,30	10	2,94	30,61
11	5,06	17,79	11	4,44	20,27	11	2,24	40,18	11	2,24	40,18
12	5,37	16,76	12	4,80	18,75	12	2,65	33,96	12	2,89	31,14
13	4,85	18,56	13	5,40	16,67	13	3,54	25,42	13	3,78	23,81
14	4,66	19,31	14	5,66	15,90	14	3,14	28,66	14	3,47	25,94
15	4,37	20,59	15	5,36	16,79	15	3,08	29,22	15	2,58	34,88
16	3,15	28,57	16	5,57	16,16	16			16		
17	3,20	28,13	17	5,56	16,19	17			17		
18	3,98	22,61	18	4,96	18,15	18			18		
19	3,89	23,14	19	4,01	22,44	19			19		
20	3,82	23,56	20	5,68	15,85	20			20		
21	3,85	23,38	21	4,78	18,83	21			21		
22	3,25	27,69	22	5,31	16,95	22			22		
23	3,97	22,67	23	6,22	14,47	23			23		
24	3,60	25,00	24	4,13	21,79	24			24		
25	3,92	22,96	25	3,95	22,78	25			25		
26	5,28	17,05	26	4,83	18,63	26			26		
27	5,04	17,86	27	4,44	20,27	27			27		
28	4,09	22,00	28	4,61	19,52	28			28		
29	2,92	30,82	29	4,17	21,58	29			29		
30	3,41	26,39	30	4,13	21,79	30			30		
Media		22,37	Media		20,51	Media		31,77	Media		31,65
Desv. Est.		3,82	Desv. Est.		3,83	Desv. Est.		4,19	Desv. Est.		4,05
Lim. Sup.		26,19	Lim. Sup.		24,34	Lim. Sup.		35,96	Lim. Sup.		35,70
Lim. Inf.		18,56	Lim. Inf.		16,68	Lim. Inf.		27,59	Lim. Inf.		27,61
V. Punto final		21,56	V. Punto final		20,45	V. Punto final		31,06	V. Punto final		31,69

Aforo y depuración de velocidad

Velocidad de punto intersección XII (18:00pm-19:00pm)											
Acceso 1 Av. Potosí W-E			Acceso 2 Av. Potosí E-W			Acceso 3 Av. los Membr.			Acceso 4 Av. los Membr.		
N°	Tiempo (Seg)	V. Punto (Km/Hr)	N°	Tiempo (Seg)	V. Punto (Km/Hr)	N°	Tiempo (Seg)	V. Punto (Km/Hr)	N°	Tiempo (Seg)	V. Punto (Km/Hr)
1	3,64	24,73	1	3,540	25,424	1	3,34	26,95	1	4,12	21,84
2	3,23	27,86	2	3,750	24,000	2	2,76	32,61	2	3,80	23,68
3	3,98	22,61	3	4,230	21,277	3	2,93	30,72	3	3,66	24,59
4	3,47	25,94	4	5,020	17,928	4	3,36	26,79	4	3,47	25,94
5	4,07	22,11	5	6,080	14,803	5	2,85	31,58	5	4,00	22,50
6	3,80	23,68	6	5,310	16,949	6	2,95	30,51	6	3,89	23,14
7	3,76	23,94	7	6,220	14,469	7	3,70	24,32	7	3,14	28,66
8	4,03	22,33	8	4,780	18,828	8	3,35	26,87	8	3,16	28,48
9	3,28	27,44	9	4,220	21,327	9	3,65	24,66	9	4,39	20,50
10	3,61	24,93	10	4,020	22,388	10	3,49	25,79	10	3,39	26,55
11	3,88	23,20	11	6,290	14,308	11	3,69	24,39	11	3,29	27,36
12	2,40	37,50	12	4,680	19,231	12	4,13	21,79	12	4,50	20,00
13	2,84	31,69	13	4,350	20,690	13	3,52	25,57	13	3,51	25,64
14	3,58	25,14	14	5,690	15,817	14	3,13	28,75	14	4,83	18,63
15	4,48	20,09	15	4,470	20,134	15	3,20	28,13	15	4,01	22,44
16	3,02	29,80	16	5,350	16,822	16	3,56	25,28	16	4,70	19,15
17	4,13	21,79	17	4,660	19,313	17	3,95	22,78	17	3,30	27,27
18	3,38	26,63	18	5,030	17,893	18	3,60	25,00	18	4,39	20,50
19	3,79	23,75	19	4,120	21,845	19	3,51	25,64	19	3,53	25,50
20	3,36	26,79	20	5,450	16,514	20	3,46	26,01	20	4,32	20,83
21	3,82	23,56	21	5,550	16,216	21	3,59	25,07	21	4,63	19,44
22	3,33	27,03	22	3,830	23,499	22	2,61	34,48	22	3,90	23,08
23	3,78	23,81	23	6,670	13,493	23	2,63	34,22	23	3,92	22,96
24	4,17	21,58	24	7,360	12,228	24	3,37	26,71	24	3,51	25,64
25	4,16	21,63	25	4,290	20,979	25	3,28	27,44	25	4,35	20,69
26	4,44	20,27	26	4,640	19,397	26	3,94	22,84	26	4,78	18,83
27	3,66	24,59	27	4,920	18,293	27	4,03	22,33	27	3,39	26,55
28	3,96	22,73	28	5,430	16,575	28	3,63	24,79	28	4,03	22,33
29	3,80	23,68	29	4,920	18,293	29	3,38	26,63	29	3,28	27,44
30	3,75	24,00	30	5,030	17,893	30	3,54	25,42	30	4,66	19,31
Media		24,83	Media		18,56	Media		26,80	Media		23,32
Desv. Est.		3,56	Desv. Est.		3,21	Desv. Est.		3,31	Desv. Est.		3,13
Lim. Sup.		28,39	Lim. Sup.		21,77	Lim. Sup.		30,11	Lim. Sup.		26,45
Lim. Inf.		21,26	Lim. Inf.		15,35	Lim. Inf.		23,49	Lim. Inf.		20,18
V. Punto final		23,37	V. Punto final		20,02	V. Punto final		27,13	V. Punto final		19,83

Aforo de placas para estudio de estacionamientos

Aforo de placas carril de ida (W - E) de la Avenida Potosí 8:00 - 9:00am								
Calle Méndez - Calle Delgadillo								
Nº	Lectura 1	Lectura 2	Lectura 3	Orden			Nº	Demanda final
1	2505 XXG	2505 XXG	2505 XXG	1321 FIH	2505 XXG	1135 BCD	1	1321 FIH
2	4493 BGI	1636 XPN	1631 XPN	1321 FIH	2505 XXG	2161 BHP	2	2545 LSH
3	5715 DNN	1135 BCD	733 PTB	1321 FIH	2505 XXG	2319 DEF	3	3867 UTB
4	2319 DEF	733 PFB	2161 BHP	2545 LSH	3024 FGT	3081 KLH	4	5715 DNN
5	1321 FIH	5715 DNN	5335 CFX	2545 LSH	3024 FGT	4493 BGI	5	2505 XXG
6	3867 UTB	1321 FIH	3081 KLH	2545 LSH	3024 FGT	4770 UBP	6	3024 FGT
7	2545 LSH	3867 UTB	5715 DNN	3867 UTB	1631 XPN		7	1631 XPN
8	3024 FGI	5199 PBT	4770 UBP	3867 UTB	1636 XPN		8	5199 PBT
9		2545 LSH	1321 FIH	3867 UTB	5199 PBT		9	733 PTB
10		3024 FGT	3867 UTB	5715 DNN	5199 PBT		10	1135 BCD
11			5199 PBT	5715 DNN	733 PTB		11	2161 BHP
12			2545 LSH	5715 DNN	733 PTB		12	2319 DEF
13			3024 FGT				13	3081 KLH
14							14	4493 BGI
15							15	4770 UBP
16							16	5335 CFX
Número total de vehículos estacionados								16

Aforo de placas carril de ida (W - E) de la Avenida Potosí 8:00 - 9:00am								
Calle Delgadillo - Calle Junín								
Nº	Lectura 1	Lectura 2	Lectura 3	Orden			Nº	Demanda final
1	5745 LKB	5745 LKB	5745 LKB	1905 PXP	3997 CUB	1133 AHU	1	1905 PXP
2	2431 ATX	2431 ATX	2431 ATX	1905 PXP	3997 CUB	2011 XAU	2	2138 TRX
3	3997 CUB	3997 CUB	3997 CUB	1905 PXP	3997 CUB	2616 GZB	3	2431 ATX
4	3452 NNE	3452 NNE	3452 NNE	2138 TRX	4061 PDL	3937 ITS	4	3442 GKD
5	5185 SBY	5158 SBY	5185 SBY	2138 TRX	4061 PDL		5	3452 NNE
6	4061 PDL	4061 PDL	4061 PDL	2138 TXX	4061 PDL		6	3997 CUB
7	1905 PXP	1905 PXP	1905 PXP	2431 ATX	4834 ICC		7	4061 PDL
8	3442 GKD	3442 GKD	3442 GKD	2431 ATX	4834 ICC		8	4834 ICC
9	2011 XAU	3937 ITS	4034 SSB	2431 ATX	4834 ICC		9	4034 SSB
10	5606 IYR	4034 SSB	5395 YKE	3442 GKD	3452 NNE		10	1133 AHU
11	2138 TRX	5606 IYR	5606 IYR	3442 GKD	3452 NNE		11	2011 XAU
12	4834 ICC	2138 TRX	2138 TXR	3442 GKD	3452 NNE		12	2616 GZB
13	1133 AHU	4834 ICC	4834 ICC	4034 SSB			13	3937 ITS
		2616 GZB		4034 SSB				
Número total de vehículos estacionados								13

Aforo de placas para estudio de estacionamientos

Aforo de placas carril de ida (W - E) de la Avenida Potosí 8:00 - 9:00am								
Calle Junín - Calle O'Connor								
N°	Lectura 1	Lectura 2	Lectura 3	Orden			N°	Demanda final
1	3067 ZIU	3769 GHU	3803 IRA	3073 DHU	2561 TEL	3803 IRA	1	3073 DHU
2	3862 XYS	3862 XYS	3862 XYS	3073 DHU	2561 TEL	3803 IZY	2	3862 XYS
3	5199 KEC	5199 KEC	5280 DRN	3073 DHU	3774 SPF	5164 XAP	3	5199 KEC
4	3073 DHU	2561 TEL	5199 KEC	3862 XYS	3774 SPF	5280 DRN	4	2561 TEL
5	5164 XAP	3744 SPF	2561 TEL	3862 XYS	1761 LPT	684 PHY	5	3774 SPF
6	2860 HXF	3073 DHU	3774 SPF	3862 XYS	2860 HXF		6	1761 LPT
7		684 PHY	3073 DHU	5199 KEC	3067 ZIU		7	2860 HXF
8			3803 IZY	5199 KEC	3769 GHU		8	3067 ZIU
9			1761 LPT	5199 KEC			9	3769 GHU
10							10	3803 IRA
11							11	3803 IZY
12							12	5164 XAP
13							13	5280 DRN
14							14	684 PHY
Número total de vehículos estacionados							14	

Aforo de placas carril de ida (W - E) de la Avenida Potosí 8:00 - 9:00am								
Calle O'Connor - Calle Ejercito								
N°	Lectura 1	Lectura 2	Lectura 3	Orden			N°	Demanda final
1	1869UEY	5012 ZYG	5012 ZYG	208 SBB	5012 ZYG	644 KZT	1	208 SBB
2	208 SBB	1869 UEY	1869 UEY	208 SBB	5012 ZYG	644 KZT	2	1869 UEY
3	194 XHX	208 SBB	208 SBB	208 SBB	4982 PCC	194 XHX	3	5012 ZYG
4	4982 PCC	4982 PCC	458 CBE	1869 UEY	4982 PCC	458 CBE	4	4982 PCC
5		644 KZT	644 KZT	1869 UEY			5	644 KZT
6				1869UEY			6	194 XHX
7							7	458 CBE
Número total de vehículos estacionados							7	

Aforo de placas carril de ida (W - E) de la Avenida Potosí 8:00 - 9:00am								
Calle Ejercito - Pasaje Carlos Paz								
N°	Lectura 1	Lectura 2	Lectura 3	Orden			N°	Demanda final
1	4056 GGY	4056 GYY	4056 GYY	4056 GGY	5185 PRS	1149 CXE	1	4056 GGY
2	1842 UGS	5273 ZNS	5273 ZNS	4056 GYY	5185 PRS	1842 UGS	2	5185 PRS
3	526 IBF	5185 PRS	5185 PRS	4056 GYY	5273 ZNS	526 IBF	3	5273 ZNS
4	1149 CXE	5596 UHK			5273 ZNS	5596 UHK	4	1149 CXE
5							5	1842 UGS
6							6	526 IBF
Número total de vehículos estacionados							6	

Aforo de placas para estudio de estacionamientos

Aforo de placas carril de ida (W - E) de la Avenida Potosí 8:00 - 9:00am								
Pasaje Carlos Paz - Avenida la Paz								
N°	Lectura 1	Lectura 2	Lectura 3	Orden			N°	Demanda final
1	1132 XSK	3044 NUP	2363 YSR	1944 GFY	3937 RDS	3991 XSC	1	1944 GFY
2	2363 YSK	2363 YSR	4845 ACL	1944 GFY	3937 RDS	3991 XSC	2	2363 YSR
3	4845 ACL	4845 ACL	3937 RDS	1944 GFY	3937 RDS	2004 LAC	3	3937 RDS
4	3937 RDS	3937 RDS	1944 GFY	2363 YSK	4845 ACL	2004 LAC	4	4845 ACL
5	1944 GFY	1944 GFY	3991 XSC	2363 YSR	4845 ACL	1132 XSK	5	3991 XSC
6	2004 LAC	3991 XSC		2363 YSR	4845 ACL	3044 NUP	6	2004 LAC
7		2004 LAC					7	1132 XSK
8							8	3044 NUP
Número total de vehículos estacionados							8	

Aforo de placas carril de ida (W - E) de la Avenida Potosí 8:00 - 9:00am								
Avenida la Paz - Pasaje Güemes								
N°	Lectura 1	Lectura 2	Lectura 3	Orden			N°	Demanda final
1	765 LNB	765 LNB	534 CFN	1315 IFB	534 CFN	1435 KEB	1	1315 IFB
2	534 CFN	534 CFN	1315 IFB	1315 IFB	534 CFN	1435 KEB	2	534 CFN
3	1315 IFB	1315 IFB		1315 IFB	534 CFN	765 LNB	3	1435 KEB
4	1435 KEB	1435 KEB				765 LNB	4	765 LNB
Número total de vehículos estacionados							4	

Aforo de placas carril de ida (W - E) de la Avenida Potosí 8:00 - 9:00am								
Pasaje Güemes - Pasaje las Rosas								
N°	Lectura 1	Lectura 2	Lectura 3	Orden			N°	Demanda final
1	4373 EAG	3748 KRP	1496 PCS	1495 PCS	4246 CEH	3748 KRP	1	1495 PCS
2	1495 PCS	1495 PCS	2354 FEY	1495 PCS	4246 CEH	4011 KIT	2	1363 RZD
3	4032 RUN	1434 ISE	1363 RZD	1496 PCS	1434 ISE	4032 RUN	3	4246 CEH
4	4246 CEH	4405 AYL	4011 KIT	1363 RZD	2354 FEY	4373 EAG	4	1434 ISE
5	2859 IUA	1363 RZD		1363 RZD	2859 IUA	4405 AYL	5	2354 FEY
6	4246 CEH						6	2859 IUA
7							7	3748 KRP
8							8	4011 KIT
9							9	4032 RUN
10							10	4373 EAG
11							11	4405 AYL
Número total de vehículos estacionados							11	

Aforo de placas para estudio de estacionamientos

Aforo de placas carril de ida (W - E) de la Avenida Potosí 8:00 - 9:00am								
Pasaje las Rosas - Avenida los Membrillos								
N°	Lectura 1	Lectura 2	Lectura 3	Orden			N°	Demanda final
1	4228 KBB	4086 EIR	1684 RRA	1319 IPP	3762 ULF	3602 LGG	1	1319 IPP
2	1323 PZE	1323 PZE	473 ECN	1319 IPP	3762 ULF	3602 LGG	2	1636 TIR
3	890 SGE	890 SGE	4046 SSF	1319 IPP	3762 ULF	4046 SSF	3	2498 STB
4	1684 RRA	473 EKN	2085 EUK	1636 TIR	4796 XZR	4046 SSF	4	4023 PGU
5	473 ECN	1758 RUR	3762 ULF	1636 TIR	4796 XZR	4078 CKA	5	473 ECN
6	4046 SSF	2817 GYN	1319 IPP	1636 TIR	4796 XZR	4078 CKA	6	2158 HBC
7	2085 EUK	3762 ULF	4078 CKA	2498 STB	186 DSL	4228 KBB	7	3762 ULF
8	3762 ULF	1319 IPP	186 DSL	2498 STB	186 DSL	4228 KBB	8	4796 XZR
9	1319 IPP	2381 FUL	3602 LGG	2498 STB	2876 KYE	1173 CYN	9	186 DSL
10	4078 CKA	1173 CYN	4796 XZR	4023 PGU	2876 KYE	1758 RUR	10	2876 KYE
11	186 DSL	4246 CXL	4023 PGU	4023 PGU	890 SGE	2047 GZX	11	890 SGE
12	3602 LGG	4228 KBB	1636 TIR	4023 PGU	890 SGE	2381 FUL	12	1323 PZE
13	4796 XZR	4796 XZR	2498 STB	473 ECN	1323 PZE	2817 GYN	13	1684 RRA
14	4023 PGU	4023 PGU	2158 HBC	473 ECN	1323 PZE		14	2085 EUK
15	1636 TIR	1636 TIR		473 ECN	1684 RRA		15	3602 LGG
16	2498 STB	490 UIA		2158 HBC	1684 RRA		16	4046 SSF
17	2158 HBC	2876 KYE		2158 HBC	2085 EUK		17	4078 CKA
18	2876 KYG	2498 STB			2085 EUK		18	4228 KBB
19	793 GYP	5135 ZLT					19	1173 CYN
20	2047 GZX						20	1758 RUR
21	3995 GRB						21	2047 GZX
22							22	2381 FUL
23							23	2817 GYN
Número total de vehículos estacionados							23	

Aforo de placas para estudio de estacionamientos carril de vuelta

Aforo de placas carril de vuelta de la Avenida Potosí 8:00 - 9:00am								
Calle Méndez - Calle Cochabamba								
Nº	Lectura 1	Lectura 2	Lectura 3	Orden			Nº	Demanda final
1	887 LTE	887 LTE	887 LTE	1044 CPT	355 CTU	5658 ARN	1	1044 CPT
2	786 RUG	786 RUG	786 RUG	1044 CPT	355 CTU	5658 ARN	2	1048 EBF
3	5164 ZUF	5154 ZUF	5164 ZUF	1044 CPT	4046 UPB	5658 ARN	3	1320 ZSR
4	3110 UUD	3110 UUD	3110 UUD	1048 EBF	4046 UPB	5745 PHU	4	2304 SXX
5	4046 UPB	4046 UPB	4046 UPB	1048 EBF	4046 UPB	681 HEC	5	2316 CGG
6	5745 PHU	1320 ZSR	5658 ARN	1048 EBF	4452 ELS	786 RUG	6	3110 UUD
7	5788 ARN	5658 ARN	2316 CGG	1320 ZSR	4452 ELS	786 RUG	7	355 CTU
8	681 HEC	355 CTU	355 CTU	2304 SXX	4452 ELS	786 RUG	8	4046 UPB
9	2304 SXX	1044 CPT	4452 ELS	2316 CGG	5154 ZUF	887 LTE	9	4452 ELS
10	4452 ELS	4452 ELS	1044 CPT	3110 UUD	5164 ZUF	887 LTE	10	5154 ZUF
11	1044 CPT	1048 EBF	1048 EBF	3110 UUD	5164 ZUF	887 LTE	11	5658 ARN
12	1048 EBF			3110 UUD			12	5745 PHU
13							13	681 HEC
14							14	786 RUG
15							15	887 LTE
Número total de vehículos estacionados								15

Aforo de placas carril de vuelta de la Avenida Potosí 8:00 - 9:00am								
Calle Cochabamba - Calle Delgadillo								
Nº	Lectura 1	Lectura 2	Lectura 3	Orden			Nº	Demanda final
1	2084 GHT	2085 GHT	2086 GHT	5194 ICD	364 AIG	3122 ZEP	1	5194 ICD
2	3122 ZEP	3122 ZEP7	3123 ZEP7	5193 ICD	363 AIG	2086 GHT	2	364 AIG
3	5192 ICD	5193 ICD	5194 ICD	5192 ICD	3123 ZEP	2085 GHT	3	3123 ZEP
4	362 AIG	363 AIG	364 AIG	362 AIG	3122 ZEP	2084 GHT	4	2086 GHT
Número total de vehículos estacionados								4

Aforo de placas carril de vuelta de la Avenida Potosí 8:00 - 9:00am								
Calle Delgadillo - Calle Junín								
Nº	Lectura 1	Lectura 2	Lectura 3	Orden			Nº	Demanda final
1	3995 ULC	3996 ULC	3997 ULC	1298 NHF	3996 ULC	4604 SPF	1	1298 NHF
2	5273 XXN	5273 XXN	5274 XXN	1298 NHF	3997 ULC	4477 XNH	2	1320 BAL
3	5192 LZY	5192 LZY	5193 LZY	1320 BAL	4187 BEA	2896 NRK	3	1399 UZY
4	621 1ZF	147 ACTY	4477 XNH	1320 BAL	4587 BEA	147 ACTY	4	1817 TDP
5	4157 BEA	621 AZF	621 AZF	1320 BAL	4587 NBC	3009 EYL	5	2464 IGI
6	4587 NBC	4587 BEA	4604 SPF	1399 UZY	4587 NBC		6	3009 EXH
7	3009 EYL	3009 EYL	4587 NBC	1399 UZY	5192 LZY		7	3009 EYL
8	3009 EXH	3009 EXH	1320 BAL	1399 UZY	5192 LZY		8	3787 URL
9	1320 BAL	1320 BAL	3787 URL	1817 TDP	5193 LZY		9	3995 ULC
10	3787 URL	3787 URL	2464 IGI	1817 TDP	3009 EXH		10	4187 BEA
11	2464 IGI	2464 IGI	1817 TDP	1817 TDP	3009 EXH		11	2896 NRK
12	1817 TDP	1817 TDP	1399 UZY	2464 IGI	3009 EYL		12	147 ACTY
13	1399 UZY	1399 UZY	1298 NHF	2464 IGI	5273 XXN		13	4587 NBC
14	2896 NRK	1298 NHF		2464 IGI	5273 XXN		14	5192 LZY
				3787 URL	5274 XXN		15	5273 XXN
				3787 URL	621 1ZF		16	621 1ZF
				3787 URL	621 AZF		17	4604 SPF
				3995 ULC	621 AZF		18	4477 XNH
Número total de vehículos estacionados								18

Aforo de placas para estudio de estacionamientos carril de vuelta

Aforo de placas carril de vuelta de la Avenida Potosí 8:00 - 9:00am								
Calle Junín - Calle Segundino Ugarte								
Nº	Lectura 1	Lectura 2	Lectura 3	Orden			Nº	Demanda final
1	1135 BCU	1472 PTS	1261 FHG	1044 HAT	2995 ZIX	2908 PZC	1	1044 HAT
2	5344 LDC	1262 FHG	2350 RNH	1044 HAT	2995 ZIX	2908 PZC	2	1135 BCU
3	3271 IAN	4538 NRA	5344 LDC	1044 HAT	2995 ZIX	2909 PZC	3	1261 FHG
4	4145 IAL	5344 LDC	4338 ZNF	1135 BCU	4011 HCS	5344 LDC	4	1319 PCF
5	1044 HAT	1044 HAT	4145 IAL	1261 FHG	4011 HCS	5344 LDC	5	2995 ZIX
6	4011 HCS	4145 IAL	1044 HAT	1262 FHG	4011 HCS	5344 LDC	6	4011 HCS
7	2995 ZIX	4011 HCS	4011 HCS	1319 PCF	4145 IAL	1472 PTS	7	4145 IAL
8	1319 PCF	2995 ZIX	2995 ZIX	1319 PCF	4145 IAL	2350 RNH	8	2908 PZC
9	2908 PZC	1320 PCF	1319 PCF	1320 PCF	4145 IAL	4338 ZNF	9	5344 LDC
10		2909 PZC	2908 PZC			4538 NRA	10	1472 PTS
11						3271 IAN	11	2350 RNH
12							12	4338 ZNF
13							13	4538 NRA
14							14	3271 IAN
Número total de vehículos estacionados								14

Aforo de placas carril de vuelta de la Avenida Potosí 8:00 - 9:00am								
Calle Segundino Ugarte - Calle Ejercito								
Nº	Lectura 1	Lectura 2	Lectura 3	Orden			Nº	Demanda final
1	2084 NBC	540 CBY	3094 TXH	089 IRN	568 RPD	3094 TXH	1	089 IRN
2	540 CBY	568 RPD	540 CBY	089 IRN	568 RPD	3826 DPP	2	540 CBY
3	568 RPD	089 IRN	194 XHX	089 IRN	568 RPD		3	568 RPD
4	089 IRN	2360 DMG	568 RPD	540 CBY	194 XHX		4	194 XHX
5			089 IRN	540 CBY	2084 NBC		5	2084 NBC
6			3826 DPP	540 CBY	2360 DMG		6	2360 DMG
7							7	3094 TXH
8							8	3826 DPP
Número total de vehículos estacionados								8

Aforo de placas carril de vuelta de la Avenida Potosí 8:00 - 9:00am								
Calle Ejercito - Pasaje Carlos Paz								
Nº	Lectura 1	Lectura 2	Lectura 3	Orden		Nº	Demanda final	
1	4226 THN	4226 THN	2817 GYN	4226 THN	1881 AXD	2817 GYN	1	4226 THN
2	1881 AXD	1881 AXD		4226 THN	1881 AXD		2	1881 AXD
3	4226 THN			4226 THN			3	2817 GYN
Número total de vehículos estacionados								3

Aforo de placas para estudio de estacionamientos carril de vuelta

Aforo de placas carril de vuelta de la Avenida Potosí 8:00 - 9:00am								
Pasaje Carlos paz - Avenida la Paz								
Nº	Lectura 1	Lectura 2	Lectura 3	Orden			Nº	Demanda final
1	090 IEG	4069 NGX	090 IEG	090 IEG	2338 HIN	1117 SIF	1	090 IEG
2	2338 HIN	1117 SIF	2338 HIN	090 IEG	2338 HIN	3855 HCG	2	2189 KTE
3	2189 KTE	090 IEG	2189 KTE	090 IEG	2338 HIN	4069 NGX	3	2338 HIN
4	3855 HCG	2338 HIN		2189 KTE			4	1117 SIF
5		2189 KTE		2189 KTE			5	3855 HCG
6				2189 KTE			6	4069 NGX
Número total de vehículos estacionados							6	

Aforo de placas carril de vuelta de la Avenida Potosí 8:00 - 9:00am								
Avenida la Paz - Pasaje Güemes								
Nº	Lectura 1	Lectura 2	Lectura 3	Orden			Nº	Demanda final
1	5726 PLS	706 GKB	707 GKB	5726 PLS			1	5726 PLS
2	706 GKB			707 GKB			2	707 GKB
3				706 GKB			3	
4				706 GKB			4	
Número total de vehículos estacionados							4	

Aforo de placas carril de vuelta de la Avenida Potosí 8:00 - 9:00am								
Pasaje Güemes - Pasaje las Rosas								
Nº	Lectura 1	Lectura 2	Lectura 3	Orden			Nº	Demanda final
1	398 LIK	2262 DUR	2756 IPG	2756 IPG	1133 PGY	2498 LRL	1	2756 IPG
2	1133 PGY	2756 IPG		2756 IPG	2262 DUR	398 LIK	2	1133 PGY
3	2498 LRL						3	2262 DUR
4							4	2498 LRL
5							5	398 LIK
Número total de vehículos estacionados							5	

Aforo de placas para estudio de estacionamientos carril de vuelta

Aforo de placas carril de vuelta de la Avenida Potosí 8:00 - 9:00am								
Pasaje las Rosas - Avenida los Membrillos								
Nº	Lectura 1	Lectura 2	Lectura 3	Orden			Nº	Demanda final
1	2262 RUF	2262 RUF	132 IDP	2328 FEH	132 IDP	1008 GIN	1	2328 FEH
2	4551 YKC	4551 YKC	5895 ZSU	2328 FEH	132 IDP	1027 FXL	2	2553 RHD
3	4059 CYU	4059 CYU	4968 DCX	2328 FEH	2153 PEA	1708 NRI	3	5200 BYK
4	4043 CKS	4043 CKS	2805 BSK	2553 RHD	2153 PEA	1761 IYP	4	5241 BBB
5	705 AZY	705 AZY	2153 PEA	2553 RHD	2262 RUF	1869 RFY	5	132 IDP
6	1008 GIN	2350 DRA	5241 BBB	2553 RHD	2262 RUF	2350 DRA	6	2153 PEA
7	1708 NRI	853 UCK	2553 RHD	5200 BYK	2805 BSK	2814 STI	7	2262 RUF
8	4737 XUS	433 NXI	5200 BYK	5200 BYK	2805 BSK	3062 NXA	8	2805 BSK
9	599 HXI	132 IDP	2833 IAG	5200 BYK	2833 IAG	3606 TNU	9	2833 IAG
10	561 ATH	5895 ZSU	2328 FEH	5241 BBB	2833 IAG	3742 LAI	10	4043 CKS
11	1869 RFY	4968 DCX		5241 BBB	4043 CKS	433 NXI	11	4059 CYU
12	1027 FXL	2805 BSK		5241 BBB	4043 CKS		12	4551 YKC
13	5094 SYN	2153 PEA			4059 CYU		13	4968 DCX
14	5901 YNS	5241 BBB			4059 CYU		14	705 AZY
15	857 LPP	2553 RHD			4551 YKC		15	1008 GIN
16	5241 BBB	5200 BYK			4551 YKC		16	1027 FXL
17	3062 NXA	2833 IAG			4968 DCX		17	1708 NRI
18	2814 STI	2328 FEH			4968 DCX		18	1761 IYP
19	1761 IYP				705 AZY		19	1869 RFY
20	2553 RHD				705 AZY		20	2350 DRA
21	5200 BYK						21	2814 STI
22	3742 LAI						22	3062 NXA
23	3606 TNU						23	3606 TNU
24	2328 FEH						24	3742 LAI
25							25	433 NXI
Número total de vehículos estacionados								25

CALCULOS DE SEMAFORIZACION POR INTERSECCION

Diseño de sistema de semaforización Avenida Potosí – Calle Méndez

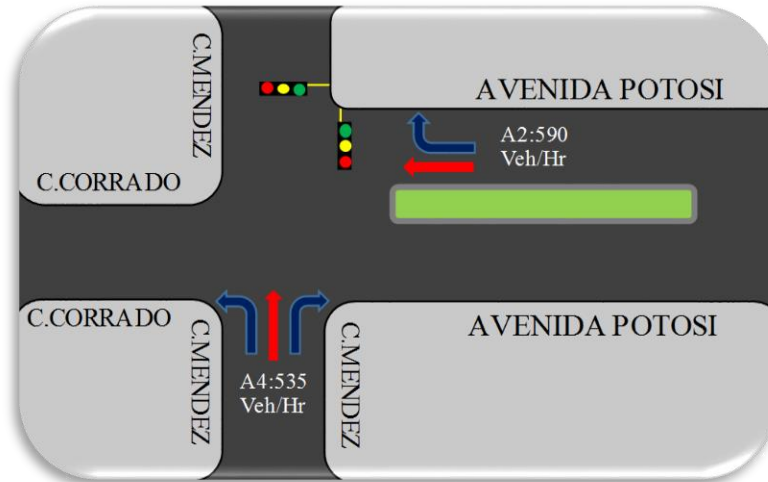

Datos para el diseño de semaforización					
Principal		Secundario		En común	
Vol (veh/hr)	590	Vol (veh/hr)	535	L. Veh. (m)	5,80
Vel (m/s)	5,72	Vel (m/s)	5,86	t (s)	1
W (m)	9	W (m)	17	a (m/s ²)	3,5
Long. Inters. (m)	111	Long. Inters. (m)	113		

1) Análisis de ciclo óptimo de semáforos

Según longitud de intersección:

Acceso 2 (Av. Potosí S-N)

$$C = \frac{L_{int}}{V} = \frac{111m}{5,72m/s} = 19s$$

Acceso 4 (C. Méndez E-W)

$$C = \frac{L_{int}}{V} = \frac{113m}{5,86m/s} = 19s$$

Los ciclos no se encuentran dentro del rango admitido por la norma aashto 35-120.

Según la metodología HCM:

Calculo del intervalo de cambio de fase:

$$Y_i = \left(t + \frac{V}{2 * a} \right) + \left(\frac{W + L_{veh}}{V} \right)$$

Donde:

V=Velocidad (m/s)

Lveh=Longitud de vehículo tipo (m)

a=Aceleración (m/s²)

W=Longitud de paso intersección (m)

$$Y_1 = \left(1 + \frac{5,52}{2 * 3,5}\right) + \left(\frac{9 + 5,80}{5,52}\right) = 1,82 + 2,59 = A_1 = 2 + T_{R2} = 3$$

$$Y_2 = \left(1 + \frac{5,86}{2 * 3,5}\right) + \left(\frac{17 + 5,80}{5,86}\right) = 1,84 + 3,89 = A_2 = 2 + T_{R1} = 4$$

Tiempos de perdida (L):

$$I_1 = A_1 + T_{R1} = 2 + 4 = 6 \text{ segundos}$$

$$I_2 = A_2 + T_{R2} = 2 + 3 = 5 \text{ segundos}$$

$$L = I_1 + I_2 = 6 + 5 = 11 \text{ segundos}$$

Máxima relación de flujos (Yi):

$$Y_i = \frac{q_i}{S} = \frac{\text{Flujo maximo}}{\text{Flujo de saturacion}} = \frac{\text{Veh/Hr}}{\text{Veh/Hr}}$$

Dónde: S=1800 Veh/Hr → para semaforización según la norma HCM

$$Y_1 = \frac{q_1}{S} = \frac{509}{1800} = 0,328 \quad ; \quad Y_2 = \frac{q_2}{S} = \frac{464}{1800} = 0,297$$

Ciclo Optimo para el sistema de semaforización:

$$\text{Ciclo Optimo} = \frac{1,5 * L + 5}{1 - \sum Y_i} = \frac{1,5 * 11 + 5}{1 - (0,328 + 0,297)} = 57 \text{ segundos}$$

Donde:

L=Tiempos de perdida (s)

Yi=Máxima relación flujo (-)

2) Asignación de tiempos de fase amarillo

Se determinó asumir el valor mínimo de tiempo de fase amarilla para el acceso principal y secundario.

$$T_{am} = 3 \text{ segundos}$$

3) Determinación de tiempos de fase rojo y verde

$$V_A * t_{am} * T_{VB} - V_B * t_{am} * T_{VA} = 0$$

$$1770 * T_{VB} - 1605 * T_{VA} = 0 \text{ (I)}$$

$$\text{Ciclo} = T_{VA} + T_{VB} + t_{am}(\text{ida}) + t_{am}(\text{vuelta})$$

$$\text{Ciclo} = T_{VA} + T_{VB} + 3 + 3 = 57$$

$$T_{VA} * T_{VB} = 51s \text{ (II)}$$

Sistema de ecuaciones:

$$\left\{ \begin{array}{l} -1605 * T_{VA} + 1770 * T_{VB} = 0 \text{ (I)} \\ T_{VA} + T_{VB} = 51s \text{ (II)} \end{array} \right. \quad \begin{array}{l} T_{VA} = 27 \text{ segundos} \\ T_{VB} = 24 \text{ segundos} \end{array}$$

4) Sistema de semaforización

Semáforo principal

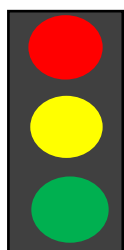

Rojo=24 segundos
Amarillo=3 segundos
Verde=27 segundos
Ciclo=54 segundos

Semáforo secundario

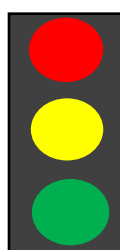

Rojo=30 segundos
Amarillo=3 segundos
Verde=21 segundos
Ciclo=54 segundos

5) Banda de Colores del ciclo de semáforo

Sistema nuevo:

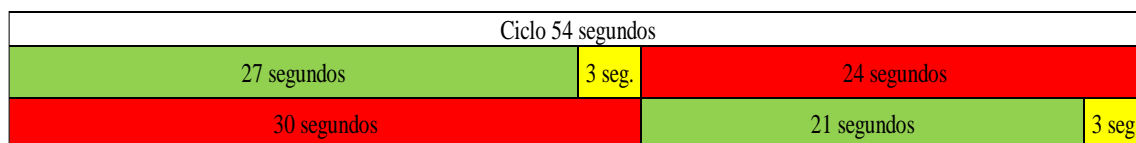

Diseño de sistema de semaforización Avenida Potosí – Calle Cochabamba.

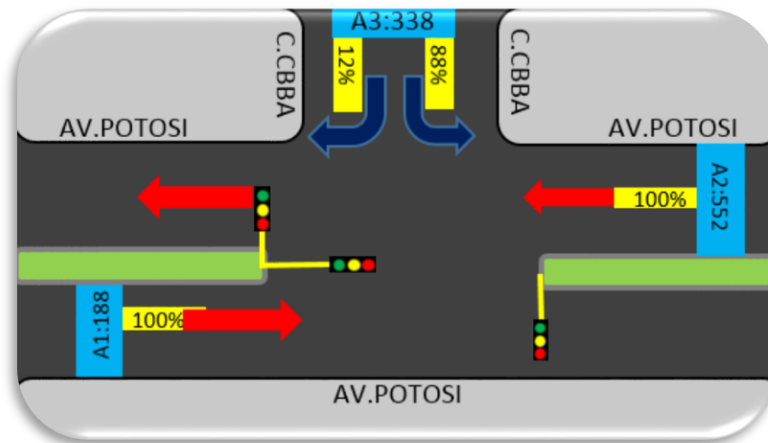

Datos para el diseño de semaforización					
Principal		Secundario		En común	
Vol (veh/hr)	552	Vol (veh/hr)	3,38	L. Veh. (m)	5,80
Vel (m/s)	5,83	Vel (m/s)	5,28	t (s)	1
W (m)	9	W (m)	11	a (m/s ²)	3,5
Long. Inters. (m)	51	Long. Inters. (m)	50		

1) Análisis de ciclo óptimo de semáforos

Según longitud de intersección:

Acceso 2 (Av. Potosí E-W)

$$C = \frac{L_{int}}{V} = \frac{51m}{5,83m/s} = 8,75s$$

Acceso 3 (C. Cochabamba N-S)

$$C = \frac{L_{int}}{V} = \frac{50m}{5,28m/s} = 9,4s$$

Los ciclos no se encuentran dentro del rango admitido por la norma aashto 35-120.

Según la metodología HCM:

Calculo del intervalo de cambio de fase:

$$Y_i = \left(t + \frac{V}{2 * a} \right) + \left(\frac{W + L_{veh}}{V} \right)$$

Donde:

V=Velocidad (m/s)

L_{veh}=Longitud de vehículo tipo (m)

a=Aceleración (m/s²)

W=Longitud de paso intersección (m)

$$Y_1 = \left(1 + \frac{5,83}{2 * 3,5}\right) + \left(\frac{9 + 5,80}{5,83}\right) = 1,83 + 2,54 = A_1 = 2 + T_{R2} = 3$$

$$Y_2 = \left(1 + \frac{5,28}{2 * 3,5}\right) + \left(\frac{11 + 5,80}{5,28}\right) = 1,75 + 3,18 = A_2 = 2 + T_{R1} = 3$$

Tiempos de perdida (L):

$$I_1 = A_1 + T_{R1} = 2 + 3 = 5 \text{ segundos}$$

$$I_2 = A_2 + T_{R2} = 2 + 3 = 5 \text{ segundos}$$

$$L = I_1 + I_2 = 5 + 5 = 10 \text{ segundos}$$

Máxima relación de flujos (Yi):

$$Y_i = \frac{q_i}{S} = \frac{\text{Flujo maximo}}{\text{Flujo de saturacion}} = \frac{\text{Veh/Hr}}{\text{Veh/Hr}}$$

Dónde: S=1800Veh/Hr → para semaforización según la norma HCM

$$Y_1 = \frac{q_1}{S} = \frac{552}{1800} = 0,31 \quad ; \quad Y_2 = \frac{q_2}{S} = \frac{338}{1800} = 0,19$$

Ciclo Optimo para el sistema de semaforización:

$$\text{Ciclo Optimo} = \frac{1,5 * L + 5}{1 - \sum Y_i} = \frac{1,5 * 10 + 5}{1 - (0,31 + 0,19)} = 39 \text{ segundos}$$

Donde:

L=Tiempos de perdida (s) Yi=Máxima relación flujo (-)

2) Asignación de tiempos de fase amarillo

Se determinó asumir el valor mínimo de tiempo de fase amarilla para el acceso principal y secundario.

$$T_{am} = 3 \text{ segundos}$$

3) Determinación de tiempos de fase rojo y verde

$$V_A * t_{am} * T_{VB} - V_B * t_{am} * T_{VA} = 0$$

$$552 * T_{VB} - 338 * T_{VA} = 0 \quad (I)$$

$$\text{Ciclo} = T_{VA} + T_{VB} + t_{am}(\text{ida}) + t_{am}(\text{vuelta})$$

$$\text{Ciclo} = T_{VA} + T_{VB} + 3 + 3 = 39$$

$$T_{VA} * T_{VB} = 33s \quad (II)$$

Sistema de ecuaciones:

$$\left\{ \begin{array}{l} -338 * T_{VA} + 552 * T_{VB} = 0 \quad (I) \\ T_{VA} + T_{VB} = 33s \quad (II) \end{array} \right. \quad \begin{array}{l} T_{VA} = 20 \text{ segundos} \\ T_{VB} = 13 \text{ segundos} \end{array}$$

4) Sistema de semaforización

Semáforo principal

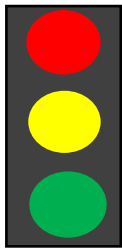

Rojo=13 segundos
Amarillo=3 segundos
Verde=20 segundos
Ciclo=36 segundos

Semáforo secundario

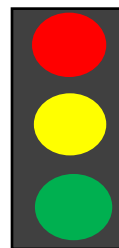

Rojo=23 segundos
Amarillo=3 segundos
Verde=10 segundos
Ciclo=36 segundos

5) Banda de colores del ciclo de semáforo

Sistema nuevo:

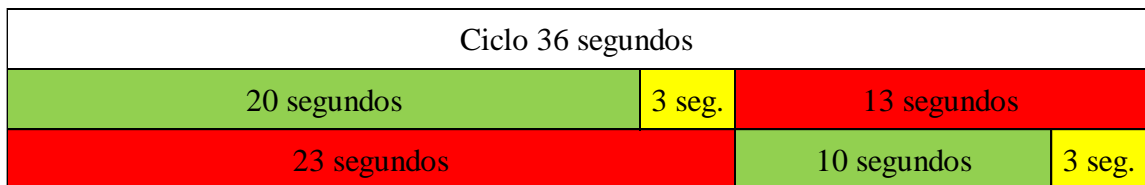

Diseño de sistema de semaforización Avenida Potosí – Calle Delgadillo

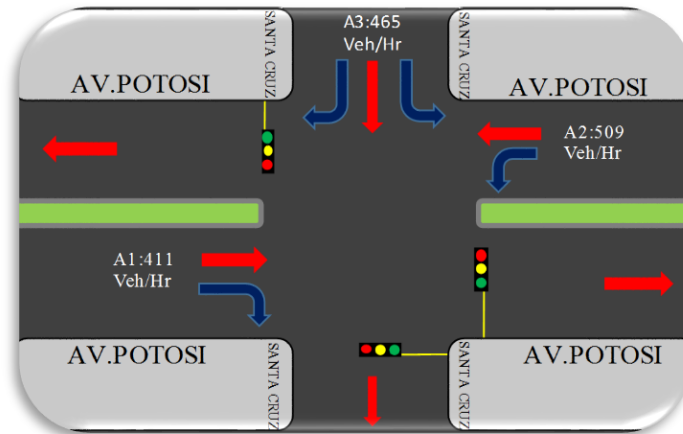

Datos para el diseño de semaforización					
Principal		Secundario		En común	
Vol (veh/hr)	509	Vol (veh/hr)	464	L. Veh. (m)	5
Vel (m/s)	5,24	Vel (m/s)	5,36	t (s)	1
W (m)	10,8	W (m)	17	a (m/s ²)	3,5
Long. Inters. (m)	110	Long. Inters. (m)	184		

1) Análisis de ciclo óptimo de semáforos

Según longitud de intersección:

Acceso 2 (Av. Potosí E-W)

$$C = \frac{L_{int}}{V} = \frac{110m}{5,24m/s} = 21s$$

Acceso 3 (Calle Delgadillo N-S)

$$C = \frac{L_{int}}{V} = \frac{184m}{5,36m/s} = 34s$$

Los ciclos no se encuentran dentro del rango admitido por la norma aashto 35-120.

Según la metodología HCM:

Calculo del intervalo de cambio de fase:

$$Y_i = \left(t + \frac{V}{2 * a} \right) + \left(\frac{W + L_{veh}}{V} \right)$$

Donde:

V=Velocidad (m/s)

L_{veh}=Longitud de vehículo tipo (m)

a=Aceleración (m/s²)

W=Longitud de paso intersección (m)

$$Y_1 = \left(1 + \frac{5,24}{2 * 3,5}\right) + \left(\frac{10,8 + 5,80}{5,24}\right) = 1,75 + 3,17 = A_1 = 2 + T_{R2} = 3$$

$$Y_2 = \left(1 + \frac{5,36}{2 * 3,5}\right) + \left(\frac{17 + 5,80}{5,36}\right) = 1,77 + 4,25 = A_2 = 2 + T_{R1} = 4$$

Tiempos de perdida (L):

$$I_1 = A_1 + T_{R1} = 2 + 4 = 6 \text{ segundos}$$

$$I_2 = A_2 + T_{R2} = 2 + 3 = 5 \text{ segundos}$$

$$L = I_1 + I_2 = 6 + 5 = 11 \text{ segundos}$$

Máxima relación de flujos (Yi):

$$Y_i = \frac{q_i}{S} = \frac{\text{Flujo maximo}}{\text{Flujo de saturacion}} = \frac{\text{Veh/Hr}}{\text{Veh/Hr}}$$

Dónde: S=1800Veh/Hr → para semaforización según la norma HCM

$$Y_1 = \frac{q_1}{S} = \frac{509}{1800} = 0,283 \quad ; \quad Y_2 = \frac{q_2}{S} = \frac{464}{1800} = 0,258$$

Ciclo Optimo para el sistema de semaforización:

$$\text{Ciclo Optimo} = \frac{1,5 * L + 5}{1 - \sum Y_i} = \frac{1,5 * 11 + 5}{1 - (0,283 + 0,258)} = 47 \text{ segundos}$$

Donde:

L=Tiempos de perdida (s)

Yi=Máxima relación flujo (-)

2) Asignación de tiempos de fase amarillo

Se determinó asumir el valor mínimo de tiempo de fase amarilla para el acceso principal y secundario.

$$T_{am} = 3 \text{ segundos}$$

3) Determinación de tiempos de fase rojo y verde

$$V_A * t_{am} * T_{VB} - V_B * t_{am} * T_{VA} = 0$$

$$1527 * T_{VB} - 1392 * T_{VA} = 0 \text{ (I)}$$

$$\text{Ciclo} = T_{VA} + T_{VB} + t_{am}(\text{ida}) + t_{am}(\text{vuelta})$$

$$\text{Ciclo} = T_{VA} + T_{VB} + 3 + 3 = 47$$

$$T_{VA} * T_{VB} = 41s \text{ (II)}$$

Sistema de ecuaciones:

$$\begin{cases} -1392 * T_{VA} + 1527 * T_{VB} = 0 \text{ (I)} & T_{VA} = 21 \text{ segundos} \\ T_{VA} + T_{VB} = 41s \text{ (II)} & T_{VB} = 20 \text{ segundos} \end{cases}$$

4) Sistema de semaforización

Semáforo principal

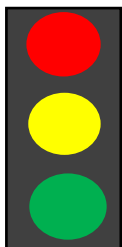

Rojo=20 segundos
Amarillo=3 segundos
Verde=21 segundos
Ciclo=44 segundos

Semáforo secundario

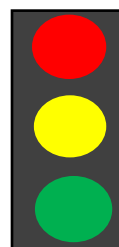

Rojo=24 segundos
Amarillo=3 segundos
Verde=17 segundos
Ciclo=44 segundos

5) Banda de colores del ciclo de semáforo

Sistema existente y sistema nuevo:

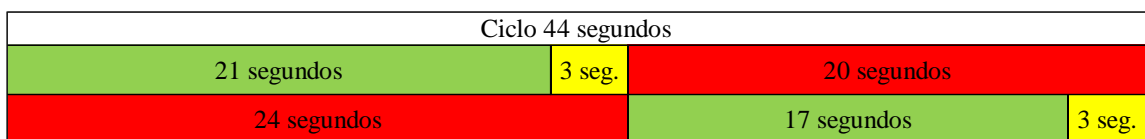
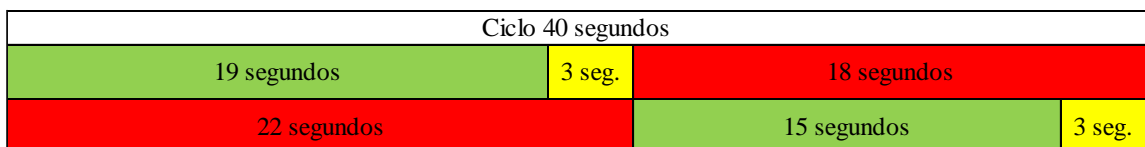

Diseño de sistema de semaforización Avenida Potosí – Calle Junín.

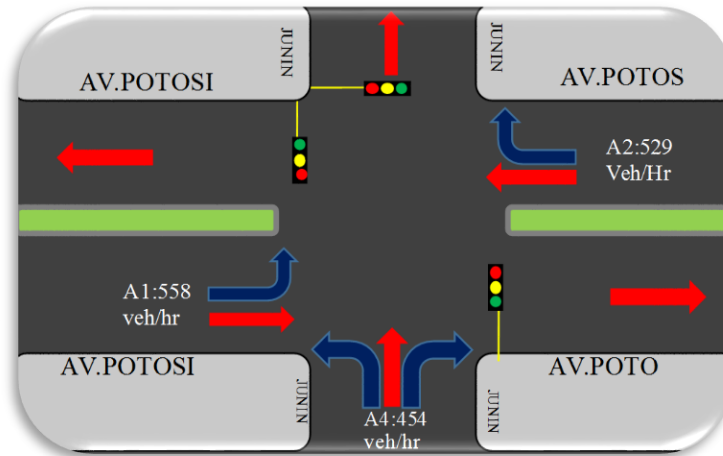

Datos para el diseño de semaforización					
Principal		Secundario		En común	
Vol (veh/hr)	558	Vol (veh/hr)	454	L. Veh. (m)	5,8
Vel (m/s)	5,08	Vel (m/s)	4,22	t (s)	1
W (m)	9	W (m)	17	a (m/s ²)	3,5
Long. Inters. (m)	110	Long. Inters. (m)	685		

1) Análisis de ciclo óptimo de semáforos

Según longitud de intersección:

Acceso 1 (Av. Potosí W-E)

$$C = \frac{L_{int}}{V} = \frac{110m}{5,08m/s} = 22s$$

Acceso 4 (Calle Junín S-N)

$$C = \frac{L_{int}}{V} = \frac{68,5m}{4,22m/s} = 16s$$

Los ciclos no se encuentran dentro del rango admitido por la norma aashto 35-120.

Según la metodología HCM:

Calculo del intervalo de cambio de fase:

$$Y_i = \left(t + \frac{V}{2 * a} \right) + \left(\frac{W + L_{veh}}{V} \right)$$

Donde:

V=Velocidad (m/s)

L_{veh}=Longitud de vehículo tipo (m)

a=Aceleración (m/s²)

W=Longitud de paso intersección (m)

$$Y1 = \left(1 + \frac{5,08}{2 * 3,5}\right) + \left(\frac{9 + 5,80}{5,08}\right) = 1,73 + 2,91 = A_1 = 2 + T_{R2} = 3$$

$$Y2 = \left(1 + \frac{4,22}{2 * 3,5}\right) + \left(\frac{17 + 5,80}{4,22}\right) = 1,60 + 5,40 = A_2 = 2 + T_{R1} = 5$$

Tiempos de perdida (L):

$$I_1 = A_1 + T_{R1} = 2 + 5 = 7 \text{ segundos}$$

$$I_2 = A_2 + T_{R2} = 2 + 3 = 5 \text{ segundos}$$

$$L = I_1 + I_2 = 7 + 5 = 12 \text{ segundos}$$

Máxima relación de flujos (Yi):

$$Y_i = \frac{q_i}{S} = \frac{\text{Flujo maximo}}{\text{Flujo de saturacion}} = \frac{\text{Veh/Hr}}{\text{Veh/Hr}}$$

Dónde: S=1800Veh/Hr → para semaforización según la norma HCM

$$Y_1 = \frac{q_1}{S} = \frac{558}{1800} = 0,31 \quad ; \quad Y_2 = \frac{q_2}{S} = \frac{454}{1800} = 0,252$$

Ciclo Optimo para el sistema de semaforización:

$$\text{Ciclo Optimo} = \frac{1,5 * L + 5}{1 - \sum Y_i} = \frac{1,5 * 12 + 5}{1 - (0,31 + 0,252)} = 53 \text{ segundos}$$

Donde:

L=Tiempos de perdida (s) Yi=Máxima relación flujo (-)

2) Asignación de tiempos de fase amarillo

Se determinó asumir el valor mínimo de tiempo de fase amarilla para el acceso principal y secundario.

$$T_{am} = 3 \text{ segundos}$$

3) Determinación de tiempos de fase rojo y verde

$$V_A * t_{am} * T_{VB} - V_B * t_{am} * T_{VA} = 0$$

$$1674 * T_{VB} - 1362 * T_{VA} = 0 \text{ (I)}$$

$$\text{Ciclo} = T_{VA} + T_{VB} + t_{am}(\text{ida}) + t_{am}(\text{vuelta})$$

$$\text{Ciclo} = T_{VA} + T_{VB} + 3 + 3 = 53$$

$$T_{VA} * T_{VB} = 47s \text{ (II)}$$

Sistema de ecuaciones:

$$\begin{cases} -1362 * T_{VA} + 1674 * T_{VB} = 0 \text{ (I)} & T_{VA} = 26 \text{ segundos} \\ T_{VA} + T_{VB} = 47s \text{ (II)} & T_{VB} = 21 \text{ segundos} \end{cases}$$

4) Sistema de semaforización

Semáforo principal

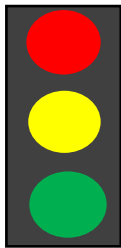

Rojo=21 segundos
Amarillo=3 segundos
Verde=26 segundos
Ciclo=50 segundos

Semáforo secundario

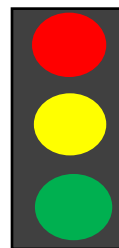

Rojo=29 segundos
Amarillo=3 segundos
Verde=18 segundos
Ciclo=50 segundos

5) Banda de Colores del ciclo de semáforo

Sistema existente y sistema nuevo:

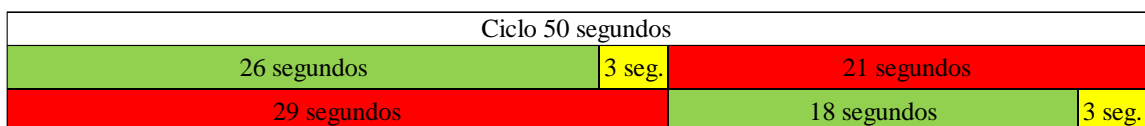
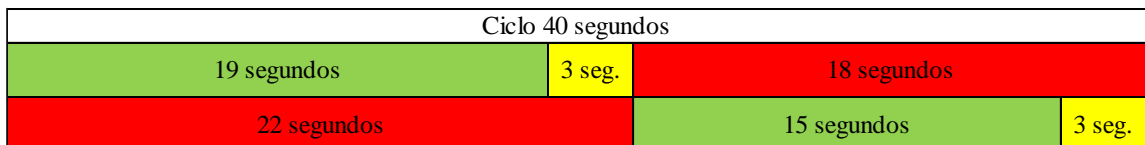

Diseño de sistema de semaforización Avenida Potosí – Calle Segundino Ug.

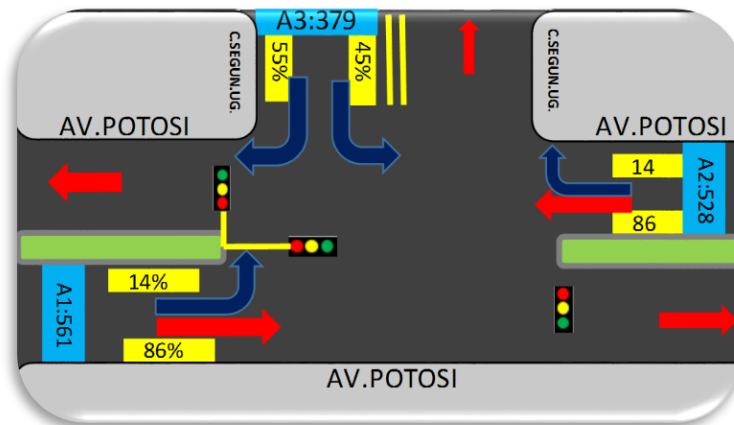

Datos para el diseño de semaforización					
Principal		Secundario		En común	
Vol (veh/hr)	561	Vol (veh/hr)	379	L. Veh. (m)	5,8
Vel (m/s)	6,38	Vel (m/s)	8,61	t (s)	1
W (m)	14	W (m)	11	a (m/s ²)	3,5
Long. Inters. (m)	104	Long. Inters. (m)	150		

1) Análisis de ciclo óptimo de semáforos

Según longitud de intersección:

Acceso 1 (Av. Potosí W-E)

Acceso 3 (Calle Segundino Ug. N-S)

$$C = \frac{L_{int}}{V} = \frac{110m}{6,38m/s} = 16s$$

$$C = \frac{L_{int}}{V} = \frac{150m}{8,61m/s} = 17s$$

Los ciclos no se encuentran dentro del rango admitido por la norma aashto 35-120.

Según la metodología HCM:

Calculo del intervalo de cambio de fase:

$$Y_i = \left(t + \frac{V}{2 * a} \right) + \left(\frac{W + L_{veh}}{V} \right)$$

Donde:

V=Velocidad (m/s)

Lveh=Longitud de vehículo tipo (m)

a=Aceleración (m/s²)

W=Longitud de paso intersección (m)

$$Y_1 = \left(1 + \frac{6,38}{2 * 3,5}\right) + \left(\frac{14 + 5,80}{6,38}\right) = 1,91 + 3,10 = A_1 = 2 + T_{R2} = 3$$

$$Y_2 = \left(1 + \frac{8,61}{2 * 3,5}\right) + \left(\frac{11 + 5,80}{8,61}\right) = 2,23 + 1,95 = A_2 = 2 + T_{R1} = 2$$

Tiempos de perdida (L):

$$I_1 = A_1 + T_{R1} = 2 + 2 = 4 \text{ segundos}$$

$$I_2 = A_2 + T_{R2} = 2 + 3 = 5 \text{ segundos}$$

$$L = I_1 + I_2 = 4 + 5 = 9 \text{ segundos}$$

Máxima relación de flujos (Yi):

$$Y_i = \frac{q_i}{S} = \frac{\text{Flujo maximo}}{\text{Flujo de saturacion}} = \frac{\text{Veh/Hr}}{\text{Veh/Hr}}$$

Dónde: S=1800Veh/Hr → para semaforización según la norma HCM

$$Y_1 = \frac{q_1}{S} = \frac{561}{1800} = 0,31 \quad ; \quad Y_2 = \frac{q_2}{S} = \frac{379}{1800} = 0,21$$

Ciclo Optimo para el sistema de semaforización:

$$\text{Ciclo Optimo} = \frac{1,5 * L + 5}{1 - \sum Y_i} = \frac{1,5 * 9 + 5}{1 - (0,31 + 0,21)} = 39 \text{ segundos}$$

Donde:

L=Tiempos de perdida (s) Yi=Máxima relación flujo (-)

2) Asignación de tiempos de fase amarillo.

Se determinó asumir el valor mínimo de tiempo de fase amarilla para el acceso principal y secundario.

$$T_{am} = 3 \text{ segundos}$$

3) Determinación de tiempos de fase rojo y verde

$$V_A * t_{am} * T_{VB} - V_B * t_{am} * T_{VA} = 0$$

$$561 * T_{VB} - 379 * T_{VA} = 0 \quad (I)$$

$$\text{Ciclo} = T_{VA} + T_{VB} + t_{am}(\text{ida}) + t_{am}(\text{vuelta})$$

$$\text{Ciclo} = T_{VA} + T_{VB} + 3 + 3 = 39$$

$$T_{VA} * T_{VB} = 33s \quad (II)$$

Sistema de ecuaciones:

$$\left\{ \begin{array}{l} -379 * T_{VA} + 561 * T_{VB} = 0 \quad (I) \\ T_{VA} + T_{VB} = 33s \quad (II) \end{array} \right. \quad \begin{array}{l} T_{VA} = 20 \text{ segundos} \\ T_{VB} = 13 \text{ segundos} \end{array}$$

4) Sistema de semaforización.

Semáforo principal

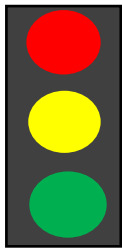

Rojo=13 segundos
Amarillo=3 segundos
Verde=20 segundos
Ciclo=36 segundos

Semáforo secundario

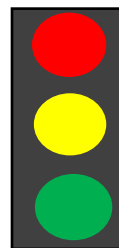

Rojo=23 segundos
Amarillo=3 segundos
Verde=10 segundos
Ciclo=36 segundos

5) Banda de colores del ciclo de semáforo

Sistema nuevo:

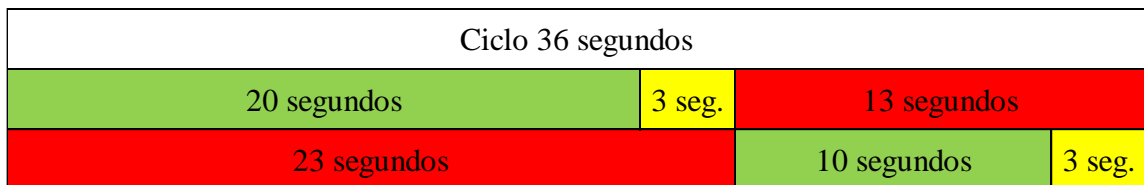

Diseño de sistema de semaforización Avenida Potosí – Calle O'Connor.

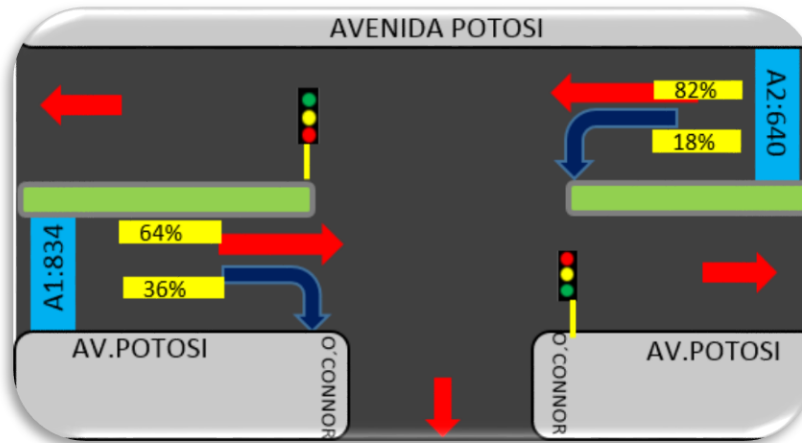

Datos para el diseño de semaforización					
Principal		Secundario		En común	
Vol (veh/hr)	834	Vol (veh/hr)	640	L. Veh. (m)	5,8
Vel (m/s)	6,11	Vel (m/s)	6,67	t (s)	1
W (m)	9	W (m)	9	a (m/s ²)	3,5
Long. Inters. (m)	60	Long. Inters. (m)	140		

1) Análisis de ciclo óptimo de semáforos

Según longitud de intersección:

Acceso 1 (Av. Potosí W-E)

$$C = \frac{L_{int}}{V} = \frac{60m}{6,11m/s} = 9,8s$$

Acceso 2 (Av. Potosí E-W)

$$C = \frac{L_{int}}{V} = \frac{140m}{6,67m/s} = 21s$$

Los ciclos no se encuentran dentro del rango admitido por la norma aashto 35-120.

Según la metodología HCM:

Calculo del intervalo de cambio de fase:

$$Y_i = \left(t + \frac{V}{2 * a} \right) + \left(\frac{W + L_{veh}}{V} \right)$$

Donde:

V=Velocidad (m/s)

L_{veh}=Longitud de vehículo tipo (m)

a=Aceleración (m/s²)

W=Longitud de paso intersección (m)

$$Y1 = \left(1 + \frac{6,11}{2 * 3,5}\right) + \left(\frac{9 + 5,8}{6,11}\right) = 1,87 + 2,42 = A_1 = 2 + T_{R2} = 2$$

$$Y2 = \left(1 + \frac{6,67}{2 * 3,5}\right) + \left(\frac{9 + 5,8}{6,67}\right) = 1,95 + 2,22 = A_2 = 2 + T_{R1} = 2$$

Tiempos de perdida (L):

$$I_1 = A_1 + T_{R1} = 2 + 2 = 4 \text{ segundos}$$

$$I_2 = A_2 + T_{R2} = 2 + 2 = 4 \text{ segundos}$$

$$L = I_1 + I_2 = 4 + 4 = 8 \text{ segundos}$$

Máxima relación de flujos (Yi):

$$Y_i = \frac{q_i}{S} = \frac{\text{Flujo maximo}}{\text{Flujo de saturacion}} = \frac{\text{Veh/Hr}}{\text{Veh/Hr}}$$

Dónde: S=1800Veh/Hr → para semaforización según la norma HCM

$$Y_1 = \frac{q_1}{S} = \frac{834}{1800} = 0,463 \quad ; \quad Y_2 = \frac{q_2}{S} = \frac{640}{1800} = 0,356$$

Ciclo Optimo para el sistema de semaforización:

$$\text{Ciclo Optimo} = \frac{1,5 * L + 5}{1 - \sum Y_i} = \frac{1,5 * 8 + 5}{1 - (0,463 + 0,356)} = 68 \text{ segundos}$$

Donde:

L=Tiempos de perdida (s) Yi=Máxima relación flujo (-)

2) Asignación de tiempos de fase amarillo

Se determinó asumir el valor mínimo de tiempo de fase amarilla para el acceso principal y secundario.

$$T_{am} = 3 \text{ segundos}$$

3) Determinación de tiempos de fase rojo y verde

$$V_A * t_{am} * T_{VB} - V_B * t_{am} * T_{VA} = 0$$

$$834 * T_{VB} - 640 * T_{VA} = 0 \quad (I)$$

$$\text{Ciclo} = T_{VA} + T_{VB} + t_{am}(\text{ida}) + t_{am}(\text{vuelta})$$

$$\text{Ciclo} = T_{VA} + T_{VB} + 3 + 3 = 68$$

$$T_{VA} * T_{VB} = 62s \quad (II)$$

Sistema de ecuaciones:

$$\left\{ \begin{array}{l} -640 * T_{VA} + 834 * T_{VB} = 0 \quad (I) \\ T_{VA} + T_{VB} = 62s \quad (II) \end{array} \right. \quad \begin{array}{l} T_{VA} = 27 \text{ segundos} \\ T_{VB} = 35 \text{ segundos} \end{array}$$

4) Sistema de semaforización.

Semáforo principal

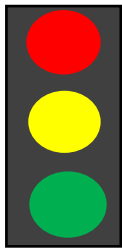

Rojo=35 segundos
Amarillo=3 segundos
Verde=27 segundos
Ciclo=65 segundos

Semáforo secundario

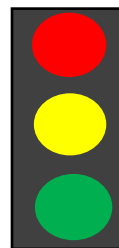

Rojo=30 segundos
Amarillo=3 segundos
Verde=32 segundos
Ciclo=65 segundos

5) Banda de colores del ciclo de semáforo

Sistema nuevo:

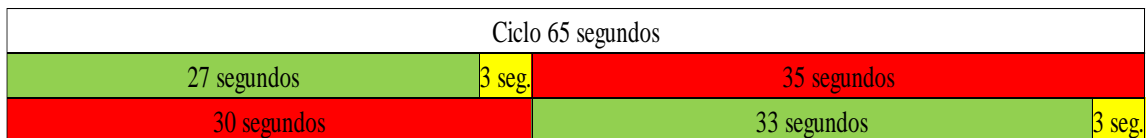

Diseño de sistema de semaforización Avenida Potosí – Calle Ejercito

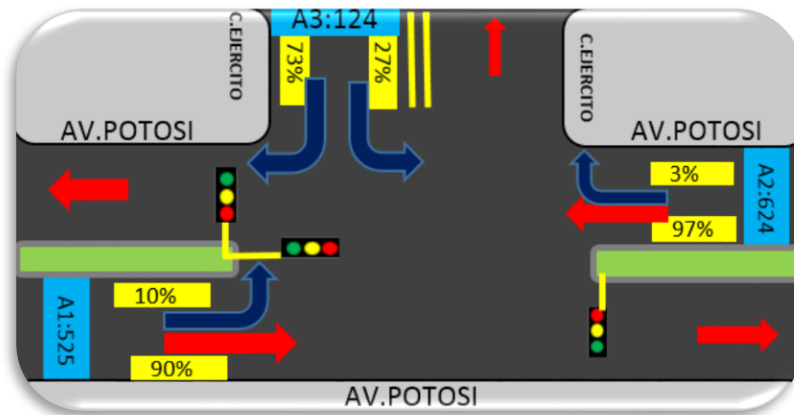

Datos para el diseño de semaforización					
Principal		Secundario		En común	
Vol (veh/hr)	624	Vol (veh/hr)	124	L. Veh. (m)	5,8
Vel (m/s)	8,06	Vel (m/s)	6,67	t (s)	1
W (m)	14	W (m)	11	a (m/s ²)	3,5
Long. Inters. (m)	97	Long. Inters. (m)	70		

1) Análisis de ciclo óptimo de semáforos

Según longitud de intersección:

Acceso 2 (Av. Potosí E-W)

$$C = \frac{L_{int}}{V} = \frac{97m}{8,06m/s} = 12s$$

Acceso 4 (Calle Ejercito N-S)

$$C = \frac{L_{int}}{V} = \frac{70m}{6,67m/s} = 10s$$

Los ciclos no se encuentran dentro del rango admitido por la norma aashto 35-120.

Según la metodología HCM:

Calculo del intervalo de cambio de fase:

$$Y_i = \left(t + \frac{V}{2 * a} \right) + \left(\frac{W + L_{veh}}{V} \right)$$

Donde:

V=Velocidad (m/s)

L_{veh}=Longitud de vehículo tipo (m)

a=Aceleración (m/s²)

W=Longitud de paso intersección (m)

$$Y_1 = \left(1 + \frac{8,06}{2 * 3,5}\right) + \left(\frac{14 + 5,8}{8,06}\right) = 2,15 + 2,46 = A_1 = 2 + T_{R2} = 2$$

$$Y_2 = \left(1 + \frac{6,67}{2 * 3,5}\right) + \left(\frac{11 + 5,8}{6,67}\right) = 1,95 + 2,52 = A_2 = 2 + T_{R1} = 3$$

Tiempos de perdida (L):

$$I_1 = A_1 + T_{R1} = 2 + 3 = 5 \text{ segundos}$$

$$I_2 = A_2 + T_{R2} = 2 + 2 = 4 \text{ segundos}$$

$$L = I_1 + I_2 = 5 + 4 = 9 \text{ segundos}$$

Máxima relación de flujos (Yi):

$$Y_i = \frac{q_i}{S} = \frac{\text{Flujo maximo}}{\text{Flujo de saturacion}} = \frac{\text{Veh/Hr}}{\text{Veh/Hr}}$$

Dónde: S=1800Veh/Hr → para semaforización según la norma HCM

$$Y_1 = \frac{q_1}{S} = \frac{624}{1800} = 0,35 \quad ; \quad Y_2 = \frac{q_2}{S} = \frac{124}{1800} = 0,07$$

Ciclo Optimo para el sistema de semaforización:

$$\text{Ciclo Optimo} = \frac{1,5 * L + 5}{1 - \sum Y_i} = \frac{1,5 * 9 + 5}{1 - (0,35 + 0,07)} = 32 \text{ segundos}$$

La relación de volumen vehicular del acceso principal y secundario indica que no es necesaria la implementación de un semáforo.

Diseño de sistema de semaforización Avenida Potosí – Pasaje Carlos Paz.

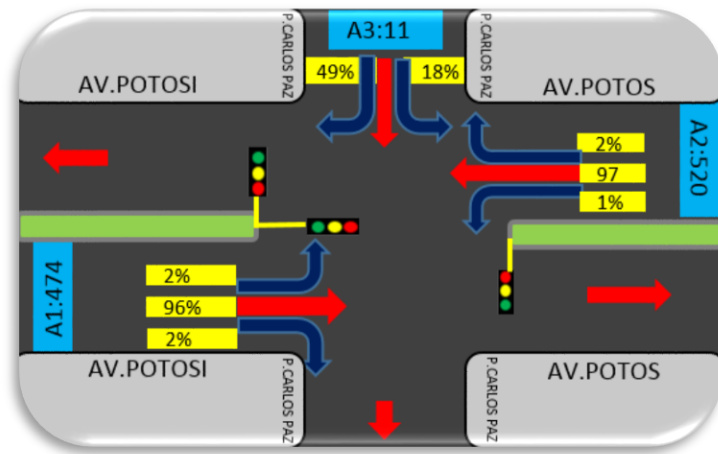

Datos para el diseño de semaforización					
Principal		Secundario		En común	
Vol (veh/hr)	520	Vol (veh/hr)	11	L. Veh. (m)	5,8
Vel (m/s)	6,67	Vel (m/s)	6,94	t (s)	1
W (m)	9	W (m)	11	a (m/s ²)	3,5
Long. Inters. (m)	90	Long. Inters. (m)	85		

1) Análisis de ciclo óptimo de semáforos

Según longitud de intersección:

Acceso 2 (Av. Potosí E-W)

$$C = \frac{L_{int}}{V} = \frac{90m}{6,67m/s} = 24s$$

Acceso 3 (Pje. Carlos Paz N-S)

$$C = \frac{L_{int}}{V} = \frac{11m}{6,94m/s} = 2s$$

Los ciclos no se encuentran dentro del rango admitido por la norma aashto 35-120.

Según la metodología HCM:

Calculo del intervalo de cambio de fase:

$$Y_i = \left(t + \frac{V}{2 * a} \right) + \left(\frac{W + L_{veh}}{V} \right)$$

Donde:

V=Velocidad (m/s)

L_{veh}=Longitud de vehículo tipo (m)

a=Aceleración (m/s²)

W=Longitud de paso intersección (m)

$$Y_1 = \left(1 + \frac{6,67}{2 * 3,5}\right) + \left(\frac{9 + 5,8}{6,67}\right) = 1,95 + 2,21 = A_1 = 2 + T_{R2} = 2$$

$$Y_2 = \left(1 + \frac{6,94}{2 * 3,5}\right) + \left(\frac{11 + 5,8}{6,94}\right) = 1,99 + 2,42 = A_2 = 2 + T_{R1} = 2$$

Tiempos de perdida (L):

$$I_1 = A_1 + T_{R1} = 2 + 2 = 4 \text{ segundos}$$

$$I_2 = A_2 + T_{R2} = 2 + 2 = 4 \text{ segundos}$$

$$L = I_1 + I_2 = 4 + 4 = 8 \text{ segundos}$$

Máxima relación de flujos (Yi):

$$Y_i = \frac{q_i}{S} = \frac{\text{Flujo maximo}}{\text{Flujo de saturacion}} = \frac{\text{Veh/Hr}}{\text{Veh/Hr}}$$

Dónde: S=1800Veh/Hr → para semaforización según la norma HCM

$$Y_1 = \frac{q_1}{S} = \frac{520}{1800} = 0,29 \quad ; \quad Y_2 = \frac{q_2}{S} = \frac{11}{1800} = 0,01$$

Ciclo Optimo para el sistema de semaforización:

$$\text{Ciclo Optimo} = \frac{1,5 * L + 5}{1 - \sum Y_i} = \frac{1,5 * 8 + 5}{1 - (0,29 + 0,01)} = 24 \text{ segundos}$$

La relación de volumen vehicular del acceso principal y secundario indica que no es necesaria la implementación de un semáforo.

Diseño de sistema de semaforización Avenida Potosí – Avenida La Paz

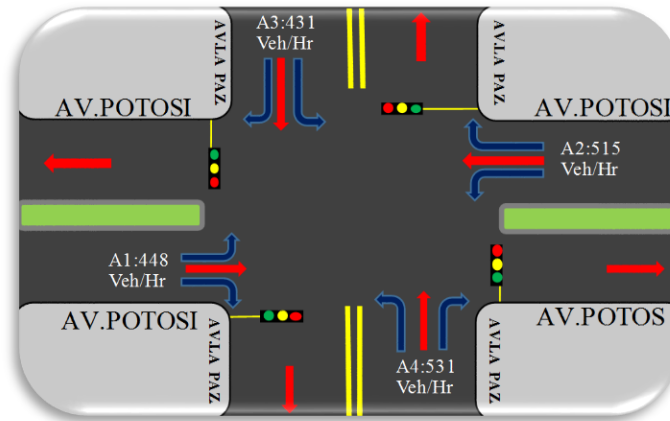

Datos para el diseño de semaforización					
Principal		Secundario		En común	
Vol (veh/hr)	515	Vol (veh/hr)	531	L. Veh. (m)	5,8
Vel (m/s)	7,75	Vel (m/s)	5,44	t (s)	1
W (m)	14.60	W (m)	17	a (m/s ²)	3,5
Long. Inters. (m)	63	Long. Inters. (m)	73		

1) Análisis de ciclo óptimo de semáforos

Según longitud de intersección:

Acceso 2 (Av. Potosí E-W)

$$C = \frac{L_{int}}{V} = \frac{63m}{7,75m/s} = 8s$$

Acceso 4 (Av. La Paz S-N)

$$C = \frac{L_{int}}{V} = \frac{73m}{5,44m/s} = 13s$$

Los ciclos no se encuentran dentro del rango admitido por la norma aashto 35-120.

Según la metodología HCM:

Calculo del intervalo de cambio de fase:

$$Y_i = \left(t + \frac{V}{2 * a} \right) + \left(\frac{W + L_{veh}}{V} \right)$$

Donde:

V=Velocidad (m/s)

L_{veh}=Longitud de vehículo tipo (m)

a=Aceleración (m/s²)

W=Longitud de paso intersección (m)

$$Y_1 = \left(1 + \frac{7,75}{2 * 3,5}\right) + \left(\frac{14,60 + 5,80}{7,75}\right) = 2,11 + 2,63 = A_1 = 2 + T_{R2} = 3$$

$$Y_2 = \left(1 + \frac{5,44}{2 * 3,5}\right) + \left(\frac{17 + 5,80}{5,44}\right) = 1,78 + 4,19 = A_2 = 2 + T_{R1} = 4$$

Tiempos de perdida (L):

$$I_1 = A_1 + T_{R1} = 2 + 4 = 6 \text{ segundos}$$

$$I_2 = A_2 + T_{R2} = 2 + 3 = 5 \text{ segundos}$$

$$L = I_1 + I_2 = 6 + 5 = 11 \text{ segundos}$$

Máxima relación de flujos (Yi):

$$Y_i = \frac{q_i}{S} = \frac{\text{Flujo maximo}}{\text{Flujo de saturacion}} = \frac{\text{Veh/Hr}}{\text{Veh/Hr}}$$

Dónde: S=1800Veh/Hr → para semaforización según la norma HCM

$$Y_1 = \frac{q_1}{S} = \frac{515}{1800} = 0,286 \quad ; \quad Y_2 = \frac{q_2}{S} = \frac{531}{1800} = 0,295$$

Ciclo Optimo para el sistema de semaforización:

$$\text{Ciclo Optimo} = \frac{1,5 * L + 5}{1 - \sum Y_i} = \frac{1,5 * 11 + 5}{1 - (0,286 + 0,295)} = 51 \text{ segundos}$$

Donde:

L=Tiempos de perdida (s) Yi=Máxima relación flujo (-)

2) Asignación de tiempos de fase amarillo.

Se determinó asumir el valor mínimo de tiempo de fase amarilla para el acceso principal y secundario.

$$T_{am} = 3 \text{ segundos}$$

3) Determinación de tiempos de fase rojo y verde

$$V_A * t_{am} * T_{VB} - V_B * t_{am} * T_{VA} = 0$$

$$1545 * T_{VB} - 1593 * T_{VA} = 0 \text{ (I)}$$

$$\text{Ciclo} = T_{VA} + T_{VB} + t_{am}(\text{ida}) + t_{am}(\text{vuelta})$$

$$\text{Ciclo} = T_{VA} + T_{VB} + 3 + 3 = 51$$

$$T_{VA} * T_{VB} = 45s \text{ (II)}$$

Sistema de ecuaciones:

$$\begin{cases} -1593 * T_{VA} + 1545 * T_{VB} = 0 \text{ (I)} & T_{VA} = 22 \text{ segundos} \\ T_{VA} + T_{VB} = 45s \text{ (II)} & T_{VB} = 23 \text{ segundos} \end{cases}$$

4) Sistema de semaforización.

Semáforo principal

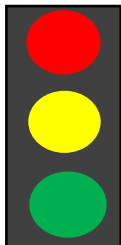

Rojo=23 segundos
Amarillo=3 segundos
Verde=22 segundos
Ciclo=48 segundos

Semáforo secundario

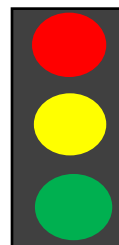

Rojo=25 segundos
Amarillo=3 segundos
Verde= 20segundos
Ciclo=48 segundos

5) Banda de colores del ciclo de semáforo

Sistema existente y sistema nuevo:

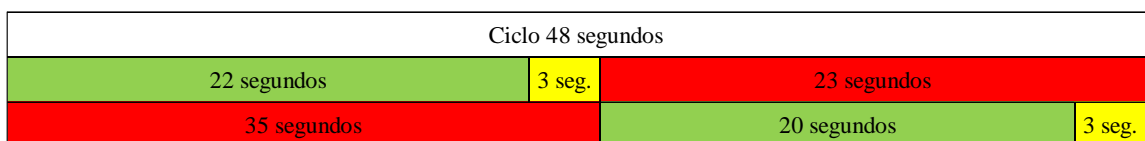
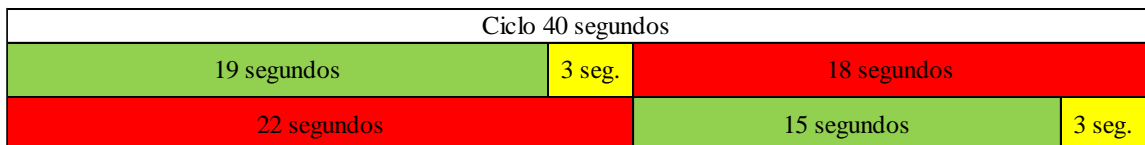

Diseño de sistema de semaforización Avenida Potosí – Pasaje Güemes

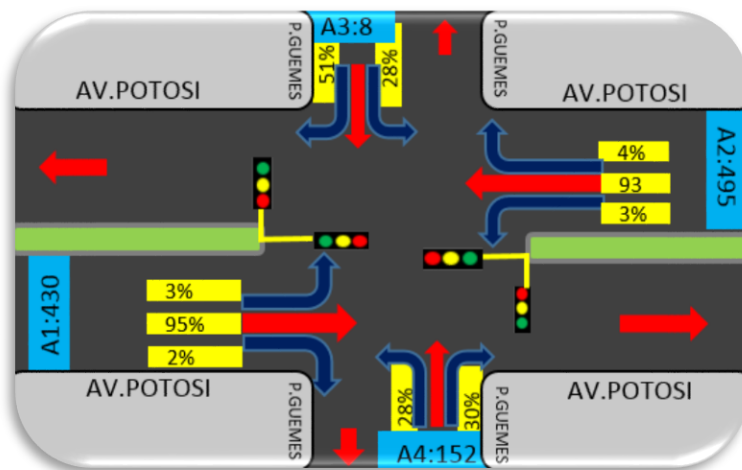

Datos para el diseño de semaforización					
Principal		Secundario		En común	
Vol (veh/hr)	495	Vol (veh/hr)	152	L. Veh. (m)	5,8
Vel (m/s)	7,78	Vel (m/s)	6,94	t (s)	1
W (m)	9	W (m)	17	a (m/s ²)	3,5
Long. Inters. (m)	57	Long. Inters. (m)	79		

1) Análisis de ciclo óptimo de semáforos

Según longitud de intersección:

Acceso 2 (Av. Potosí E-W)

$$C = \frac{L_{int}}{V} = \frac{57m}{7,78m/s} = 7s$$

Acceso 4 (Pje. Güemes S-N)

$$C = \frac{L_{int}}{V} = \frac{79m}{6,94m/s} = 11s$$

Los ciclos no se encuentran dentro del rango admitido por la norma aashto 35-120.

Según la metodología HCM:

Calculo del intervalo de cambio de fase:

$$Y_i = \left(t + \frac{V}{2 * a} \right) + \left(\frac{W + L_{veh}}{V} \right)$$

Donde:

V=Velocidad (m/s)

Lveh=Longitud de vehículo tipo (m)

a=Aceleración (m/s²)

W=Longitud de paso intersección (m)

$$Y_1 = \left(1 + \frac{7,78}{2 * 3,5}\right) + \left(\frac{9 + 5,8}{7,78}\right) = 2,11 + 1,90 = A_1 = 2 + T_{R2} = 2$$

$$Y_2 = \left(1 + \frac{6,94}{2 * 3,5}\right) + \left(\frac{17 + 5,8}{6,94}\right) = 1,99 + 3,28 = A_2 = 2 + T_{R1} = 3$$

Tiempos de perdida (L):

$$I_1 = A_1 + T_{R1} = 2 + 3 = 5 \text{ segundos}$$

$$I_2 = A_2 + T_{R2} = 2 + 2 = 4 \text{ segundos}$$

$$L = I_1 + I_2 = 5 + 4 = 9 \text{ segundos}$$

Máxima relación de flujos (Yi):

$$Y_i = \frac{q_i}{S} = \frac{\text{Flujo maximo}}{\text{Flujo de saturacion}} = \frac{\text{Veh/Hr}}{\text{Veh/Hr}}$$

Dónde: S=1800Veh/Hr → para semaforización según la norma HCM

$$Y_1 = \frac{q_1}{S} = \frac{495}{1800} = 0,275 \quad ; \quad Y_2 = \frac{q_2}{S} = \frac{152}{1800} = 0,08$$

Ciclo Optimo para el sistema de semaforización:

$$\text{Ciclo Optimo} = \frac{1,5 * L + 5}{1 - \sum Y_i} = \frac{1,5 * 9 + 5}{1 - (0,275 + 0,08)} = 29 \text{ segundos}$$

La relación de volumen vehicular del acceso principal y secundario indica que no es necesaria la implementación de un semáforo.

Diseño de sistema de semaforización Avenida Potosí – Pasaje Las Rosas

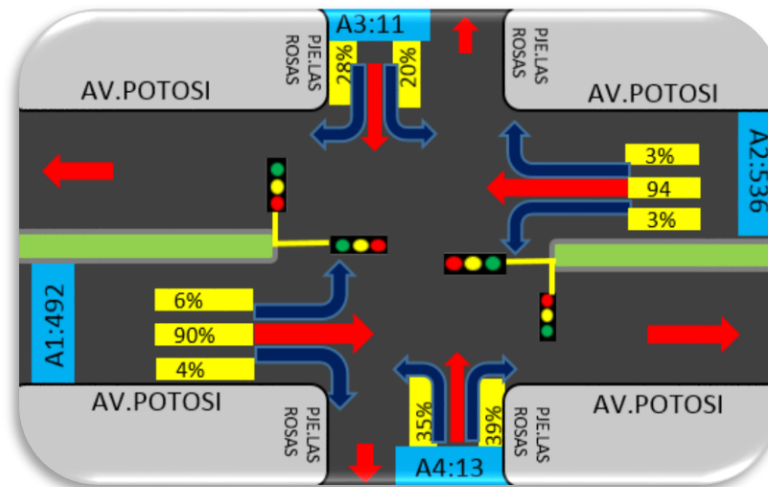

Datos para el diseño de semaforización					
Principal		Secundario		En común	
Vol (veh/hr)	536	Vol (veh/hr)	13	L. Veh. (m)	5,8
Vel (m/s)	5,56	Vel (m/s)	8,61	t (s)	1
W (m)	9	W (m)	17	a (m/s ²)	3,5
Long. Inters. (m)	200	Long. Inters. (m)	80		

1) Análisis de ciclo óptimo de semáforos

Según longitud de intersección:

Acceso 1 (Av. Potosí E-W)

$$C = \frac{L_{int}}{V} = \frac{200m}{5,56m/s} = 36s$$

Acceso 4 (Pje. Las Rosas S-N)

$$C = \frac{L_{int}}{V} = \frac{13m}{8,61m/s} = 9s$$

Adoptamos el ciclo de sistema de semaforización igual a 36 segundos.

Sistema de semaforización no recomendable por poca relación de volumen vehicular.

Diseño de sistema de semaforización Avenida Potosí – Avenida Los Membrillos

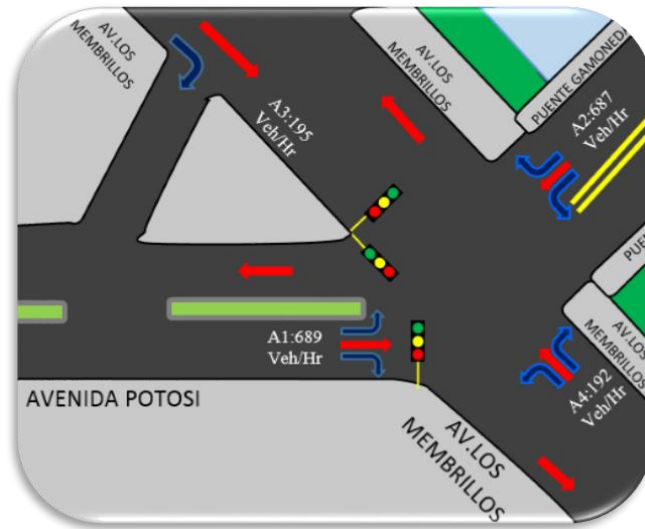

Datos para el diseño de semaforización					
Principal		Secundario		En común	
Vol (veh/hr)	689	Vol (veh/hr)	192	L. Veh. (m)	5,8
Vel (m/s)	6,72	Vel (m/s)	6,34	t (s)	1
W (m)	11	W (m)	9	a (m/s ²)	3,5
Long. Inters. (m)	40	Long. Inters. (m)	110		

1) Análisis de ciclo óptimo de semáforos

Según longitud de intersección:

Acceso 2 (Av. Potosí W-E)

$$C = \frac{L_{int}}{V} = \frac{40m}{6,72m/s} = 8s$$

Acceso 4 (Av. Los Membrillos S-N)

$$C = \frac{L_{int}}{V} = \frac{110m}{6,34m/s} = 13s$$

Según la metodología HCM:

Calculo del intervalo de cambio de fase:

$$Y_i = \left(t + \frac{V}{2 * a} \right) + \left(\frac{W + L_{veh}}{V} \right)$$

Donde:

V=Velocidad (m/s)

Lveh=Longitud de vehículo tipo (m)

a=Aceleración (m/s²)

W=Longitud de paso intersección (m)

$$Y_1 = \left(1 + \frac{6,72}{2 * 3,5}\right) + \left(\frac{11 + 5,80}{6,72}\right) = 1,96 + 2,5 = A_1 = 2 + T_{R2} = 3$$

$$Y_2 = \left(1 + \frac{6,34}{2 * 3,5}\right) + \left(\frac{9 + 5,80}{6,34}\right) = 1,91 + 2,3 = A_2 = 2 + T_{R1} = 2$$

Tiempos de perdida (L):

$$I_1 = A_1 + T_{R1} = 2 + 2 = 4 \text{ segundos}$$

$$I_2 = A_2 + T_{R2} = 2 + 3 = 5 \text{ segundos}$$

$$L = I_1 + I_2 = 4 + 5 = 9 \text{ segundos}$$

Máxima relación de flujos (Yi):

$$Y_i = \frac{q_i}{S} = \frac{\text{Flujo maximo}}{\text{Flujo de saturacion}} = \frac{\text{Veh/Hr}}{\text{Veh/Hr}}$$

Dónde: S=1800Veh/Hr/carril → para semaforización según la norma HCM

$$Y_1 = \frac{q_1}{S} = \frac{689}{1800} = 0,383 \quad ; \quad Y_2 = \frac{q_2}{S} = \frac{192}{1800} = 0,107$$

Ciclo Optimo para el sistema de semaforización:

$$\text{Ciclo Optimo} = \frac{1,5 * L + 5}{1 - \sum Y_i} = \frac{1,5 * 9 + 5}{1 - (0,383 + 0,107)} = 36 \text{ segundos}$$

Donde:

L=Tiempos de perdida (s) Yi=Máxima relación flujo (-)

2) Asignación de tiempos de fase amarillo

Se determinó asumir el valor mínimo de tiempo de fase amarilla para el acceso principal y secundario.

$$T_{am} = 3 \text{ segundos}$$

3) Determinación de tiempos de fase rojo y verde

$$V_A * t_{am} * T_{VB} - V_B * t_{am} * T_{VA} = 0$$

$$2067 * T_{VB} - 576 * T_{VA} = 0 \text{ (I)}$$

$$\text{Ciclo} = T_{VA} + T_{VB} + t_{am}(\text{ida}) + t_{am}(\text{vuelta})$$

$$\text{Ciclo} = T_{VA} + T_{VB} + 3 + 3 = 43$$

$$T_{VA} * T_{VB} = 37s \text{ (II)}$$

Sistema de ecuaciones:

$$\left\{ \begin{array}{l} -576 * T_{VA} + 2067 * T_{VB} = 0 \text{ (I)} \\ T_{VA} + T_{VB} = 37s \text{ (II)} \end{array} \right. \quad \begin{array}{l} T_{VA} = 29 \text{ segundos} \\ T_{VB} = 8 \text{ segundos} \end{array}$$

4) Sistema de semaforización.

Semáforo principal

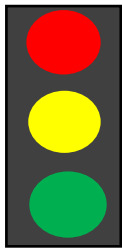

Rojo=18 segundos
Amarillo=3 segundos
Verde=22 segundos
Ciclo=43 segundos

Semáforo secundario

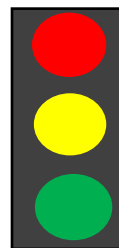

Rojo=25 segundos
Amarillo=3 segundos
Verde= 15 segundos
Ciclo=43 segundos

5) Banda de colores del ciclo de semáforo

Sistema nuevo:

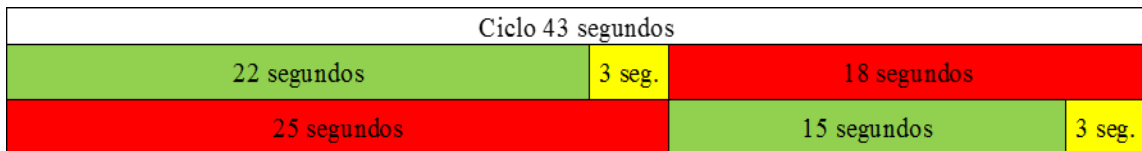

Presupuesto general

Presupuesto general					
Cód..	Ítem	Unid.	Cantidad	Precio unitario (Bs)	Parcial (Bs)
Módulo I:					82125,53
SH 01	Marcas transversales	m ²	195,00	75,80	14780,03
SH 02	Marcas longitudinales	ml	944,00	32,30	30491,20
SH 03	Caja de estacionamiento	ml	1141,00	32,30	36854,30
Módulo II:					85166,21
SV01	Letrero de prohibición	pza	31,00	834,76	25877,60
SV02	Letrero de Pare	pza	28,00	780,76	21861,31
SV03	Letrero de ceda el paso	pza	10,00	814,76	8147,61
SV04	Letrero de prevención	pza	2,00	750,76	1501,52
SV05	Letrero informativo	pza	13,00	750,76	9759,90
SV06	Letrero informativo de calle	pza	24,00	750,76	18018,27
Módulo III:					40105,84
DC 01	Inst. Prov. Semáforo 1C/3F	gbl	1,00	40105,84	40105,84
Módulo IV:					10945,21
TV 01	Tachón vial refractivo 25x15x5cm	pza	83,00	131,87	10945,21
Costo total					218342,78

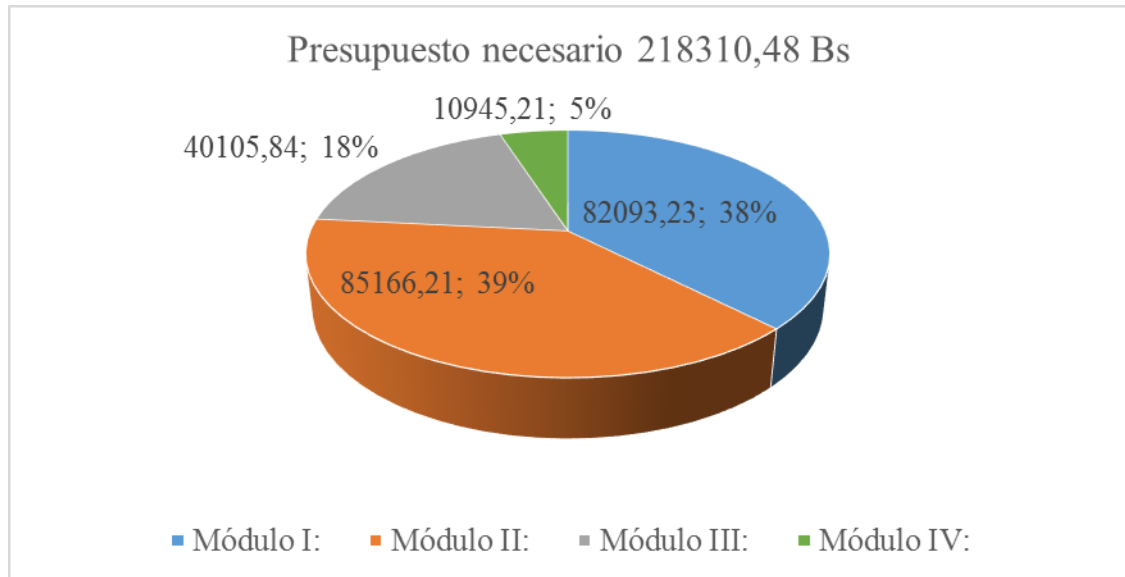

Ítems requeridos

Lista de ítems de control de trafico		
Cód..	Ítem	Unid.
Módulo I:	Señalización horizontal	
SH 01	Marcas transversales	m ²
	Paso peatonal	
	Línea de pare	
	Flecha direccional frente	
	Flecha direccional derecha	
	Flecha direccional izquierda	
	Flecha direccional frente-derecha	
	Flecha direccional frente-izquierda	
SH 02	Marcas longitudinales	ml
	Divisor de carril	
SH 03	Caja de estacionamiento	ml
	Caja de estacionamiento	
Módulo II:	Señalización vertical	
SV01	Letrero de prohibición	pza
	Letrero prohibido estacionar	
	Letrero prohibido girar en U	
	Letrero prohibido giro izquierda	
	Letrero prohibido tocar bocina	
SV02	Letrero de Pare	pza.
	Letrero Pare	
SV03	Letrero de ceda el paso	pza
	Letrero ceda el paso	
SV04	Letrero de prevención	pza
	Letrero prevención estudiantes	
SV05	Letrero informativo	pza
	Letrero informativo hospital	
	Letrero parada de micro	
SV06	Letrero informativo de calles	pza
	Letrero informativo de calles	
Módulo III:	Dispositivos de control	
DC 01	Semáforo de 1 cara con 3 focos	gbl
	Semáforo de 1 cara con 3 focos	
Módulo IV:	Tachón vial	
TV 01	Tachón vial refractivo 25x15x5cm	pza
	Tachón vial refractivo 25x15x5cm	

Cómputos métricos

Cod.	Item	Unid.	Nro de elementos	Dimensiones		Parcial	Total acum.
				Long.(m)	Área(m²)		
Módulo I: Señalización horizontal							
SH 01	Marcas transversales	m²					195,00
	Paso peatonal		334,00	3,00	0,40	1,20	400,80
	Línea de pare		1,00	175,00	0,40	70,00	70,00
	Flecha direccional frente		24,00	1,00	1,40	1,40	33,60
	Flecha direccional derecha		4,00	1,00	1,45	1,45	5,80
	Flecha direccional izquierda		4,00	1,00	1,45	1,45	5,80
	Flecha direccional frente-derecha		22,00	1,00	1,90	1,90	41,80
	Flecha direccional frente-izquierda		20,00	1,00	1,90	1,90	38
SH 02	Marcas longitudinales	ml					944,00
	Divisor de carril		2,00	471,75	1,00	471,75	944
SH 03	Caja de estacionamiento	ml					1141
	Caja de estacionamiento		1,00	1140,50	1,00	1,00	1141
Módulo II: Señalización vertical							
SV01	Letrero de prohibición	pza					31,00
	Letrero prohibido estacionar		6,00	1,00	1,00	1,00	6,00
	Letrero prohibido girar en U		23,00	1,00	1,00	1,00	23,00
	Letrero prohibido giro izquierda		1,00	1,00	1,00	1,00	1,00
	Letrero prohibido tocar bocina		1,00	1,00	1,00	1,00	1,00
SV02	Letrero de Pare	pza					28,00
	Letrero Pare		28,00	1,00	1,00	1,00	28,00
SV03	Letrero de ceda el paso	pza					10,00
	Letrero ceda el paso		10,00	1,00	1,00	1,00	10,00
SV04	Letrero de prevención	pza					2,00
	Letrero prevención estudiantes		2,00	1,00	1,00	1,00	2,00
SV05	Letrero informativo	pza					13,00
	Letrero informativo hospital		2,00	1,00	1,00	1,00	2,00
	Letrero parada de micro		11,00	1,00	1,00	1,00	11,00
SV06	Letrero informativo de calles	pza					24,00
	Letrero informativo de calles		24,00	1,00	1,00	1,00	24,00
Módulo III: Dispositivos de control							
DC 01	Inst. Prov. semáforo 1C/3F	gbl					5,00
	Semáforo de 1 cara con 3 focos		5,00	1,00	1,00	1,00	5,00
Módulo IV: Tachón vial							
TV 01	Tachón vial refractivo 25x15x5cm	pza					83,00
	Tachón vial refractivo 25x15x5cm		83,00	1,00	1,00	1,00	83,00

Análisis de precios unitarios

Análisis de precios unitarios					
Proyecto:	A.P.U Proyecto II	Moneda:	Bs	75,80	
Actividad:	Marcas transversales	Unidad:	M ²		
Cantidad:	1,00	Cód.:	SH 01		
Descripción	Unid.	Cantidad	Precio	C. Total	
1.- Materiales					
Pintura demarcación	Lt	0,72	40	28,80	
Microesferas de cristal	Kg	0,5	8	4,00	
Thinner	Lt	0,11	30	3,30	
Total materiales:				36,10	
2.- Mano de obra					
Pintor	Hr	0,25	12,5	3,13	
Ayudante	Hr	0,25	10	2,50	
Operador de sopladora	Hr	0,25	22	5,50	
Subtotal mano de obra:				11,13	
Cargas sociales (55,00% de subtotal mano de obra)			55%	6,12	
Impuestos (14,94% de subtotal mano de obra+C.S.)			14,94%	2,58	
Total mano de obra:				19,83	
3.- Equipo, maquinaria y herramientas					
Maquinaria de demarcación	Hr	0,25	50,00	12,50	
Sopladora	Hr	0,25	25,00	6,25	
Carro auto propulsor	Hr	0,25	0,50	0,13	
Herramientas (5,00% de total mano de obra)			5%	0,99	
Total equipo, maquinaria y herramientas:				19,87	
4.- Gastos generales y administrativos					
Gastos generales (7% de 1 + 2 + 3)				0,00	
Total gastos generales y administrativos:				0,00	
5.- Utilidad					
Utilidad (5% de 1 + 2 + 3 + 4)				0,00	
Total utilidad:				0,00	
6.- Impuestos IT					
Impuestos IT (3,09% de 1 + 2 + 3 + 4 + 5)				0,00	
Total impuestos:				0,00	
Total precio unitario (1+2+3+4+5+6):				75,80	
Precio unitario adoptado:				75,80	

Análisis de precios unitarios

Análisis de precios unitarios					
Proyecto:	A.P.U Proyecto II	Moneda:	Bs		32,30
Actividad:	Marcas longitudinales	Unidad:	MI		
Cantidad:	1,00	Cód.:	SH 02		
Descripción	Unid.	Cantidad	Precio	C. Total	
1.- Materiales					
Pintura demarcación	Lt	0,08	40	3,20	
Microesferas de cristal	Kg	0,05	8	0,40	
Thinner	Lt	0,011	30	0,33	
Total materiales:				3,93	
2.- Mano de obra					
Pintor	Hr	0,25	12,5	3,13	
Ayudante	Hr	0,25	10	2,50	
Operador de sopladora	Hr	0,25	22	5,50	
Subtotal mano de obra:				11,13	
Cargas sociales (55,00% de subtotal mano de obra)			55%	6,12	
Impuestos (14,94% de subtotal mano de obra+C.S.)			14,94%	2,58	
Total mano de obra:				19,83	
3.- Equipo, maquinaria y herramientas					
Maquinaria de demarcación	Hr	0,10	50,00	5,00	
Sopladora	Hr	0,10	25,00	2,50	
Carro auto propulsor	Hr	0,10	0,50	0,05	
Herramientas (5,00% de total mano de obra)			5%	0,99	
Total equipo, maquinaria y herramientas:				8,54	
4.- Gastos generales y administrativos					
Gastos generales (7% de 1 + 2 + 3)				0,00	
Total gastos generales y administrativos:				0,00	
5.- Utilidad					
Utilidad (5% de 1 + 2 + 3 + 4)				0,00	
Total utilidad:				0,00	
6.- Impuestos IT					
Impuestos IT (3,09% de 1 + 2 + 3 + 4 + 5)				0,00	
Total impuestos:				0,00	
Total precio unitario (1+2+3+4+5+6):				32,30	
Precio unitario adoptado:				32,30	

Análisis de precios unitarios

Análisis de precios unitarios					
Proyecto:	A.P.U Proyecto II	Moneda:	Bs		32,30
Actividad:	Caja de estacionamiento	Unidad:	MI		
Cantidad:	1,00	Cód.:	SH 03		
Descripción	Unid.	Cantidad	Precio	C. Total	
1.- Materiales					
Pintura demarcación	Lt	0,08	40	3,20	
Microesferas de cristal	Kg	0,05	8	0,40	
Thinner	Lt	0,011	30	0,33	
Total materiales:				3,93	
2.- Mano de obra					
Pintor	Hr	0,25	12,5	3,13	
Ayudante	Hr	0,25	10	2,50	
Operador de sopladora	Hr	0,25	22	5,50	
Subtotal mano de obra:				11,13	
Cargas sociales (55,00% de subtotal mano de obra)			55%	6,12	
Impuestos (14,94% de subtotal mano de obra+C.S.)			14,94%	2,58	
Total mano de obra:				19,83	
3.- Equipo, maquinaria y herramientas					
Maquinaria de demarcación	Hr	0,10	50,00	5,00	
Sopladora	Hr	0,10	25,00	2,50	
Carro auto propulsor	Hr	0,10	0,50	0,05	
Herramientas (5,00% de total mano de obra)			5%	0,99	
Total equipo, maquinaria y herramientas:				8,54	
4.- Gastos generales y administrativos					
Gastos generales (7% de 1 + 2 + 3)				0,00	
Total gastos generales y administrativos:				0,00	
5.- Utilidad					
Utilidad (5% de 1 + 2 + 3 + 4)				0,00	
Total utilidad:				0,00	
6.- Impuestos IT					
Impuestos IT (3,09% de 1 + 2 + 3 + 4 + 5)				0,00	
Total impuestos:				0,00	
Total precio unitario (1+2+3+4+5+6):				32,30	
Precio unitario adoptado:				32,30	

Análisis de precios unitarios

Análisis de precios unitarios					
Proyecto:	A.P.U Proyecto II	Moneda:	Bs	834,76	
Actividad:	Letrero de prohibición	Unidad:	Pza.		
Cantidad:	1,00	Cód.:	SV 01		
	Descripción	Unid.	Cantidad	Precio	C. Total
1.- Materiales					
	P.metálica de 0.9 x 0.6m e 3mm	Pza	1	190	190,00
	P. De hierro galvanizado 2,5"x 3m	Pza	1	190	190,00
	P.anticorrosiva c.plomo de 3.5lt	Lt	0,5	150	75,00
	Refractivo blanco	M ²	0,6	180	108,00
	Refractivo rojo	M ³	0,3	180	54,00
	Refractivo negro	M ⁴	0,3	180	54,00
	Pernos de sujeción	Kg	4	3	12,00
	Cemento	Kg	3	0,91	2,73
	Arena	Kg	6	2	12,00
	Grava	Kg	9	2	18,00
	Total materiales:				715,73
2.- Mano de obra					
	Chofer	Hr	2	10,92	21,84
	Albañil	Hr	3,5	13,58	47,53
	Ayudante	Hr	4	8,68	34,72
	Subtotal mano de obra:				104,09
	Cargas sociales (55,00% de subtotal mano de obra)				0,00
	Impuestos (14,94% de subtotal mano de obra+C.S.)				0,00
	Total mano de obra:				104,09
3.- Equipo, maquinaria y herramientas					
	Camión 4t	Hr	0,01	50,12	0,50
	Soldador eléctrico	Hr	0,5	18,48	9,24
	Herramientas (5,00% de total mano de obra)			5%	5,20
	Total equipo, maquinaria y herramientas:				14,94
4.- Gastos generales y administrativos					
	Gastos generales (7% de 1 + 2 + 3)				0,00
	Total gastos generales y administrativos:				0,00
5.- Utilidad					
	Utilidad (5% de 1 + 2 + 3 + 4)				0,00
	Total utilidad:				0,00
6.- Impuestos IT					
	Impuestos IT (3,09% de 1 + 2 + 3 + 4 + 5)				0,00
	Total impuestos:				0,00
	Total precio unitario (1+2+3+4+5+6):				834,76
	Precio unitario adoptado:				834,76

Análisis de precios unitarios

Análisis de precios unitarios					
Proyecto:	A.P.U Proyecto II	Moneda:	Bs	780,76	
Actividad:	Letrero de pare	Unidad:	Pza.		
Cantidad:	1,00	Cód.:	SV 02		
Descripción	Unid.	Cantidad	Precio	C. Total	
1.- Materiales					
P.metálica tipo oxagonal	Pza	1	190	190,00	
P. De hierro galvanizado 2,5"x 3m	Pza	1	190	190,00	
P.anticorrosiva c.plomo de 3.5lt	Lt	0,5	150	75,00	
Refractivo blanco	M ²	0,6	180	108,00	
Refractivo rojo	M ³	0,3	180	54,00	
Pernos de sujeción	Kg	4	3	12,00	
Cemento	Kg	3	0,91	2,73	
Arena	Kg	6	2	12,00	
Grava	Kg	9	2	18,00	
Total materiales:				661,73	
2.- Mano de obra					
Chofer	Hr	2	10,92	21,84	
Albañil	Hr	3,5	13,58	47,53	
Ayudante	Hr	4	8,68	34,72	
Subtotal mano de obra:				104,09	
Cargas sociales (55,00% de subtotal mano de obra)			0%	0,00	
Impuestos (14,94% de subtotal mano de obra+C.S.)			0%	0,00	
Total mano de obra:				104,09	
3.- Equipo, maquinaria y herramientas					
Camión 4t	Hr	0,01	50,12	0,50	
Soldador eléctrico	Hr	0,5	18,48	9,24	
Herramientas (5,00% de total mano de obra)			5%	5,20	
Total equipo, maquinaria y herramientas:				14,94	
4.- Gastos generales y administrativos					
Gastos generales (7% de 1 + 2 + 3)				0,00	
Total gastos generales y administrativos:				0,00	
5.- Utilidad					
Utilidad (5% de 1 + 2 + 3 + 4)				0,00	
Total utilidad:				0,00	
6.- Impuestos IT					
Impuestos IT (3,09% de 1 + 2 + 3 + 4 + 5)				0,00	
Total impuestos:				0,00	
Total precio unitario (1+2+3+4+5+6):				780,76	
Precio unitario adoptado:				780,76	

Análisis de precios unitarios

Análisis de precios unitarios					
Proyecto:	A.P.U Proyecto II	Moneda:	Bs	814,76	
Actividad:	Let.ceda el paso	Unidad:	Pza.		
Cantidad:	1,00	Cód.:	SV 03		
	Descripción	Unid.	Cantidad	Precio	C. Total
1.- Materiales					
	P.metálica triangular 75x75	Pza	1	170	170,00
	P. De hierro galvanizado 2,5"x 3m	Pza	1	190	190,00
	P.anticorrosiva c.plomo de 3.5lt	Lt	0,5	150	75,00
	Refractivo blanco	M ²	0,6	180	108,00
	Refractivo rojo	M ³	0,3	180	54,00
	Refractivo negro	M4	0,3	180	54,00
	Pernos de sujeción	Kg	4	3	12,00
	Cemento	Kg	3	0,91	2,73
	Arena	Kg	6	2	12,00
	Grava	Kg	9	2	18,00
	Total materiales:				695,73
2.- Mano de obra					
	Chofer	Hr	2	10,92	21,84
	Albañil	Hr	3,5	13,58	47,53
	Ayudante	Hr	4	8,68	34,72
	Subtotal mano de obra:				104,09
	Cargas sociales (55,00% de subtotal mano de obra)			0%	0,00
	Impuestos (14,94% de subtotal mano de obra+C.S.)			0%	0,00
	Total mano de obra:				104,09
3.- Equipo, maquinaria y herramientas					
	Camión 4t	Hr	0,01	50,12	0,50
	Soldador eléctrico	Hr	0,5	18,48	9,24
	Herramientas (5,00% de total mano de obra)			5%	5,20
	Total equipo, maquinaria y herramientas:				14,94
4.- Gastos generales y administrativos					
	Gastos generales (7% de 1 + 2 + 3)				0,00
	Total gastos generales y administrativos:				0,00
5.- Utilidad					
	Utilidad (5% de 1 + 2 + 3 + 4)				0,00
	Total utilidad:				0,00
6.- Impuestos IT					
	Impuestos IT (3,09% de 1 + 2 + 3 + 4 + 5)				0,00
	Total impuestos:				0,00
	Total precio unitario (1+2+3+4+5+6):				814,76
	Precio unitario adoptado:				814,76

Análisis de precios unitarios

Análisis de precios unitarios					
Proyecto:	A.P.U Proyecto II	Moneda:	Bs		750,76
Actividad:	Let.preventivo	Unidad:	Pza.		
Cantidad:	1,00	Cód..	SV 04		
	Descripción	Unid.	Cantidad	Precio	C. Total
1.- Materiales					
	P.metálica triangular 60x60	Pza	1	160	160,00
	P. De hierro galvanizado 2,5"x 3m	Pza	1	190	190,00
	P.anticorrosiva c.plomo de 3.5lt	Lt	0,5	150	75,00
	Refractivo amarillo	M ²	0,6	180	108,00
	Refractivo negro	M4	0,3	180	54,00
	Pernos de sujeción	Kg	4	3	12,00
	Cemento	Kg	3	0,91	2,73
	Arena	Kg	6	2	12,00
	Grava	Kg	9	2	18,00
	Total materiales:				631,73
2.- Mano de obra					
	Chofer	Hr	2	10,92	21,84
	Albañil	Hr	3,5	13,58	47,53
	Ayudante	Hr	4	8,68	34,72
	Subtotal mano de obra:				104,09
	Cargas sociales (55,00% de subtotal mano de obra)			0%	0,00
	Impuestos (14,94% de subtotal mano de obra+C.S.)			0%	0,00
	Total mano de obra:				104,09
3.- Equipo, maquinaria y herramientas					
	Camión 4t	Hr	0,01	50,12	0,50
	Soldador eléctrico	Hr	0,5	18,48	9,24
	Herramientas (5,00% de total mano de obra)			5%	5,20
	Total equipo, maquinaria y herramientas:				14,94
4.- Gastos generales y administrativos					
	Gastos generales (7% de 1 + 2 + 3)				0,00
	Total gastos generales y administrativos:				0,00
5.- Utilidad					
	Utilidad (5% de 1 + 2 + 3 + 4)				0,00
	Total utilidad:				0,00
6.- Impuestos IT					
	Impuestos IT (3,09% de 1 + 2 + 3 + 4 + 5)				0,00
	Total impuestos:				0,00
	Total precio unitario (1+2+3+4+5+6):				750,76
	Precio unitario adoptado:				750,76

Análisis de precios unitarios

Análisis de precios unitarios					
Proyecto:	A.P.U Proyecto II	Moneda:	Bs		750,76
Actividad:	Let.informativo	Unidad:	Pza.		
Cantidad:	1,00	Cód..	SV 05		
	Descripción	Unid.	Cantidad	Precio	C. Total
1.- Materiales					
	P.metálica de 0.9 x 0.6m e 3mm	Pza	1	160	160,00
	P. De hierro galvanizado 2,5"x 3m	Pza	1	190	190,00
	P.anticorrosiva c.plomo de 3.5lt	Lt	0,5	150	75,00
	Refractivo blanco	M ²	0,6	180	108,00
	Refractivo azul	M4	0,3	180	54,00
	Pernos de sujeción	Kg	4	3	12,00
	Cemento	Kg	3	0,91	2,73
	Arena	Kg	6	2	12,00
	Grava	Kg	9	2	18,00
	Total materiales:				631,73
2.- Mano de obra					
	Chofer	Hr	2	10,92	21,84
	Albañil	Hr	3,5	13,58	47,53
	Ayudante	Hr	4	8,68	34,72
	Subtotal mano de obra:				104,09
	Cargas sociales (55,00% de subtotal mano de obra)			0%	0,00
	Impuestos (14,94% de subtotal mano de obra+C.S.)			0%	0,00
	Total mano de obra:				104,09
3.- Equipo, maquinaria y herramientas					
	Camión 4t	Hr	0,01	50,12	0,50
	Soldador eléctrico	Hr	0,5	18,48	9,24
	Herramientas (5,00% de total mano de obra)			5%	5,20
	Total equipo, maquinaria y herramientas:				14,94
4.- Gastos generales y administrativos					
	Gastos generales (7% de 1 + 2 + 3)				0,00
	Total gastos generales y administrativos:				0,00
5.- Utilidad					
	Utilidad (5% de 1 + 2 + 3 + 4)				0,00
	Total utilidad:				0,00
6.- Impuestos IT					
	Impuestos IT (3,09% de 1 + 2 + 3 + 4 + 5)				0,00
	Total impuestos:				0,00
	Total precio unitario (1+2+3+4+5+6):				750,76
	Precio unitario adoptado:				750,76

Análisis de precios unitarios

Análisis de precios unitarios					
Proyecto:	A.P.U Proyecto II	Moneda:	Bs	750,76	
Actividad:	Let.informativo de calle	Unidad:	Pza.		
Cantidad:	1,00	Cód..	SV 06		
	Descripción	Unid.	Cantidad	Precio	C. Total
1.- Materiales					
	P. Metálica de 0.9 x 0.3m 2mm	Pza	1	160	160,00
	P. De hierro galvanizado 2,5"x 3m	Pza	1	190	190,00
	P.anticorrosiva c.plomo de 3.5lt	Lt	0,5	150	75,00
	Refractivo blanco	M ²	0,6	180	108,00
	Refractivo azul	M4	0,3	180	54,00
	Pernos de sujeción	Kg	4	3	12,00
	Cemento	Kg	3	0,91	2,73
	Arena	Kg	6	2	12,00
	Grava	Kg	9	2	18,00
	Total materiales:				631,73
2.- Mano de obra					
	Chofer	Hr	2	10,92	21,84
	Albañil	Hr	3,5	13,58	47,53
	Ayudante	Hr	4	8,68	34,72
	Subtotal mano de obra:				104,09
	Cargas sociales (55,00% de subtotal mano de obra)			0%	0,00
	Impuestos (14,94% de subtotal mano de obra+C.S.)			0%	0,00
	Total mano de obra:				104,09
3.- Equipo, maquinaria y herramientas					
	Camión 4t	Hr	0,01	50,12	0,50
	Soldador eléctrico	Hr	0,5	18,48	9,24
	Herramientas (5,00% de total mano de obra)			5%	5,20
	Total equipo, maquinaria y herramientas:				14,94
4.- Gastos generales y administrativos					
	Gastos generales (7% de 1 + 2 + 3)				0,00
	Total gastos generales y administrativos:				0,00
5.- Utilidad					
	Utilidad (5% de 1 + 2 + 3 + 4)				0,00
	Total utilidad:				0,00
6.- Impuestos IT					
	Impuestos IT (3,09% de 1 + 2 + 3 + 4 + 5)				0,00
	Total impuestos:				0,00
	Total precio unitario (1+2+3+4+5+6):				750,76
	Precio unitario adoptado:				750,76

Análisis de precios unitarios

Análisis de precios unitarios					
Proyecto:	A.P.U Proyecto II	Moneda:	Bs	40105,84	
Actividad:	Inst. Prov. Semáforo 1c/3f	Unidad:	Pza.		
Cantidad:	1,00	Cód.:	DC 01		
	Descripción	Unid.	Cantidad	Precio	C. Total
1.- Materiales					
	Semáforo una cara tres luces	Pza	5	4700	23500,00
	Controlador	Pza	2	7000	14000,00
	Aditamento para fijación	Pza	4	2600	10400,00
	Total materiales:				37500,00
2.- Mano de obra					
	Operario	Hr	16	22,5	360,00
	Oficial	Hr	16	25	400,00
	Capataz	Hr	16	18,75	300,00
	Ayudante	Hr	16	15	240,00
	Subtotal mano de obra:				1300,00
	Cargas sociales (55,00% de subtotal mano de obra)			55%	715,00
	Impuestos (14,94% de subtotal mano de obra+C.S.)			14,94%	301,04
	Total mano de obra:				2316,04
3.- Equipo, maquinaria y herramientas					
	Grúa hidráulica	Día	1,00	174,00	174,00
	Herramientas (5,00% de total mano de obra)			5%	115,80
	Total equipo, maquinaria y herramientas:				289,80
4.- Gastos generales y administrativos					
	Gastos generales (7% de 1 + 2 + 3)				0,00
	Total gastos generales y administrativos:				0,00
5.- Utilidad					
	Utilidad (5% de 1 + 2 + 3 + 4)				0,00
	Total utilidad:				0,00
6.- Impuestos IT					
	Impuestos IT (3,09% de 1 + 2 + 3 + 4 + 5)				0,00
	Total impuestos:				0,00
	Total precio unitario (1+2+3+4+5+6):				40105,84
	Precio unitario adoptado:				40105,84

Análisis de precios unitarios

Análisis de precios unitarios					
Proyecto:	A.P.U Proyecto II	Moneda:	Bs	131,87	
Actividad:	Inst. Prov. Tachones 25x15x5cm	Unidad:	Pza.		
Cantidad:	1,00	Cód.:	TV 01		
	Descripción	Unid.	Cantidad	Precio	C. Total
1.- Materiales					
	Tachón vial	Pza	1	100	100,00
	Betumen	Kg	0,3	45	13,50
	Total materiales:				113,50
2.- Mano de obra					
	Albañil	Hr	0,25	18,75	4,69
	Ayudante	Hr	0,25	12,5	3,13
	Subtotal mano de obra:				7,81
	Cargas sociales (55,00% de subtotal mano de obra)			55%	4,30
	Impuestos (14,94% de subtotal mano de obra+C.S.)			14,94%	1,81
	Total mano de obra:				13,92
3.- Equipo, maquinaria y herramientas					
	Taladro percutor	Hr	0,15	25,00	3,75
	Herramientas (5,00% de total mano de obra)			5%	0,70
	Total equipo, maquinaria y herramientas:				4,45
4.- Gastos generales y administrativos					
	Gastos generales (7% de 1 + 2 + 3)				0,00
	Total gastos generales y administrativos:				0,00
5.- Utilidad					
	Utilidad (5% de 1 + 2 + 3 + 4)				0,00
	Total utilidad:				0,00
6.- Impuestos IT					
	Impuestos IT (3,09% de 1 + 2 + 3 + 4 + 5)				0,00
	Total impuestos:				0,00
	Total precio unitario (1+2+3+4+5+6):				131,87
	Precio unitario adoptado:				131,87

Simulación de tráfico vehicular mediante el programa synchro 11

Datos de entrada volumen velocidad tipo de señalética y longitud de intersección:

Intersección I Avenida Potosí – Calle Méndez

1: C. Mendez & Av. Potosi

06/06/2023

Lane Group	EBL	EBT	EBR	WBL	WBT	WBR	NBL	NBT	NBR	SBL	SBT	SBR
Lane Configurations					↕			↕				
Traffic Volume (vph)	0	0	0	0	360	230	107	273	150	0	0	0
Link Speed (k/h)		25			20			21			25	
Link Distance (m)		61.6			112.7			116.1			52.6	
Travel Time (s)		8.9			20.3			19.9			7.6	
Sign Control		Stop			Stop			Stop			Stop	
Intersection Summary												
Area Type:	CBD											
Control Type:	Unsignalized											
Intersection Capacity Utilization	76.0%					ICU Level of Service D						

Intersección II Avenida Potosí – Calle Cochabamba

33: Av. Potosi & C. Cbba

06/06/2023

Lane Group	EBL	EBT	WBT	WBR	SBL	SBR
Lane Configurations		↑	↑		↘	↘
Traffic Volume (vph)	0	188	552	0	297	41
Link Speed (k/h)		22	21		20	
Link Distance (m)		112.7	48.9		44.8	
Travel Time (s)		18.4	8.4		8.1	
Sign Control		Stop			Yield	
Intersection Summary						
Area Type:	CBD					
Control Type:	Unsignalized					
Intersection Capacity Utilization	60.0%			ICU Level of Service B		

Intersección III Avenida Potosí – Calle Delgadilla

2: C. Delgadillo

06/06/2023



Lane Group	EBL	EBT	EBR	WBL	WBT	WBR	NBL	NBT	NBR	SBL	SBT	SBR
Lane Configurations		↕			↕						↕	
Traffic Volume (vph)	0	333	78	92	417	0	0	0	0	149	191	116
Link Speed (k/h)		20			20			25			20	
Link Distance (m)		48.9			108.2			100.6			130.1	
Travel Time (s)		8.8			19.5			14.5		Activar W23.4ws		
Total Delay		18.7			53.4						78.5	
LOS		B			D						E	

Cycle Length: 40

Intersection Signal Delay: 51.4

Intersection LOS: D

Splits and Phases: 2: C. Delgadillo

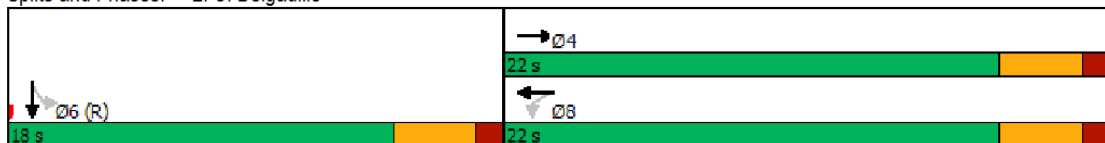

Intersección IV Avenida Potosí – Calle Junín

27: C. Junin

06/06/2023



Lane Group	EBL	EBT	EBR	WBL	WBT	WBR	NBL	NBT	NBR	SBL	SBT	SBR
Lane Configurations		↕			↕			↕				
Traffic Volume (vph)	39	519	0	0	476	53	86	277	91	0	0	0
Link Speed (k/h)		20			20			20			25	
Link Distance (m)		108.2			98.9			70.4			140.6	
Travel Time (s)		19.5			17.8			12.7			20.2	

Cycle Length: 40

Intersection Signal Delay: 53.7

Intersection LOS: D

Intersection Capacity Utilization 100.3%

ICU Level of Service G

Splits and Phases: 27: C. Junin

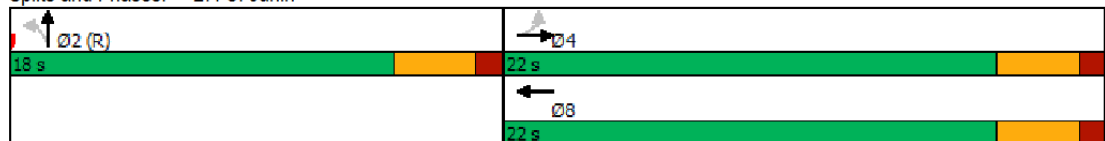

Intersección X Avenida Potosí – Calle Segundino Ug.

26: C. Segundino Ug.

06/06/2023

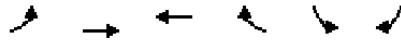

Lane Group	EBL	EBT	WBT	WBR	SBL	SBR
Lane Configurations		↕	↕		↕	
Traffic Volume (vph)	79	482	542	74	171	208
Link Speed (k/h)		23	26		30	
Link Distance (m)		98.9	56.1		140.7	
Travel Time (s)		15.5	7.8		16.9	
Sign Control		Stop	Stop		Yield	

Intersection Summary

Area Type: CBD

Control Type: Unsignalized

Intersection Capacity Utilization 104.4% ICU Level of Service G

Intersección VI Avenida Potosí – Calle O'Connor

3: C.O'Connor

06/06/2023



Lane Group	EBT	EBR	WBL	WBT	NBL	NBR
Lane Configurations	↕			↕		
Traffic Volume (vph)	534	300	115	525	0	0
Link Speed (k/h)	21			24	25	
Link Distance (m)	56.1			136.5	98.2	
Travel Time (s)	9.6			20.5	14.1	

Control Type: Unsignalized

Intersection Capacity Utilization 96.0% ICU Level of Service F

Analysis Period (min) 15

Intersección VII Avenida Potosí – Calle Ejercito

4: C.Ejercito

06/06/2023

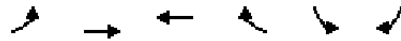

Lane Group	EBL	EBT	WBT	WBR	SBL	SBR
Lane Configurations		↕	↕		↕	
Traffic Volume (vph)	53	473	605	19	33	91
Link Speed (k/h)		30	29		24	
Link Distance (m)		136.5	92.5		71.4	
Travel Time (s)		16.4	11.5		10.7	
Sign Control		Stop	Stop		Yield	

Intersection Summary

Area Type: CBD

Control Type: Unsignalized

Intersection Capacity Utilization 85.8% ICU Level of Service E

Intersección VIII Avenida Potosí – Pasaje Carlos Paz

20: Pje. Carlos Paz

06/06/2023



Lane Group	EBL	EBT	EBR	WBL	WBT	WBR	NBL	NBT	NBR	SBL	SBT	SBR
Lane Configurations		↔			↔						↔	
Traffic Volume (vph)	0	455	18	15	504	0	0	0	0	2	4	5
Link Speed (k/h)		29			23			25			25	
Link Distance (m)		92.5			87.9			64.4			86.5	
Travel Time (s)		11.5			13.8			9.3			12.5	
Sign Control		Stop			Stop			Stop			Yield	

Intersection Summary

Area Type: CBD

Control Type: Unsignalized

Intersection Capacity Utilization 52.9%

ICU Level of Service A

Intersección IX Avenida Potosí – Avenida La Paz

17: Av. La Paz

06/06/2023



Lane Group	EBL	EBT	EBR	WBL	WBT	WBR	NBL	NBT	NBR	SBL	SBT	SBR
Lane Configurations		↔			↔			↔			↔	
Traffic Volume (vph)	27	323	99	62	422	26	170	287	74	47	310	73
Link Speed (k/h)		21			27			20			20	
Link Distance (m)		87.9			62.8			74.0			101.0	
Travel Time (s)		15.1			8.4			13.3			18.2	

Cycle Length: 40

Control Type: Pretimed

Maximum v/c Ratio: 1.80

Intersection Signal Delay: 145.5

Intersection LOS: F

Splits and Phases: 17: Av. La Paz

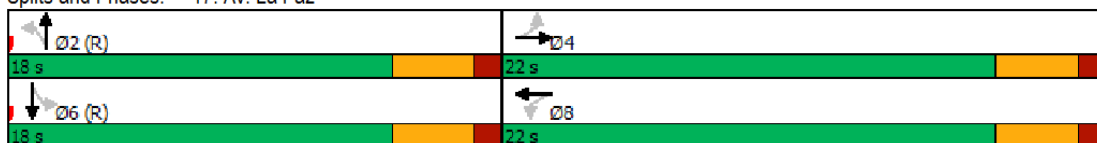

Intersección X Avenida Potosí – Pasaje Güemes

14: Pje. Guemes

06/06/2023

Lane Group	EBL	EBT	EBR	WBL	WBT	WBR	NBL	NBT	NBR	SBL	SBT	SBR
Lane Configurations												
Traffic Volume (vph)	22	409	0	0	460	35	43	64	46	0	0	0
Link Speed (k/h)		27			27			25			25	
Link Distance (m)		62.8			52.9			81.6			111.0	
Travel Time (s)		8.4			7.1			11.8			16.0	
Sign Control		Stop			Stop			Yield			Stop	
Intersection Summary												
Area Type:	CBD											
Control Type:	Unsignalized											
Intersection Capacity Utilization	60.0%						ICU Level of Service B					

Intersección XI Avenida Potosí – Pasaje Las Rosas

11: Av. Potosi & Pje. Las Rosas

06/06/2023

Lane Group	EBL	EBT	EBR	WBL	WBT	WBR	NBL	NBT	NBR	SBL	SBT	SBR
Lane Configurations												
Traffic Volume (vph)	0	443	50	32	504	0	0	0	0	3	6	2
Link Speed (k/h)		21			20			25			31	
Link Distance (m)		52.9			187.9			81.0			123.1	
Travel Time (s)		9.1			33.8			11.7			14.3	
Sign Control		Stop			Stop			Stop			Yield	
Intersection Summary												
Area Type:	CBD											
Control Type:	Unsignalized											
Intersection Capacity Utilization	68.6%						ICU Level of Service C					

Intersección XII Avenida Potosí – Avenida Los Membrillos

5: Puente

06/06/2023

Lane Group	EBL	EBT	EBR	WBL	WBT	WBR	NBL	NBT	NBR	SBL	SBT	SBR
Lane Configurations												
Traffic Volume (vph)	34	558	96	96	405	185	31	69	92	0	0	0
Link Speed (k/h)		22			20			20			25	
Link Distance (m)		36.7			41.2			58.3			34.3	
Travel Time (s)		6.0			7.4			10.5			4.9	
Sign Control		Stop			Stop			Stop			Stop	
Intersection Summary												
Area Type:	CBD											
Control Type:	Unsignalized											
Intersection Capacity Utilization	95.9%						ICU Level of Service F					

Maniobras, volumen y capacidad por intersección



