

MAPA DE UBICACIÓN

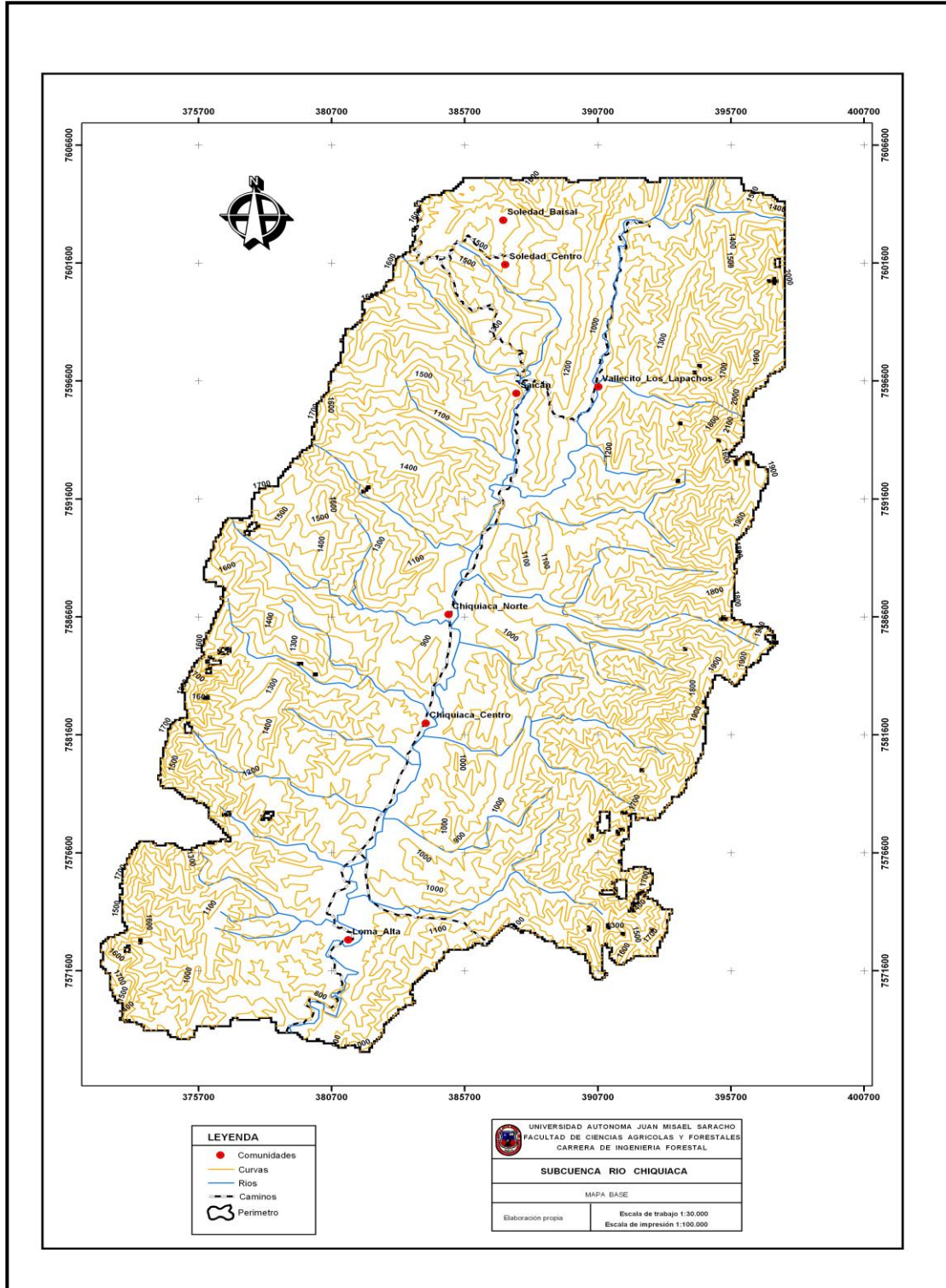

FOTOS

Fotos de Cortes Radial

Foto n° 1



Foto n° 2



Fotos de Cortes Tangencial

Foto n° 1

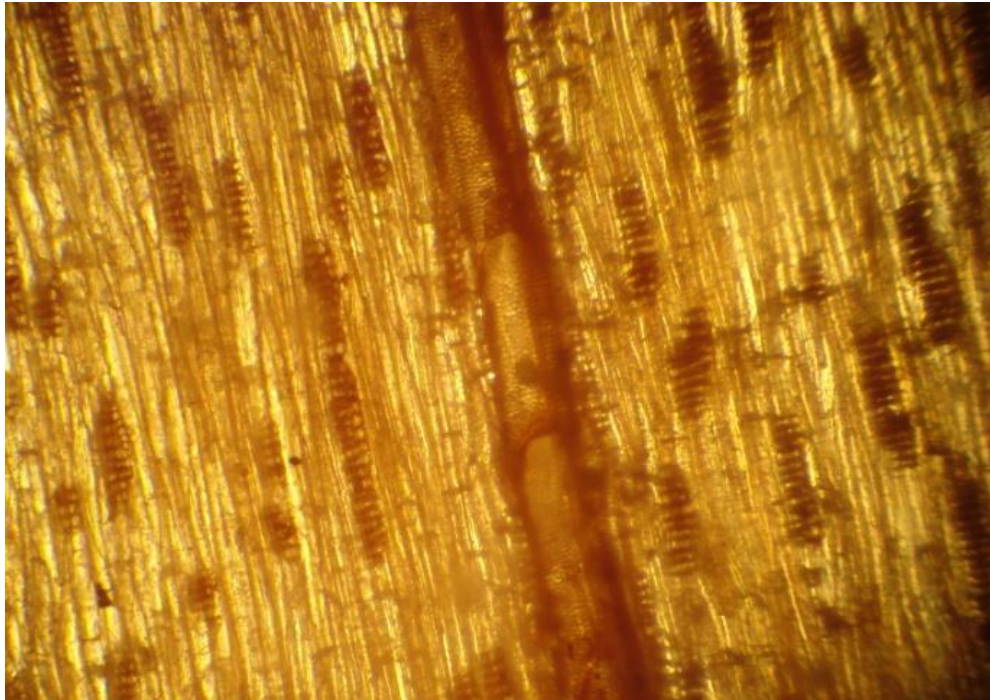
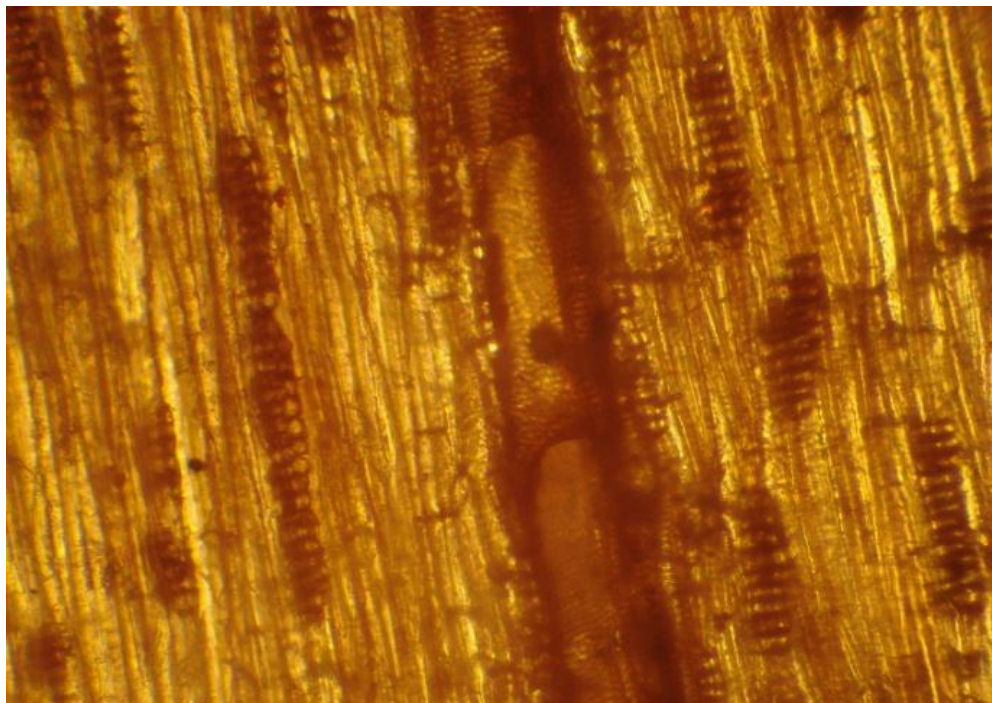

Foto n° 2



Fotos de Cortes Transversal

Foto n° 1

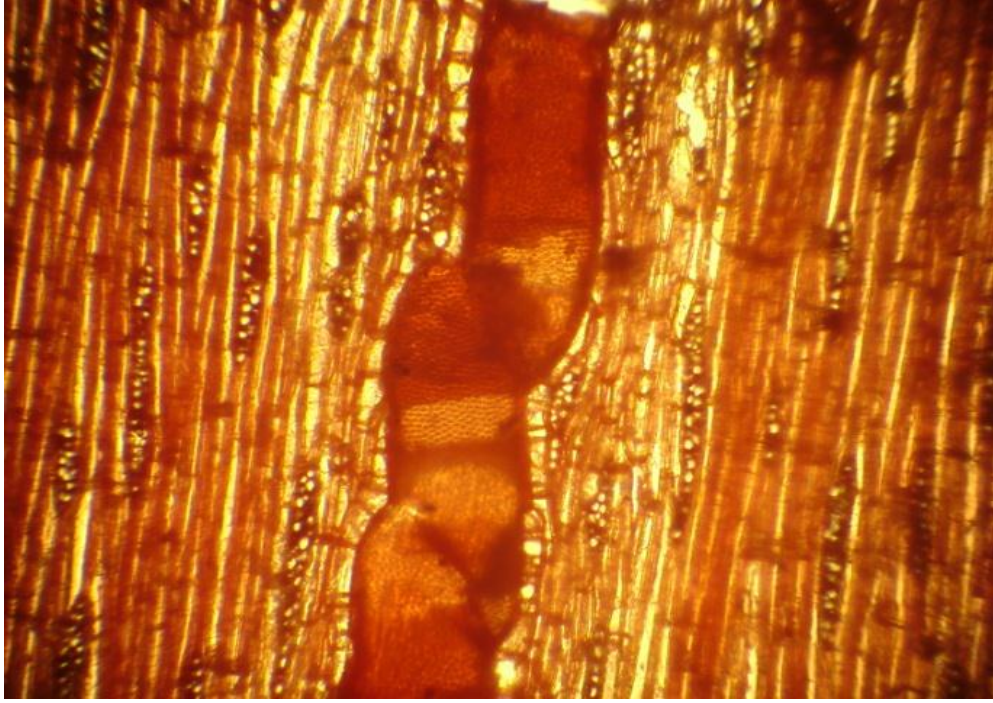
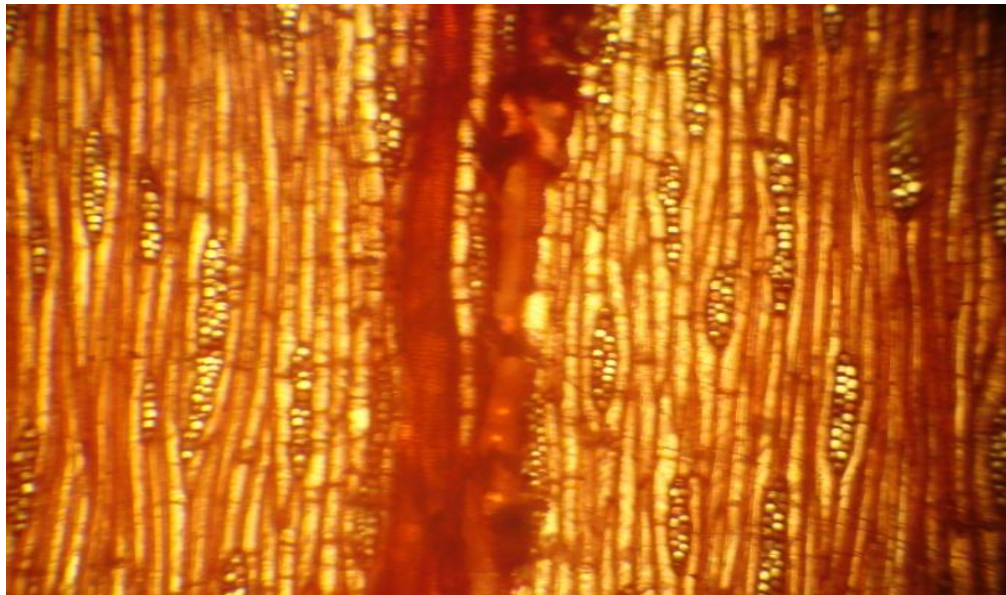

Foto n° 2



ANEXOS

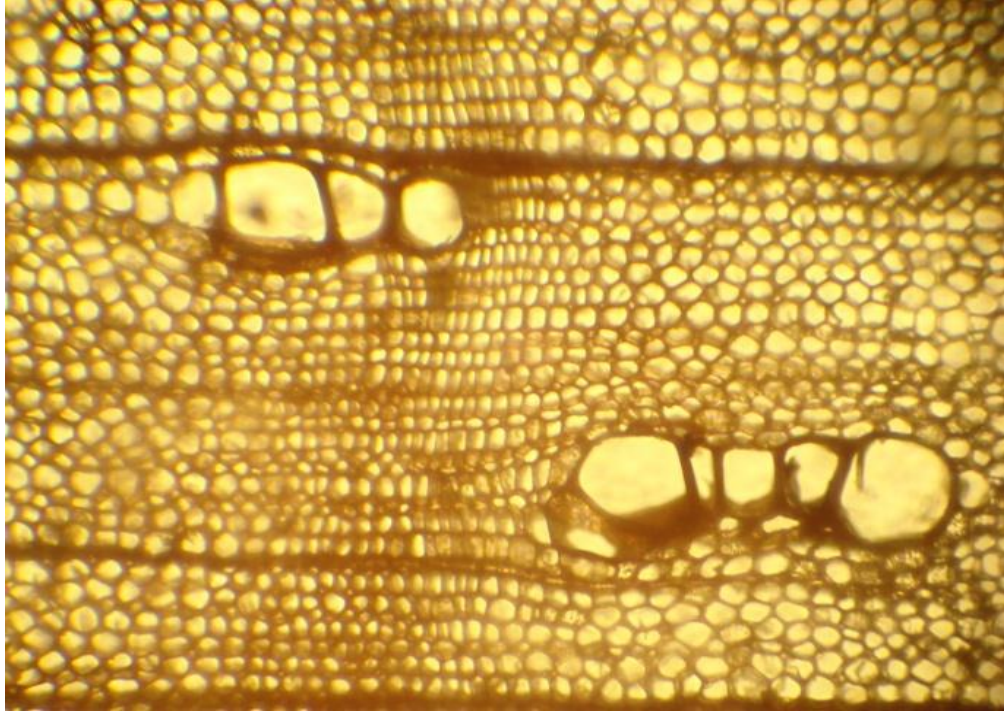
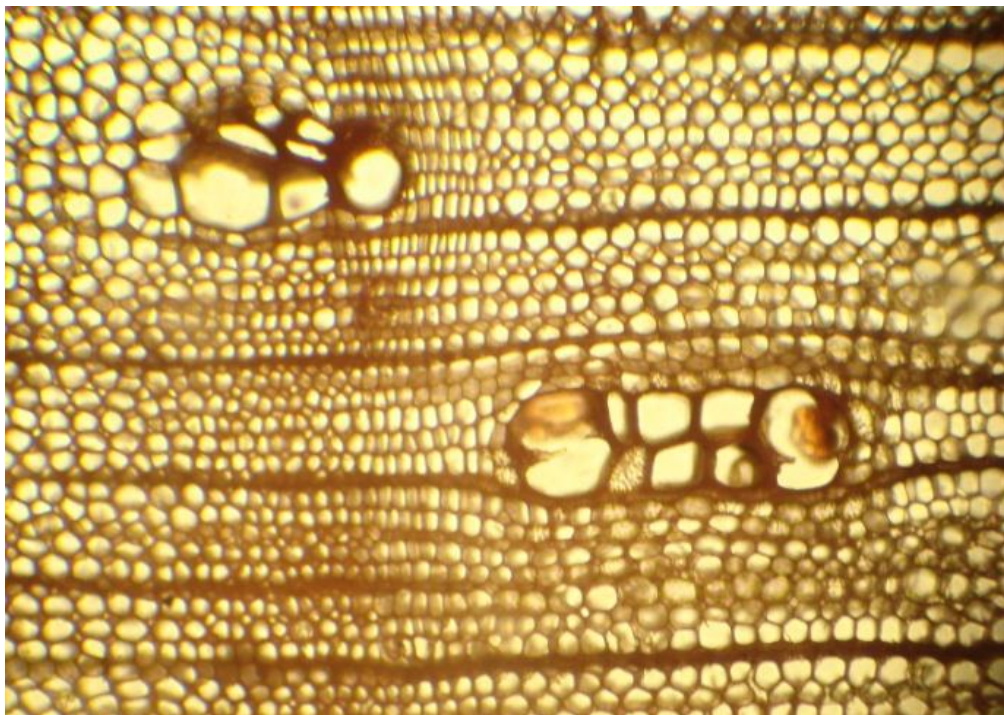

Figura 1: Preparación de Probetas para Observaciones Macroscópicas



Figura 2: Preparación de Probetas para Observaciones Microscópicas

FIGURA N° 1

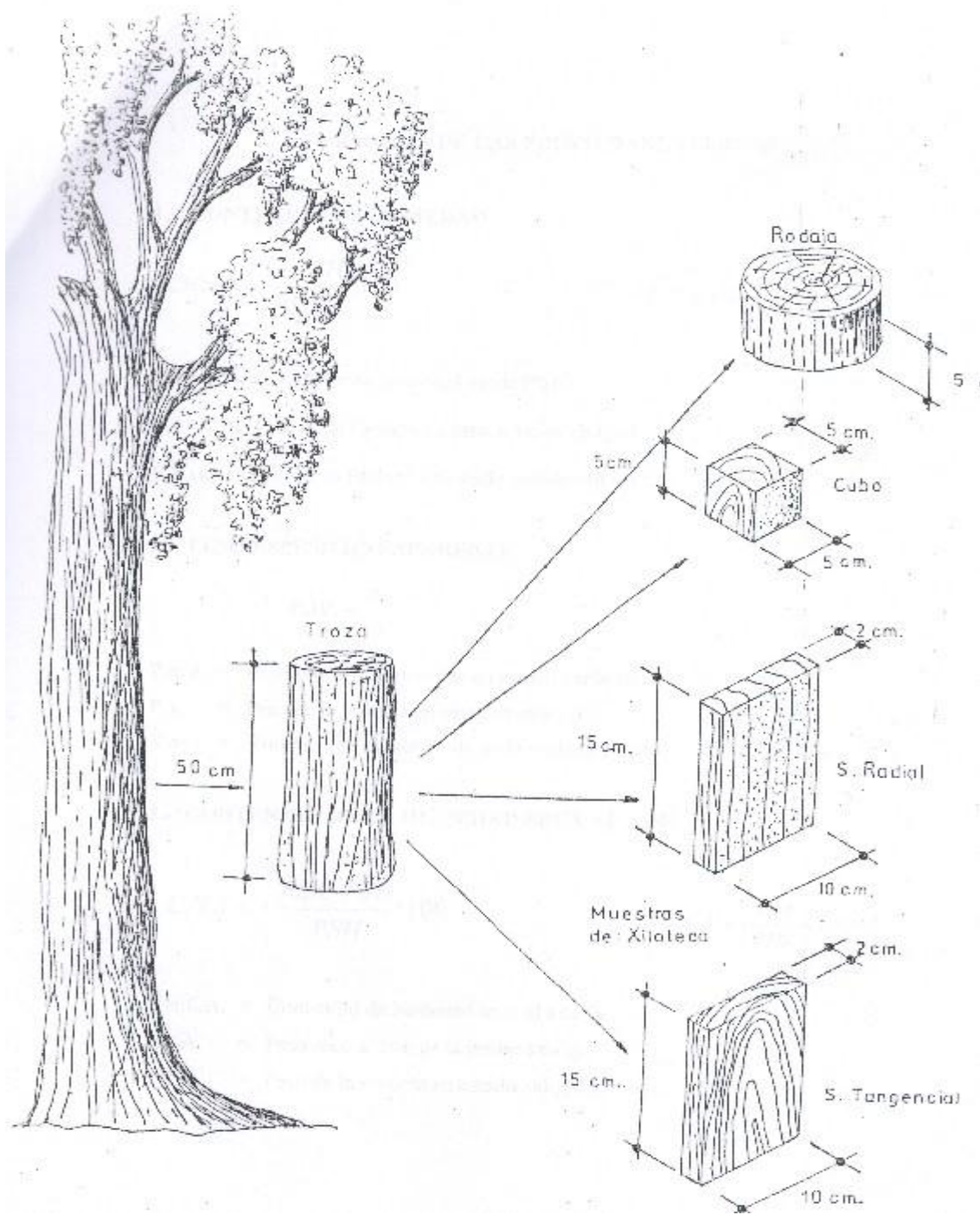

FIGURA Nº 2

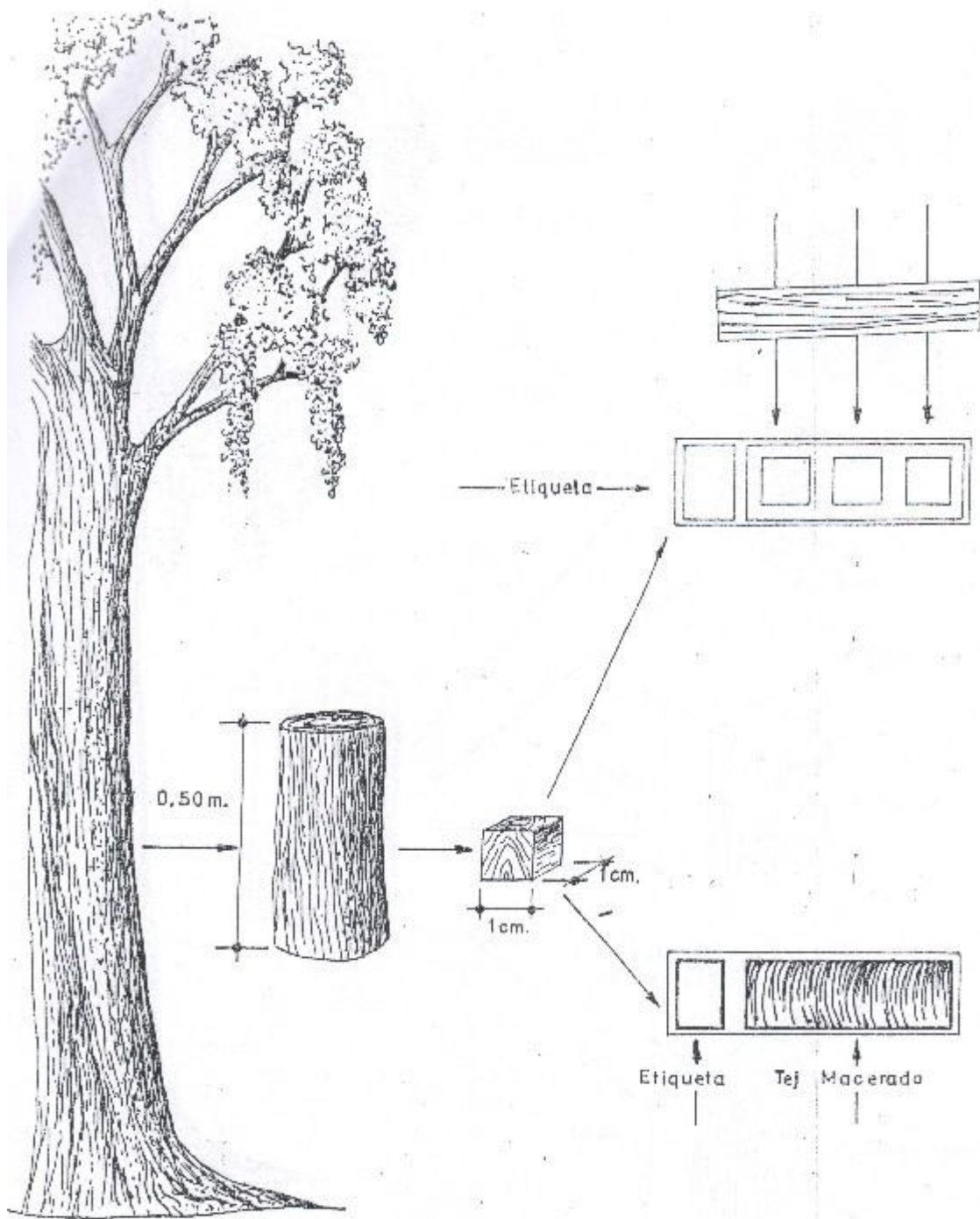
MUESTREO Y DIMENSIONES DE PROBETAS DE ENSAYO

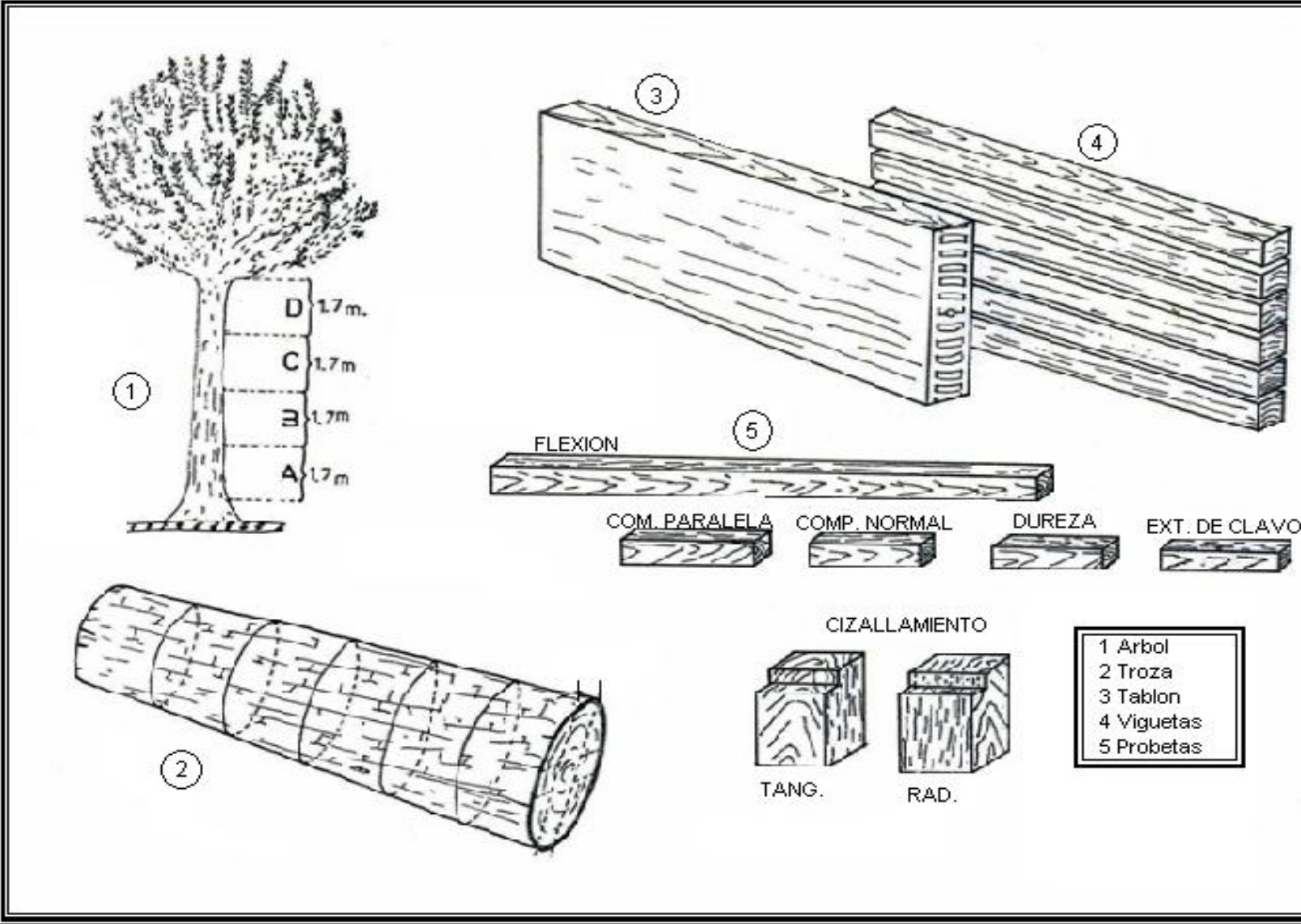
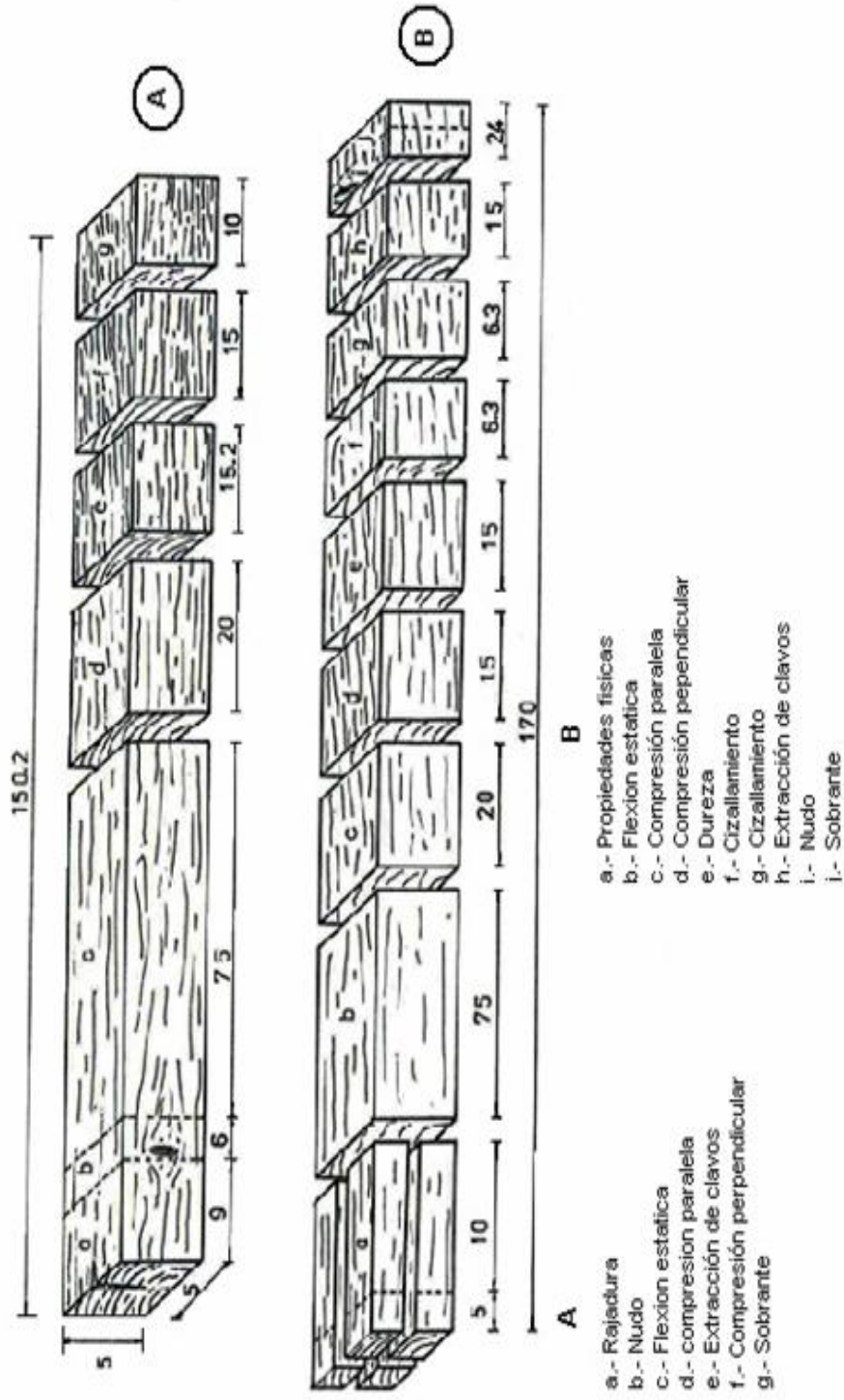

NOTA: Dimensiones expresadas en cm.

ANEXOS

PLANILLA N° 1

SELECCIÓN Y COLECCIÓN DE MUESTRAS

DATOS DEL ÁRBOL

1. IDENTIFICACIÓN:

Fecha de selección o marcado.....N° del árbol.....

Nombre común.....

Identificado por.....

Nombre científico.....

Familia.....

MUESTRAS BOTÁNICAS:

Fecha de colección.....

Ramas
terminales.....Hojas.....Flores.....Frutos.....Corteza.....

Época de Floración.....

Otros detalles.....

2. UBICACIÓN GEOGRÁFICA:

Nombre del
bosque.....

Departamento, Estado o
provincia.....

Otros.....

Pueblo más cercano.....

Referencia más cercana (carretera, ríos, otros)

Localización del bosque.....

Formación ecológica.....

Tipo de bosque.....

Asociación de Especies.....

Zona.....

Sub zona.....

Sector.....

Bloques.....

Referencias del mapa.....

Otros.....

3. DESCRIPCIÓN DEL ÁRBOL:

Clase: Dominante.....Codominante.....

Dimensiones: DAP..... Altura total..... m. Altura Comercial.....

Copa y Follaje:

a) Tamaño.....Grande.....Mediano.....Pequeño.....

b) Forma.....

c) Color.....

Forma del Fuste:

Recto.....Cilíndrico.....Ahusado.....

Otros (Especificar).....

Presencia de
aletones.....Tipo.....

Corteza:

a) Externas

Color.....Tipo de apariencia (Superficie).....

.....

Espesor.....cm.....

b) Internas

Color.....Olor.....

Exudaciones

Látex.....Resina.....Goma.....

Otros detalles.....

4. TOPOGRAFÍA:

Terreno plano.....Terreno inclinado.....

Otros detalles.....

5. SUELOS:

Tipo de suelo.....

6. USOS LOCALES:

.....

.....

PLANILLA N° 2

DATOS DE LA TROZA

1. IDENTIFICACIÓN:

Fecha de apeo o tumbado.....

Número del árbol.....

2. DIMENSIONES DE CADA TROZA:

N° de la troza.....

Extremo mayor.....

d1.....cm.

d2.....cm

Extremo menor.....

d1.....cm.

d1.....cm.

Nota: d1 = Diámetro mayor

d2= Diámetro menor

3. DESCRIPCIÓN DE LA TROZA:

Albura se distingue del duramen SI NO

Color.....Espesor.....

Cambio de color después del tumbado SI NO

Si existen cambios de color indicar el nuevo

Color.....

Duramen:

Forma.....Regular.....Irregular.....

Color.....Diámetro.....cm.

4. PROTECCIÓN:

Tratamiento profiláctico

Insecticida.....Fungicida.....

Nombre del producto.....

Concentración.....

Pintado de extremos SI NO

Condición de la corteza

Integra.....Dañada.....

Fecha de transporte.....

Al aserradero.....

Al laboratorio.....

.....
Firma del responsable