

CAPÍTULO V:
ANEXOS

I ANEXOS**I.1 Anexo 1.- Manual de Uso de la Aplicación****MANUAL DE USO DE LA APLICACIÓN**

MANUAL DE USUARIO

○ Descripción de la Aplicación

La aplicación es una herramienta de soporte esencial para los usuarios de ortesis teleoperada.

Diseñada para mejorar la experiencia de los usuarios y optimizar el uso de estas prótesis avanzadas, la aplicación ofrece una amplia gama de funcionalidades que facilitan la personalización, el seguimiento y la comunicación con su ortesis.

○ Interfaz de Usuario

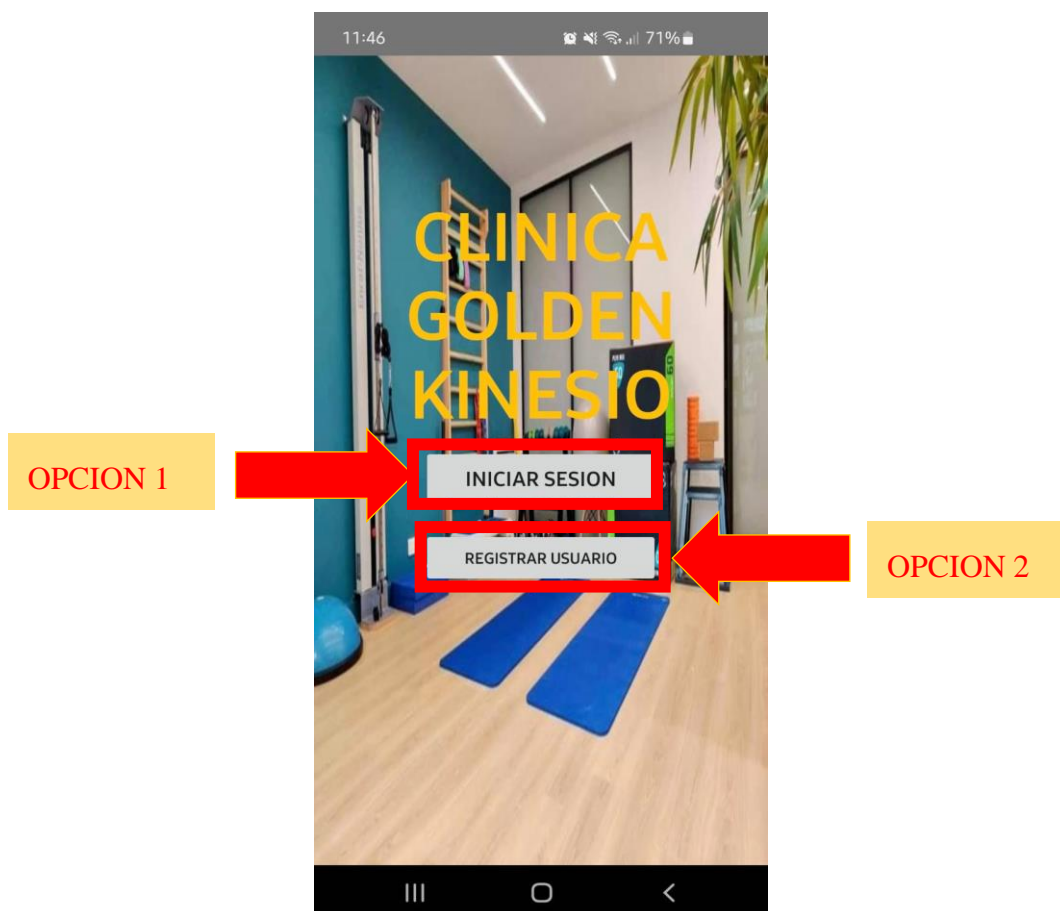

1. Al seleccionar la **opcion 1** " **Iniciar Sesion** " sera dirigido a la pantalla de " **Login** "
2. Al seleccionar la **opcion 2** " **Registrar Usuario** " sera dirigido a la pantalla de " **Resgistro de Usuarios** "

Opcion 2 seleccionada

11:46 70%

CREAR NUEVO USUARIO

Ingresar nombre(s) → INGRESE NOMBRE

Ingresar apellido materno → INGRESE APELLIDO PATERNO

Ingresar apellido materno → INGRESE APELLIDO MATERNO

Ingresar apellido materno → INGRESE CEDULA DE IDENTIDAD

Ingresar Teléfono → INGRESE TELEFONO

Ingresar usuario → INGRESE USUARIO

Ingresar una Contraseña → INGRESE CONTRASEÑA

REGISTRAR

CANCELAR

Al seleccionar esta opción la aplicación te dejara crear un nuevo usuario , debe ingresar los datos que pide la aplicación, sin dejar espacios vacios, una vez llenado los datos debe Presionar **“REGISTRAR”** si desea guardar los cambios o **“CANCELAR”** si no desea registrar un nuevo usuario.

Luego de Presionar **“REGISTRAR”**, los datos se guardaran correctamente y sera dirigido a la pantalla de Inicio

Opcion 1 seleccionada

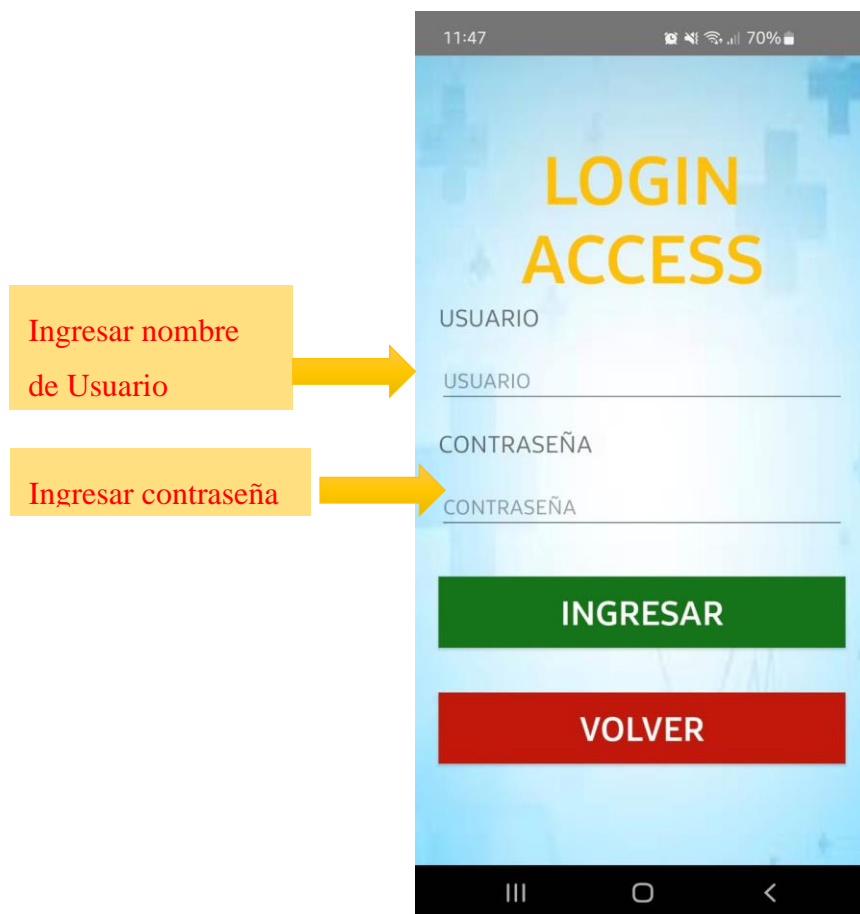

Para poder acceder al sistema debe haber registrado un usuario (**Opcion 2**).

Si ya tiene un usuario registrado , debe ingresar esos datos en las celdas correspondientes, despues de haber llenado los datos , debe presionar “**INGRESAR**” si desea acceder al sistema o “**VOLVER**” si desea regresar atrás (pantalla inicio).

Luego de presionar “**INGRESAR**” el sistema lo dirigira a la pantalla para **VINCULAR** el dispositivo bluetooth con la aplicación (pantalla vincular bluetooth)

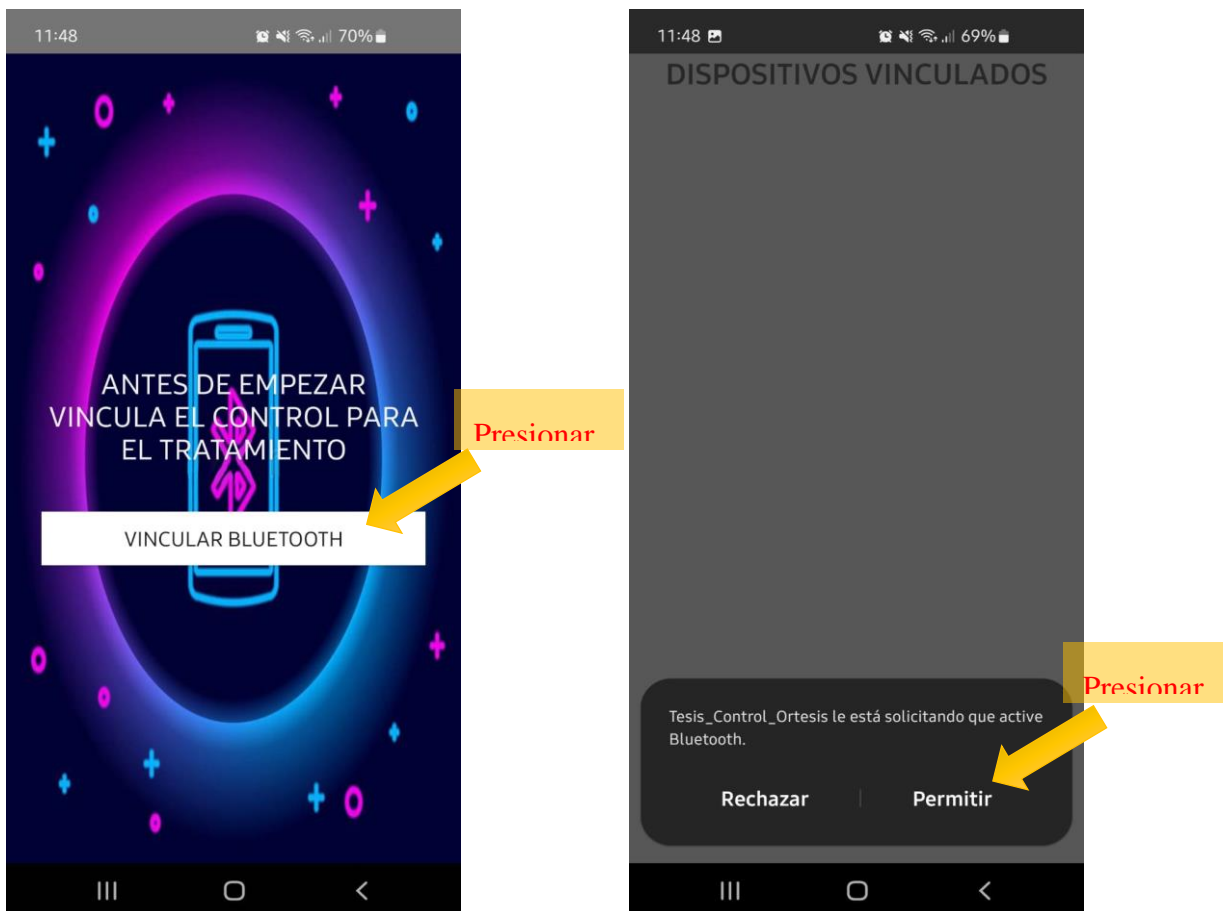

Al Presionar "VINCULAR BLUETOOTH", si no tiene el bluetooth encendido le pedira permiso para poder activarlo , debe presionar **Permitir**.

Despues de haber dado los permisos correspondientes, sera dirigido a la siguiente pantalla para seleccionar el dispositivo **Control**



Buscamos el dispositivo llamado **Control** y lo seleccionamos, si todo es correcto nos dirigirá a la pantalla principal de la aplicación, también nos tiene que mostrar un mensaje que dice “**Se ha vinculado el Bluetooth con el Control**”

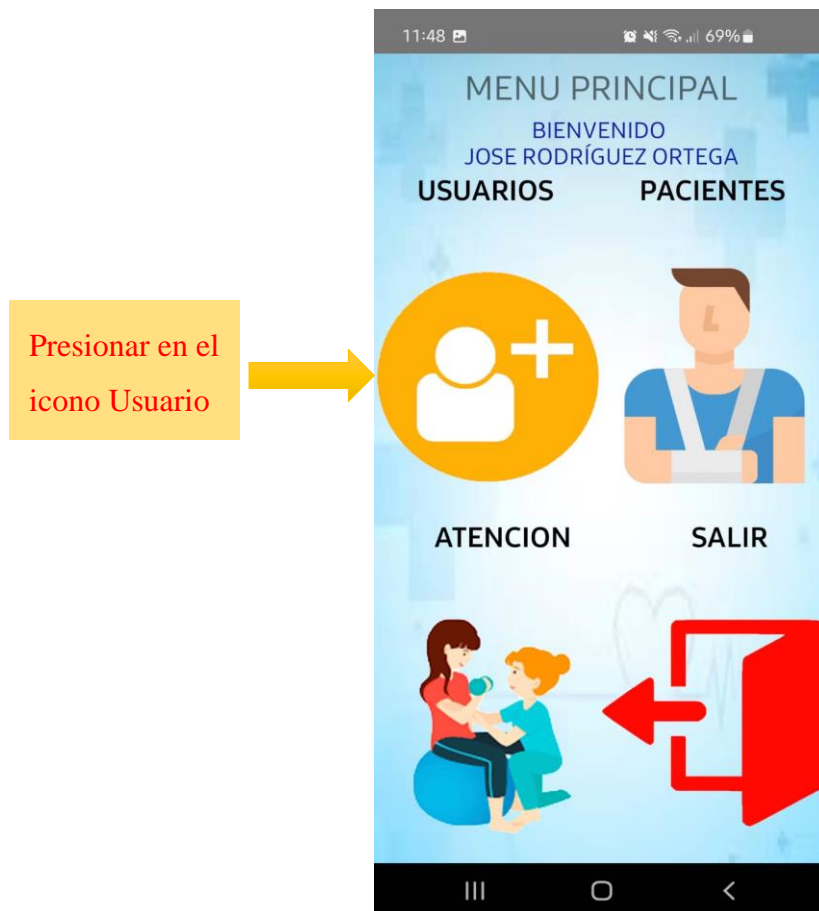



En la pantalla Principal tenemos varias opciones, puede seleccionar Gestión Usuarios, Gestión Pacientes, Gestión Atención y Salir de la Aplicación

Al presionar en el icono de Usuario podremos ingresar a la Gestión Usuario (CRUD) que contiene:

- Crear un Nuevo Usuario
- Editar Usuario
- Deshabilitar un Usuario
- Habilitar un Usuario
- Ver Usuario

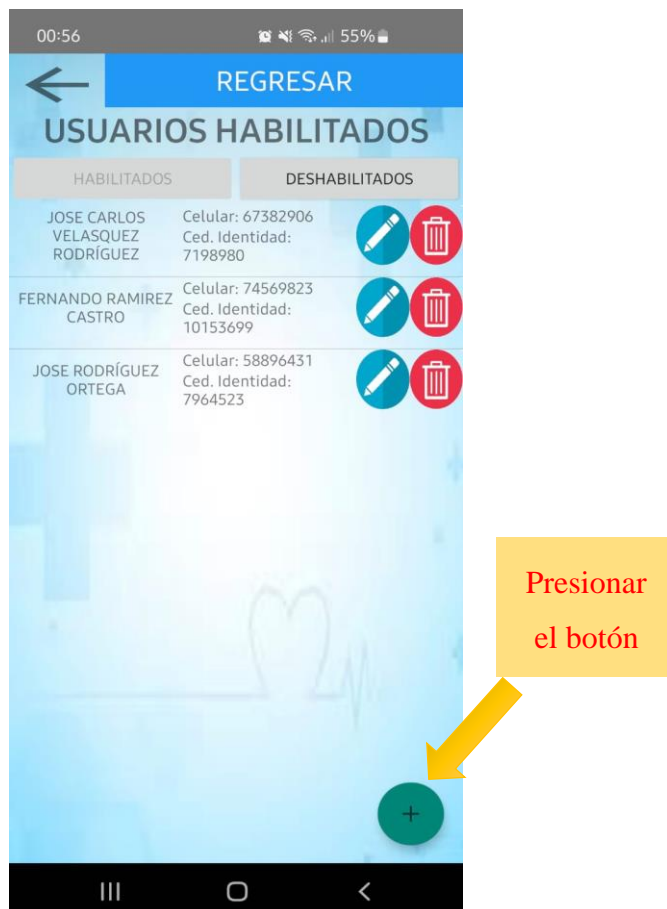
Crear Nuevo Usuario



Para crear un nuevo usuario debe presionar el boton  , que esta en la parte inferior izquierda, despues de haber presionado sera dirigido a la pantalla **Nuevo Usuario**

00:56 55%

CREAR NUEVO USUARIO

INGRESE NOMBRE

INGRESE APELLIDOS PATERNO

INGRESE APELLIDO MATERNO

INGRESE CEDULA DE IDENTIDAD

INGRESE TELEFONO

INGRESE USUARIO

INGRESE CONTRASEÑA

REGISTRAR

CANCELAR

Ingreso Nombre

Ingreso Apellido Materno

Ingreso teléfono

Ingreso Contraseña

Ingreso Apellido Paterno

Ingreso Cedula de identidad

Ingreso Nombre de usuario

Debe llenar las celdas correctamente y no dejar espacios vacíos, después de llenar el formulario

Si presiona **"CANCELAR"** será dirigido a la pantalla Gestión Usuario, sin guardar datos.

Si presiona **"REGISTRAR"** será dirigido a la pantalla Gestión Usuario con los datos del formulario guardados correctamente.

Editar Usuario



Presione el icono  del Usuario que desea Editar , una vez seleccione el usuario aparecera una pantalla emergente con los datos del usuario seleccionado, en el cual podra modificar , una vez modificado debe presionar "ACTUALIZAR" para guardar los nuevos datos o los datos modificados. Tambien puede presionar "CANCELAR " para no guardar ningun cambio y regresar a la Gestión de Usuario.

Deshabilitar Usuario



Presione el icono deshabilitar

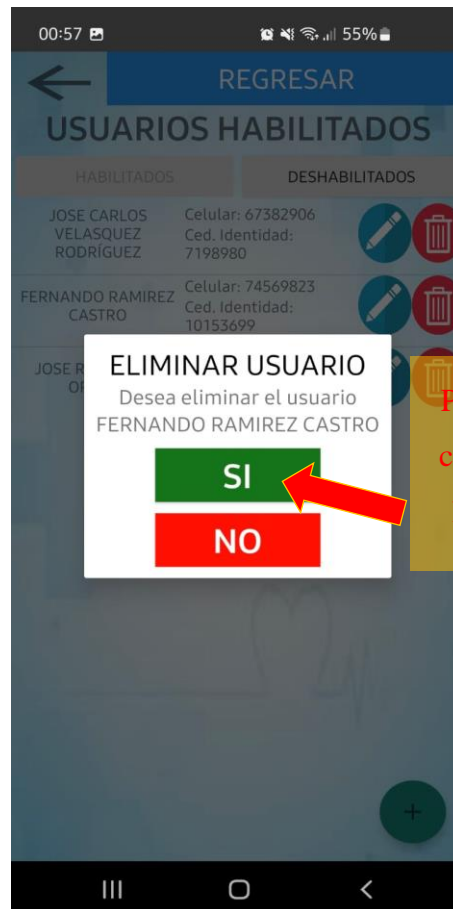

Presione para confirmar deshabilitación

Presione el icono  del Usuario que desea Deshabilitar , una vez seleccione el usuario aparecera una pantalla emergente con los datos del usuario seleccionado, el sistema preguntara si desea eliminar (de manera logica) al usuario, presiona "SI" se deshabilitara al usuario seleccionado y si presiona "NO " no se realizara ninguna acción y volvera a la pantalla de Gestion de Usuario.

Habilitar Usuario

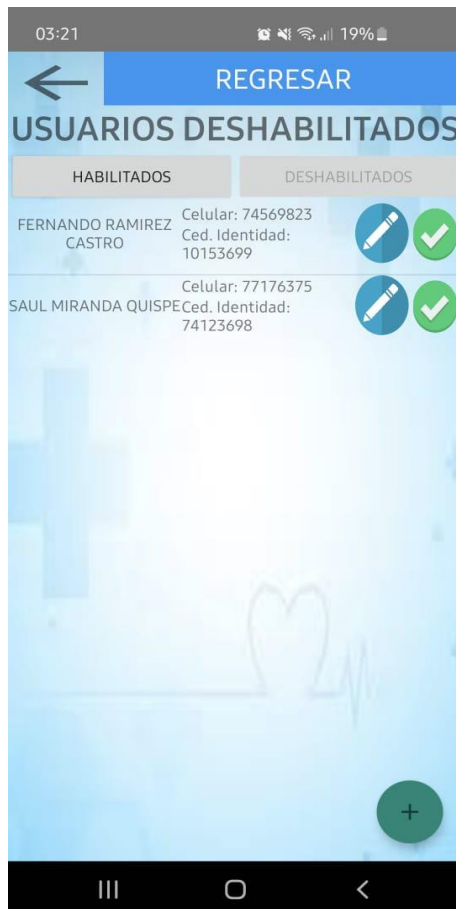

Presionar el boton de **“DESHABILITADOS”** para poder dirigirse a la pantalla de Usuarios Deshabilitados, donde se podra visualizar a todos los usuarios que hayan sido deshabilitados previamente.

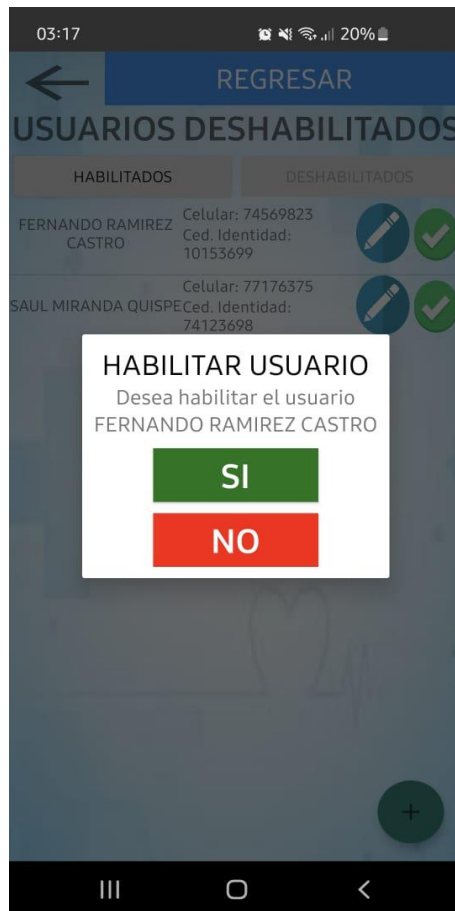
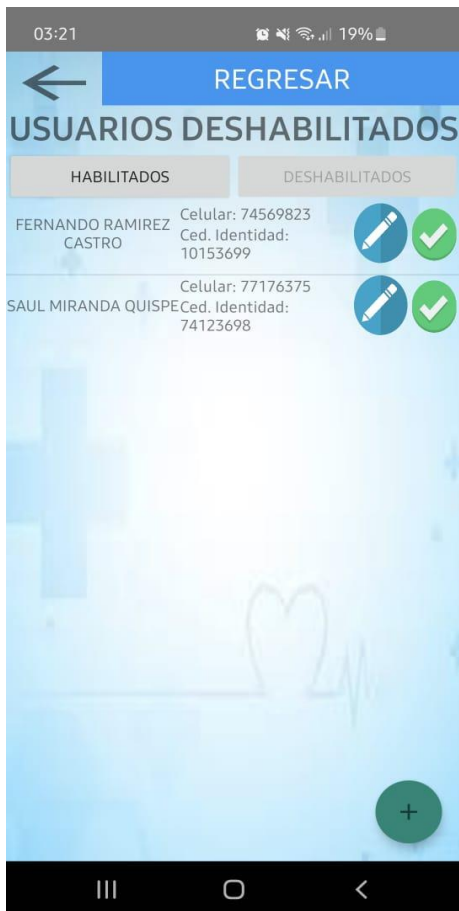

Para poder Habilitar un Usuario se debe presionar el icono  en el usuario que desea Habilitar, aparecera una pantalla emergente con los datos del usuario seleccionado, el sistema preguntara si desea Habilitar al usuario, presiona "SI" se habilitara al usuario seleccionado y si presiona "NO" no se realizara ninguna acción y volvera a la pantalla de Usuarios Deshabilitados.

Gestión Paciente



Al presionar en el icono de Paciente podremos ingresar a la Gestion Paciente (CRUD) que contiene:

- Crear un Nuevo Paciente
- Editar Paciente
- Deshabilitar un Paciente
- Habilitar un Paciente
- Ver Paciente

Crear Nuevo Paciente

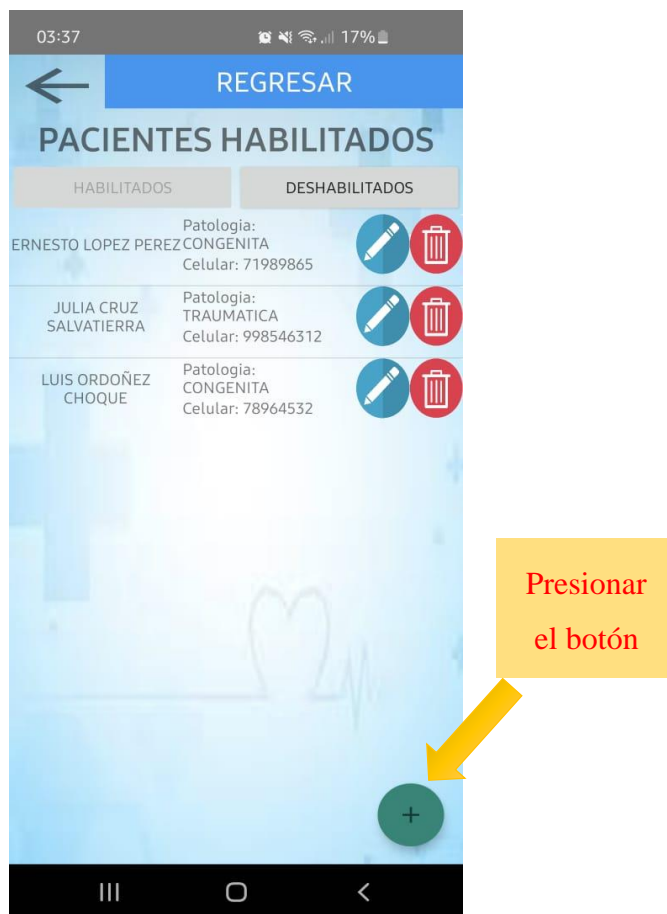

Para crear un nuevo paciente debe presionar el boton  , que esta en la parte inferior izquierda, despues de haber presionado sera dirigido a la pantalla **Nuevo Paciente**

The image shows a mobile application interface for creating a new patient. The form is titled "CREAR NUEVO PACIENTE" and includes the following fields and options:

- INGRESE NOMBRE**: A text input field for the patient's name.
- APELLIDO PATERNO** and **APELLIDO MATERNO**: Two text input fields for the patient's surnames.
- CEDULA DE IDENTIDAD** and **TELEFONO**: Two text input fields for the patient's ID card and phone number.
- EDAD**: A text input field for the patient's age.
- SEXO**: A dropdown menu currently set to "MASCULINO".
- TIPO DE PATOLOGIA**: A dropdown menu currently set to "TRAUMATICA".

At the bottom of the form are two buttons: a green "AGREGAR" button and a red "CANCELAR" button.

Yellow callout boxes with arrows point to each field, providing instructions in Spanish:

- Ingrese Nombre**: Points to the "INGRESE NOMBRE" field.
- Ingrese Apellido Paterno**: Points to the "APELLIDO PATERNO" field.
- Ingrese Apellido Materno**: Points to the "APELLIDO MATERNO" field.
- Ingrese Cedula de identidad**: Points to the "CEDULA DE IDENTIDAD" field.
- Ingrese la Edad**: Points to the "EDAD" field.
- Ingrese teléfono**: Points to the "TELEFONO" field.
- Seleccione el sexo**: Points to the "SEXO" dropdown.
- Seleccione la patología**: Points to the "TIPO DE PATOLOGIA" dropdown.

Debe llenar las celdas correctamente y no dejar espacios vacíos, después de llenar el formulario

Si presiona "CANCELAR" será dirigido a la pantalla Gestión Paciente, sin guardar datos.

Si presiona "AGREGAR" será dirigido a la pantalla Gestión Paciente con los datos del formulario guardados correctamente.

Editar Paciente

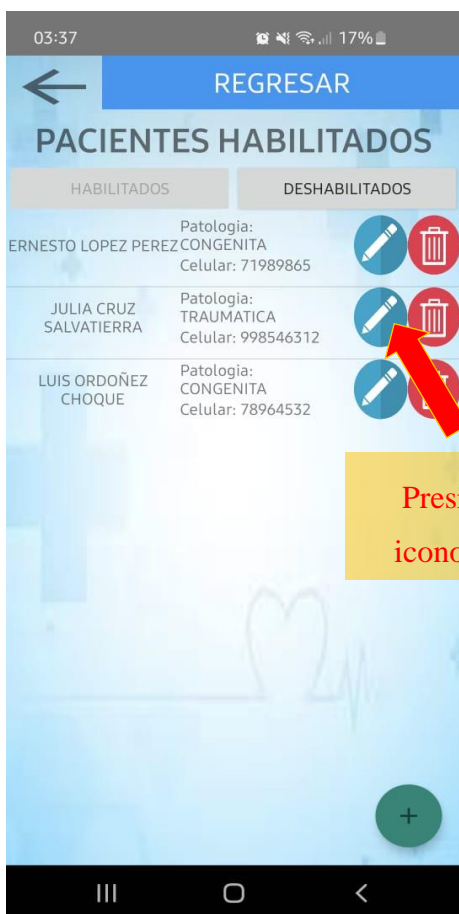

Presione el icono  del Usuario que desea Editar , una vez seleccione el usuario aparecera una pantalla emergente con los datos del usuario seleccionado, en el cual podra modificar , una vez modificado debe presionar "ACTUALIZAR" para guardar los nuevos datos o los datos modificados. Tambien puede presionar "CANCELAR" para no guardar ningun cambio y regresar a la Gestión de Usuario.

Deshabilitar Paciente



Presione el icono deshabilitar

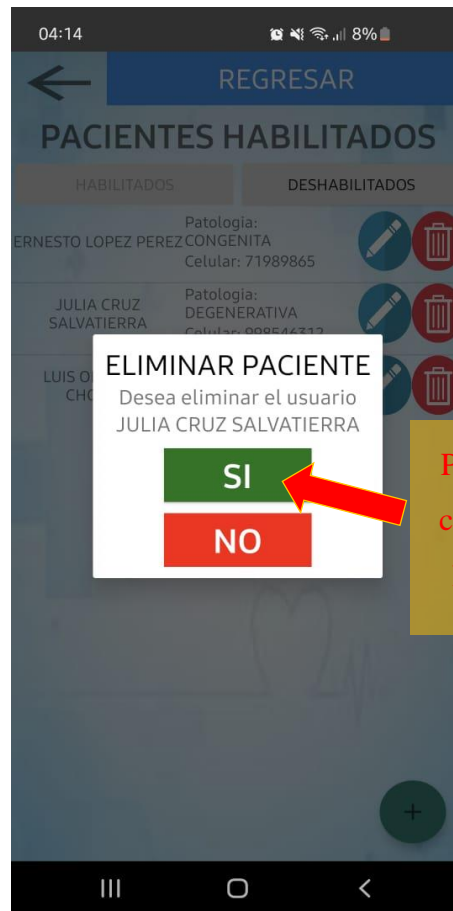

Presione para confirmar deshabilitación

Presione el icono  del Paciente que desea Deshabilitar , una vez seleccione el paciente aparecera una pantalla emergente con los datos del paciente seleccionado, el sistema preguntara si desea eliminar (de manera logica) al paciente, presiona "SI" se deshabilitara al paciente seleccionado y si presiona "NO " no se realizara ninguna acción y volvera a la pantalla de Gestion de Paciente.

Habilitar Paciente



Presionar el boton de "**DESHABILITADOS**" para poder dirigirse a la pantalla de Usuarios Deshabilitados, donde se podra visualizar a todos los usuarios que hayan sido deshabilitados previamente.

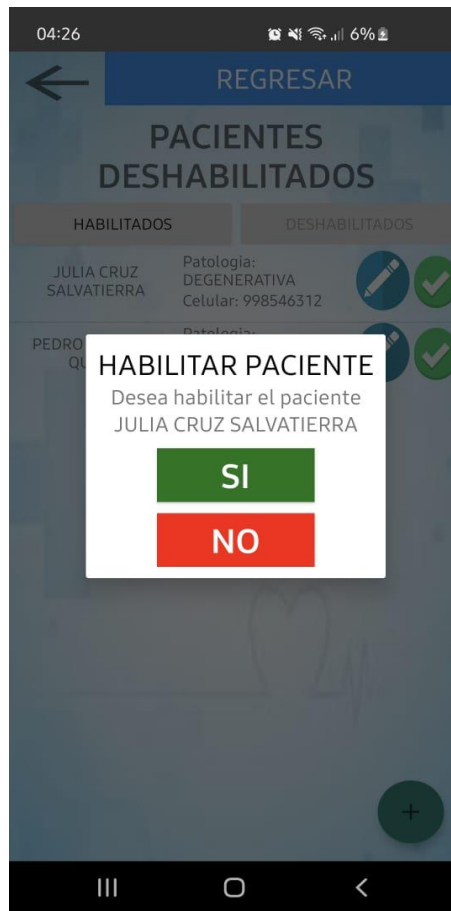
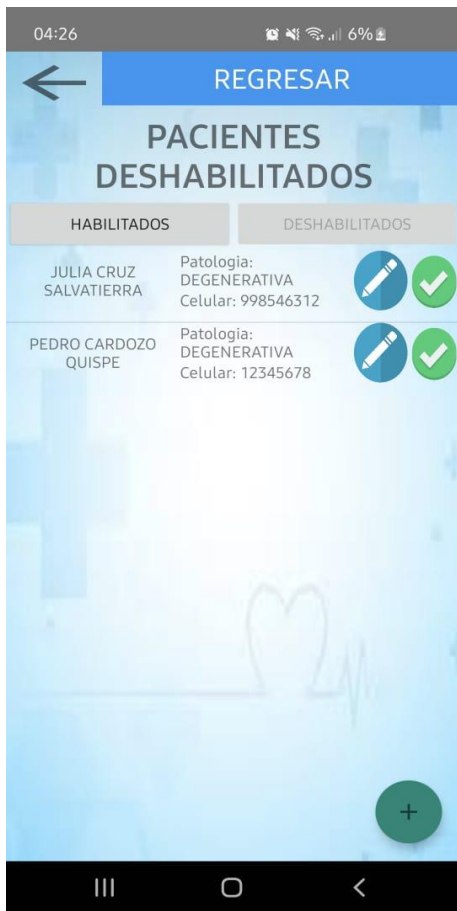

Para poder Habilitar un Paciente se debe presionar el icono  en el paciente que desea Habilitar, aparecera una pantalla emergente con los datos del paciente seleccionado, el sistema preguntara si desea Habilitar al paciente, si presiona "SI" se habilitara al paciente seleccionado y si presiona "NO" no se realizara ninguna acción y volvera a la pantalla de pacientes Deshabilitados.

Gestion Atencion

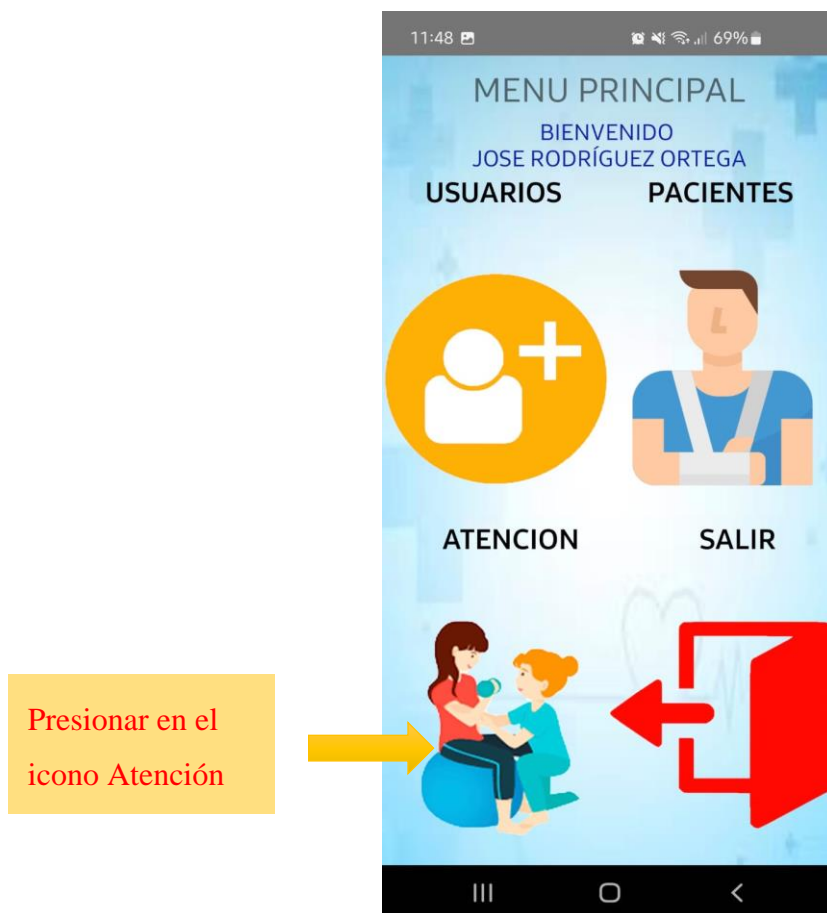

Al presionar en el icono de Atencion podremos ingresar a la Gestion Atencion que contiene:

- Crear un Nueva Atención
- Realizar Atención
- Ver Atención Terminada

Crear un Nueva Atención

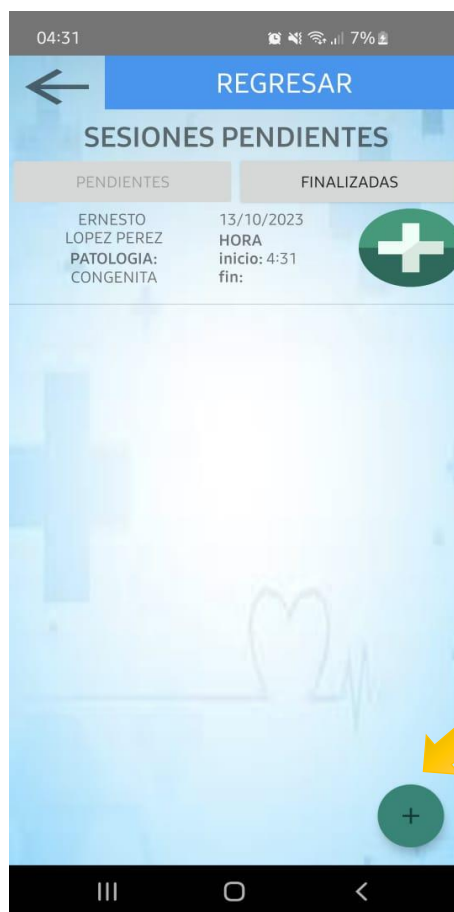

Presionar
el botón

Para crear una nueva atención debe presionar el botón , que esta en la parte inferior izquierda, despues de haber presionado sera dirigido a la pantalla **Nueva Atención**



Se visualiza el nombre del auxiliar o del fisioterapeuta que esta logeado.

Para crear una nueva atención tiene que buscar al paciente mediante su **CI** y luego presionar **BUSCAR** , luego de buscar se visualizara los datos del paciente.

The image shows a mobile application screen titled "NUEVA ATENCION". At the top, it displays the time "04:32" and battery level "7%". The screen is divided into several sections:

- Header:** "NUEVA ATENCION" in bold black text.
- Professional Info:** "FISIOTERAPEUTA / AUXILIAR" and "JOSE RODRÍGUEZ ORTEGA".
- Patient Info:** "CI PACIENTE" followed by "654321" and a blue "BUSCAR" button.
- DATOS PERSONALES:** A section containing:
 - LUIS ORDOÑEZ CHOQUE
 - CI: 654321 Sexo: MASCULINO Edad 46 años
 - Patología TRAUMATICA
- Form Fields:** Two input fields labeled "FECHA DE ATENCION" and "HORA DE ATENCION" are highlighted with a red border. Yellow arrows point from external text boxes to these fields.
- MOTIVO DE CONSULTA:** A section below the form fields.
- Buttons:** A green "AGREGAR" button and a red "CANCELAR" button at the bottom.

Annotations on the left side of the screen:

- A yellow box with red text "Presionar el botón Fecha de Atención" has a yellow arrow pointing to the "FECHA DE ATENCION" field.
- A yellow box with red text "Presionar el botón Hora de Atención" has a yellow arrow pointing to the "HORA DE ATENCION" field.

Si presiona el boton "FECHA DE ATENCION" aparecera una ventana emergente para que pueda seleccionar la fecha de atención.

Si presiona el boton "HORA DE ATENCION" aparecera una ventana emergente para que pueda seleccionar la hora de atención.

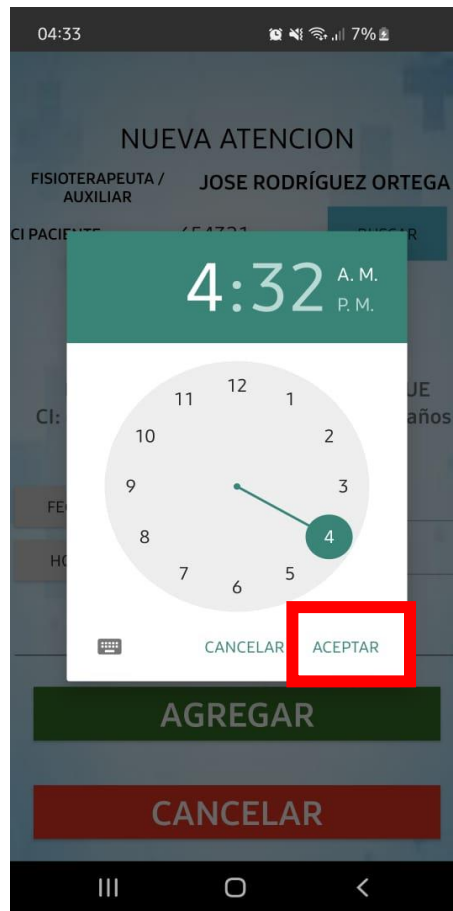
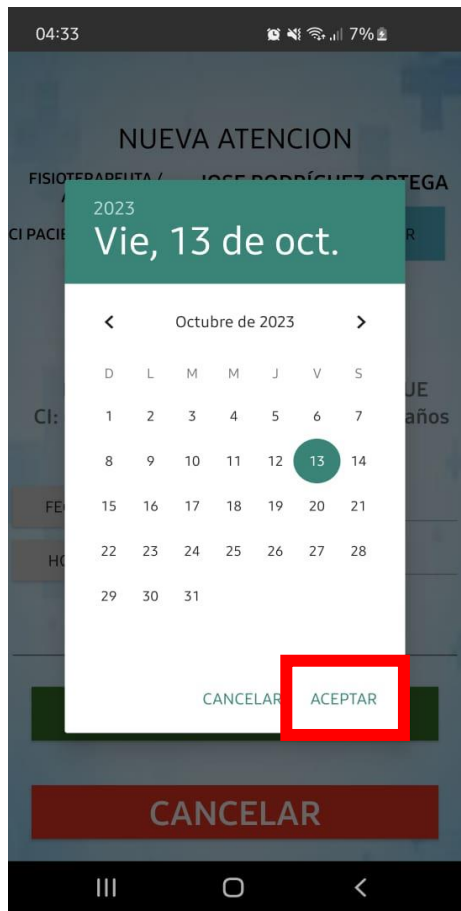

Para confirmar la fecha de atencion debe presionar el boton ACEPTAR , de igual manera para confirmar la hora de atencion se debe presionar el boton ACEPTAR en la ventana emergente.

04:33

NUEVA ATENCION

FISIOTERAPEUTA / AUXILIAR JOSE RODRÍGUEZ ORTEGA

CI PACIENTE 654321 BUSCAR

DATOS PERSONALES

LUIS ORDOÑEZ CHOQUE
CI: 654321 Sexo: Masculino Edad 46 años

Patología TRAUMATICA

FECHA DE ATENCION 13/10/2023

HORA DE ATENCION 04:32 a. m.

MOTIVO DE CONSULTA

dolor leve

AGREGAR

CANCELAR

Despues de llenar el formulario , debe presionar **“AGREGAR”** para guardar los datos ingresados, o **“CANCELAR”** si no desea guardar ningun dato.

Realizar Atención



De la lista de Atenciones Pendientes debe seleccionar el icono  en la atencion que desea realizar la rehabilitación. Una vez presionado sera dirigido a la pantalla de Rehabilitacion

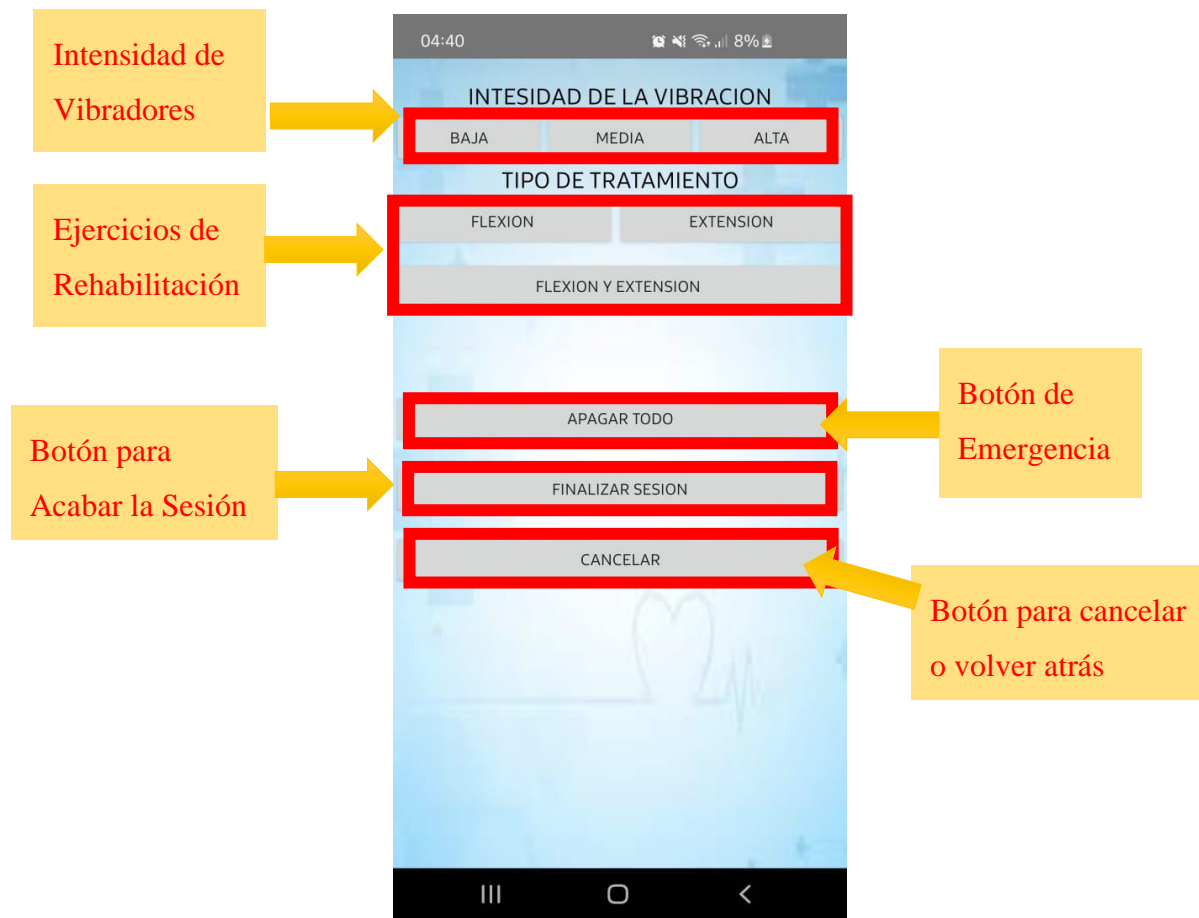

Los primeros 3 Botones son la intensidad de los vibradores , las opciones son **BAJA** ,**MEDIA** y **ALTA**.

Los siguientes 3 botones son los ejercicios de rehabilitacion que puede realizar la ortesis como ser: **FLEXION** , **EXTENSION** y **FLEXION-EXTENSION**.

Tambien cuenta con un boton "APAGAR TODO" , en caso de emergencia o para detener todo de golpe.

Al presionar " FINALIZAR SESION " , se apagara todo y se guardara datos.

Al presionar " CANCELAR " ,se volvera a la pantalla de Atenciones Pendientes sin guardar ningun dato.

Ver Atenciones Terminadas

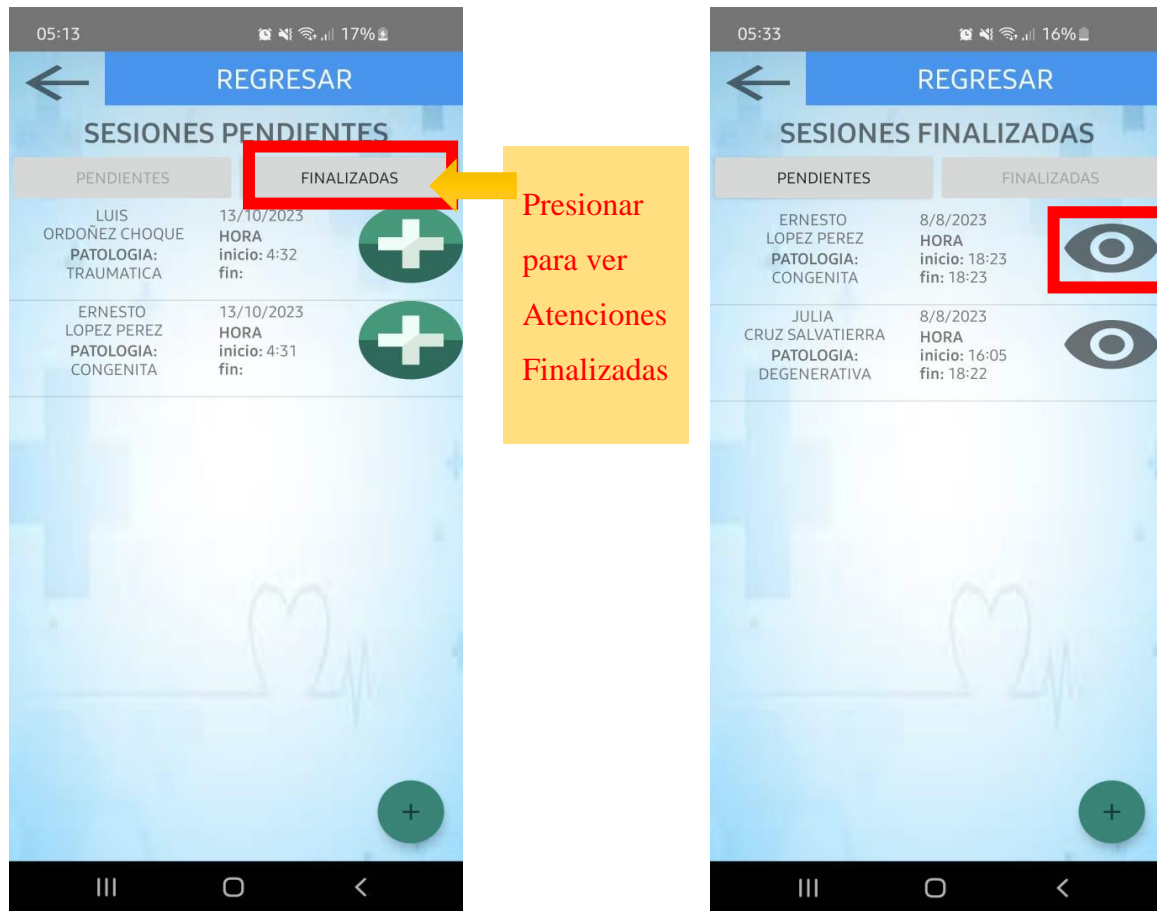

Para poder visualizar las Sesiones terminadas o Atenciones Terminadas, debe presionar el boton **FINALIZADAS**.

Al presionar el icono  en la atencion seleccionada se podra Visualizar los datos de la sesion terminada

05:34 16%

DATOS SOBRE LA SESION

NOMBRE DEL FISIOTERAPEUTA/AUXILIAR	JOSE CARLOS VELASQUEZ RODRÍGUEZ
------------------------------------	---------------------------------

DATOS DEL CLIENTE

NOMBRE(S) DEL PACIENTE	ERNESTO
APELLIDO(S) DEL PACIENTE	LOPEZ PEREZ
EDAD DEL PACIENTE	35
CEDULA DE IDENTIDAD DEL PACIENTE	10203040
SEXO DEL PACIENTE	MASCULINO
PATOLOGIA DEL PACIENTE	CONGENITA
TELEFONO DEL PACIENTE	71989865

DATOS DE LA SESION

FECHA	8/8/2023
HORA INICIO	18:23

Aquí se visualiza los datos completos de cada atencion terminada , como ser el personal que hizo la atencion, los datos completos del paciente atendido y los datos completos de la sesion.

I.2 Anexo 2.- Manual de Armado del Prototipo**MANUAL DE ARMADO DEL PROTOTIPO**

Piezas utilizadas en el prototipo

Piezas 3D diseñadas



Ilustración 1 Antebrazo 3D



Ilustración 2 Mano 3D

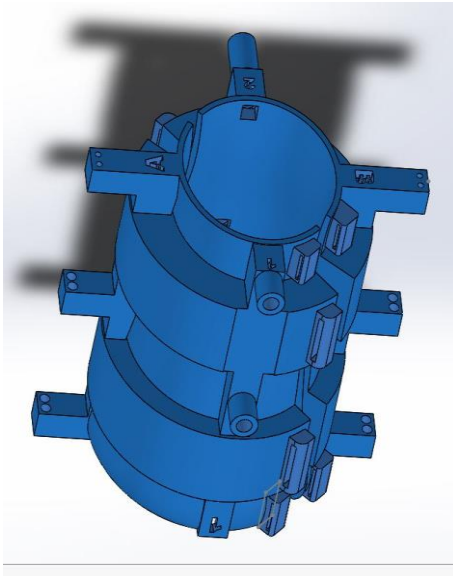

Ilustración 3 Soporte Derecho

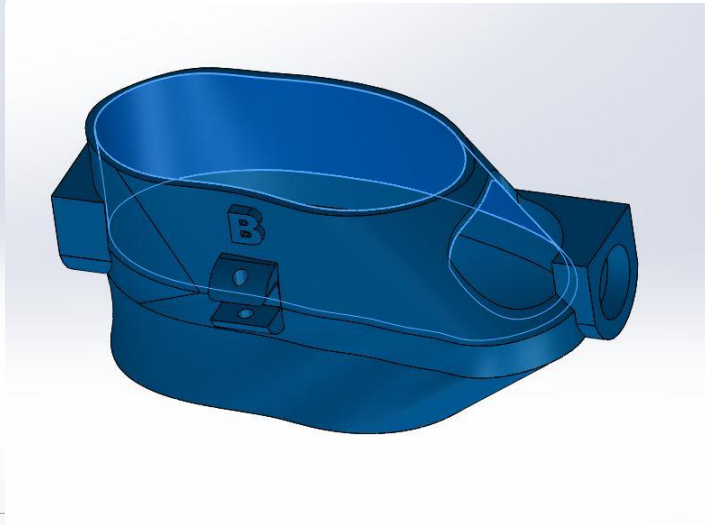

Ilustración 4 Soporte Izquierdo

Partes externas como pernos,tuercas mariposas,etc.

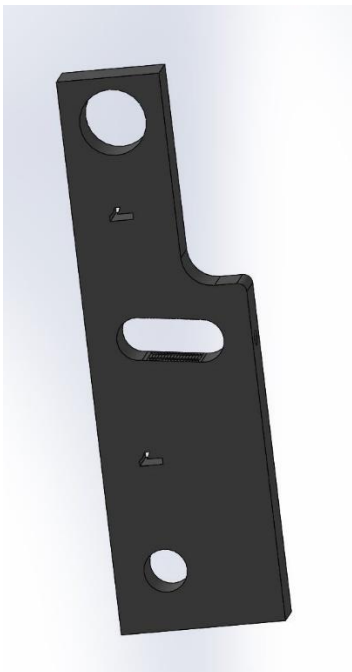

Ilustración 5 perno cabeza Redonda

Ilustración 6 Tuerca Mariposa



Ilustración 7 Soporte de Resorte Izquierdo



Ilustración 8 soporte de Resorte Derecho

Primero unir las 4 piezas como se ve en la siguiente imagen

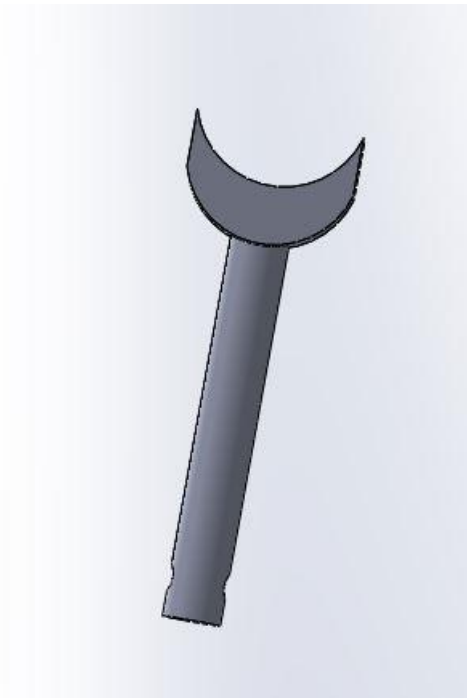

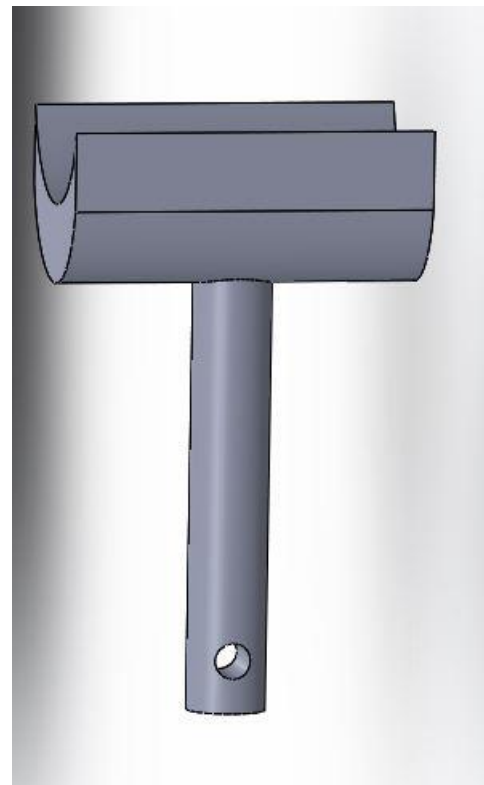
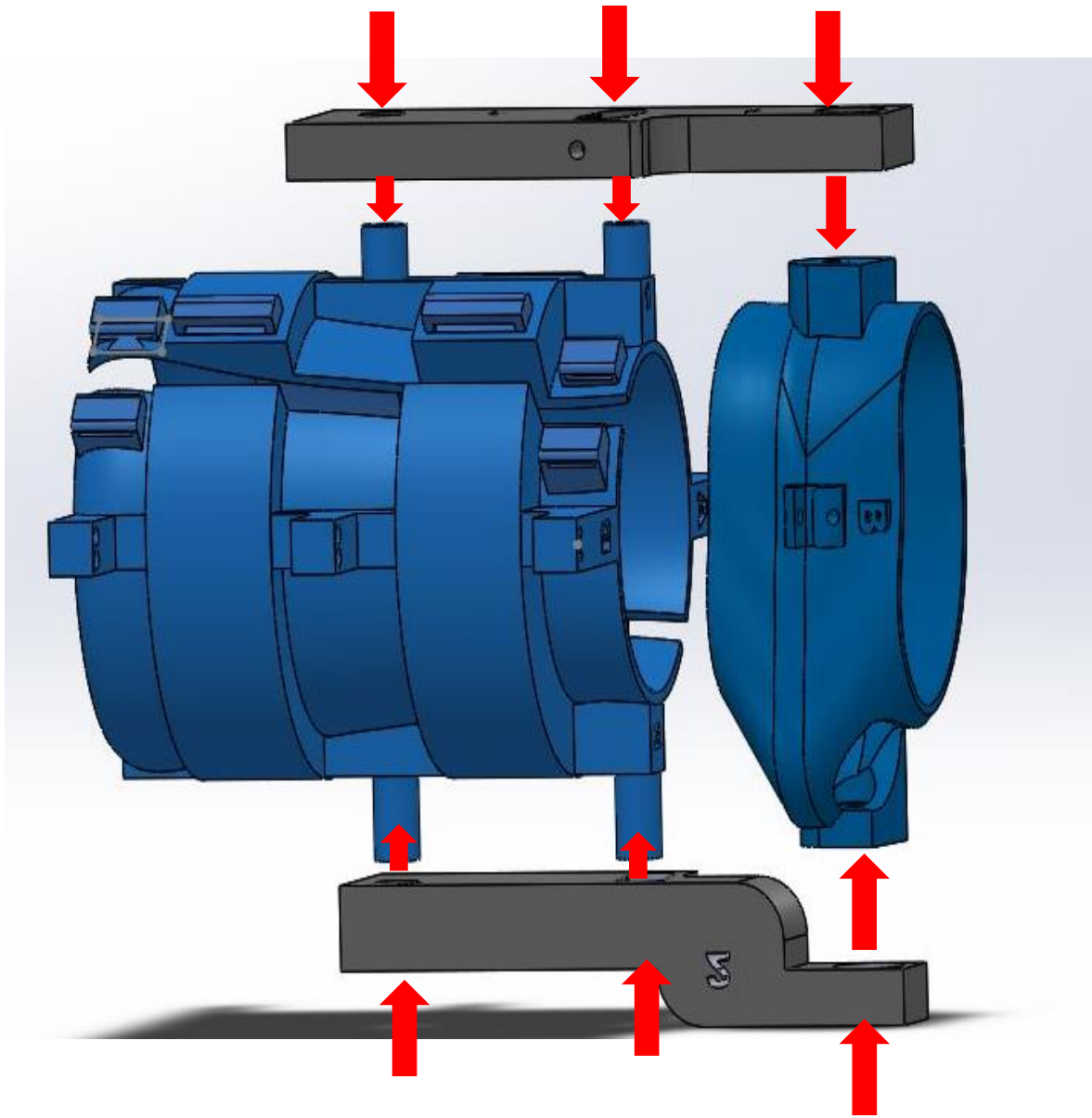
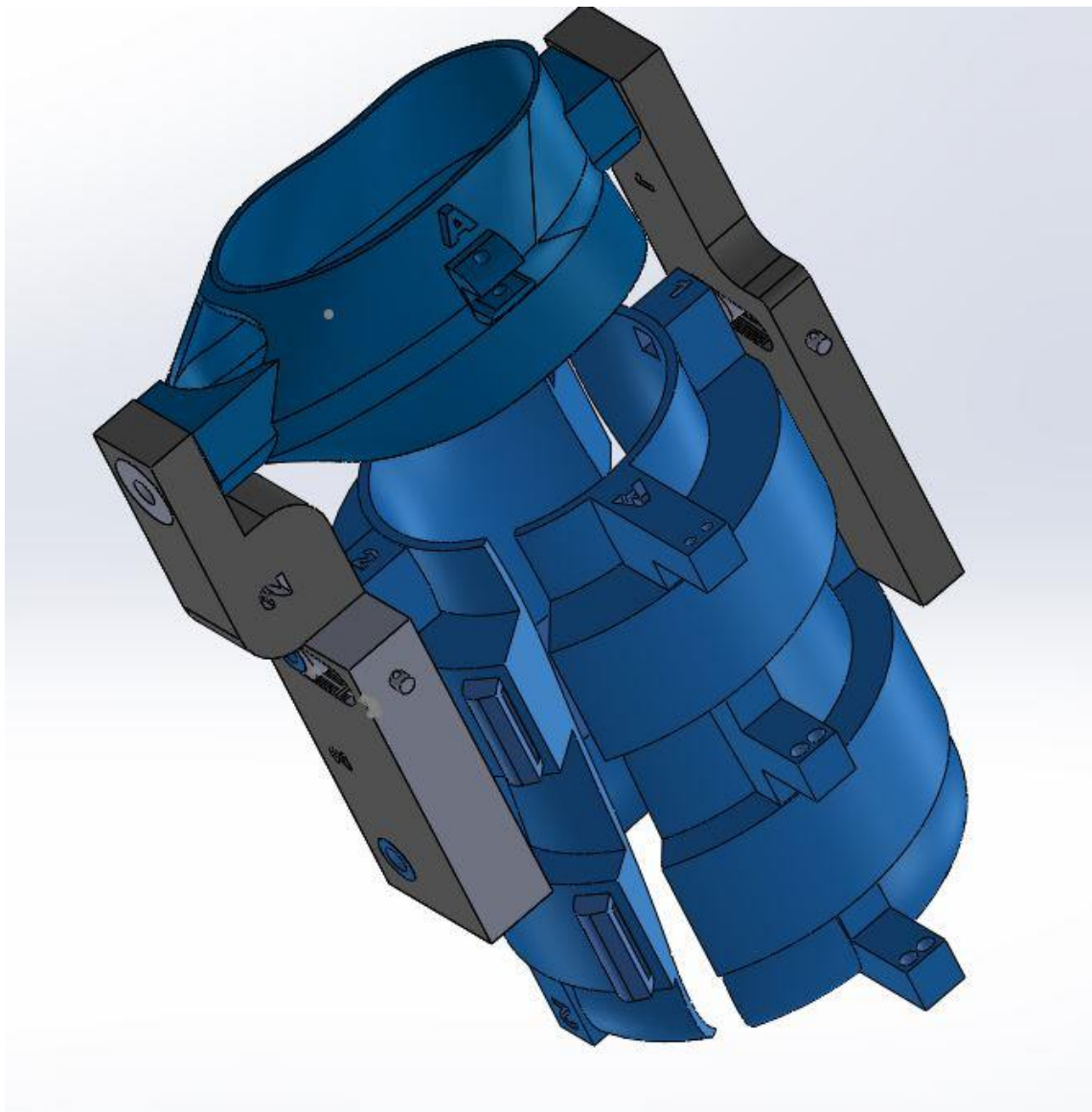

Segundo Una vez unido debe quedar de la siguiente manera







Anexo 3.- Lista de Participantes de la Capacitación

LISTA DE PARTICIPANTES DE LA CAPACITACION
CLINICA GOLDEN KINESIO

N°	NOMBRE COMPLETO	CEDULA DE IDENTIDAD	FIRMA
1	Alejandro Rojas R.	10647392	
2	Paola Daniela Velasco Soliz	10639199	
3	Fernando Daniel Choque	7203008	
4			
5			

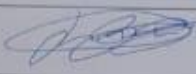
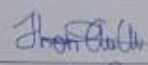
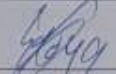
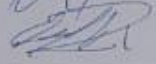
I.3 Anexo 4.- Lista de Participantes de la Socialización

LISTA DE PARTICIPANTES DE LA SOCIALIZACION
CLINICA GOLDEN KINESIO

Nº	NOMBRE COMPLETO	CEDULA DE IDENTIDAD	FIRMA
1	Joel Benjamín Cazon Forzales	10743242	
2	Jhon Aldahir Añasgo	70706361	
3	Sergio García Moya	5795153	
4	Daniel Carvallo Ruiz	75141453	
5	Gerardo Javier Salas Torres	7144587	
6	Angely Maryn Arroyo Galvén	9723134	
7	Rocio Celeste Lopez Mealla	13591966	
8	Jose Enrique Rios Palma	7135721	
9			
10			
11			
12			