

Trabalenguas de los animales



Zorro zorro
pide socorro
con un gorro.

2



Pata, Peta, Pita
y Pota,
cuatro patas
con dos patas
cada pata.

4



El perro de San Roque
no tiene rabo porque
Ramón Ramírez se lo ha
cortado.

6



Tres tristes tigres
comieron trigo en un
trigal.

1



El hipopótamo Hipo
tiene hipo. ¿Quién le
quita el hipo al
hipopótamo
Hipo?

3



El cangrejo se quedó
perplejo al ver su
reflejo en aquel espejo.

5



Gallo y Grillo
gritan y gozan.
¡Cómo gritan y gozan
Gallo y Grillo!

7



Gallo y grillo,
gritan, gozan.
Gritan, gozan,
grillo y gallo.



Como poco coco
como poco coco
compro.



El hipopótamo hipo
tiene hipo ¿Quién le
quita el hipo al
hipopótamo hipo?



UN LIMON MEDIO LIMON
DOS LIMON MEDIO LIMON
TRES LIMON MEDIO LIMON



El amor es una
locura que no lo cura
el cura y si lo cura lo
cura es una locura
del cura



Quinto

Gallo y grillo,
gritan,
gozan. Gritan,
gozan, grillo y
gallo.





<http://www.magnoseducativas.com>

Imágenes Educativas

La cara del loro
se aclara con cloro,
claro, con cloro se aclara
la cara del loro.



 **TRABALENGUAS** 

**EL AJO PICÓ A LA COL
LA COL PICÓ AL AJO
AJO, COL, CARACOL**

PEQUENET Trabalenguas

En un árbol verde, reverde, reverde,
todo florecido, residó, residó.



ACTIVIDAD 2: Te Menciono Cuentos Desordenados

Observa las palabras y forma la oración.



le niño araña a la teme El



piñata La dulces tiene



bonito pájaro canta El



Falda es la corta



abuelos Los quieren niño al

Comprensión lectora

1. mamá Mi sopa come

2. perro El es negro color

3. El es azul vaso

4. La está flor en maceta la

5. balón El es fútbol de

6. toma Mi té tía

8. momia asustó La me

9. rota La está rama

10. es La alta torre

tra - tre - tri - tro - tru

Ordena palabras y forma oraciones

estrella La mucho. brilla

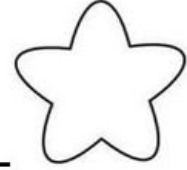

un gano Mi trofeo. equipo



hermana Mi triste. está



trompo gira El rápido



niño trompeta. El toca la



hermanos. Yo cuatro tengo



ACTIVIDAD 3: Hora De La Sopa De Letras

Sopa de letras



Encuentra las siguientes palabras:

M	O	E	O	W	D	A
S	P	S	Q	T	P	I
L	I	M	O	N	L	D
U	Ñ	U	E	L	K	N
R	A	S	E	R	F	A
J	Q	E	O	I	R	S
A	T	U	R	F	Y	U

LIMÓN

FRUTA

PIÑA

SANDÍA

www.edufichas.com

FRESA



Sopa de letras



Encuentra las siguientes palabras:

U	T	L	O	S	J	V
O	I	W	N	R	I	G
F	G	U	O	D	R	B
L	R	F	M	P	A	A
C	E	B	R	A	F	P
W	I	O	D	F	A	N
E	M	R	N	O	V	R

LEÓN

MONO

JIRAFRA

www.edufichas.com

CEBRA

TIGRE



P

Sopa de letras



p



palmeras



pelota



peine



pulpo



pecera



pastel



payaso



paleta

e	r	t	y	o	p	l	a	s	p
s	p	e	l	o	t	a	y	o	e
p	a	s	t	e	l	a	d	e	c
a	l	p	l	o	p	e	i	n	e
p	e	s	d	e	u	j	o	l	r
l	t	p	a	y	l	u	i	s	a
d	a	m	i	o	p	a	r	t	e
p	a	y	a	s	o	y	o	p	l
a	s	v	u	n	m	o	l	y	r
e	p	a	l	m	e	r	a	s	e

SESIÓN 5 ÁREA DE COPIA ACTIVIDAD 1: Completando las sílabas faltantes



Selecciona la sílaba faltante

 GELA__NA	TI TA SA	 __RRÓN	JE GA JA
 LA__	MA NA NI	 A__JA	BE BA BO
 MARI__TA	QUI QUE KA	 ASTRONAU__	TE TU TA
 PI__	TO TA SA	 BAILA__NA	TO TA SA
 __NEJO	TO TAS A	 ES__JO	TO TAS A

¿QUÉ SÍLABA FALTA?



PE		TA
----	--	----



ZA	PA	
----	----	--



	SO	RO
--	----	----



ME		SA
----	--	----



	JE	RAS
--	----	-----



BA	LLE	
----	-----	--



CE	RE	
----	----	--



	RO	NA
--	----	----

b

Escribe la sílaba que hace falta para completar la palabra

<http://www.elalididactico.org/>

___be



___rro

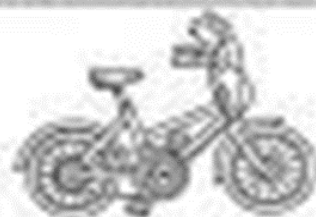

___cicleta



___rco

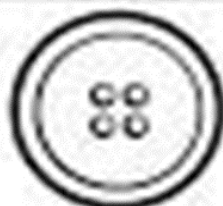

___tón

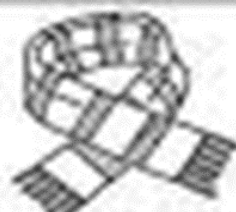

___fanda



___llete



___llena

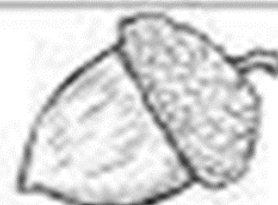

___llota



___tas



___tella



___gote

ACTIVIDAD 2: Ordenamos Las Sílabas





lo pe ta

pelota



llo ti cas



ba na lle





na man za





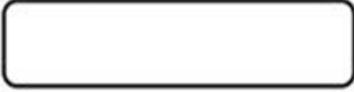



go a mi



pe ta trom



za to pa









jo es pe







no ta plá

ba cor ta







cha cu ra

ta men tor



pi tal hos

ca llo ba



ACTIVIDAD 3: Segmentación de Frases

   **Lapiscinarectangular** 

   **Lamujertumbada** 

   **Lasombrillacolorida** 

   **Losojosverdes** 

   **Losniñosbañistas** 

   **Losrefrescosfríos** 

   **Laschanclasseparadas** 

   **Lasduchascurvadas** 

   **Laspalmeraspequeñas** 

SEGMENTAR FRASES

Alguien ha omitido los espacios entre las palabras. ¿Serías capaz de colocarlos?

1.- *El libro resultó muy interesante.*

2.- *El policía fue muy listo.*

3.- *Ya hemos comprado un armario.*

4.- *Los bañiles son trabajadores.*

5.- *Mi padre es un buen profesor.*

SESIÓN N°7 ÁREA DE LECTURA ACTIVIDAD 1: Lectura Rápida de palabras

Nombre: _____ Fecha: _____



LECTURA RAPIDA

Número de palabras leídas la última vez: _____

pato	dado	pera	saco	pena	bebé
pelo	rana	foca	mina	café	moto
pila	rosa	taza	paté	tiza	pata
casa	rojo	peso	mora	puré	rata
mano	cola	vaca	cara	suma	bata
cama	nube	pala	boda	coco	poca
cuna	luna	ropa	loco	loro	codo
dedo	tele	cubo	boli	loca	sopa
beso	piso	gato	goma	vaso	pino
boca	polo	roca	sola	Bola	lana

Palabras leídas en 2 minutos _____

fase I



Lee las palabras orden, para ello ten en cuenta los números y luego escribe la frase completa:

son
4

María
1

Miguel
3

y
2

hermanos.
5

mucho
2

Alemania.
5

Hace
1

frío
3

en
4





Lee las palabras orden, para ello ten en cuenta los números y luego escribe la frase completa:

la 6 El 1 toda 5

 ladrando 4

perro 2 noche. 7 estuvo 3

Barcelona. 7 de 4 agosto 2

En 1 a 6

 iremos 3 vacaciones 5



ACTIVIDAD 2: Observación de Objetos

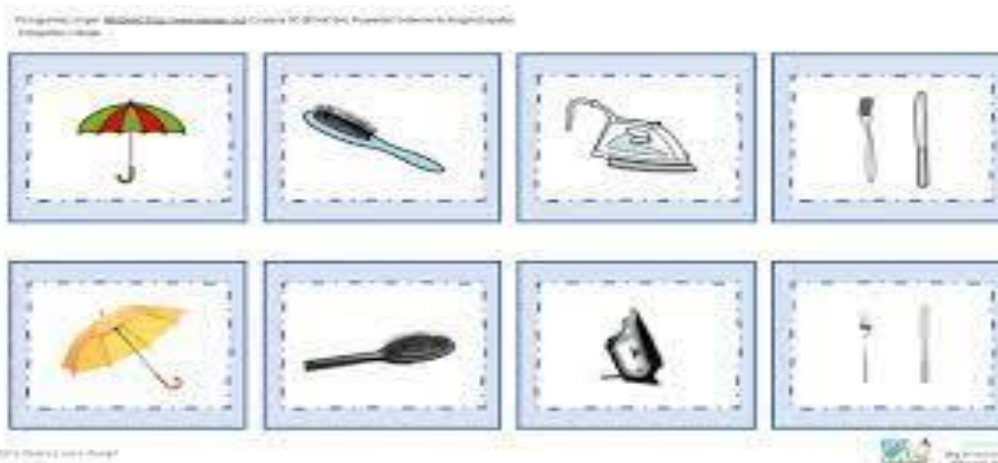
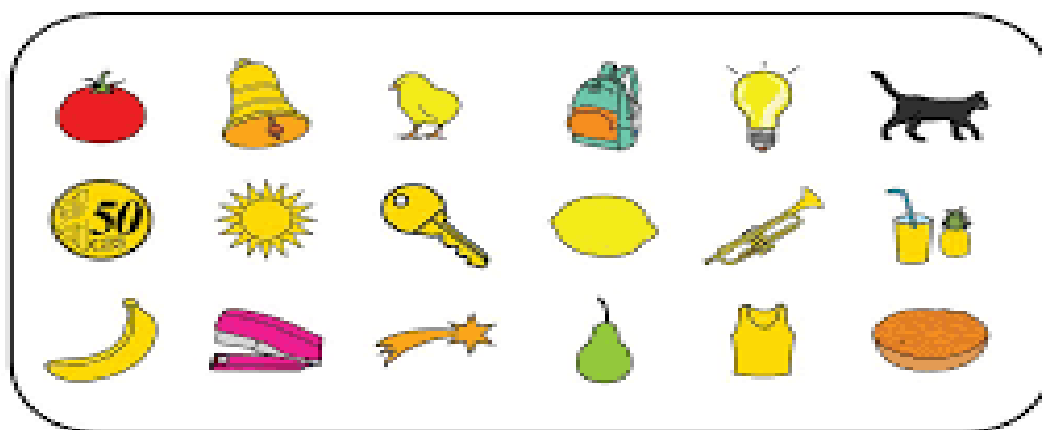

ACTIVIDAD 3: Identificar La Palabra Con Su Respectiva Imagen

Lee la palabra y une con líneas con la imagen que se corresponde.

tomate



túnel



maleta



pato



pito



moto



tapas



telas



MANO



PEINE



MONO



NOTA



ENANO



LANA



Une con una línea el dibujo con la palabra que le corresponde.



ardilla
llave
botella
pollito



ballena
llama
tornillo
martillo

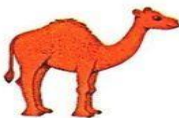
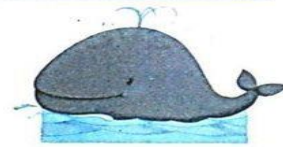

camello
silla
caballo
anillo



ACTIVIDAD 4: Te pregunto ¿Verdadero o Falso?



RAZONAMIENTO VERBAL

Verdadero o Falso

PRIMERO DE PRIMARIA

Lee detenidamente y clasifica como falso o verdadero colocando "V" o "F" según corresponda.

1. En el cerebro se guardan los recuerdos. ()
2. Los bosques producen grandes males al planeta. ()
3. Hacer la tarea es una forma de aprender. ()
4. Después del jueves sigue el viernes. ()
5. Las frutas y verduras alimentan y dan salud. ()
6. Los perros marrones son más fieles que los negros. ()
7. Necesitamos tomar leche para tener dientes fuertes ()



Observa la imagen y responde verdadero o falso:



- Hay dos perros.
- Dos niños comen una piruleta.
- No está lloviendo.
- Hay un niño en bicicleta.
- Una mujer está sentada en un banco.
- El padre lleva a su hijo subido en sus hombros.

<input type="checkbox"/>	<input type="checkbox"/>
<input type="checkbox"/>	<input type="checkbox"/>
<input type="checkbox"/>	<input type="checkbox"/>
<input type="checkbox"/>	<input type="checkbox"/>
<input type="checkbox"/>	<input type="checkbox"/>
<input type="checkbox"/>	<input type="checkbox"/>





Observa la imagen y responde verdadero o falso:



- Es de noche.
- Los niños están en un centro comercial.
- Los niños se lo están pasando muy bien.
- No hay ninguna persona mayor.
- Hay más niños que niñas.
- Están al aire libre.

<input type="checkbox"/>	<input type="checkbox"/>
<input type="checkbox"/>	<input type="checkbox"/>
<input type="checkbox"/>	<input type="checkbox"/>
<input type="checkbox"/>	<input type="checkbox"/>
<input type="checkbox"/>	<input type="checkbox"/>
<input type="checkbox"/>	<input type="checkbox"/>



SESIÓN 9 ÁREA DE DICTADO ACTIVIDAD 1: Completando Las Palabras Faltantes

<p>TORTUGA T_R_U_A</p> <p>-----</p> 	<p>GAFAS _A_AS</p> <p>-----</p> 	<p>CARACOL CA__C_L</p> <p>-----</p> 
<p>TIJERAS TI__RA_</p> <p>-----</p> 	<p>CABALLO C_B_L_O</p> <p>-----</p> 	<p>MALETA MA_E__</p> <p>-----</p> 
<p>LÁMPARA L__PA_A</p> <p>-----</p> 	<p>MARTILLO __RTI__O</p> <p>-----</p> 	<p>ESPEJO E_P_J_</p> <p>-----</p> 
<p>PIZARRA PI__RR_</p> <p>-----</p> 	<p>MOCHILA __CHI__</p> <p>-----</p> 	<p>POLLO _OLL_</p> <p>-----</p> 
<p>LIBRETA LI__ET_</p> <p>-----</p> 	<p>LÁPIZ __P_Z</p> <p>-----</p> 	<p>SERRUCHO SE__U__O</p> <p>-----</p> 
<p>ACUARELA A__AR__A</p> <p>-----</p> 	<p>HUEVO _U_V_</p> <p>-----</p> 	<p>TOMATE TO__T_</p> <p>-----</p> 

MARACAS
_AR__AS



PERFUME
__RF__E



SANDÍA
S_ND__



CONEJO
C_N_J_



TROMPETA
TR__PE_A



CEBRA
_E_R_



PLÁTANO
PL_TA__



BALLENA
__LLE_A



BATIDOR
B_I_O_



CUCHARA
CU__A_A



ARAÑA
A_A_A



LIMÓN
__MÓ_



HAMBURGUESA
__MBU_GU_S_



ESPONJA
ES__N__



GLOBOS
__O_OS



REGALO
_E_AL_



PERIÓDICO
_ER_OD_CO



CAMIÓN
C_M__N



ACTIVIDAD 2: Arrugando El Papel Con La Mano

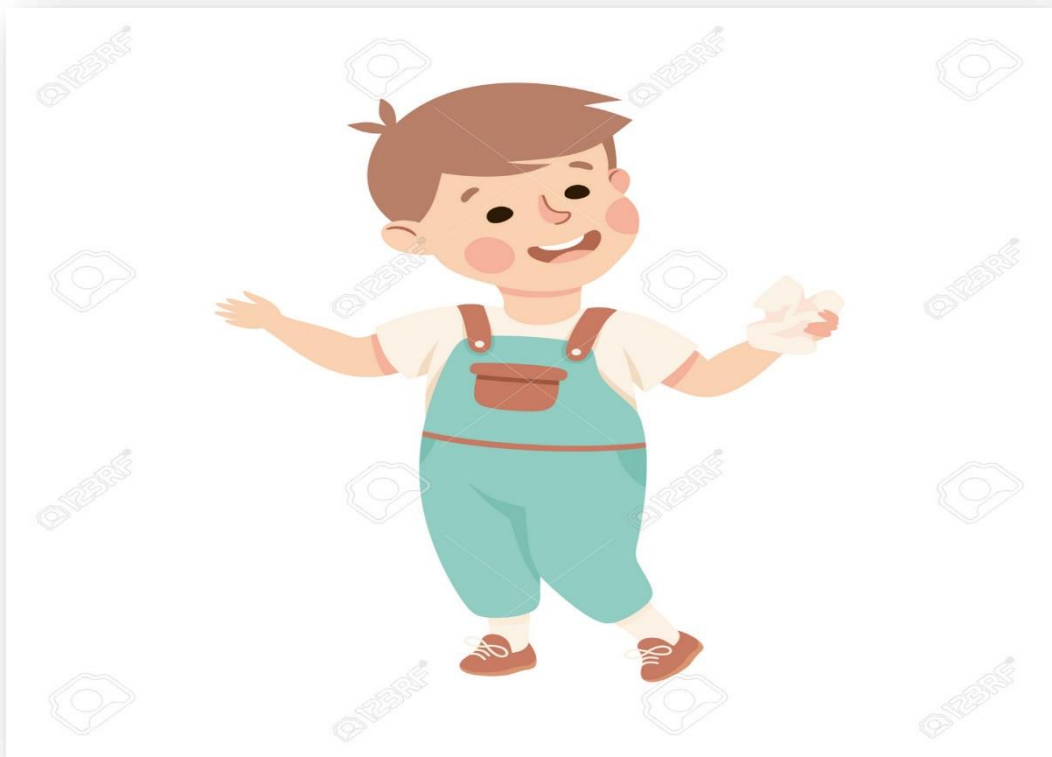
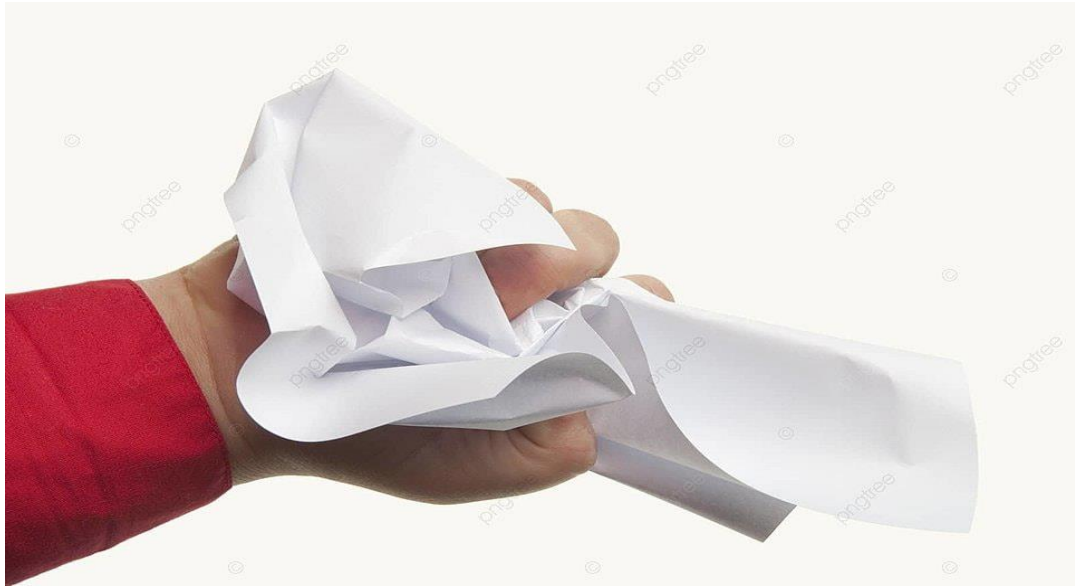

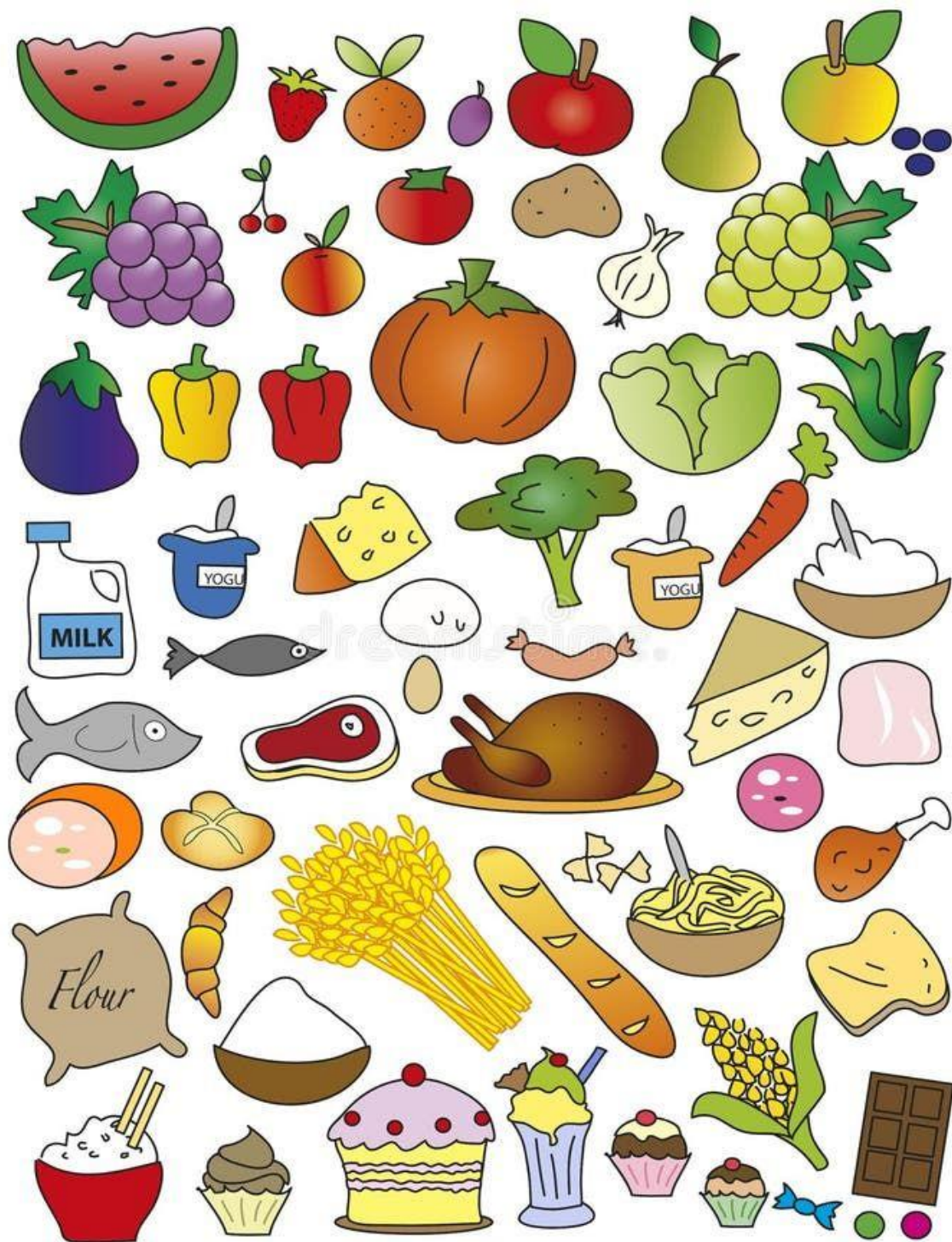

ACTIVIDAD 3: Nombrando Los Alimentos





SESIÓN 11 ÁREA SEGMENTACIÓN FONÉMICA ACTIVIDAD 1: Separando sílabas

Separa en sílabas para conocer cuántas sílabas tiene la palabra representada por el dibujo.

	1	2	3	4	5	6

	1	2	3	4	5	6

	1	2	3	4	5	6

	1	2	3	4	5	6

	1	2	3	4	5	6

	1	2	3	4	5	6

Maria Olvera para Aulap

 Ministerio de Educación
Bogotá, D.C. 2015

Separa en sílabas para conocer cuántas sílabas tiene la palabra representada por el dibujo.

	1	2	3	4	5	6

	1	2	3	4	5	6

	1	2	3	4	5	6

	1	2	3	4	5	6

	1	2	3	4	5	6

	1	2	3	4	5	6

Maria Olvera para Aulap

 Ministerio de Educación
Bogotá, D.C. 2015

Separa en sílabas para conocer cuántas sílabas tiene la palabra representada por el dibujo.



1	2	3	4	5	6



1	2	3	4	5	6



1	2	3	4	5	6



1	2	3	4	5	6



1	2	3	4	5	6



1	2	3	4	5	6

ACTIVIDAD 2: Separemos Palabras De Palabras

Nombre: _____
Fecha: _____

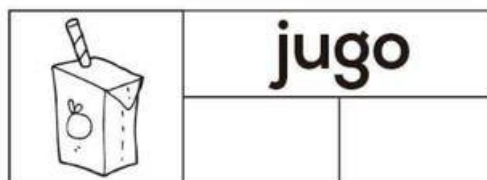
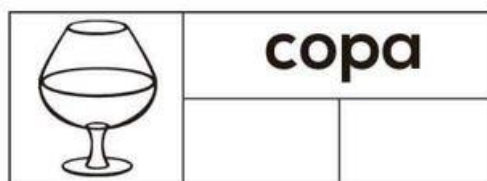
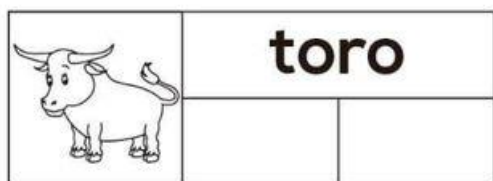
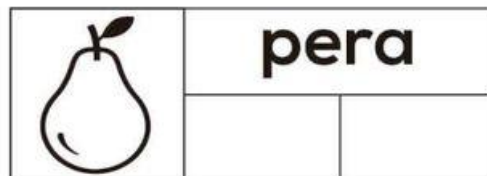
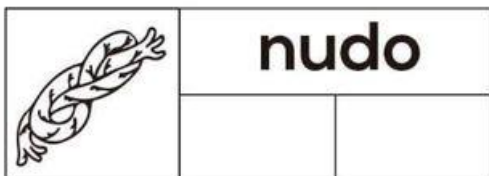



Nombre: _____
Fecha: _____



	mamá

	mesa

	puma

	cama

	mapa

	sapo

	pala

	dado

	dedo

	nido



	conejo		

	bolita		

	paleta		

	paloma		

	canica		

	pajaro		

	marina		

	besito		

	zorrillo		

	tomate		

ACTIVIDAD 3: Adivina Adivinanza

ADIVINANZAS

Materiales PAO

Soy astuto y juguetón
y cazar un ratón
es mi mayor
afición.



Materiales PAO

Ya ves, ya ves, tan claro
que es y no me la
adivines de aquí
a un mes.



Materiales PAO

En un cuarto me
arrinconan sin
acordarse de mí
pero pronto van a
buscarme cuando
tienen que subir.



Materiales PAO

Muchos golpes recibe
cuando a la gente,
la entrada prohíbe.



Materiales PAO

Es la reina de los mares, su
dentadura es muy buena, y
por no ir nunca vacía,
siempre dicen que
va llena.



Materiales PAO

Soy alta y delgada,
tengo un ojo, hago
vestidos y no me
los pongo.



Materiales PAO

Es larga y de lana, y
cuando hace frío se la
pone mi hermana
¿Quién soy?



Materiales PAO

Cuando llueve y sale el
sol, todos los colores,
tengo yo.



ADIVINANZAS

Materiales PAO

Tengo agujas y no sé coser, tengo números y no sé leer.



Materiales PAO

Dos pinzas tengo, hacia atrás camino, en el agua vivo, en el mar o en el río.



Materiales PAO

Todos me quieren para descansar iisi ya te lo he dicho!! no pienses más.



Materiales PAO

La A, anda. La B, besa. La C, reza ¿Qué fruta es esa?

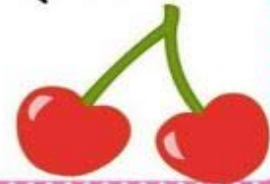

Materiales PAO

Soy pequeño y blandito y mi casa llevo sobre el lomito.



Materiales PAO

Cuando sonríes asoman blancos como el azahar unas cositas que cortan y que pueden masticar



Materiales PAO

Blanca por dentro, verde por fuera. Si quieres que te lo diga, espera.



Materiales PAO

Te la digo y no me entiendes, te la repito y no me comprendes.



SESIÓN 13 ÁREA DE FLUIDEZ VERBAL ACTIVIDAD 1: Elaboración de rimas a base de imágenes



¡A rimar!

Recorta las tarjetas y une las imágenes que riman ¡A divertirse!





ACTIVIDAD 2: Hora De Trabalenguas

**Pon para
Pepin pan
Papá, pon
para Pepin
pan.**



**Cuando cuentes
cuentos
Cuenta cuantos
cuentos cuentas**



**Por un poco de
coco, un pobre loco
se comió un foco**



**Diga albóndiga,
albóndiga diga.**



El Blog
OA

El Blog
OA

**Coco cocina coco
con cocadas de
coco, como coco
cocinaba poco,
los cocos poco
comerán.**



**El cocodrilo Drilo
tiene un cepillo
con el que limpia
el trillo, que limpio
es el cocodrilo
Drilo**





La araña con maña
amaña la laña.

La araña con maña
teje la telaraña.

La araña con maña
es una tacaña.

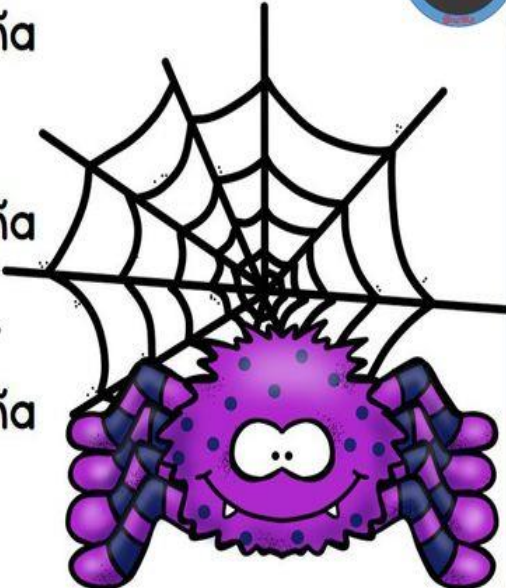

ACTIVIDAD 3: Resolviendo Crucigramas

color ELE 

CRUCIGRAMA PRIMAVERAL



1  17 

5  8  18  4  12 





3  14  16 

9  7  11  13 

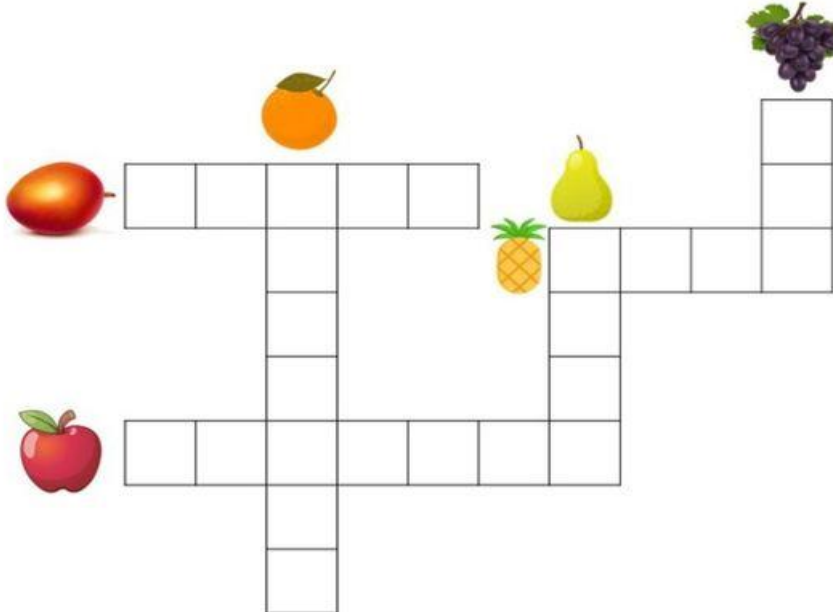
15  6  9  2  10 

CRUCIGRAMA DE FRUTAS



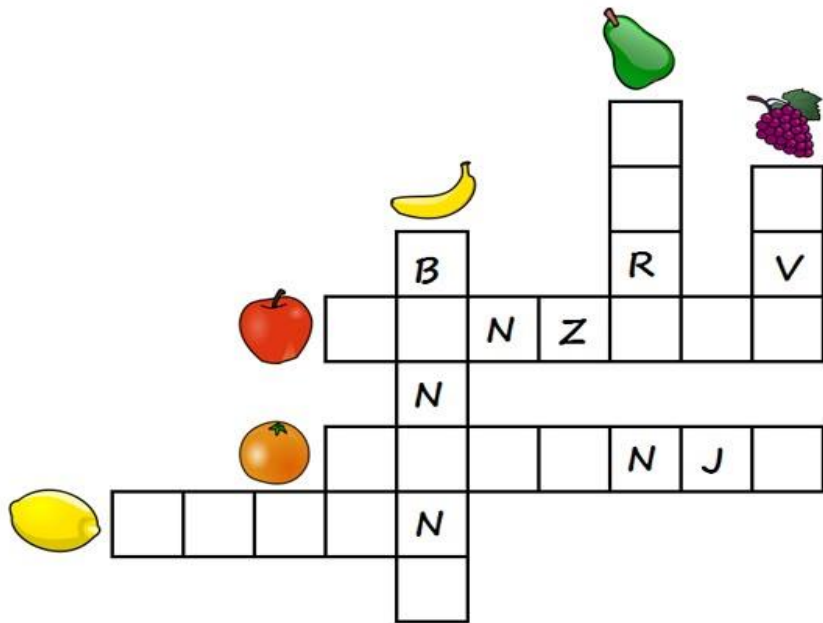

M	N	A	B	C	D	E
P	A	T	A	T	A	S
F	R	N	G	O	H	A
I	A	J	Z	M	K	N
L	N	M	N	A	Ñ	D
O	J	P	Q	T	N	I
R	A	S	P	E	R	A

ENCUENTRA

- SANDIA
- MANZANA
- PERA
- TOMATE
- PATATAS
- NARANJA



UN ELEFANTE

Un elefante se balanceaba
sobre la tela de una araña

Como veía que no se caía
fue a buscar otro elefante.

Dos elefantes se balanceaban
sobre la tela de una araña

Como veían que no se caían
Fueron a buscar otro elefante

Tres elefantes se balanceaban
sobre la tela de una araña

Como veían que no se caían
fueron a buscar otro elefante



La abejita

Yo tenía unas abejas
dentro de un barril;
se me fueron las abejas
y quedó el barril.

Regresé una tarde
por el mes de abril;
encontré una abeja
dentro del barril.

Abejita de oro,
¿qué hace usted ahí?

Yo no soy abeja de oro;
ni lo quiero ser ,
porque las abejas de oro
no fabrican miel.



La mariposa

Una mariposita
que traigo aquí
alitas amarillas
que le hacen así.



Que vuela entre
las flores del jardín
chupando las rositas
y el jazmín.



El sol

-¿Qué miras por la ventana?

-Miro el sol que ya se va
y me dice hasta mañana
Di madre que volverá.

Volverá niño querido
y hasta tu cuarto entrará
y si te encuentra dormido
-todavía ¿Qué dirá?



¡Ah! No me ha de hallar dormido
bien despierto me hallará.
Y si te encuentra ya vestido
que contento se pondrá.

Mi lápiz

Usa ropa de madera.
Cuello fuerte de latón.
Y sombrero de goma
mi lápiz con borrador.

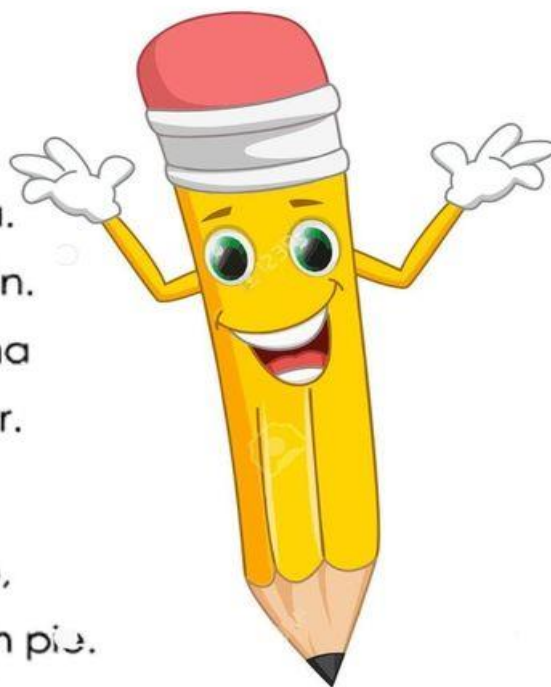

Lleva bajo su vestido,
la punta negra de un pie.
Cuando yo dibujo rápido,
mi lápiz baila muy bien.

Si hago las letras muy feas,
el cambia su posición.
Baila entonces de cabeza,
mi lápiz con borrador.

ACTIVIDAD 2: Trabalenguas



Paca se llama la vaca de la flor en la solapa, pero a Paca la vaca de la solapa le duele mucho la pata.

ImágenesEducativas.com



El perrito de Rita me irrita. Dile a Rita que cambie el perrito por una perrita.

ImágenesEducativas.com



El hipopótamo hipo está con hipo. ¿quién le quita el hipo al hipopótamo hipo?

ImágenesEducativas.com



El cloro no aclara la cara del loro con aro de oro, pero el cloro aclara el aro de oro en la cara del loro.

ImágenesEducativas.com



Pablo Picasso pintor
perpetuo,
pinta paisajes por poco
precio,
para poder partir
pronto para Paris.

ImágenesEducativas.com



El anillo del llavero
no tiene llaves.
¿Quién se ha llevado las
llaves
del anillo del llavero?

ImágenesEducativas.com

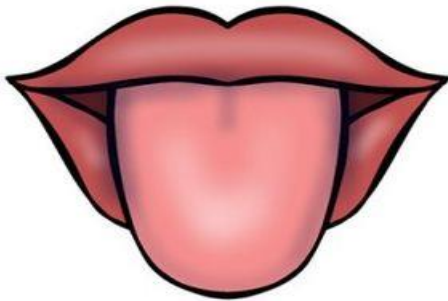

Luengas lenguas hacen falta
para no trabalenguarse.
El que no tenga una lengua
lengua bien podrá
trabalenguarse.

ImágenesEducativas.com



Tres tristes trapezistas con
tres trapos troceados
hacen trampas truculentas
porque suben al trapecio
por trapos y no por
cuerdas.

ImágenesEducativas.com



FACULTAD DE HUMANIDADES
CARRERA DE PSICOLOGÍA
DEPARTAMENTO DE ADMINISTRACIÓN CONJUNTA
DE CIENCIAS SOCIALES Y PSICOLOGÍA EDUCATIVA - PSICOLOGÍA GENERAL Y CLÍNICA
Campus universitario - Tel. 66-43114 - Interno 106 - 107
Tarija - Bolivia



**CONVENIO DE COOPERACIÓN INTERINSTITUCIONAL
ENTRE LA FACULTAD DE HUMANIDADES DE LA UNIVERSIDAD
AUTÓNOMA "JUAN MISAEL SARACHO" DE TARIJA
Y LA UNIDAD EDUCATIVA "BOLIVIA" - (TURNO TARDE)**

PRIMERA: (DE LAS PARTES).

Intervienen en la suscripción del presente Convenio de Cooperación Interinstitucional:

- 1.1. La **CARRERA DE PSICOLOGÍA, DEPENDIENTE DE LA FACULTAD DE HUMANIDADES DE LA UNIVERSIDAD AUTÓNOMA "JUAN MISAEL SARACHO"**, representado legalmente por el Lic. Javier Bladés Pacheco Decano de la Facultad de Humanidades y el Lic. Reynaldo Cary Condori, como Director del Dpto. de Adm. Conjunta de Ciencias Sociales y Psicología Educativa - Psicología General y Clínica.
- 1.2. La **UNIDAD EDUCATIVA "BOLIVIA"** (turno tarde), está representada por la Directora, Lic. Flora Leonilda Segovia Gareca.
- 1.3. Para efectos del presente Convenio serán denominados en forma conjunta como "**PARTES**".

SEGUNDA: (DE LOS ANTECEDENTES)

La **CARRERA DE PSICOLOGÍA DEPENDIENTE DE LA FACULTAD DE HUMANIDADES DE LA UNIVERSIDAD AUTÓNOMA "JUAN MISAEL SARACHO"**, con más de 44 años de servicio académico al desarrollo del país y de la región, formando profesionales a nivel de Licenciatura que se encuentran debidamente capacitados para desarrollar trabajos en las diferentes áreas de su disciplina.

La Unidad Educativa "Bolivia" (turno tarde), tiene como objetivo fortalecer el crecimiento y desarrollo social de los niños, jóvenes y adolescentes de la Provincia Cercado del Dpto. de Tarija.

TERCERA: (DEL OBJETO DEL CONVENIO).

Por el presente Convenio de Cooperación Interinstitucional, la **UNIDAD EDUCATIVA "BOLIVIA"** (turno tarde) y la **FACULTAD DE HUMANIDADES** se comprometen a implementar un sistema de **Prácticas pre-profesionales, Prácticas Institucionales y trabajos de grado en la modalidad de Investigación** para estudiantes de la Carrera de Psicología y/o que estén habilitados a optar por las diferentes modalidades de titulación.

CUARTA: (DE LAS PRÁCTICAS PRE-PROFESIONALES).

La **Práctica Pre-profesional** es una experiencia que contribuye, como primera forma de contacto con el mundo laboral, a complementar la formación del estudiante con un trabajo relacionado con su carrera.

La duración de la **Práctica Pre-profesional** variará según su naturaleza, las necesidades académicas del estudiante y las necesidades de la **UNIDAD EDUCATIVA "BOLIVIA" - (TURNO TARDE)**, sin embargo, en ninguno de los casos podrá ser inferior a un mes ni mayor a 6 meses.



UNIVERSIDAD AUTÓNOMA "JUAN MISAEL SARACHO"
FACULTAD DE HUMANIDADES
CARRERA DE PSICOLOGÍA
DEPARTAMENTO DE ADMINISTRACIÓN CONJUNTA
DE CIENCIAS SOCIALES Y PSICOLOGÍA EDUCATIVA - PSICOLOGÍA GENERAL Y CLÍNICA
Campus universitario - Tel. 66-43114 - Interno 106 - 107
Tarija - Bolivia



La UNIDAD EDUCATIVA "BOLIVIA" (turno tarde), deberá considerar el número de horas exigidas por la carrera. Asimismo, el estudiante continuará cumpliendo con sus responsabilidades académicas sin descuidarlas, podrá cumplir únicamente un horario máximo de medio tiempo en la La UNIDAD EDUCATIVA "BOLIVIA" (turno tarde).

QUINTA: (DE LOS TRABAJOS DE PRÁCTICA INSTITUCIONAL).

La Práctica Institucional es un trabajo de práctica laboral (vinculada a cualquier campo de acción del psicólogo) que coadyuva en el quehacer de las distintas instituciones del medio regional; la misma que posibilita que el estudiante de la Carrera de Psicología de la UAJMS confronte con la realidad de las competencias (conocimientos, habilidades, valores) desarrolladas en su proceso de formación profesional.

La Práctica Institucional podrá ser realizada en cualquier Institución con la cual la Facultad de Humanidades haya firmado convenio interinstitucional, que cuente con un proyecto y/o programa en el cual se inserte el accionar del profesional psicólogo.

El desarrollo de la Práctica Institucional, tendrá una duración de seis meses como máximo, o su equivalente a 500 horas de práctica, debiendo entregarse una memoria del trabajo realizado, según los lineamientos establecidos. El estudiante podrá solicitar la ampliación del plazo en caso de no haber terminado el trabajo.

SEXTA: (DEL PROCEDIMIENTO DE EJECUCIÓN).

- a. **Solicitud de la UNIVERSIDAD:** En virtud al presente Convenio, la UNIVERSIDAD podrá presentar a la institución una solicitud para la realización de prácticas pre-profesionales o trabajos de Práctica Institucional o de Investigación.
- b. **Requerimiento de la UNIDAD EDUCATIVA "BOLIVIA" - (TURNO TARDE):** elaborará sus requerimientos y solicitará por escrito a la UNIVERSIDAD la difusión de los mismos en la carrera de psicología. El proceso de selección definitiva se llevará de manera interna en LA UNIDAD EDUCATIVA "BOLIVIA" - (TURNO TARDE).

SÉPTIMA: (DE LAS OBLIGACIONES DE LAS PARTES).

Las partes se responsabilizan y comprometen al cumplimiento de las siguientes obligaciones.

7.1 La CARRERA DE PSICOLOGÍA, DEPENDIENTE DE LA FACULTAD DE HUMANIDADES DE LA U.A.J.M.S. se compromete a:

- Designar estudiantes de la Carrera de Psicología para que realicen su Práctica Institucional o trabajo de Investigación.
- Proporcionar un ejemplar del trabajo final de Práctica Institucional o de Investigación
- Asignar un profesor guía para el trabajo de grado, el mismo que deberá prestar el asesoramiento teórico práctico en la elaboración de dicho trabajo.
- En el caso de Prácticas grupales será el docente de la materia, el responsable y guía de la misma.
- El/los estudiantes(s) se compromete(n) a realizar un trabajo responsable, basado en los conocimientos adquiridos a lo largo de su formación profesional y que vaya a contribuir al objetivo de la institución.



7.2 La UNIDAD EDUCATIVA "BOLIVIA" – (TURNO TARDE), se compromete a:

- Comunicar a la UNIVERSIDAD, previo al inicio de las actividades a ser realizadas, la nómina de los estudiantes aceptados para las prácticas pre-profesionales, trabajos de Practica Institucional o de Investigación.
- Facilitar a los estudiantes la información, infraestructura y elementos requeridos para el desarrollo de las actividades acordadas en el marco del presente Convenio.
- Designar el personal técnico y profesional que tenga la formación requerida para el asesoramiento, guía y seguimiento de los trabajos de los estudiantes, durante la vigencia de las prácticas pre-profesionales, trabajos de Practica Institucional o de Investigación.
- Presentar a la UNIVERSIDAD informes de las actividades realizadas por los estudiantes, cuando así se requiera (prácticas pre-profesionales acreditadas, modalidad de graduación por trabajo dirigido).
- Suscribir con cada estudiante un *Acuerdo de Compromiso Individual* en el que se especifique el plan de trabajo establecido y las condiciones y obligaciones a los que estará sujeto el estudiante durante la realización de sus actividades en LA UNIDAD EDUCATIVA "BOLIVIA" – (TURNO TARDE), el mismo que de ninguna manera deberá implicar obligaciones que vulneren los derechos de los estudiantes; asimismo deberá especificar y aclarar que el Acuerdo no se trata de un contrato civil o laboral de trabajo.
- Dar un trato digno y respetuoso a los estudiantes, velando de que no se realice ningún tipo de discriminación, abuso, violencia y acoso en su contra.
- En base al perfil del proyecto aprobado, realizará un seguimiento y dará su conformidad en el informe de trabajo realizado por los estudiantes.

OCTAVA: (DE LA NATURALEZA DEL CONVENIO).

El Convenio que se suscribe no genera ningún vínculo laboral o de carácter contractual, administrativo o civil entre la INSTITUCIÓN y los estudiantes de la UNIVERSIDAD comprendidos dentro de las actividades objeto del mismo, debido a que las labores que desarrollará el estudiante, son de carácter académico y para contribuir a la complementación de su formación profesional, por tanto, no está sujeto a normas laborales. Asimismo, el Convenio no representa erogación económica a ninguna de las partes, toda vez que su organización y ejecución se efectuará en base a la mutua cooperación.

NOVENA: (DE LA COORDINACIÓN).

Las personas responsables de la coordinación del Convenio será la Directora de La UNIDAD EDUCATIVA "BOLIVIA" – (TURNO TARDE) y el Director del Departamento de Administración Conjunta de Ciencias Sociales y Psicología Educativa – Psicología General y Clínica, por parte de la FACULTAD DE HUMANIDADES DE LA UAJMS.

DÉCIMO: (DE LA VIGENCIA, RESOLUCIÓN Y MODIFICACIÓN DEL CONVENIO).

El presente Convenio tendrá vigencia de tres (3) años computables a partir de su suscripción, y podrá ser renovado por acuerdo entre las partes al final de dicho plazo y previa evaluación del mismo.

En caso de que cualquiera de las partes decidiera resolver el convenio antes del plazo mencionado, dará aviso justificado y en forma escrita con tres meses de anticipación a la otra parte. Las actividades iniciadas y en curso de ejecución continuarán hasta que se cumpla el plazo predeterminado.



UNIVERSIDAD AUTÓNOMA "JUAN MISAEL SARACHO"
FACULTAD DE HUMANIDADES
CARRERA DE PSICOLOGÍA
 DEPARTAMENTO DE ADMINISTRACIÓN CONJUNTA
 DE CIENCIAS SOCIALES Y PSICOLOGÍA EDUCATIVA - PSICOLOGÍA GENERAL Y CLÍNICA
 Campus universitario - Tel. 66-43114 - Interno 106 - 107
 Tarija - Bolivia



podrá rescindir el presente Convenio, dando cumplimiento al procedimiento de resolución señalado en el párrafo precedente.

El convenio podrá ser modificado por consentimiento de las partes intervinientes, mediante comunicación escrita y aceptación mutua.

DÉCIMO PRIMERA: (DE LA CONFORMIDAD).

Las partes manifiestan su plena conformidad con todas y cada una de las cláusulas que preceden al presente Convenio, obligándose a su fiel y estricto cumplimiento, en fe de lo cual suscriben al pie, en la ciudad de Tarija a los veintisiete días del mes de febrero de dos mil veinticuatro años.

Firman en constancia:

Dr. Lic. Javier Bladés Pacheco Ph.D.	M.Sc. Lic. Reynaldo Cary Condori
DECANO	DIRECTOR DPTO. PSICOLOGÍA
FACULTAD DE HUMANIDADES	FACULTAD DE HUMANIDADES
U.A.J.M.S.	U.A.J.M.S.



Lic. Flora Leonilda Segovia Gareca
DIRECTORA DE LA U.E. "BOLIVIA"
(TURNO TARDE)



UNIVERSIDAD AUTÓNOMA "JUAN MISAEL SARACHO"
FACULTAD DE HUMANIDADES
CARRERA DE PSICOLOGÍA
DEPARTAMENTO DE ADMINISTRACIÓN CONJUNTA
DE CIENCIAS SOCIALES Y PSICOLOGÍA EDUCATIVA - PSICOLOGÍA GENERAL Y CLÍNICA
Campus universitario - Tel. 66-43114 - Interno 106 - 107
Tarija - Bolivia



Tarija, 21 de febrero de 2024
UNIV.FAC.HUM.DPTO.PSIC.OF.Nº. 023/2024



Señora

Lic. Flora Leonilda Segovia Gareca
DIRECTORA DE LA UNIDAD EDUCATIVA "BOLIVIA" DE LA CIUDAD DE TARIJA.

Presente.

REF: Solicitud de permiso para aplicación de Programa.

Distinguida Directora:

Por intermedio de la presente tengo a bien dirigirme a usted, para expresarle un saludo cordial, deseándole éxitos en las delicadas funciones que desempeña.

La Carrera de Psicología de la Universidad Autónoma "Juan Misael Saracho", tiene en su Currícula la asignatura de Actividad de Profesionalización I, II y III, en la cual, los estudiantes realizan trabajos de Investigación y/o Prácticas Institucionales, como modalidad de graduación.

El motivo de la presente es hacerle conocer que el Univ. LUIS MIGUEL GARECA QUIROGA, CON C.I 10624251, Cel. 63792453, está cursando la materia de actividad de profesionalización II. Por lo que; solicito a su autoridad pueda dar la autorización correspondiente para que el universitario, realice el trabajo de PRACTICA INSTITUCIONAL, con el tema titulado: "PROGRAMA DE APOYO PSICOPEDAGÓGICO Y FORMACIÓN EN VALORES ÉTICOS MORALES EN ESTUDIANTES DE 1° A 3° DE EDUCACIÓN PRIMARIA EN LA UNIDAD EDUCATIVA "BOLIVIA" DE LA CIUDAD DE TARIJA, que tiene a bien usted dirigir.

Sin otro particular y agradeciendo su gentil atención a la presente, saludamos a usted muy atentamente.

M. Sc. Reynaldo Cary Cordori
DIRECTOR DEL DPTO. DE ADM. CONJUNTA DE
CIENCIAS SOCIALES Y PSICOLOGÍA EDUCATIVA -
PSICOLOGÍA GENERAL Y CLÍNICA
FAC. HUMANIDADES - U.A.J.M.S



RC/rb.
CC.ARCH.



Tarija, 17 de abril del 2024

CARTA DE CUMPLIMIENTO – U.E. BOLIVIA (TURNO TARDE) NIVEL PRIMARIO

Estimado:

M.Sc. Lic. Jose Bismarck Gutiérrez Buceta

Docente Tutor: (APF 503) Actividad de Profesionalización II– UAJMS

En la presente carta da a conocer que la Unidad Educativa “Bolivia” Turno Tarde del nivel primario en el Barrio Senac de la ciudad de Tarija, reconoce que el practicante de la carrera de psicología, el universitario: **Luis Miguel Gareca Quiroga** con R.U: e110748 y C.I: 10624251, ha cumplido 100 horas, realizando la evaluación del (PreTest) así también dando inicio a la aplicación de las sesiones del programa titulado. “Apoyo Psicopedagógico Dirigido A Niños De 6 A 9 Años Con Indicadores De Dislexia En La Unidad Educativa “Bolivia” De La Ciudad De Tarija en la gestión 2024.



[Handwritten Signature]
Lic. Flora Leonilda Segovia Gareca
Directora de la U.E. Bolivia (Primaria)

Sello de la U.E. Bolivia (Primaria)



Tarija, 10 de mayo del 2024

CARTA DE CUMPLIMIENTO – U.E. BOLIVIA (TURNO TARDE) NIVEL PRIMARIO

Estimado:

M.Sc. Lic. Jose Bismarck Gutiérrez Buceta

Docente Tutor: (APF 503) Actividad de Profesionalización II – UAJMS

En la presente carta da a conocer que la Unidad Educativa “Bolivia” Turno Tarde del nivel primario en el Barrio Senac de la ciudad de Tarija, reconoce que el practicante de la carrera de Psicología, el universitario: **Luis Miguel Gareca Quiroga** con R.U: e110748 y C.I: 10624251, ha cumplido con 200 horas realizando la práctica institucional, donde se hizo la ejecución de sesiones dirigidas en las áreas de **Coordinación, Lectura Sin Sentido, Copia, Lectura, Dictado, Segmentación Fonémica, Fluidez Verbal y Fluidez Semántica**, donde las mismas fueron diseñadas en el Programa titulado: “**Apoyo Psicopedagógico Dirigido A Niños De 6 A 9 Años Con Indicadores De Dislexia En La Unidad Educativa “Bolivia” De La Ciudad De Tarija en la gestión 2024.**”



Lic. Flora Leonilda Segovia Gareca
Directora de la U.E. Bolivia (Primaria)

Sello de la U.E. Bolivia (Primaria)



Tarija, 20 de junio del 2024

CARTA DE CUMPLIMIENTO – U.E. BOLIVIA (TURNO TARDE) NIVEL PRIMARIO

Estimado:

M.Sc. Lic. Jose Bismarck Gutiérrez Buceta

Docente Tutor: (APF 503) Actividad de Profesionalización II – UAJMS

En la presente carta da a conocer que la Unidad Educativa “Bolivia” Turno Tarde del nivel primario en el Barrio Senac de la ciudad de Tarija, reconoce que el practicante de la carrera de Psicología, el universitario: **Luis Miguel Gareca Quiroga** con R.U: e110748 y C.I: 10624251, ha cumplido con 300 horas realizando la práctica institucional, mediante la aplicación de sesiones dirigidas en las áreas de **Coordinación, Lectura Sin Sentido, Copia, Lectura, Dictado, Segmentación Fonémica, Fluidez Verbal y Fluidez Semántica**, donde las mismas fueron diseñadas en el Programa que tiene como título: “Apoyo Psicopedagógico Dirigido A Niños De 6 A 9 Años Con Indicadores De Dislexia En La Unidad Educativa “Bolivia” De La Ciudad De Tarija en la gestión 2024.

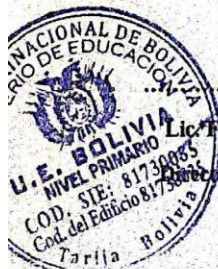

[Firma]
Lic. Flora Leonilda Segovia Gareca
Directora de la U.E. Bolivia (Primaria)

Sello de la U.E. Bolivia (Primaria)



Tarija, 20 de noviembre del 2024

CARTA DE CUMPLIMIENTO – U.E. BOLIVIA (TURNO TARDE) NIVEL PRIMARIO

Estimada:

M.Sc. Lic. Maria Isabel Morales Vásquez

Docente Tutora: (APF 512) Actividad de Profesionalización III – UAJMS

En la presente carta da a conocer que la Unidad Educativa “Bolivia” Turno Tarde del nivel primario en el Barrio Senac de la ciudad de Tarija, reconoce que el practicante de la carrera de Psicología, el universitario: **Luis Miguel Gareca Quiroga** con R.U: e110748 y C.I: 10624251, ha cumplido con 400 horas realizando la práctica institucional, desarrollando la aplicación de sesiones dirigidas en las áreas de **Coordinación, Lectura Sin Sentido, Copia, Lectura, Dictado, Segmentación Fonémica, Fluidez Verbal y Fluidez Semántica**, la evaluación del (Postest) y el cierre del programa titulado: **“Apoyo Psicopedagógico Dirigido A Niños De 6 A 9 Años Con Indicadores De Dislexia En La Unidad Educativa “Bolivia” De La Ciudad De Tarija en la gestión 2024.**



Lic. Flora Leonilda Segovia Gareca
Directora de la U.E. Bolivia (Primaria)

Sello de la U.E. Bolivia (Primaria)



UNIVERSIDAD AUTÓNOMA
"JUAN MISAEL SARACHO"
FACULTAD DE HUMANIDADES
Carrera de Idiomas



CENTRO DE TRADUCCIÓN Y CORRECCIÓN C.T.C
Campus Universitario - Tel. 6665045 6643114 - Interno 108
Tarija -Bolivia

CERTIFICADO

El Centro de Traducción y Corrección de la U.A.J.M.S. certifica que, la práctica institucional titulada: **APOYO PSICOPEDAGÓGICO DIRIGIDO A NIÑOS DE 6 A 9 AÑOS CON INDICADORES DE DISLEXIA EN LA UNIDAD EDUCATIVA "BOLIVIA" DE LA CIUDAD DE TARIJA EN LA GESTIÓN 2024**, perteneciente al **UNIV. LUIS MIGUEL GARECA QUIROGA, R.U. 110748**, de la Carrera de Psicología - Facultad de Humanidades, en la materia APF512 Actividad de Profesionalización III fue corregida en lo que respecta a los aspectos gramaticales, sintácticos y ortográficos por la Lic. Cecilia Orsini.

Es cuanto certificamos para los fines consiguientes del interesado.

Tarija, 2 de julio de 2025

M.Sc. Lic. Giovanna Barrero Ortega
DIRECTORA CARRERA DE IDIOMAS
FACULTAD DE HUMANIDADES



Nota: : La Lic. Cecilia Orsini pertenece al equipo de Docentes de la Carrera de Idiomas. Número de Celular 72993081